

**Washing Machine**  
**Plně automatická pračka**  
**Perilica rublja**  
**Перална машина**

**WMB 81045 LA**

**BEKO**

# 1 Warnings

## General Safety

- Never place your machine on a carpet covered floor. Otherwise, lack of airflow from below of your machine may cause electrical parts to overheat. This may cause problems with your washing machine.
- If the power cable or mains plug is damaged you must call Authorized Service for repair.
- Fit the drain hose into the discharge housing securely to prevent any water leakage and to allow machine to take in and discharge water as required. It is very important that the water intake and drain hoses are not folded, squeezed, or broken when the appliance is pushed into place after it is installed or cleaned.
- Your washing machine is designed to continue operating when the power restores after a power interruption. The machine will resume its program when the power restores. Press the "Start/Pause/Cancel" button for 3 seconds to cancel the program (See, Canceling a Program)
- There may be some water in your machine when you receive it. This is from the quality control process and is normal. It is not harmful to your machine.
- Some problems you may encounter may be caused by the infrastructure. Press "Start/Pause/Cancel" button for 3 seconds to cancel the program set in your machine before calling the authorized service.

## First Use

- Carry out your first washing process without loading your machine and with detergent under "Cottons 90°C" program.
- Ensure that the cold and hot water connections are made correctly when installing your machine.
- If the current fuse or circuit breaker is less than 16 Amperes, please have a qualified electrician install a 16 Ampere fuse or circuit breaker.
- While using with or without a transformer, do not neglect to have the grounding installation laid by a qualified electrician. Our company shall not be liable for any damages that may arise when the machine is used on a line without grounding.
- Keep the packaging materials out of reach of children or dispose them by classifying according to waste directives.

## Intended use

- This product has been designed for home use.
- The appliance may only be used for washing and rinsing of textiles that are marked accordingly.
- This appliance is not intended for use by persons (including children) with reduced

physical, sensory or mental capabilities, or lack of experience and knowledge, unless they have been given supervision or instruction concerning use of the appliance by a person responsible for their safety.

## Safety instructions

- This appliance must be connected to an earthed outlet protected by a fuse of suitable capacity.
- The supply and draining hoses must always be securely fastened and remain in an undamaged state.
- Fit the draining hose to a washbasin or bathtub securely before starting up your machine. There may be a risk of being scalded due to high washing temperatures!
- Never open the loading door or remove the filter while there is still water in the drum.
- Unplug the machine when it is not in use.
- Never wash down the appliance with a water hose! There is the risk of electric shock!
- Never touch the plug with wet hands. Do not operate the machine if the power cord or plug is damaged.
- For malfunctions that cannot be solved by information in the operating manual:
- Turn off the machine, unplug it, turn off the water tap and contact an authorized service agent. You may refer to your local agent or solid waste collection center in your municipality to learn how to dispose of your machine.

## If there are children in your house...

- Keep children away from the machine when it is operating. Do not let them tamper with the machine.
- Close the loading door when you leave the area where the machine is located.

# 2 Installation

## Removing packaging reinforcement

Tilt the machine to remove the packaging reinforcement. Remove the packaging reinforcement by pulling the ribbon.

## Opening the transportation locks

 Transportation safety bolts must be removed before operating the washing machine! Otherwise, the machine will be damaged!

1. Loosen all the bolts with a spanner until they rotate freely ("C")
2. Remove transportation safety bolts by turning them gently.
3. Fit the covers (supplied in the bag with the Operation Manual) into the holes on the rear panel. ("P")



- i** Keep the transportation safety bolts in a safe place to reuse when the washing machine needs to be moved again in the future.
- i** Never move the appliance without the transportation safety bolts properly fixed in place!

### Adjusting the feet

**⚠** Do not use any tools to loosen the lock nuts. Otherwise, they can be damaged.

1. Manually (by hand) loosen the lock nuts on the feet.
2. Adjust them until the machine stands level and firmly.
3. Important: Tighten all lock nuts up again.

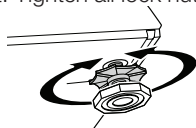

### Connecting to the water supply.

Important:

- The water supply pressure required to run the machine must be 1-10 bar (0,1 – 1 MPa).
- Connect the special hoses supplied with the machine to the water intake valves on the machine.

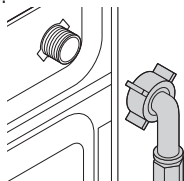

- If you are going to use your double water-inlet machine as a single (cold) water-inlet unit, you must install the stopper\*, supplied with your machine to the hot water valve.
- If you want to use both water inlets of the product, you can connect the hot water hose after removing the stopper and gasket group from the hot water valve.

\* Applies for the products supplied with a blind stopper group.

- Models with a single water inlet should not be connected to the hot water tap.

When returning the appliance to its place after maintenance or cleaning, care should be taken not to fold, squeeze or block the hoses.

### Connecting to the drain

The water discharge hose can be attached to the edge of a washbasin or bathtub. The drain hose should be firmly fitted into the drain as to not get out of its housing.

Important:

- The end of the drain hose must be directly connected to the wastewater drain or to the washbasin.
- The hose should be attached to a height of at

least 40 cm, and 100 cm at most.

- In case the hose is elevated after laying it on the floor level or close to the ground (less than 40 cm above the ground), water discharge becomes more difficult and the laundry may come out wet.

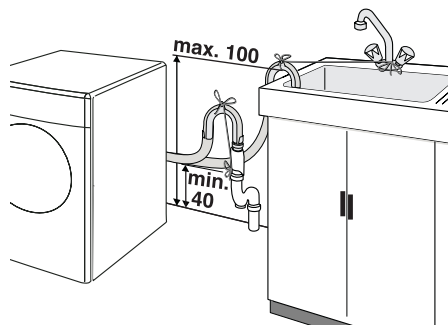

- The hose should be pushed into the drainage for more than 15 cm. If it is too long you may have it shortened.
- The maximum length of the combined hoses must not be longer than 3.2 m.

### Electrical connection

Connect the machine to an earthed outlet protected by a fuse of suitable capacity.

Important:

- Connection should comply with national regulations.
- The voltage and the allowed fuse protection are specified in the section “Technical Specifications”.
- The specified voltage must be equal to your mains voltage.
- Connection via extension cords or multi-plugs should not be made.
- ⚠** A damaged power cable must be replaced by a qualified electrician.
- ⚠** The appliance must not be operated unless it is repaired! There is the risk of electric shock!

### 3 Initial preparations for washing

#### Preparing clothes for washing

Laundry items with metal attachments such as, bras, belt buckles and metal buttons will damage the machine. Remove metal attachments or place the items in a clothing bag, pillow case, or something similar.

- Sort the laundry according to type of fabric, color, and degree of soiling and permissible water temperature. Always follow the advice on the garment labels.
- Place small items like infants' socks and nylon stockings, etc. in a laundry bag, pillow case or something similar. This will also save your laundry from getting lost.
- Wash "machine washable" or "hand washable" labeled products only with an appropriate program.
- Do not wash colors and whites together. New, dark colored cottons may release a lot of dye. Wash them separately.
- Use only dyes/color changers and lime removers suitable for machine wash. Always follow the instructions on the packaging.
- Wash trousers and delicate clothes turned inside out.

#### Correct load capacity

**i** Please follow the information in the "Program Selection Table". Washing results will degrade when the machine is overloaded.

#### Loading door

The door locks during program operation and the Door Locked Symbol lights up. The door can be opened when the symbol fades out.

#### Detergents and softeners

##### Detergent Drawer

The detergent drawer is composed of three compartments:

The detergent dispenser may be in two different types according to the model of your machine.

- (I) for prewash
- (II) for main wash
- (III) siphon
- (☼) for softener

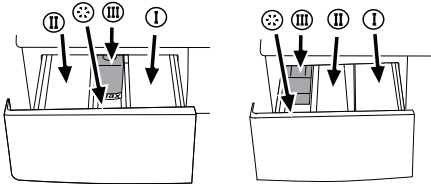

#### Detergent, softener and other cleaning agents

Add detergent and softener before starting the washing program.

Never open the detergent dispenser drawer while the washing program is running!

When using a program without pre-wash, no detergent should be put into the pre-wash compartment (Compartment no. I).

#### Detergent quantity

The amount of washing detergent to be used depends on the amount of laundry, the degree of soiling and water hardness.

- Do not use amounts exceeding the quantities recommended on the package to avoid problems of excessive foam, poor rinsing, financial savings and finally, environmental protection.
- Never exceed the (> max <>) level marking; otherwise, the softener will be wasted without being used.
- Do not use liquid detergent if you want to wash using the time delay feature.

# 4 Selecting a Program and Operating Your Machine

## Control panel

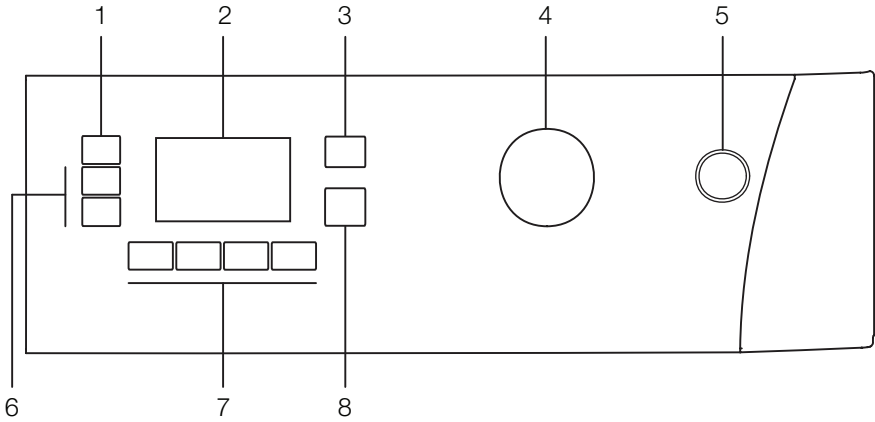

- 1 - Spin Speed Adjustment Button
- 2 - Display
- 3 - Temperature Adjustment Button
- 4 - Program Selection Knob

- 5 - On/Off Button
- 6 - Time Delaying Button (+/-)
- 7 - Auxiliary Function Buttons
- 8 - Start/Pause/Cancel Button

## Display symbols

- a - Spin Symbol
- b - Spin Speed Indicator
- c - Water cut-off symbol (According to your machine's model)
- d - Economy Symbol
- e - Temperature Indicator
- f - Temperature Symbol
- g - Door Locked Symbol
- h - Standby Symbol
- i - Start Symbol
- j - Auxiliary Function Symbols
- k - Remaining Time and Delaying Time Indicator
- l - Program Indicator Symbols (pre-wash/main wash/rinse/softener/spin)
- m - Time Delaying Symbol

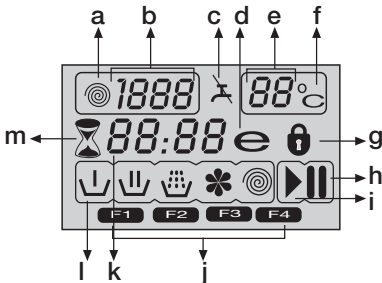

## Turning the machine on

Plug in your machine. Turn the tap on completely. Check if the hoses are connected tightly. Place the laundry in the machine. Add detergent and softener. Press the "On/Off" button.

## Program selection

Select the appropriate program from the program table according to type, amount and degree of soiling of the laundry and washing temperatures. Turn the Program Selection Knob to the program mode that you wish to wash your laundry.

The recommended temperature and spin speed for the selected program appear. Press "Start/Pause/Cancel" button to start the program.

## Main programs

Depending on the type of textile, the following main programs are available:

### • Cottons

You can wash your durable clothes with this program. Your laundry will be washed with vigorous washing movements during a longer washing cycle. It is recommended for your cotton items (such as bed sheets, duvet and pillowcase sets, bathrobes, underclothing, etc.).

### • Synthetics

You can wash your less durable clothes on this program. Gentler washing movements and a shorter washing cycle is used compared to the "Cottons" program. It is recommended for your synthetic clothes (such as shirts, blouses,

synthetic/cotton blended garments, etc.). For curtains and lace, the "Synthetic 40" program with pre-wash and anti-creasing functions selected is recommended. Detergent should not be put in the pre-wash compartment. Less detergent should be put in the main wash compartment as loose knit fabrics (lace) foam too much due to its meshed structure.

#### • **Woollens**

You can wash your machine-washable woolen garments on this program. Wash by selecting the proper temperature according to the labels of your clothes. It is recommended to use appropriate detergents for woollens.

#### **Additional programs**

For special cases, there are also extra programs available:

**i** Additional programs may differ according to the model of your machine.

#### • **Cotton Economic**

You may wash your laundry to be washed in cottons program in longer periods which ensure very good washing performance.

**i** Cottons economy program consumes less energy compared to other cottons programs.

#### • **Babycare**

Increased hygiene is provided by a longer heating period and an additional rinse cycle. It is recommended for baby clothes and clothes worn by allergic people.

#### • **Delicate**

You can wash your delicate clothes at this program. It has more sensitive washing movements and does not make intermediate spinning compared to "Synthetic" program. It must be used for clothes for which sensitive washing is recommended.

#### • **Hand wash**

You can wash your woolen/delicate clothes that bear "not machine-washable" labels for which hand wash is recommended on this program. It washes the laundry with very tender washing movements without damaging your clothes.

#### • **Daily express**

You can use this program to quickly wash a small number of lightly soiled and unstained cotton garments. E.g.: bathrobes, duvet covers, sport wear, daily clothes and etc. used only once.

#### • **Express 14 (Xpress Super Short)**

You can use this program to quickly wash a small number of lightly soiled and unstained cotton garments. E.g.: bathrobes, duvet covers, sport wear, daily clothes and etc. used only once.

#### • **Super40**

This program washes for a longer period at 40°C and gives the same result as the "Cottons 60°C" program, thus it saves energy. It is suitable for clothes for which you cannot use the "Cottons 60°C" program.

#### • **Shirts**

You can use this program to wash the shirts made of cotton, synthetic and synthetic blended fabrics.

#### • **Fashion care**

You can use this program to wash your laundry that bear "viscous and viscous blends" labels or which are advised to be washed with delicate programs. It cleans your laundry without causing any deformation to them. E.g.: Blouses, dresses, skirts and etc.

#### • **Sports**

This programme is suitable for clothes that are normally worn for a short time such as sportswear. It is used to quickly wash a small amount of cotton/synthetic blended clothes.

#### • **Duvet**

You can also wash your machine-washable fiber duvets with this program.

**i** You must not load more than 1 piece of fiber duvet for two persons.

Each of these main programs comprise of a complete washing process, including washing, rinsing and, if required, spin cycles.

**i** Sort the laundry according to type of fabric, color, degree of soiling and permissible water temperature while choosing a program.

**i** Always select the lowest required temperature. Higher temperature means higher power consumption.

**i** For further program details, see "Program Selection Table"

#### **Economy Symbol**

Shows energy saving programs and temperature selections.

As "Intensive" and "Hygiene" programs are long programs with higher temperature selections to ensure hygiene, "Economy" Symbol will not light up.

#### **Special programs**

For specific applications, select any of the following programs:

#### • **Rinse**

This program is used when you want to rinse or starch separately.

#### • **Spin + Drain**

This program spins with maximum possible rpm in the default setting after the water drains from the machine.

**i** Use a lower spin speed for delicate laundries.

#### **Temperature selection**

Whenever a new program is selected, the temperature anticipated for that program appears on the temperature indicator (7b).

To change the temperature, press the temperature button. Temperature decreases in 10° increments. Cold selection is shown with "-" symbol.

90°C	Normally soiled, white cottons and linens. (Ex.: coffee table covers, tablecloths, towels, bed sheets)
60°C	Normally soiled, fade proof colored linens, cottons or synthetic clothes (Ex.: shirts, nightgowns, pajamas) and lightly soiled white linen clothes (Ex.: underwear)
40°C 30°C Cold	Blended clothes including synthetics and woolens as well as delicates.

### Spin Speed selection

Whenever a new program is selected, the maximum spin speed of the selected program is displayed on the spin speed indicator.

To decrease the spin speed, press the “Spin” button. Spin speed decreases gradually. Then, rinse hold and no spin options are shown respectively.

Rinse hold is shown with “” and no spin is shown with “. .” symbols.

If you are not going to unload your clothes immediately after the cycle, you may use rinse hold function in order to prevent your clothes become wrinkled when there is no water in the machine. With this function, your laundry is kept in the final rinsing water. If you want to spin your laundry after the rinse hold function:

- Adjust the spin speed.
- Press “Start/Pause/Cancel” button. Program resumes. Your machine drains the water and spins your laundry.

You can use no spin function in order to drain the water without spinning at the end of the program.

## Program and consumption table

EN						Auxiliary functions					
Programme		Max. Load (kg)	Water Consumption (l)	Energy Consumption (kWh)	Spin speed (rpm)	Prewash	Quick Wash	Rinse Plus	Anti-Creasing	Rinse Hold	Selectable temperature range °C
Cottons	90	8	70	2.6	max.	•	•	•	•	•	90-Cold
Cottons	60	8	70	1.75	max.	•	•	•	•	•	90-Cold
Cottons	40	8	70	0.9	max.	•	•	•	•	•	90-Cold
Duvet	40	-	55	0.75	800			•			60-40
Babycare	90	8	93	2.7	max.	•		*		•	90-40
Super 40	40	8	76	1.28	max.					•	40
Xpress Super Short	30	2	42	0.1	***			•		•	30-Cold
Daily Xpress	90	8	65	2.22	***			•		•	90-Cold
Daily Xpress	60	8	65	1.05	***			•		•	90-Cold
Daily Xpress	30	8	65	0.28	***			•		•	90-Cold
Fashion care	40	3	36	0.43	600			•			40
Cotton Economic	60**	8	54	0.76	max.	•	•	•	•	•	60-40
Cotton Economic	40	8	54	0.53	max.	•	•	•	•	•	60-40
Synthetics	60	4	56	0.9	800	•	•	•	•	•	60-Cold
Synthetics	40	4	56	0.5	800	•	•	•	•	•	60-Cold
Sports	40	4	66	0.58	800	•	•	•	•	•	40-Cold
Shirts	60	4	55	1.15	600	•	•	•	*	•	60-Cold
Delicate	40	3	54	0.44	600			•	•	•	40-Cold
Woolens	40	2	45	0.31	600			•		•	40-Cold
Hand wash	30	1.5	33	0.19	600						30-Cold

• : Selectable

\* : Automatically selected, not cancellable.

\*\* : Energy Label program (EN 60456)

\*\*\* If maximum spin speed of your machine is lower, selection may be made until maximum spin speed.

- : See program description for maximum load.

**i** The auxiliary functions in the table vary according to the model of your machine.

**i** Water and power consumption and program duration differ from the table subject to changes in water pressure, water hardness and temperature, ambient temperature, type and amount of laundry, selection of auxiliary functions, and changes in supply voltage.

**i** Program duration will be displayed on the screen of your machine according to your selection.

## Auxiliary functions

### Auxiliary function selection

If an auxiliary function that should not be selected together with a previously selected function is chosen, the first selected function will be cancelled and the last auxiliary function selection will remain active.

Ex.: If you want to select pre-wash first and then quick wash, pre-wash will be cancelled and quick wash will remain active.

Auxiliary function that is not compatible with the program cannot be selected. (see, "Program Selection Table")

#### • Prewash

When you select this function, the display will indicate "F1" symbol.

- A pre-wash is only worthwhile for heavily soiled laundry. Without pre-wash you save energy, water, detergent and time.
- Pre-wash without detergent is recommended for lace and curtains.

#### • Quick Wash

With this function, the wash time is shortened. "F2" symbol lights up on the display.

- Use this function for smaller amounts or slightly soiled laundries.

#### • Rinse Plus

When this function is selected, washing and rinsing is performed with plenty of water. "F3" symbol lights up on the display.

#### • Anti-Creasing

With this function, drum movement will be lessened to prevent creasing and spinning speed is limited. In addition, washing is carried out at a higher water level. "F4" symbol lights up on the display.

- Use this function for delicate laundries that crease easily.

**i** Whenever you select this auxiliary function, load your machine with half of the maximum laundry specified in the program table.

### Time display

The display shows the time remaining for the program to complete while a program is running. Time is displayed in hours and minutes as "01:30".

### Time delay

With the "Time delay" function you can delay the program start up to 24 hours. Setting can be made in intervals of 30 minutes.

Open the loading door, place the laundry inside and fill detergent drawer. Set the washing program, temperature, spin speed and, if required, select the auxiliary functions. Press "Time delaying" buttons "+" and "-" to set your desired time delay. The Time delaying symbol will flash. Press "Start/Pause/Cancel" button. Then the time delay starts to count down. The Time delaying symbol will light up. The Start symbol will light up.

The ":" in the middle of the displayed time delay will start to flash.

- More laundry may be loaded or taken out during the time delay period. At the end of the time delay countdown process, time delaying symbol fades and the washing starts as the program duration is displayed.

### Changing the delay time

If you want to change the time during the countdown:

Press "Start/Pause/Cancel" button. ":" in the middle of the screen will stop flashing. The Standby symbol will light up. The Time delaying symbol will flash. The Start Symbol will fade. Press "Time delaying" buttons "+" or "-" to set your desired time delay. Press "Start/Pause/Cancel" button. The Time delaying symbol will light up. The Standby symbol will fade. The Start symbol will light up. The ":" in the middle of the displayed time delay will start to flash.

### Canceling the time delay

If you want to cancel the time delay countdown and start the program immediately:

Press "Start/Pause/Cancel" button. The ":" in the middle of the displayed time delay will stop flashing. Start symbol will fade. The standby symbol and the time delaying symbol will flash. Press time delaying button "-" to decrease the desired time delay. Program duration after 30 minutes shall be displayed. Press Start/Pause/Cancel Button to start the program.

### Starting the Program

Press Start/Pause/Cancel button to start the program. The start symbol which indicates that the program has started will light up. The door locks and the door locked symbol will light up. The Symbol of the relevant step (prewash, main wash, rinse, softener and spin) that the program has started from will light up.

### Changing the selections after the program has started

The selected spin speed and program temperature fade out. An empty frame appears.

When the "Program selection" button is brought to the appropriate position, rpm and temperature data reappear.

### Switching the machine to standby mode

The machine is switched to standby mode by pressing "Start/Pause/Cancel" button momentarily. The Standby symbol which indicates the machine is in standby mode lights up and the start symbol that shows the program has started and is still continuing fades out.

### Selecting or canceling an auxiliary function in pause mode

Auxiliary functions can be cancelled or selected in accordance with the step the program is at.

### Adding/removing laundry in pause mode

The door can be opened if the water level is

suitable. The door locked symbol will light up until the door is suitable for opening. This symbol will fade out as soon as the door is allowed to open. Laundry may be added / taken out by opening the door.

### Door lock

The Door Locked Symbol lights up when the loading door is locked. This symbol will flash until the door is allowed to open. Do not force the door at this stage. This symbol will fade out as soon as the door is allowed to open. You may open the door after the symbol fades out.

### Child-proof lock

Protect the appliance from being tampered by children by means of the child-proof lock. In this case, no change can be made in the running program.

**i** Your machine can be turned on and off with On/Off button while the child-proof lock is activated. In this case, your machine will resume its program with child-proof lock activated.

The machine is switched to child-lock by pressing the 2nd and 4th auxiliary functions for 3 sec. "C:on" (Child-proof lock is activated) label appears on the display.

The same symbol will also be displayed whenever any button is pressed while the machine is child-locked.

To deactivate the child-proof lock, press the 2nd and 4th auxiliary function buttons for 3 sec.

"C:OFF" (Child-proof lock is deactivated) label appears on the screen.

### Ending the program through canceling

"Start/Pause/Cancel" button (Figure 2-10) is pressed for 3 seconds to cancel the program. Start symbol (Figure 3-7j) will flash during cancellation. After cancellation, the symbol of the corresponding step at which the cancellation was made will remain lit and "End" will appear on the screen.

### End of program

When the program is finished, the symbols of the relevant steps will remain lit up and the auxiliary function, spin and temperature data selected at the start-up of the program will remain selected. "End" will appear on the display.

## 5 Maintenance and cleaning

### Detergent Drawer

Remove any powder residue buildup in the drawer. To do this;

1. Press the dotted point on the siphon in the softener compartment and pull towards you until the compartment is removed from the machine.

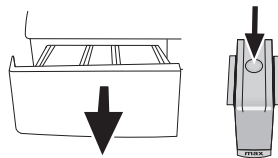

- i** If more than a normal amount of water and softener mixture starts to gather in the softener compartment, the siphon must be cleaned.
2. Wash the dispenser drawer and the siphon with plenty of lukewarm water in a washbasin.
3. Replace the drawer into its housing after cleaning. Check if the siphon is in its original location.

### Inlet water filters

There is a filter at the end of each water intake valve at the back side of the machine and also at the end of each water intake hose where they are connected to the tap. These filters prevent the foreign substances and dirt in the water to enter into the machine. Filters should be cleaned as they get dirty.

- Close the taps.

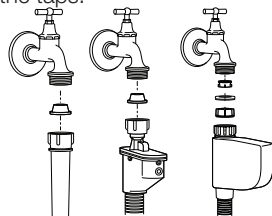

- Remove the nuts of the water intake hoses to clean the surfaces of the filters on the water intake valves with an appropriate brush.
- If the filters are very dirty, you can pull them out by means of pliers and clean them.
- Take out the filters on the flat ends of the water intake hoses together with the gaskets and clean thoroughly under streaming water.
- Replace the gaskets and filters carefully to their places and tighten the hose nuts by hand.

### Draining any remaining water and cleaning the pump filter

Your product is equipped with a filter system which ensures a cleaner water discharge that extends

pump life by preventing solid items such as buttons, coins and fabric fibers from clogging the pump propeller during discharge of the washing water.

- If your machine fails to drain the water, the pump filter may be clogged. You may have to clean it every 2 years or whenever it is plugged. Water must be drained off to clean the pump filter.

In addition, water may have to be drained off completely in the following cases:

- before transporting the machine (e.g. when moving house)
- when there is the danger of frost

In order to clean the dirty filter and discharge the water;

1- Unplug the machine to cut off the supply power.

 There may be water at 90°C in the machine. Therefore, the filter must be cleaned only after the inside water is cooled down to avoid hazard of scalding.

2- Open the filter cap. The filter cap may be composed of one or two pieces according to the model of your machine.

If it is composed of two pieces, press the tab on the filter cap downwards and pull the piece out towards yourself.

If it is composed of one piece, hold it from both sides and open it by pulling out.

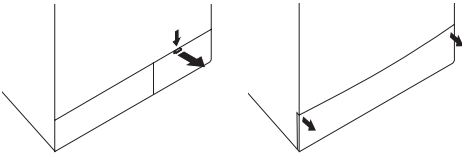

3- An emergency drain hose is supplied with some of our models. Others are not supplied with this item.

If your product is supplied with an emergency drain hose, do the following as shown in the figure below:

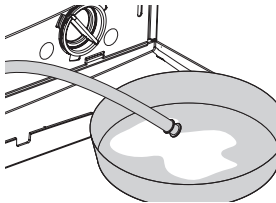

- Pull out the pump outlet hose from its housing.
- Place a large container at the end of the hose. Drain the water off into the container by pulling out the plug at the end of the hose. If the amount of water to be drained off is greater than the volume of the container, replace the plug, pour the water out, then resume the draining process.

- After draining process is completed, replace the plug into the end of the hose and fit the hose back into its place.

If your product is not supplied with an emergency drain hose, do the following as shown in the figure below:

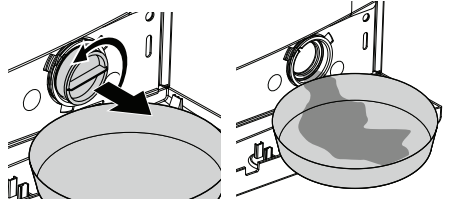

- Place a large container in front of the filter to receive water flowing from the filter.
- Loosen pump filter (anticlockwise) until water starts to flow out of it. Direct the flowing water into the container you have placed in front of the filter. You can use a piece of cloth to absorb any spilled water.
- When there is no water left, turn the pump filter until it is completely loose and remove it.
- Clean any residues inside the filter as well as fibers, if any, around the propeller region.
- If your product has a water jet feature, be sure to fit the filter into its housing in the pump. Never force the filter while replacing it into its housing. Fit the filter fully into its housing; otherwise, water may leak from the filter cap.

4- Close the filter cap.

Close the two-piece filter cap of your product by pushing the tab on it.

Close the one-piece filter cap of your product by fitting the tabs on the bottom into their positions and pushing the upper part of it.

## 6 Solution suggestions for problems

Cause	Explanation / Suggestion
Program cannot be started or selected.	
<ul style="list-style-type: none"> <li>Machine may have switched to self protection mode due to an infrastructure problem (such as line voltage, water pressure, etc.).</li> </ul>	<ul style="list-style-type: none"> <li>Reset your machine by pressing "Start/Pause/Cancel" button for 3 seconds. (see, Canceling a Program)</li> </ul>
There is water coming from the bottom of the machine.	
<ul style="list-style-type: none"> <li>There might be problems with hoses or the pump filter.</li> </ul>	<ul style="list-style-type: none"> <li>Be sure the seals of the water inlet hoses are securely fitted.</li> <li>Tightly attach the drain hose to the tap.</li> <li>Make sure that the pump filter is completely closed.</li> </ul>
Machine stopped shortly after the program started.	
<ul style="list-style-type: none"> <li>Machine can stop temporarily due to low voltage.</li> </ul>	<ul style="list-style-type: none"> <li>It will resume operating when the voltage is back to the normal level.</li> </ul>
It continuously spins. Remaining time does not count down. (For models with a display)	
<ul style="list-style-type: none"> <li>There may be an imbalance of laundry in the machine.</li> </ul>	<ul style="list-style-type: none"> <li>The automatic spin correction system might have been activated due to the unbalanced distribution of the laundry in the drum.</li> <li>The laundry in the drum may be clustered (bundled laundry in a bag). Laundry should be rearranged and re-spun.</li> <li>No spinning is performed when the laundry is not evenly distributed in the drum to prevent any damage to the machine and to its environment.</li> </ul>
It continuously washes. Remaining time does not count down. (For models with a display)	
<ul style="list-style-type: none"> <li>In the case of a paused countdown while taking in water:</li> <li>Timer will not countdown until the machine is filled with the correct amount of water.</li> </ul>	<ul style="list-style-type: none"> <li>The machine will wait until there is a sufficient amount of water to avoid poor washing results due to lack of water. Then the timer will start to count down.</li> </ul>
<ul style="list-style-type: none"> <li>In the case of a paused countdown at the heating step:</li> <li>Time will not count down until the selected temperature for the program is reached</li> </ul>	
<ul style="list-style-type: none"> <li>In the case of a paused countdown at the spinning step:</li> <li>There may be an imbalance of laundry in the machine.</li> </ul>	<ul style="list-style-type: none"> <li>The automatic spin correction system might have been activated due to the unbalanced distribution of the laundry in the drum.</li> <li>The laundry in the drum may be clustered (bundled laundry in a bag). Laundry should be rearranged and re-spun.</li> <li>No spinning is performed when the laundry is not evenly distributed in the drum to prevent any damage to the machine and to its environment.</li> </ul>
There is foaming over the detergent drawer	
<ul style="list-style-type: none"> <li>Too much detergent was used.</li> </ul>	<ul style="list-style-type: none"> <li>Mix 1 tablespoonful softener and ½ liter water and pour into the main wash compartment of the detergent drawer.</li> </ul>

## 7 Specifications

Models	WMB 81045 LA
Maximum dry laundry capacity (kg)	8
Height (cm)	84
Width (cm)	60
Depth (cm)	59
Net Weight ( $\pm 4$ kg)	73
Electricity (V/Hz.)	230 V / 50Hz
Total Current (A)	10
Total Power (W)	2200
Spinning cycle (rpm max.)	1000

Specifications of this appliance may change without notice to improve the quality of the product. Figures in this manual are schematic and may not match your product exactly.

Values stated on the machine labels or in the documentation accompanying it are obtained in laboratory in accordance with the relevant standards. Depending on operational and environmental conditions of the appliance, values may vary.



This appliance's packaging material is recyclable. Help recycle it and protect the environment by dropping it off in the municipal receptacles provided for this purpose. Your appliance also contains a great amount of recyclable material. It is marked with this label to indicate the used appliances that should not be mixed with other waste. This way, the appliance recycling organised by your manufacturer will be done under the best possible conditions, in compliance with European Directive 2002/96/EC on Waste Electrical and Electronic Equipment. Contact your town hall or your retailer for the used appliance collection points closest to your home. We thank you doing your part to protect the environment.

Dark wash	Dark wash	Synthetics	Cottons	Pre-wash	Main wash	Rinse	Wash	Spin	Delicates	Pet hair removal
Drain	Anti-creasing	Duvet	Child-proof lock	Hand Wash	Baby	Cotton Eco	Woolens	express 14 Super short express	Daily	
Daily express	Rinse hold	Start/Pause	No spin	Quick wash	Finished	Cold	Temperature	Self Clean	Lingerie	
Mixed 40	Super 40	Extra rinse	Freshen up	Shirts	Jeans	Sport	Time delay	Intensive	Fashion care	



# 1 Varování

## Obecné bezpečnostní pokyny

- Nikdy neinstalujte přístroj na podlahu s kobercem. Jinak by nedostatečné proudění vzduchu pod strojem mohlo způsobit přehřívání elektrických součástí. Tím by mohly vzniknout potíže s vaší pračkou.
- Pokud je poškozen napájecí kabel nebo zástrčka, nutně požádejte o opravu autorizovaný servis.
- Pevně zapojte odčerpávací hadici do výstupního otvoru, aby nedošlo k úniku vody a stroj mohl dle potřeby přijímat a vypouštět vodu. Je důležité, aby přívodní a odčerpávací hadice nebyly přehnuté, zmáčknuté nebo rozbité, když spotřebič stěhujete na místo po instalaci nebo čištění.
- Vaše pračka by měla pokračovat v provozu v případě výpadku elektrické energie. Po obnovení přívodu energie pračka neobnoví svůj program. Stiskněte tlačítko "Start/Pauza/Storno" na 3 sekundy pro stornování programu (viz Stornování programu)
- Při přijetí může být ve vaší pračce zbytková voda. Pochází z procesu kontroly kvality a nejde o závadu. Nemůže tím dojít k poškození vaší pračky.
- Některé problémy, které se mohou vyskytnout, mohou být způsobeny infrastrukturou. Stiskněte tlačítko "Start/Pauza/Storno" na 3 sekundy pro stornování programu ve vaší pračce, než zavoláte autorizovaný servis.

## První použití

- První prací cyklus provedte bez vložení prádla, jen s pracím práškem a při nastavení programu "Bavlna 90°C".
- Zajistěte, aby instalace teplé a studené vody byla správně provedená.
- Pokud je hlavní jistič nebo proudový chránič omezen na méně než 16 ampér, požádejte kvalifikovaného elektrikáře o nainstalování 16 ampérové pojistky nebo proudového chrániče.
- Při používání s transformátorem nebo bez něj nezapomeňte na správné uzemnění provedené kvalifikovaným elektrikářem. Naše společnost nezodpovídá za škody vzniklé používáním přístroje na vedení bez uzemnění.
- Obaly skladujte mimo dosah dětí nebo je zlikvidujte podle příslušných odpadových směrnic.

## Určené použití

- Tento produkt byl vyroben pro domácí použití.
- Spotřebič lze používat k praní a máchání prádla, které je označeno jako vhodné pro praní v pračce.
- Tento spotřebič by neměly používat osoby (včetně dětí) se sníženými fyzickým, smyslovými či duševními schopnostmi, s nedostatkem zkušeností a znalostí, pokud nemají dohled nebo pokyny týkající se

používání spotřebiče, od osoby, jež zodpovídá za jejich bezpečí.

## Bezpečnostní pokyny

- Tento spotřebič musí být připojen k uzemněné zástrčce ochráněné pojistkou s vhodnou kapacitou.
- Přívodní a odčerpávací hadice musí být vždy pevně připevněné a v nepoškozeném stavu.
- Před spuštěním spotřebiče připojte pevně odčerpávací hadici k umyvadlu nebo vaně. Jinak hrozí riziko opaření vlivem vysokých teplot při praní!
- Nikdy neotevírejte vkladací dvířka a nevyjímejte filtr, když je voda v bubnu.
- Odpojte stroj, když jej nepoužíváte.
- Nikdy neumývejte zařízení proudem vody! Hrozí riziko zásahu elektrickým proudem!
- Nikdy se nedotýkejte zásuvky mokřýma rukama. Přístroj nepoužívejte, pokud je napájecí kabel nebo zástrčka poškozena.
- V případě, že vznikne závada, kterou nelze odstranit podle instrukcí v návodu, postupujte následovně:
- Vypněte pračku, odpojte ji ze sítě, uzavřete přívodní kohoutek a kontaktujte autorizovaný servis. Informace o likvidaci stroje vám poskytne místní prodejce nebo středisko sběru tuhých odpadů ve vaší obci.

## Pokud máte v domě děti...

- Udržujte děti mimo dosah přístroje, pokud je v provozu. Nedovolte jim hrát si se přístrojem.
- Zavřete vkladací dvířka, když opouštíte místo, kde je pračka instalována.

## 2 Instalace

### Sejmutí výztuh obalů

Nakloňte stroj pro sejmutí výztuh obalů. Sejměte výztuhu obalů tak, že zatáhnete za stuhu.

### Odstranění přepravních pojistek

**!** Před použitím pračky je třeba odstranit přepravní pojistky.

1. Uvolněte všechny šrouby klíčem, dokud jimi nelze volně otáčet ("C")
2. Odstraňte přepravní bezpečnostní šrouby tak, že jimi jemně otočíte.
3. Nasadte kryty ((dodané v sáčku s Návodem k použití) do otvorů na zadním panelu. ("P")

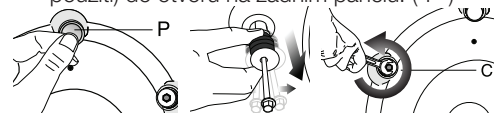

**i** Uschovejte přepravní bezpečnostní šrouby na bezpečném místě pro další použití, v případě možného přemístění..

**i** Nikdy nepřemísťujte spotřebič bez řádně upevněných bezpečnostních přepravních šroubů!

## Seřízení nožek

⚠ Na uvolnění blokovacích matic nepoužívejte žádné nástroje. Jinak by se mohly poškodit.

1. Ručně povolte blokovací matice na nožkách.

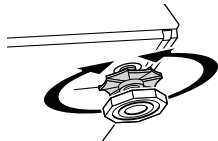

2. Upravujte jejich stav, dokud přístroj nebude ve vodorovné poloze.
3. Důležité upozornění: Po seřízení všechny blokovací matice znovu utáhněte.

## Připojení k přívodu vody.

Důležité upozornění:

- Tlak vody nezbytný pro použití stroje musí být 1-10 barů (0,1 – 1 MPa).
- Připojte zvláštní hadice dodávané s pračkou k přívodním ventilům pračky.

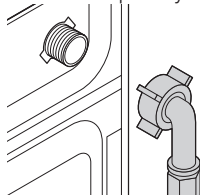

- Aby nedošlo k úniku vody v místě spojů, jsou k hadicím připojena těsnění (4 těsnění pro modely s dvojitým vstupem vody a 2 těsnění pro ostatní modely). Tato těsnění použijte na koncích hadice pro připevnění ke kohoutku vody a k pračce. Rovný konec hadice s filtrem musí být připevněn ke kohoutku a konec s loktem připojen k pračce. Pevně utáhněte matice hadice rukou; na matice nikdy nepoužívejte klíče.
- Modely s jediným přívodem vody nepřipojujte ke kohoutku s horkou vodou.

Při vracení spotřebiče na místo po údržbě nebo čištění dávejte pozor, abyste nepřekroutili, nezmačkli nebo nezablokovali hadice.

## Připojení k odpadu

Hadici pro odpadní vodu lze připevnit k okrajům vany nebo umyvadla. Odpadovou hadici pevně upevněte k odpadu, aby nemohla vypadnout z krytu.

Důležité upozornění:

- Konec odpadové hadice přímo připojte k odpadu nebo do vany.
- Hadici připevněte do výšky nejméně 40 cm a nejvýše 100 cm.
- Pokud je hadice zvednutá poté, co ležela na zemi nebo v její blízkosti (méně než 40 cm nad zemí), je odčerpání vody ztíženo a prádlo může být při vyjímání z pračky mokré.

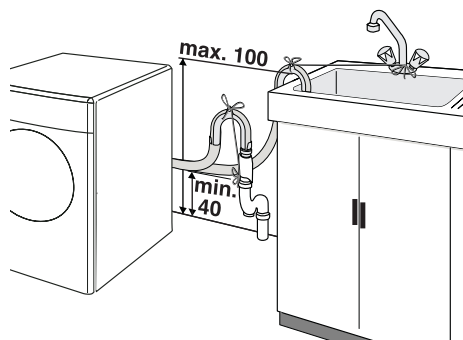

- Hadici zatlačte do odpadu nejméně 15 cm. Pokud je příliš dlouhá, můžete ji zkrátit.
- Maximální délka spojených hadic nesmí přesahovat 3,2 m.

## Elektrické zapojení

Připojte spotřebič k uzemněné zástrčce ochráněné pojistkou s vhodnou kapacitou.

Důležité upozornění:

- Připojení by mělo splňovat místní předpisy.
  - Napětí a povolená ochrana pojistek jsou uvedeny v oddíle "Technické parametry".
  - Stanovené napětí musí být shodné s napětím ve vaší síti.
  - Připojení přes prodlužovací kabely nebo rozdvojky se nedoporučuje.
- ⚠ Poškozený napájecí kabel musí vyměnit kvalifikovaný elektrikář.
- ⚠ Spotřebič nesmíte používat, dokud není důkladně opraven! Hrozí riziko zásahu elektrickým proudem!

## 3 Počáteční přípravy na praní

### Příprava oděvů k praní

Předměty s kovovými částmi, jako jsou podprsenky, spony pásků a kovové knoflíky, mohou poškodit pračku. Kovové části odstraňte nebo umístěte předměty do sáčku, povlaku na polštář nebo podobné pomůcky.

- Prádro rozřídte podle typu látky, barvy a stupně zašpinění a povolené teploty vody. Vždy dodržujte pokyny uvedené na štítcích oděvů.
- Malé oděvy jako dětské ponožky a nylonové punčochy vkládejte vždy do pracího sáčku, povlaku na polštář nebo podobné pomůcky. Předejdete tím také ztrátě oděvů.
- Oděvy označené jako "lze prát v pračce" nebo "perte v ruce" perte jen s využitím vhodného programu.
- Neperte barevné a bílé prádlo společně. Nové, tmavé bavlněné oděvy mohou pouštět barvu. Perte je odděleně.
- Používejte jen barviva/měnič barev a odstraňovače vodního kamene vhodné pro pračky. Vždy postupujte podle pokynů na

- obalu.
- Kalhoty a jemné oděvy perte obrácené naruby.

## Správná maximální zátěž

- i** Dodržuje prosím pokyny v "Tabulce pro výběr programu". Při přetížení pračky dojde ke snížení účinnosti praní.

## Vkládací dvířka

Dvířka se zamknou během programu a rozsvítí se symbol zamčených dvířek (obrázek 3-13i). Dvířka lze otevřít, jakmile symbol zhasne.

## Prací prášky a aviváže

### Příhrádka na prací prášek

Příhrádka na prací prášek se skládá ze tří částí:

Příhrádka na prací prášek může mít dva druhy podle modelu vaší pračky.

- (I) pro předepírání
- (II) pro hlavní praní
- (III) sifon

- (☼) pro aviváž

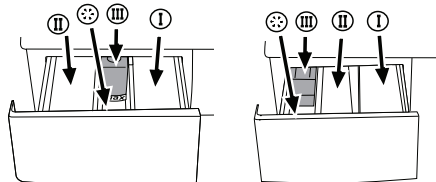

### Množství prášku

Prací prášek a aviváž vložte před spuštěním pracího programu.

Nikdy neotevírejte příhrádku na prací prášek, když je program spuštěný!

Pokud použijete program bez předepírání, nekládejte žádný prášek do prostoru pro předepírání (prostor č. I).

### Množství prášku

Množství použitého pracího prášku závisí na množství prádla, stupni zašpinění a tvrdosti vody.

- Nepoužívejte množství přesahující hodnoty doporučené na obalu, aby nedocházelo k přílišnému pění, nedostatečnému vymáčení, zbytečným výdajům a také k poškození životního prostředí.
- Nikdy nepřekračujte hodnotu (>max<); jinak bude aviváž zbytečně odplavena.
- Nepoužívejte tekutý prací prášek, pokud chcete práť s využitím funkce odloženého startu.

## 4 Volba programu a ovládání vašeho přístroje

### Kontrolní panel

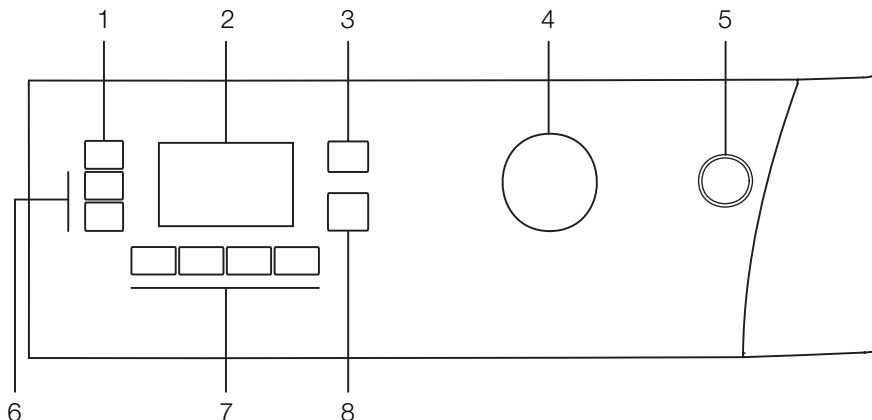

- 1 - Tlačítko nastavení rychlosti otáček
- 2 - Displej
- 3 - Tlačítko nastavení teploty
- 4 - Tlačítko volby programu

- 5 - Hlavní vypínač
- 6 - Tlačítko pro odložený start (+/-)
- 7 - Tlačítka pomocných funkcí
- 8 - Tlačítko start/pauza/zrušit

### Symbyly displeje

- a - Symbol ždímání
- b - Ukazatel rychlosti ždímání
- c - Symbol odpojení vody (podle modelu vaší pračky)
- d - Symbol úspory
- e - Ukazatel teploty
- f - Symbol teploty
- g - Symbol zablokovaných dvířek
- h - Symbol pohotovostního režimu
- i - Symbol startu
- j - Symboly pomocné funkce
- k - Ukazatel zbývající doby a odloženého startu
- l - Symboly ukazatele programu (předepírka/ hlavní praní/máchání/aviváž/ždímání)
- m - Symbol odloženého startu

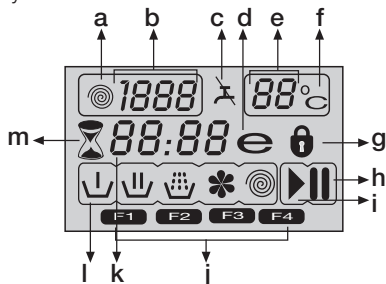

### Zapínání sušičky

Zapojte pračku do sítě. Zcela otevřete kohoutek. Zkontrolujte, zda jsou hadice pevně připojeny. Vložte do spotřebiče prádlo. Přidejte prací prášek

a aviváž. Stiskněte tlačítko spínače.

### Volba programu

Zvolte vhodný program z tabulky programů podle typu, množství a stupně zašpinění prádla a pracích teplot.

Otočte tlačítko volby programu k režimu, kterým chcete své prádlo vyprat.

Zobrazí se doporučená teplota a rychlost otáček pro zvolený program. Stiskněte tlačítko "Start/Pauza/Storno", program se spustí.

### Hlavní programy

Podle typu textilu jsou dostupné následující hlavní programy.

#### • Bavlna

S tímto programem můžete prát své odolnější oděvy. Prádlo se vypere díky prudkým pracím pohybům během delšího pracovního cyklu. Doporučuje se pro bavlněné předměty (jako prostěradla, sady povlečení, župany, spodní oděvy, atd.).

#### • Syntetické

S tímto programem můžete prát své méně odolné oděvy. Tento program používá lehčí prací pohyby a kratší prací cyklus než program "Bavlna". Doporučuje se pro syntetické oděvy (košile, halenky, syntetické/bavlněné směsové oděvy, atd.). U záclon a krajk se doporučuje použít program "Syntetické 40" s předepírkou a funkcí snadného žehlení. Prací prášek nevkládejte do přihrádky pro předepírání. Do přihrádky pro hlavní praní vkládejte méně prášku, jelikož tkané látky (krajky) tvoří příliš mnoho pěny kvůli své síťované struktuře.

## • Vlna

Tímto programem můžete vyprat vlněné oděvy, které lze prát v pračce. Perte po zvolení správné teploty podle štítků na vašich oděvech. Doporučujeme používat vhodné prací prášky na vlnu.

## Další programy

Pro zvláštní případy jsou k dispozici i další programy:

**i** Další programy se mohou lišit podle modelu vaší pračky.

## • Bavlna Eco

Prádlo můžete vyprat pomocí programu na praní bavlny během delší doby, což zaručuje velmi dobrý výsledek praní

**i** Program Bavlna Economy spotřebuje méně energie než jiné programy na bavlnu.

## • Babycare

Vyšší hygieny se dosahuje delší dobou ohřevu a dalším cyklem máchání. Doporučuje se pro dětské oděvy a oděvy pro alergiky.

## • Jemné

S tímto programem můžete prát své jemné oděvy. Používá citlivější prací pohyby a neprovádí okamžité ždímání oproti programu "Syntetické".

## • Ruční praní

S tímto programem můžete prát vlněné/jemné oděvy označené jako "nepřát v pračce" a pro něž je doporučeno ruční praní. Prádlo se vypere velmi jemnými pohyby bez poškození oděvů.

## • Denní expres (Daily Xpress)

Tento program se používá k rychlému vyprání menšího počtu lehce ušpiněných a neušpiněných bavlněných oděvů. Např.: župany, povlečení, sportovní oděvy, denní oděvy atd. použité jen jednou.

## • expres 14 (Xpress Super Short)

Tento program se používá k rychlému vyprání menšího počtu lehce ušpiněných a neušpiněných bavlněných oděvů. Např.: župany, povlečení, sportovní oděvy, denní oděvy atd. použité jen jednou.

## • Super40

Tento program vypere delší dobu při 40°C a poskytne stejný výsledek jako program "Bavlna 60°C", čímž šetří energii. Je vhodný pro oděvy, pro které nelze použít program "Bavlna 60°C".

## • Kosile

Tento program použijte na praní košilí z bavlny, syntetiky a syntetických směsí.

## • Fashion care (Péče o módní oděvy)

Tento program můžete použít na vyprání oděvů označených štítkem "viskózní a směsové tkaniny s viskózou" nebo oděvů, u nichž se doporučuje prát jemnými programy. Vypere vaše prádlo bez jakéhokoli poškození. Např.: Halenky, šaty, sukně, atd.

## • Sports

Tento program je vhodný pro prádlo, které se normálně nosí jen krátce, jako jsou sportovní

oděvy. Používá se pro rychlé vyprání malého množství bavlněných/syntetických směsových oděvů.

## • Přikrývka

Tímto programem můžete vyprat také přikrývky z vláken, které lze prát v pračce.

**i** Nesmíte vložit více než 1 kus přikrývky pro dvě osoby.

Každý z těchto hlavních programů sestává z plného procesu praní včetně praní, máchání a podle potřeby ždímání.

**i** Při volbě programu prádlo rozřídíte podle typu látky, barvy a stupně zašpinění a povolené teploty vody.

**i** Vždy volte nejnižší požadovanou teplotu. Vyšší teplota vždy znamená vyšší spotřebu energie.

**i** Další podrobnosti o programech naleznete v oddíle "Tabulka volby programu"

## Symbol úspory

Zobrazuje programy s úsporou energie a volbu teploty.

Jelikož programy "Intenzivní" a "Hygieny" jsou dlouhé programy s vyšší teplotou pro vyšší hygienu, symbol "Úspory" se nerozsvítí.

## Zvláštní programy

Pro konkrétní aplikace můžete použít jakýkoli z následujících programů:

## • Máchat

Tento program se používá, když chcete máchat nebo škrobit odděleně.

## • Ždímání + Čerpadlo

Tento program provede ždímání na maximální možné otáčky ve výchozím nastavení, jakmile se voda odčerpá z přístroje.

**i** Pro jemné prádlo používejte nižší otáčky.

## Volba teploty

Kdykoli zvolíte nový program, zobrazí se na ukazateli teploty teplota předpokládaná pro daný program (7b).

Pro změnu teploty stiskněte tlačítko teploty. Teplota se snižuje v krocích po 10°.

Volba studené vody se zobrazí se symbolem "-".

90°C	Normálně znečištěná bílá bavlna a plátno (Např.: Ubrusy, ubrusky, ručníky, prostěradla)
60°C	Normálně ušpiněné, neblednoucí barevné prádlo, bavlna nebo syntetika (např.: košile, noční košile, pyžama) a lehce ušpiněné bílé prádlo (např.: spodní prádlo)
40°C 30°C chladné	Směsové tkaniny s obsahem syntetiky a vlny i jemné oděvy.

## Volba rychlosti ždímání

Kdykoli zvolíte nový program, zobrazí se na

ukazateli rychlosti otáček maximální otáčky  
ždímní pro zvolení program.

Rychlost otáček snížíte tlačítkem "Ždímní".

Rychlost otáček se postupně snižuje. Pak se  
zobrazí volba zastavit máchní a neždímat.

Zastavit máchní se zobrazuje se symbolem «

⏏» a neždímat se symbolem « . . ».

Pokud nechcete vyjmout prádlo okamžitě po  
skončení cyklu, můžete použít funkci podržet  
máchní, abyste zabránili pomačkání vašich oděvů  
bez přítomnosti vody. Díky této funkci se vaše  
prádlo ponechá ve vodě z posledního máchní.  
Pokud chcete vyždímat prádlo po funkci zastavit  
máchní:"

- Upravte rychlost ždímní.
- Stiskněte tlačítko „Start/Zrušit/Pauza“.  
Program se obnoví. Vaše pračka odčerpá  
vodu a vyždímá prádlo.

Můžete použít funkci bez ždímní, pokud chcete  
odčerpát vodu bez ždímní na konci programu.

## Tabulka programů a spotřeby

CZ						Pomocní funkce					Volitelný teplotní rozsah °C
Program		Max. zátěž (kg)	Spotřeba vody (l)	Spotřeba energie (kWh)	Rychlost otáčení	Předpírka	Rychlé praní	Extra máchání	Bez máčání	Stop ve vodě	
Bavlna	90	8	70	2.6	max.	•	•	•	•	•	90-Chlad
Bavlna	60	8	70	1.75	max.	•	•	•	•	•	90-Chlad
Bavlna	40	8	70	0.9	max.	•	•	•	•	•	90-Chlad
Přikrývka	40	-	55	0.75	800			•			60-40
Babycare	90	8	93	2.7	max.	•		*		•	90-40
Super 40	40	8	76	1.28	max.					•	40
Xpress Super Short	30	2	42	0.1	***			•		•	30-Chlad
Daily Xpress	90	8	65	2.22	***			•		•	90-Chlad
Daily Xpress	60	8	65	1.05	***			•		•	90-Chlad
Daily Xpress	30	8	65	0.28	***			•		•	90-Chlad
Fashion care	40	3	36	0.43	600			•			40
Bavlna Eco	60**	8	54	0.76	max.	•	•	•	•	•	60-40
Bavlna Eco	40	8	54	0.53	max.	•	•	•	•	•	60-40
Syntetické	60	4	56	0.9	800	•	•	•	•	•	60-Chlad
Syntetické	40	4	56	0.5	800	•	•	•	•	•	60-Chlad
Sports	40	4	66	0.58	800	•	•	•	•	•	40-Chlad
Kosile	60	4	55	1.15	600	•	•	•	*	•	60-Chlad
Jemné	40	3	54	0.44	600			•	•	•	40-Chlad
Mlna	40	2	45	0.31	600			•		•	40-Chlad
Ruční praní	30	1.5	33	0.19	600						30-Chlad

• : Lze zvolit

\* : Automaticky zvoleno, nelze zrušit.

\*\* : Energetický program (EN 60456)

\*\*\* : Pokud je maximální počet otáček vaší pračky nižší, je možno volit až po maximální rychlost ždímání.

- : Viz popis programu pro maximální náplň.

**i** Pomocné funkce v tabulce se mohou lišit podle modelu vaší pračky.

**i** Spotřeba vody a energie a trvání programu se mohou lišit od údajů v tabulce podle tlaku vody, tvrdosti a teploty vody, teploty okolí, typu a množství prádla, volby pomocných funkcí a výkyvům v přírodním napětí.

**i** Délka trvání programu se zobrazí na displeji stroje podle vašeho výběru.

## Pomocné funkce

### Volba pomocné funkce

Pokud zvolíte pomocnou funkci, která by neměla být volena společně s předem zvolenou funkcí, první zvolená funkce se stornuje a poslední pomocná funkce zůstane aktivní.

Např.: Pokud chcete nejprve zvolit předepírku a pak rychlé praní, předepírka se stornuje a rychlé praní zůstane aktivní.

Pomocnou funkci neslučitelnou s programem nelze zvolit. (viz "Tabulka volby programu")

#### • Předpírka

Když zvolíte tuto funkci, na displeji se zobrazí symbol "F1".

- Předepírání je vhodné pro silně ušpiněné prádlo. Bez předepírání šetříte energii, vodu, prací prášek a čas.
- Předepírání bez pracího prášku se doporučuje pro krajky a záclony.

#### • Rychlé praní

Díky této funkci se zkrátí doba praní. Na displeji se rozsvítí symbol "F2".

- Tuto funkci používejte na menší množství nebo lehce ušpiněné prádlo.

#### • Extra máchání

Když je zvolena tato funkce, provádí se praní a máchání s dostatkem vody. Na displeji se rozsvítí symbol "F3".

#### • Bez mačkání

Díky této funkci se sníží pohyby bubny, čímž se předejde pomačkání prádla, sníží se otáčky ždímnání. Praní navíc proběhne s vyšším množstvím vody. Na displeji se rozsvítí symbol "F4".

- Tuto funkci použijte na jemné prádlo, které se snadno mačká.

**i** Kdykoli zvolíte tuto pomocnou funkci, vložte do pračky jen polovinu maximální náplně prádla uvedené v tabulce programů.

### Zobrazení času

Na displeji se zobrazuje doba zbývající pro dokončení programu, zatímco program běží. Čas se zobrazuje v hodinách a minutách jako "01:30".

### Odložený start

S pomocí funkce "Odložený start" můžete oddálit spuštění programu až o 24 hodin. Nastavení lze provést v intervalech po 30 minutách.

Otevřete vkládací dvířka, vložte dovnitř prádlo a naplňte přihrádku pro prací prášek. Nastavte program praní, teplotu, rychlost otáček a podle potřeby zvolte pomocné funkce. Stiskem tlačítek "Odložený startu" "+" a "-" nastavíte požadované oddálení startu. Symbol pozděného spuštění začne blikat. Stiskněte tlačítko „Start/Zrušit/Pauza“. Pak začne odpočítávání k okamžiku spuštění. Symbol odloženého spuštění se rozsvítí. Symbol spuštění se rozsvítí.

Symbol ":" uprostřed zobrazovaného času začne blikat.

- Během odpočítávání lze vložit nebo vyjmout další prádlo. Na konci procesu odpočítávání

symbol odložení startu zhasne a zobrazí se délka trvání programu.

### Změna doby pro odložený start

Pokud chcete změnit čas během odpočítávání:

Stiskněte tlačítko „Start/Zrušit/Pauza“. ":" uprostřed obrazovky přestane blikat. Symbol pohotovostního režimu se rozsvítí. Symbol pozděného spuštění začne blikat. Symbol spuštění zhasne. Stiskem tlačítek "Odložený startu" "+" a "-" nastavíte požadované oddálení startu. Stiskněte tlačítko „Start/Zrušit/Pauza“. Symbol odložení spuštění se rozsvítí. Symbol pohotovostního režimu zhasne. Symbol spuštění se rozsvítí. ":" uprostřed zobrazovaného času začne blikat.

### Stornování odloženého startu

Pokud chcete stornovat odpočítávání pozděného spuštění a spustit program okamžitě:

Stiskněte tlačítko „Start/Zrušit/Pauza“. Symbol ":" uprostřed zobrazovaného času začne blikat. Symbol spuštění zhasne. Symbol pohotovostního režimu a symbol pozděného spuštění začne blikat. Stiskem tlačítka odložení startu "-" pro snížení požadovaného odložení startu. Zobrazí se trvání programu po 30 minutách. Stiskněte tlačítko Start/Pauza/Storno, program se spustí.

### Spuštění programu

Stiskněte tlačítko Start/Pauza/Storno, program se spustí. Zobrazí se symbol startu, který udává, že program je spuštěn. Dveře se zamknou a symbol zamčení dveří se rozsvítí. Rozsvítí se symbol příslušného kroku (předepírka, hlavní praní, máchání, aviváž a ždímnání), od kterého program začal.

### Změna volby po spuštění programu

Zvolená rychlost ždímnání a teplota programu zhasnou. Objeví se prázdný rámeček.

Když přesunete tlačítko "Volba programu" na příslušnou pozici, zobrazí se znovu otáčky a údaje o teplotě.

### Přepnutí pračky do pohotovostního režimu

Pračka se přepne do pohotovostního režimu krátkým stiskem tlačítka "Start/Pauza/Storno". Symbol pohotovostního režimu, který udává, že je pračka v pohotovostním režimu, se rozsvítí a symbol startu, který udává, že program se spustil a stále pokračuje, zhasne.

### Volba nebo rušení pomocné funkce v režimu pauzy

Pomocné funkce lze stornovat nebo volit podle toho, v jakém kroku se program nachází.

### Přidávání/odebírání prádla v režimu pauzy

Dveře lze otevřít, pokud je vhodná hladina vody. Symbol zamčených dveří svítí, než je možné otevřít dvířka. Tento symbol zhasne, jakmile je možné dvířka otevřít. Prádlo lze přidat/vyjmout po otevření dveří.

### Zámek dveří

Po uzamčení dveří se rozsvítí symbol Zamčených dveří. Tento symbol bude blikat, než je možné

dveře otevřít. V této fázi neotvírejte dveře násilím. Tento symbol zhasne, jakmile je možné dvířka otevřít. Dveře lze otevřít po zhasnutí symbolu.

### Dětský zámek

Spotřebič ochráníte před dětmi pomocí dětského zámku. V tomto případě nelze provést žádnou změnu v probíhajícím programu.

- i** Pračku zapnete a vypnete tlačítkem zapnout/vypnout, když je aktivován dětský zámek. V tomto případě obnoví pračka program s aktivovaným dětským zámkem.

Pračka se přepne do dětského zámku stiskem pomocných funkcí 2 a 4 na 3 sekundy. Na obrazovce se objeví "C:on" (dětský zámek je aktivován).

Tentíž symbol se zobrazí i při každém stisku jakéhokoli tlačítka, je-li pračka uzamčena dětským zámkem.

Dětský zámek deaktivujete stiskem tlačítek pro 2. a 4. pomocnou funkci na 3 s.

Na displeji se zobrazuje "C:OFF" (dětský zámek je vypnutý).

### Ukončení programu stornováním

Program stornujete tak, že na 3 sekundy stisknete tlačítko "Start/Pauza/Storno" (obrázek 2-10). Během stornování bude blikat symbol startu (obrázek 3-7j). Po stornování zůstane svítit symbol příslušného kroku, při němž ke stornování došlo, a na obrazovce se objeví "End".

### Konec programu

Když program skončí, zůstanou svítit symboly jednotlivých kroků a pomocná funkce, otáčky a údaje o teplotě zvolené při spuštění programu zůstanou zvolené. Na obrazovce se rozsvítí "End".

## 5 Údržba a čištění

### Příhrádka na prací prášek

Odstraňte zbytky prášku nahromaděné v příhrádce. Postupujte takto:

1. Stiskněte tečkované místo na sifonu v prostoru pro aviváž a tahejte k sobě, dokud příhrádku nevysunete z pračky.

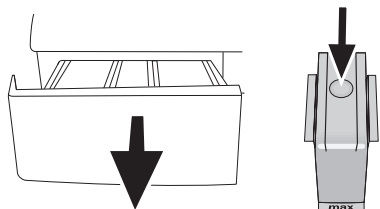

- i** Pokud se v prostoru pro aviváž začne hromadit více než normální množství směsice vody a aviváže, je nutné sifon vyčistit.
2. Umyjte příhrádku a sifon dostatečným množstvím vlažné vody v umyvadle.
3. Vraťte příhrádku zpět na místo. Zkontrolujte, zda je sifon v původní pozici.

### Filtry přívodu vody

Na konci každého vstupního ventilu na zadní straně stroje je filtr stejně jako na konci každé přívodní hadice v místě připojení ke kohoutku. Tyto filtry brání ve vstupu cizích předmětů a nečistoty z vody do pračky. Pokud se filtry zanesou, je třeba je vyčistit.

- Zavřete kohoutky.

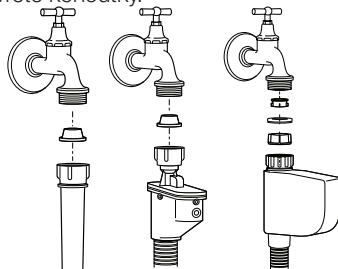

- Odstraňte matice z přívodních hadic a vyčistěte povrch filtrů na vstupních ventilech pomocí vhodného kartáče.
- Když jsou filtry hodně špinavé, můžete je vytáhnout kleštěmi a vyčistit.
- Vyjměte filtry na plochem konci přívodních hadic společně s těsněním a vyčistěte je důkladně pod tekoucí vodou.
- Vraťte těsnění a filtry opatrně zpět na místa a utáhněte matice hadic rukou.

### Odčerpání zbytkové vody a čištění filtru čerpadla

Tento výrobek je vybaven systémem filtrů, který zajišťuje výstup čistější vody, čímž se prodlužuje životnost čerpadla tím, že pevné předměty, jako jsou knoflíky, mince a látky nemohou ucpat turbínu čerpadla během vypouštění vody.

- Pokud vaše pračka neodčerpává vodu, může být ucpán filtr čerpadla. Je třeba jej čistit každé 2 roky nebo při každém ucpání. Před čištěním filtru čerpadla je nutné odčerpat vodu.

Vodu může být nutné zcela odčerpat i v následujících případech:

- Před přepravou stroje (např. při stěhování)
- Hrozí-li riziko zamrznutí

Pro vyčištění špinavého filtru a odčerpání vody:

1- Odpojte pračku ze sítě.

- ⚠** V pračce může být voda o teplotě až 90°C. Filtr tedy čistěte až poté, co se voda uvnitř ochladí, aby nedošlo k opaření.

2- Otevřete víko filtru. Víko filtru mohou tvořit jedna až dvě části podle modelu pračky.

Tvoří-li je dvě části, stiskněte výstupek na víku filtru dolů a vytáhněte část k sobě.

Pokud je z jednoho kusu, přidrže je za obě strany a otevřete je tak, že je vytáhnete ven.

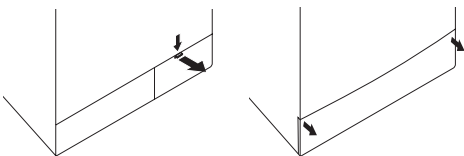

#### 4- Zavřete víko filtru.

Zavřete dvoudílné víko filtru pračky tak, že zatlačíte na výstupek na něm.

Zavřete jednodílné víko filtru pračky tak, že umístíte výstupky vespod na místo a zatlačíte na horní část.

3- U některých modelů se dodává nouzová odčerpávací hadice. Ostatní jsou dodávány bez této položky.

Pokud je váš produkt dodáván s nouzovou odčerpávací hadicí, postupujte podle popisu na obrázku níže :

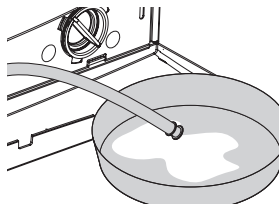

- Vytáhněte výstupní hadici čerpadla z pouzdra.
- Postavte velkou nádobu na konec hadice. Odčerpějte vodu do nádoby tak, že vytáhněte zátku na konci hadice. Pokud je množství vody k odčerpání větší než objem nádoby, vraťte zpět zátku, vylijte vodu z nádoby a pak proces odčerpávání zopakujte.
- Po skončení procesu odčerpávání vraťte zátku na konec hadice a vraťte ji zpět na místo.

Pokud váš produkt není dodáván s nouzovou odčerpávací hadicí, postupujte podle popisu na obrázku níže :

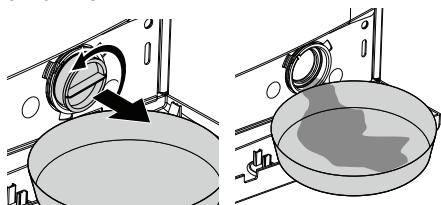

- Umístěte velkou nádobu před filtr, abyste do ní zachytili vodu vytékající z filtru.
- Povolte filtr čerpadla (doleva), dokud voda nezačne vytékat. Nasměrujte vytékající vodu do nádoby umístěné před filtrem. Rozlitou vodu můžete zachytit pomocí hadru.
- Pokud již nezbyvá žádná voda, otáčejte filtrem čerpadla, až jej zcela uvolníte a lze jej vyjmout.
- Vyčistěte zbytky uvnitř filtru i látky kolem turbíny, pokud tam nějaké jsou.
- Pokud je váš výrobek vybaven funkcí vodního střihu, nezapomeňte vrátit filtr na místo v čerpadle. Nikdy netlačte filtr silou zpět na místo. Vraťte filtr na místo; jinak by mohla voda unikat víčkem filtru.

## 6 Návrhy řešení problémů

Příčina	Vysvětlení/návrh
Program nelze spustit nebo zvolit.	
<ul style="list-style-type: none"> <li>Pračka se mohla přepnout do režimu vlastní obrany vlivem závady infrastruktury (například napětí, tlak vody, atd.).</li> </ul>	<ul style="list-style-type: none"> <li>Opravte pračku stiskem tlačítka “Start/Pauza/Storno” na 3 vteřiny. (viz Stornování programu)</li> </ul>
Ze spodní části pračky vytéká voda.	
<ul style="list-style-type: none"> <li>Mohlo dojít k závadě na hadicích nebo vodním čerpadle.</li> </ul>	<ul style="list-style-type: none"> <li>Ujistěte se, že těsnění přívodních hadic je řádně upevněno.</li> <li>Pevně připevněte odčerpávací hadici ke kohoutku.</li> <li>Ujistěte se, že je filtr čerpadla zcela zavřený.</li> </ul>
Stroj se zastaví krátce po spuštění programu.	
<ul style="list-style-type: none"> <li>Stroj se může dočasně zastavit kvůli nízkému napětí.</li> </ul>	<ul style="list-style-type: none"> <li>Jakmile se napětí vrátí na normální úroveň, začne znovu pracovat.</li> </ul>
Pračka trvale ždímá. Neodpočítává se zbývající čas. (Pro modely s displejem)	
<ul style="list-style-type: none"> <li>V pračce může být nevyváženě vložené prádlo.</li> </ul>	<ul style="list-style-type: none"> <li>Možná se aktivoval systém automatické korekce ždímání vlivem nerovnoměrného rozložení prádla v bubnu.</li> <li>Prádlo v bubnu se mohlo zamotat (smotané prádlo ve vaku). Prádlo znovu rozložte a opakujte ždímání.</li> <li>Neždímá se, když prádlo není rovnoměrně rozloženo v bubnu, brání se tím poškození stroje a jeho okolí.</li> </ul>
Pračka trvale pere. Neodpočítává se zbývající čas. (Pro modely s displejem)	
<ul style="list-style-type: none"> <li>V případě pozastaveného odpočítávání při nabírání vody:</li> <li>Časovač neodpočítává, pokud není pračka naplněna správným množstvím vody.</li> </ul>	<ul style="list-style-type: none"> <li>Pračka vyčkává na dostatečné množství vody, aby se předešlo nesprávným výsledkům praní vlivem nedostatečného množství vody. Pak začne odpočítávání.</li> </ul>
<ul style="list-style-type: none"> <li>V případě pozastaveného odpočítávání ve fázi zahřívání:</li> <li>Čas se neodpočítává, dokud není dosažena zvolená teplota pro program.</li> </ul>	
<ul style="list-style-type: none"> <li>V případě pozastaveného odpočítávání ve fázi ždímání:</li> <li>V pračce může být nevyváženě vložené prádlo.</li> </ul>	<ul style="list-style-type: none"> <li>Možná se aktivoval systém automatické korekce ždímání vlivem nerovnoměrného rozložení prádla v bubnu.</li> <li>Prádlo v bubnu se mohlo zamotat (smotané prádlo ve vaku). Prádlo znovu rozložte a opakujte ždímání.</li> <li>Neždímá se, když prádlo není rovnoměrně rozloženo v bubnu, brání se tím poškození stroje a jeho okolí.</li> </ul>
Ze zásuvky na čisticí prostředek vytéká pěna	
<ul style="list-style-type: none"> <li>Použili jste příliš mnoho čisticího prostředku.</li> </ul>	<ul style="list-style-type: none"> <li>Namíchejte 1 lžičku aviváže a 1/2 litru vody a nalijte ji do zásuvky na hlavní praní v zásuvce na čisticí prostředek.</li> </ul>

## 7 Parametry

Modely	WMB 81045 LA
Maximální kapacita suchého prádla (kg)	8
Výška (cm)	84
Šířka (cm)	60
Hloubka (cm)	59
Vlastní hmotnost (±4 kg)	73
Napětí/frekvence (V/Hz)	230 V / 50Hz
Intenzita (A)	10
Celkový příkon (W)	2200
Cyklus odstředivování (max. (ot./min)	1000

Parametry tohoto spotřebiče se mohou změnit bez upozornění vlivem zvyšování kvality výrobku. Obrazy v této příručce jsou schematické a nemusí odpovídat přesně vašemu výrobku.

Hodnoty uvedené na štítcích pračky nebo v dokumentaci jsou získávány v laboratorních podmínkách podle příslušných norem. Hodnoty se mohou lišit podle provozních a okolních podmínek spotřebiče.



Obalový materiál spotřebiče je recyklovatelný. Napomozte jej recyklovat a ochraňte životní prostředí jeho předáním do městských center určených pro tento účel.

Váš spotřebič také obsahuje velké množství recyklovatelného materiálu. Je označen touto etiketou, jež znamená, že použité spotřebiče by se neměly směšovat s ostatním odpadem. Recyklace spotřebičů organizovaná vaším výrobcem bude tak provedena v souladu s Evropskou směrnicí 2002/96/EC o Likvidaci elektrického a elektronického vybavení. Kontaktujte městský úřad nebo prodejce kvůli nejbližším bodům recyklace u vašeho bydliště.

Děkujeme za váš příspěvek k ochraně životního prostředí.

Tmavé prádlo	Tmavé prádlo	Syntetické	Bavlna	Předepírání	Hlavní praní	Máchání	Praní	Ždímání	Jemné	Odstranění zvířecích chlupů
Odčerpání	Bez máčkání	Deka	Dětský zámek	Ruční praní	Dětské	Bavlna Eco	Vlna	expres 14 Super krátký expres	Denně	
Denní expres	Podržet máčkání	Start / Pauza	Bez ždímání	Rychlé praní	Hotovo	Chlad	Teplota	Čištění bubnu	Spodní prádlo	
Smíšené 40	Super 40	Extra máčkání	Osvěžit	Košile	Džíny	Sport	Odloužený start	Intenzivní	Fashion care	



# 1 Upozorenja

## Opća sigurnost

- Nikada nemojte stavljati Vaš stroj na pod prekriven tepihom. Inače nedostatak protoka zraka ispod Vašeg stroja može dovesti do pregrijavanja električnih dijelova. To može dovesti do problema s Vašom perilicom za rublje.
- Ukoliko su strujni kabel ili utikač oštećeni, za popravku morate zvati Ovlašteni servis.
- Stavite crijevo za odvod čvrsto u otvor za odvod da bi se spriječilo curenje vode i da bi stroj mogao po potrebi uzimati i ispuštati vodu. Jako je važno da dovod vode i crijeva za odvod ne budu presavijeni, pritisnuti ili puknuti kad se uređaj stavlja na mjesto nakon ugradnje ili čišćenja.
- Vaša perilica rublja je napravljena tako da nastavi raditi u slučaju nestanka struje. Vaša perilica neće nastaviti s programom kad dođe struja. Pritisnite tipku "Start/Pauza/Opoziv" na 3 sekunde da biste opozvali program (Vidite, Opoziv programa)
- U stroju može biti vode kad ga dobijete. To je zbog kontrole kvalitete i normalno je. To ne šteti Vašoj perilici.
- Neke probleme koje možete imati može prouzročiti infrastruktura. Pritisnite tipku "Start/Pauza/Opoziv" na 3 sekunde da biste opozvali program postavljen u perilici prije nego zovete ovlaštenu službu.

## Prva uporaba

- Prvi postupak pranja izvedite bez punjenja Vaše perilice i s deterđentom na programu "Pamuk 90°C".
- Kad montirate perilicu, pazite da su priključci na hladnu i toplu vodu točno spojeni.
- Ako je trenutni osigurač slabiji od 16 Ampera, molimo neka kvalificirani električar ugradi osigurač od 16 Ampera.
- Ako je koristite sa ili bez transformatora, neka obavezno kvalificirani električar ugradi uzemljenje. Naša tvrtka neće biti odgovorna za bilo kakva oštećenja do kojih može doći kad se perilica koristi na vodu bez uzemljenja.
- Držite materijale pakiranja dalje od doseg djece ili ih odložite sortiranjem prema uputama o sortiranju smeća.

## Namjeravana uporaba

- Ovaj proizvod je napravljen za uporabu u kućanstvu.
- Uređaj se smije koristiti samo za pranje i ispiranje tkanina prema tome kako su označene.

## Sigurnosne upute

- Uređaj se mora spojiti na uzemljenu utičnicu zaštićenu osiguračem odgovarajućeg kapaciteta.
- Crijeva za dovod i odvodnju uvijek moraju biti dobro stegnuta i biti neoštećena.
- Namontirajte crijevo za odvodnju na

umivaonik ili kadu prije nego uključite Vašu perilicu. Postoji moguća opasnost od opekline zbog visokih temperature pranja!

- Nikada nemojte otvarati vrata perilice ili vaditi filter dok još ima vode u bubnju.
- Isključite perilicu kad se ne koristi.
- Nikada nemojte prati aparat crijevom za vodu! Postoji opasnost od strujnog udara!
- Nikada nemojte dirati utikač mokrim rukama. Ne uključujte stroj ako su kabel ili utikač oštećeni.
- Za kvarove koji se ne mogu riješiti informacijama iz priručnika za uporabu:
- Isključite aparat, isključite ga iz struje, zatvorite pipu za vodu i javite se ovlaštenom servisu. Možete se javiti Vašem lokalnom komunalnom gospodarstvu ili otpadu u Vašoj općini da biste saznali kako odložiti Vaš aparat.

## Ako u vašoj kući ima djece...

- Držite djecu podalje od perilice kad radi. Ne dajte im da diraju perilicu.
- Zatvorite vrata za rublje kad izlazite iz prostora gdje se ona nalazi.

## 2 Instalacija

### Uklanjanje pojačanja pakiranja

Nagnite stroj da biste uklonili pojačanja pakiranja. Uklonite pojačanje pakiranja povlačenjem trake.

### Otvaranje transportnih brava

⚠ Transportni sigurnosni vijci se moraju skinuti prije stavljanja perilice u pogon, inače će se stroj oštetiti!

1. Otpustite sve vijke matičnim ključem dok se ne okreću slobodno ("C")
2. Skinite transportne sigurnosne vijke laganim okretanjem.
3. Stavite poklopce (dostavljene u vrećici s Uputama za uporabu) u rupe na stražnjoj ploči. ("P")

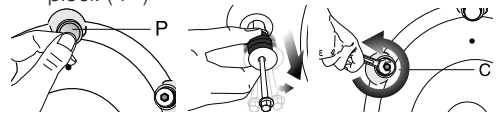

**i** Držite transportne sigurnosne vijke na sigurnom mjestu da biste ih ponovno koristili kad se perilica bude ponovno prenosila u budućnosti.

**i** Nikad ne pomičite aparat bez montiranih sigurnosnih vijaka!

### Prilagođavanje nogu

⚠ Ne koristite nikakve alate za otpuštanje vijaka za zaključavanje. Inače se mogu oštetiti.

1. Ručno (rukomo) otpustite vijke za zaključavanje na nogama.



2. Prilagođavajte ih dok stroj ne bude stajao ravno i čvrsto.
3. Važno: Ponovno stegnite sve vijke za zaključavanje.

## Spajanje na dovod vode.

Važno:

- Tlak dovoda vode potreban da bi perilica radial mora biti 1-10 bar (0,1 – 1 MPa). (Praktički, morate imati 10 – 80 litara vode koja teče iz pipe u jednoj minuti da bi stroj radio kako treba.)
- Spojite posebna crijeva dostavljena sa strojem na ventil dovoda vode na stroju.

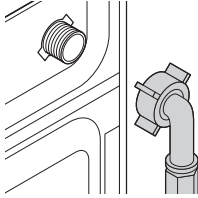

- Da biste spriječili istjecanje vode do kojeg može doći na spojevima, na crijeva su spojene gumene brtve (4 brtve za modele s dvostrukim dovodom vode i 2 brtve za druge modele). Te brtve se trebaju koristiti na krajevima spojeva pipe i stroja. Otvoreni kraj crijeva s montiranim filterom se mora spojiti na stroj. Stegnite vijke crijeva rukom; nikada nemojte koristiti ključeve da biste stegnuli vijke.
- Modeli s jednostrukim dovodom vode se ne smiju spajati na pipu s toplom vodom.

Kad vraćate uređaj na mjesto nakon održavanja ili čišćenja, pazite da ne presavijete, pritisnete ili blokirate crijevo.

## Spajanje na odлив

Crijevo za puštanje vode se može staviti na rub umivaonika ili kade. Crijevo za odljev se mora čvrsto stegnuti na odljev da ne izađe iz kućišta.

Važno:

- Kraj crijeva se mora spojiti direktno na odljev za vodu ili na umivaonik.
- Crijevo se treba spojiti na visinu od najmanje 40 cm i najviše 100 cm.
- U slučaju da je crijevo dignuto nakon stajanja na podu ili blizu poda (manje od 40 cm iznad zemlje), odljev vode postaje teži i rublje može izaći mokro.

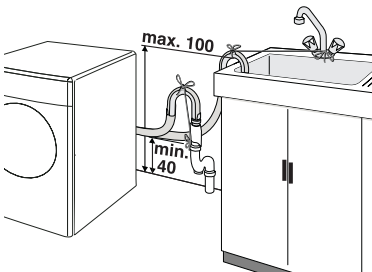

- Crijevo se treba gurnuti u odvod više od 15 cm. Ako je predugo možete ga skratiti.
- Maksimalna duljina kombiniranih crijeva ne smije biti veća od 3.2 m.

## Elektroinstalacija

Spojte stroj na uzemljenu utičnicu zaštićenu osiguračem odgovarajućeg kapaciteta.

Važno:

- Spajanje treba biti u skladu s nacionalnim odredbama.
- Napon i dozvoljena zaštita osiguračem su naznačene u dijelu "Tehničke specifikacije".
- Naznačeni napon mora biti jednak naponu Vaše struje.
- Ne smijete se priključivati preko produžnih kabela ili razvodnika.
- ⚠ Oštećeni strujni kabel mora zamijeniti ovlašteni električar.
- ⚠ Uređaj se ne smije uključivati dok se ne popravi! Postoji opasnost od strujnog udara!

## 3 Prve pripreme za pranje

### Priprema odjeće za pranje

Rublje s metalnim dodacima kao što su grudnjaci, kopče remena i metalni gumbi mogu oštetiti stroj. Izvadite metalne dijelove ili stavite predmete u vreću za pranje, jastučnicu ili slično.

- Sortirajte rublje prema vrsti tkanine, boji tome koliko je prljavo te dopuštenoj temperature vode. Uvijek se držite savjeta na etiketama.
- Stavite male predmete kao što su dječje čarape i najlonske čarape u vreću za pranje. To će također spriječiti gubljenje rublja.
- Perite proizvode označene s "perivo u perilici" ili "perivo na ruke" samo na odgovarajućem programu.
- Ne perite bijelo i obojano rublje skupa. Novo tamno pamučno rublje može ispustiti puno boje. Perite ih posebno.
- Koristite samo one boje/promjene boje i sredstva protiv kamenca za strojno pranje. Uvijek se držite uputa na pakiranju.
- Hlače i osjetljivo rublje perite okrenute.

### Odgovarajući kapacitet punjenja

**i** Molimo držite se informacija iz "Tablice za izbor programa". Rezultati pranja će biti lošiji ako je stroj pretovaren.

### Vrata za punjenje

Vrata se zaključavaju tijekom rada programa a Simbol za zaključavanje vrata (Slika 3-13i) se uključuje. Vrata se mogu otvoriti kad se simbol ugasi.

### Deterdženti i omeškivači

#### Ladica za deterdžent

Ladica deterdženta se sastoji od 3 pretinca: Raspršivač deterdženta može biti u dvije različite vrste prema modelu Vaše perilice

- (I) za pretpranje
- (II) za glavno pranje
- (III) sifon
- (☼) za omekšivač

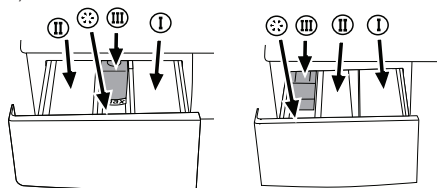

### **Deterdžent, omekšivač i druga sredstva za pranje**

Dodajte deterdžent i omekšivač prije pokretanja programa.

Nikada ne otvarajte ladicu raspršivača deterdženta kok program pranja radi!

Kad koristite program bez pretpranja, u pretinac za pretpranje ne smijete staviti deterdžent (Pretinac br. I).

### **Količina deterdženta**

Količina deterdženta koja se će se koristiti ovisi o količini rublja, o tome koliko je ono prljavo, te tvrdoći vode.

- Nemojte koristiti količine koje prelaze količine preporučene na pakiranju da biste izbjegli problem s previše pjene, lošim ispiranjem, financijskom uštedom in a kraju, zaštitom okoliša.
- Nikada ne prelazite oznaku (> maksimum <); inače će omekšivač propasti a da se nije ni koristio.
- Ne koristite tekući deterdžent ako hoćete koristiti mogućnost vremenske odgode.

## 4 Odabir programa i rad s Vašim aparatom

### Upravljačka ploča

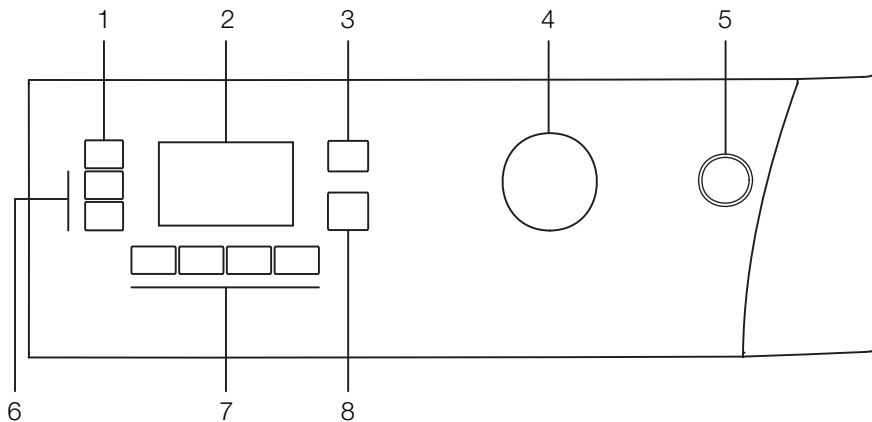

- 1 - Tipka za postavljanje brzine centrifuge
- 2 - Prikaz
- 3 - Tipka za postavljanje temperature
- 4 - Tipka za izbor programa

- 5 - Tipka za uključivanje/isključivanje
- 6 - Tipka za odgodu vremena (+/-)
- 7 - Tipke dodatnih funkcija
- 8 - Tipka za Start/Pauzu/Opoziv

### Simboli prikaza

- a - Znak za centrifuge
- b - Indikator brzine centrifuge
- c - Znak prekida vode (prema modelu vašeg stroja)
- d - Znak za ekonomski način
- e - Indikator temperature
- f - Znak temperature
- g - Znak za zaključana vrata
- h - Znak za pasivni način rada
- i - Znak za početak
- j - Znakovi za dodatne funkcije
- k - Indikator preostalog vremena i odloženog vremena
- l - Znakovi indikatora programa (pretpranje/ glavno pranje/ispiranje/omekšivač/centrifuga)
- m - Znak za vremensku odgodu

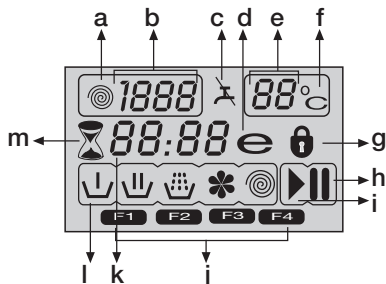

### Uključivanje stroja

Uključite stroj u struju. Otvorite pipu do kraja. Provjerite jesu li crijeva čvrsto spojena. Stavite rublje u stroj. Dodajte deterđent i omekšivač. Pritisnite gumb za "Uključivanje/isključivanje".

### Odabir programa

Odaberite odgovarajući program iz tablice programa prema vrsti i prljavosti rublja i temperaturama pranja.

Stavite tipku za odabir programa na način rada programa na kojem želite oprati Vaše rublje.

Pojavit će se preporučena temperatura i brzina centrifuge za odabrani program. Pritisnite tipku "Start/Pauza/Opoziv" da biste uključili program.

### Glavni programi

Ovisno o vrsti tekstila, dostupni su sljedeći glavni programi:

#### • Pamuk

Ovim programom možete prati izdržljivu odjeću. Vaše rublje će biti oprano jakim pokretima pranja tijekom duljeg ciklusa pranja. Preporuča se za vaše rublje od pamuka (kao što su plachte, pokrivači za poplun i jastučnice, kućne haljine, donje rublje, itd.).

#### • Sintetika

Ovim programom možete prati Vašu manje osjetljivu odjeću. U usporedbi s programom "Pamuk" koristi nježnije kretnje u pranju i kraći ciklus pranja. Preporuča se za Vašu sintetičku odjeću (kao što su košulje, bluze, odjeća od

sintetike/miješano s pamukom, itd.). Za zavjese i čipku, preporuča se izbor programa "Sintetika 40" s pretpranjem i funkcijom protiv gužvanja. Deterdžent se ne smije stavljati u pretinac za pretpranje. U glavni pretinac za pranje se treba staviti manje deterdženta jer se meko pletene tkanine (čipka) previše pjene zbog svoje mrežaste strukture.

#### • Vuna

Na ovom program možete prati Vaše vuneno rublje koje se pere u perilici. Perite izborom odgovarajuće temperature prema etiketi na Vašoj odjeći.

Preporuča se uporaba odgovarajućeg deterdženta za vunu.

#### Dodatni programi

Za posebne slučajeve, postoje također i dodatni programi:

**i** Dodatni program se mogu razlikovati prema modelu vaše perilice.

#### • Pamuk Eko

Možete prati svoje rublje na programima za pamuk dulje, što omogućava vrlo dobro pranje.

**i** Ekonomični pamuk program troši manje energije od drugih programa za pamuk.

#### • Babycare

Dodatnu higijenu pruža dulji period grijanja i dodatni ciklus ispiranja. Preporuča se za dječju odjeću i odjeću koju nose alergičari.

#### • Osjetljivo

Na ovom program možete prati Vaše vuneno rublje koje se pere u perilici. Perite izborom odgovarajuće temperature prema etiketi na Vašoj odjeći.

Preporuča se uporaba odgovarajućeg deterdženta za vunu.

#### • Ručno pranje

Na ovom program možete prati Vašu vunenu/ osjetljivu odjeću koja ima etiketu "ne pere se u perilici" za koje se preporuča ručno pranje. Pere rublje jako opreznim pokretima pranja bez oštećenja Vaše odjeće.

#### • Svakodnevno ekspresno (Daily Xpress)

Ovaj se program koristi za brzo pranje malog broja malo prljave pamučne odjeće bez mrlja. Npr.: kućni ogrtač, prekrivači popluna, sportska odjeća, dnevna odjeća itd. korišteni samo jednom.

#### • Ekspres 14 (Xpress Super Short)

Ovaj se program koristi za brzo pranje malog broja malo prljave pamučne odjeće bez mrlja. Npr.: kućni ogrtač, prekrivači popluna, sportska odjeća, dnevna odjeća itd. korišteni samo jednom.

#### • Super40

Ovaj program pere dulje vrijeme na 40°C i daje isti rezultat kao program "Pamuk 60°C" i zato štedi energiju. Koristan je za odjeću za koju ne možete koristiti program "Pamuk 60°C".

#### • Shirts

Ovaj program možete koristiti za pranje košulja od pamuka, sintetike i sintetičkih mješavina.

#### • Fashion care (Briga za modu)

Ovaj program možete koristiti za pranje Vašeg rublja označenog kao "viskoza i mješavina viskoze" koje se treba prati na osjetljivim programima. Čisti Vaše rublje i ne oštećuje ga. Npr.: Bluze, haljine, suknje, itd.

#### • Sports

Ovaj program je podesan za odjeću koja se normalno nosi kraće vrijeme kao što je sportska odjeća. Koristi se za brzo pranje male količine miješanog rublja pamuk/sintetika.

#### • Poplun

Na ovom program možete prati Vaše poplune od vlakana koji se peru u perilici.

**i** Ne smijete napuniti više od 1 komada popluna od vlakana za dvije osobe.

Svaki od ovih glavnih programa se sastoji od potpunog procesa pranja, uključujući cikluse pranja, ispiranja i po potrebi centrifuga.

**i** Razvrstajte rublje prema vrsti tkanine, boji, tome koliko je prljavo i dopuštenoj temperature vode kad odaberete program.

**i** Uvijek birajte najnižu potrebnu temperature. Viša temperatura znači veću potrošnju energije.

**i** Za dodatne informacije o programu, pogledajte „Tablicu za odabir programa“

#### Znak za ekonomski način

Pokazuje programe za uštedu energije i izbor temperature.

Kako su program "Intenzivni" i "Higijenski" dugi programi s izborom više temperature da bi se osigurala higijena, znak "Ekonomični način" neće zasvijetliti.

#### Posebni programi

Za posebne primjene, možete odabrati bilo koji od sljedećih programa:

#### • Ispiranje

Ovaj program se koristi kad hoćete posebno ispiranje ili dodavanje štirke.

#### • Centrifuga + Pumpa

Ovaj program ima centrifuge s najvećim mogućim brojem okr./min. u unaprijed zadanim postavkama nakon što se voda odlije iz stroja.

**i** Za osjetljivo rublje trebate koristiti nižu brzinu centrifuge.

#### Izbor temperature

Kad god izaberete novi program, temperatura predviđena za taj program će se pojaviti na oznaci temperature (7b).

Da biste promijenili temperaturu, pritisnite tipku

"Temperatura". Temperatura se smanjuje započetih 10°.

Izbor hladnog je prikazan sa znakom "-".

90°C	Normalno prljavo, bijeli pamuk i lan. (Npr.: Prekrivači za stoliče, stolnjaci, posteljina);
60°C	Normalno prljavo odjeća od lana, pamuka ili sintetike koja ne blijedi (Npr. košulje, spavačice, pidžame) i malo prljavo odjeća od bijelog lana (Npr. donje rublje)
40°C 30°C hladno	Miješana odjeća uključujući sintetiku i vunu kao i osjetljivo rublje.

### Izbor brzine centrifuge

Kad god se izabere novi program, maksimalna brzina centrifuge odabranog programa je prikazana na indikatoru brzine centrifuge.

Da biste smanjili brzinu centrifuge, pritisnite tipku "Centrifuga". Brzina centrifuge se postupno smanjuje. Zatim se prikazuju opcije zadržavanje ispiranja i bez centrifuge.

Zadržavanje centrifuge je prikazano s "L" a bez centrifuge se prikazuje pomoću simbola "L, .".

Ako ne želite izvaditi Vašu odjeću odmah nakon programa, možete koristiti funkciju zadržavanje ispiranja da biste spriječili gužvanje Vaše odjeće kad je bez vode. Pomoću ove funkcije, Vaše rublje ostaje u vodi zadnjeg ispiranja. Ako hoćete uključiti centrifuge nakon funkcije zadržavanja ispiranja:

- Prilagodite brzinu centrifuge.
- Pritisnite tipku "Start/Pauza/Opoziv". Program se nastavlja. Vaš stroj izliva vodu i obavlja centrifugu.

Možete koristiti funkciju bez centrifuge da biste izlili vodu bez centrifuge na kraju programa.

## Tablica programa i potrošnje

HR						Pomoćna funkcija					Raspon temperature koji se može odabrati u °C
Program		Maks. opterećenje (kg)	Potrošnja vode (l)	Potrošnja energije (kWh)	Brzina centrifuge	Prepranje	Brzo pranje	Dodatno ispiranje	Protiv gužvanja	Zadržavanje ispiranja	
Pamuk	90	8	70	2.6	max.	•	•	•	•	•	90-Hladno
Pamuk	60	8	70	1.75	max.	•	•	•	•	•	90-Hladno
Pamuk	40	8	70	0.9	max.	•	•	•	•	•	90-Hladno
Poplun	40	-	55	0.75	800			•			60-40
Babycare	90	8	93	2.7	max.	•		*		•	90-40
Super 40	40	8	76	1.28	max.					•	40
Xpress Super Short	30	2	42	0.1	***			•		•	30-Hladno
Daily Xpress	90	8	65	2.22	***			•		•	90-Hladno
Daily Xpress	60	8	65	1.05	***			•		•	90-Hladno
Daily Xpress	30	8	65	0.28	***			•		•	90-Hladno
Fashion care	40	3	36	0.43	600			•			40
Pamuk Eko	60**	8	54	0.76	max.	•	•	•	•	•	60-40
Pamuk Eko	40	8	54	0.53	max.	•	•	•	•	•	60-40
Sintetika	60	4	56	0.9	800	•	•	•	•	•	60-Hladno
Sintetika	40	4	56	0.5	800	•	•	•	•	•	60-Hladno
Sports	40	4	66	0.58	800	•	•	•	•	•	40-Hladno
Shirts	60	4	55	1.15	600	•	•	•	*	•	60-Hladno
Osjetljivo	40	3	54	0.44	600			•	•	•	40-Hladno
Vuna	40	2	45	0.31	600			•		•	40-Hladno
Ručno pranje	30	1.5	33	0.19	600						30-Hladno

• : Može se odabrati

\* : Automatski se bira, ne može se opozvati.

\*\* : Program oznake energije (EN 60456)

\*\*\* Ako je maksimalna brzina centrifuge vašeg stroja manja, možete birati do maksimalne brzine centrifuge.

- : Za maksimalno punjenje, pogledajte opis programa.

**i** Pomoćne funkcije u tablici se mogu razlikovati prema modelu Vaše perilice.

**i** Potrošnja vode i struje o trajanje programa se može razlikovati od onih prikazanih u tablici, ovisno o promjenama u tlaku vode, tvrdoći vode i temperaturi, temperature okoline, vrsti i količini rublja, izboru dodatnih funkcija i promjenama u naponu struje.

**i** Trajanje programa će biti prikazano na zaslonu vašeg stroja prema vašem odabiru.

## Pomoćne funkcije

### Izbor dodatnih funkcija

Ako se izabere pomoćna funkcija koja se ne može odabrati skupa s prethodno odabranom funkcijom, funkcija koja je prva odabrana će biti opozvana a zadnja odabrana pomoćna funkcija će ostati aktivna.

Npr.: Ako hoćete prvo odabrati pretpranje i zatim brzo pranje, pretpranje će biti opozvano a brzo pranje će ostati aktivno.

Pomoćna funkcija koja nije kompatibilna s programom se ne može odabrati. (pogledajte "Tablica izbora programa")

#### • Pretpranje

Kad odaberete ovu funkciju, prikaz će pokazivati znak "F1".

- Pretpranje se isplati samo za jako prljavo rublje. Bez pretpranja štedite struju, vodu, deterdžent i vrijeme.
- Pretpranje bez deterdženta se preporuča za čipku i zavjese.

#### • Brzo pranje

Pomoću ove funkcije, skraćuje se vrijeme pranja. Na prikazu će se pokazati znak "F2".

- Koristite ovu funkciju za manje količine ili malo prljavo rublje.

#### • Dodatno ispiranje

Kad se odabere ova funkcija, pranje i ispiranje se obavlja s dosta vode. Na prikazu će se pokazati znak "F3".

#### • Protiv gužvanja

Pomoću ove funkcije, smanjit će se kretanje bubnja da bi se spriječilo gužvanje a centrifuga je ograničena. Osim toga, pranje se provodi na višoj razini vode. Na prikazu će se pokazati znak "F4".

- Koristite ovu funkciju za osjetljivo rublje koje se lako gužva.

**i** Kad god odaberete ovu pomoćnu funkciju, napunite Vaš stroj s pola maksimalne količine rublja koja je navedena u tablici programa.

#### Prikaz vremena

Displej pokazuje vrijeme koje je preostalo da se program završi dok program traje. Vrijeme je prikazano u satima i minutama kao "01:30".

#### Odgoda vremena

Pomoću funkcije "Odgoda vremena" možete odgoditi početak programa do 24 sata. Postavke se mogu odrediti u intervalima od 30 minuta.

Otvorite vrata za stavljanje rublja, stavite rublje unutra i stavite deterdžent u ladicu. Postavite program za pranje, temperaturu, brzinu centrifuge i ako je potrebno odaberite pomoćne funkcije. Pritisnite tipke "Odgoda vremena" "+" i "-" da biste postavili traženu odgodu vremena. Bljeskat će znak za odgodu vremena. Pritisnite tipku "Start/Pauza/Opoziv". Onda odgoda vremena počne s odbrojavanjem. Zasljetit će znak za odgodu vremena. Zasljetit će znak "Start".

“.” U sredini prikazane odgode vremena će početi treptati.

- Za vrijeme odgode vremena može se dodavati još rublja ili ga vaditi van. Na kraju postupka odbrojavanja odgode vremena, znak odgode vremena izbljedi i počinje pranje kad se prikaže trajanje programa.

#### Promjena vremena odgode

Ako za vrijeme odbrojavanja hoćete promijeniti vrijeme:

Pritisnite tipku "Start/Pauza/Opoziv". “.” u sredini ekrana će prestati bljeskati. Zasljetit će znak "Čekanje". Bljeskat će znak za odgodu vremena. Znak za početak će izbljediti. Pritisnite tipke "Odgoda vremena" "+" ili "-" da biste postavili traženo vrijeme odgode. Pritisnite tipku "Start/Pauza/Opoziv". Zasljetit će znak za odgodu vremena. Znak za čekanje će izbljediti. Zasljetit će znak "Start". Znak “.” U sredini prikazane odgode vremena će početi treptati.

#### Opoziv odgode vremena

Ako želite opozvati odbrojavanje odgode vremena i odmah uključiti program:

Pritisnite tipku "Start/Pauza/Opoziv". “.” U sredini prikazanog vremena odgoda vremena će prestati treptati. Znak za početak će izbljediti. Znak za čekanje i znak za odgodu vremena će bljeskati. Pritisnite tipku za odgodu vremena "-" da biste smanjili željenu odgodu vremena. Prikazat će se trajanje programa nakon 30 minuta. Pritisnite tipku "Start/Pauza/Opoziv" da biste uključili program.

#### Uključivanje programa

Pritisnite tipku "Start/Pauza/Opoziv" da biste uključili program. Znak za početak označava da je program započeo. Zasljetit će znak za zaključavanje vrata i znak za zaključana vrata. Zasljetit će znak odgovarajućeg koraka (pretpranje, glavno pranje, ispiranje, omekšivač i centrifuga) s kojim je program započeo.

#### Promjena odabira nakon što je program započeo

Odabrana brzina centrifuge i temperature programa nestanu. Pojavljuje se prazni okvir. Kad se tipka "Izbor programa" stavi na odgovarajući položaj, ponovno će se pojaviti podaci o o./min i temperaturi.

#### Prebacivanje stroja na pasivni režim rada

Uređaj se trenutno prebacuje na režim za čekanje pritiskom na tipku "Start/pauza/opoziv". Znak za čekanje koji označava da je uređaj u režimu za čekanje zasljetit a uređaj za početak koji pokazuje da je program započeo i još traje izbljedi.

#### Odabir ili opoziv pomoćne funkcije u načinu rada "Pauza".

Pomoćne funkcije se mogu opozvati ili izabrati u ovisno o tome na kojem je koraku program.

#### Dodavanje/vađenje rublja u režimu rada "Pauza"

Vrata se mogu otvoriti ako je razina vode odgovarajuća. Znak za zaključana vrata će svijetliti dok se vrata ne budu mogla otvoriti. Znak će

izbljuditi čim se vrata budu mogla otvoriti. Rublje se može dodavati / vaditi otvaranjem vrata.

### Zaključavanje vrata

Znak za zaključavanje vrata se uključuje kad se vrata za punjenje zaključaju. Ovaj znak će se paliti i gasiti dok se vrata ne budu smjela otvoriti. Ne vucite vrata u tom vremenu. Znak će izbljuditi čim se vrata budu mogla otvoriti. Možete otvoriti vrata nakon što symbol nestane.

### Brava koju djeca ne mogu otvoriti

Zaštite uređaj da ga djeca ne diraju pomoću brave za djecu. U ovom slučaju, u radu programa neće doći do nikakve promjene.

**i** Vaš uređaj se može uključiti i isključiti tipkom za uključivanje/isključivanje dok je uključeno zaključavanje zbog djece. U tom će slučaju vaš uređaj nastaviti s programom dok se ne uključi zaključavanje zbog djece.

Stroj se prebacuje na zaključavanje zbog djece pritiskom na 2. i 4. pomoćnu funkciju na 3 s. Na ekranu će se pojaviti znak "C:on" (Zaključavanje zbog djece uključeno).

Isti simbol će se također prikazati kad god se pritisne bilo koja tipka dok je zaključavanje zbog djece uključeno.

Da biste isključili zaključavanje zbog djece, pritisnite iste tipke na 3 sekunde.

Na zaslonu se pojavljuje oznaka "C:OFF" (zaključavanje zbog djece isključeno).

### Završavanje programa opozivom

Pritisnite tipku "Start/Pauza/Opoziv" (Slika 2-10) na 3 sekunde da biste opozvali program. Znak za početak (Slika 3-7) će se paliti i gasiti za vrijeme opoziva. Nakon opoziva, znak odgovarajućeg koraka na kojem je došlo do opoziva će ostati upaljen i na ekranu će se pojaviti "End".

### Kraj programa

Kad program bude gotov, simboli odgovarajućih koraka će ostati upaljeni a pomoćna funkcija centrifuga i podaci o odavranjanoj temperaturi će ostati odabrani. "End" će se pojaviti na displeju.

## 5 Održavanje i čišćenje

### Ladica deterdženta

Uklonite sve zaostale nakupine deterdženta u ladici. Da biste to napravili;

1. Pritisnite točku na sifonu u odjeljku za omekšivač i vucite prema sebi dok ne izvadite odjeljak iz stroja.

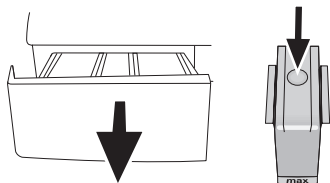

**i** Ako se u odjeljku za omekšivač počne nakupljati više mješavine vode i omekšivača

nego obično, sifon se mora očistiti.

2. Operite ladicu raspršivača i sifon u umivaoniku s puno mlake vode.
3. Nakon čišćenja vratite ladicu u njeno kućište. Provjerite je li sifon na svom mjestu.

### Filtri dovoda vode

Na kraju svakog ventila za dovod vode na stražnjoj strani stroja in a kraju svakog crijeva za dovod vode nalazi se filter. Ti filteri sprječavaju ulazanje stranih tijela i prljavštine iz vode u stroj. Filtri se trebaju čistiti kad se isprljava.

- Zatvorite pipe.

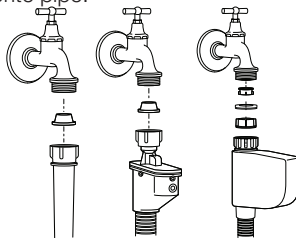

- Izvadite matice crijeva za dovod vode da biste očistili površine filtera na ventilima za dovod vode odgovarajućom četkom.
- Ako su filteri jako prljavi, možete ih izvući pomoću kliješta i očistiti ih.
- Izvadite filtere na ravnim krajevima crijeva za dovod vode skupa s brtvama i dobro ih očistite pod tekućom vodom.
- Pažljivo vratite brtvila i filter na njihova mesta i zavrnite matice crijeva rukom.

### Odljev sve preostale vode i čišćenje pumpe filtra

Vaš proizvod je opremljen sustavom filtera koji osigurava ispuštanje čišće vode koja produžava vijek trajanja pumpe sprječavanjem začepjenja popelera pumpe predmetima kao što su gumbi, kovanice i tkanina.

- Ako Vaša perilica ne uspije izbaciti vodu, filter pumpe može biti začepljen. Možda ćete ga morati čistiti svake 2 godine ili kad god bude začepljen. Da biste očistili filter pumpe morate izbaciti vodu.

Osim toga, vodu ćete morati u potpunosti izbaciti u sljedećim slučajevima:

- prije transporta perilice (npr. kod preseljenja)
  - kad postoji opasnost od zamrzavanja
- Da biste očistili prljavi filter i isпусти vodu;

1- Isključite perilicu da biste prekinuli dovod el. energije.

**!** U perilici može biti vode od 90°C. Zato se filter smije čistiti samo nakon što se voda unutra ohladila da biste izbjegli opasnost od opekline.

2- Otvorite pipu filtra. Kapica filtra se može sastojati od jednog ili dva dijela prema modelu Vaše perilice.

Ako se sastoji od dva dijela, pritisnite tabulator na kapici filtra prema dolje i povucite dio van prema vama.

Ako se satoji od jednog dijela, držite s obje strane i otvorite povlačenjem van.

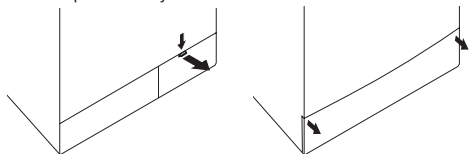

3- S nekim modelima dolazi odljevno crijevo za hitne slučajeve. Drugi modeli ne dolaze s njim.

Ako je s Vašim proizvodom dostavljeno crijevo za odljev za hitne slučajeve, napravite sljedeće kako je pokazano na slici dolje:

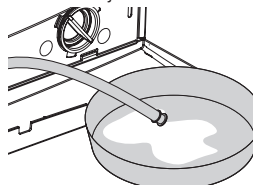

- Povucite crijevo izlaza pumpe iz kućišta.
- Stavite veliki spremnik na kraj crijeva. Izbacite vodu u spremnik povlačenjem čepa na kraju crijeva. Ako je količina vode koja se izbacuje veća od volumena spremnika, vratite čep, izlijte vodu iz njega, zatim nastavite s postupkom izbacivanja vode.
- Nakon završetka postupka odlijevanja vode, vratite čep na kraj crijeva i vratite ga nazad na mjesto.

Ako s Vašim proizvodom nije dostavljeno crijevo za hitne slučajeve, napravite sljedeće kako je prikazano na slici dolje:

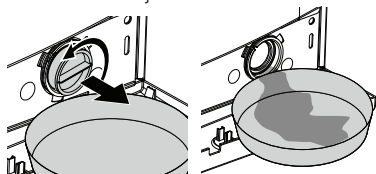

- Stavite veliki spremnik ispred filtra da biste primili vodu koja teče iz filtra.
- Otpustite filter pumpe (u smjeru obrnutom od kazaljki na satu) dok voda ne počne istjecati iz njega. Usmjerite vodu koja teče u spremnik koji ste stavili ispred filtra. Prolivenu vodu možete pokupiti krpom.
- Kad ne ostane ništa vode, okrećite filter pumpe dok ne bude potpuno slobodan i izvadite ga.
- Očistite sav talog u filtru, kao i vlakna oko propelera ako ih ima.
- Ako Vaš proizvod ima vodene mlaznice, pazite da stavite filter u kućište pumpe. Nikada ne gurajte filter dok ga vraćate u kućište. Stavite filter u kućište do kraja; inače iz kapice filtra

može istjecati voda.

4- Zatvorite kapicu filtra.

Zatvorite kapicu filtra u dva dijela na Vašem proizvodu pritiskom na pločicu na njoj.

Zatvorite kapicu filtra iz jednog dijela na Vašem proizvodu stavljanjem pločice na njihove položaje i pritiskom na njen gornji dio.

## 6 Prijedlozi za rješavanje problema

Razlog	Objašnjenje /Prijedlog
Program se ne može uključiti ili odabrati.	
<ul style="list-style-type: none"> <li>Perilica se možda prebacila u režim samozaštite zbog problema infrastrukture (kao što su napon, tlak vode, itd.).</li> </ul>	<ul style="list-style-type: none"> <li>Resetirajte Vaš uređaj pritiskom na tipku "Start/Pauza/Opoziv" na 3 sekunde. (pogledajte Opoziv programa)</li> </ul>
Voda izlazi ispod perilice.	
<ul style="list-style-type: none"> <li>Moguće da postoji problem s crijevima ili filtrom pumpe.</li> </ul>	<ul style="list-style-type: none"> <li>Pazite da brtve crijeva za dovod vode stoje kako treba.</li> <li>Čvrsto stegnite crijevo za odljev vode na pipu.</li> <li>Pazite da je filtar pumpe zatvoren do kraja.</li> </ul>
Perilica je stala ubrzo nakon početka programa.	
<ul style="list-style-type: none"> <li>Perilica može privremeno stati zbog pada napona.</li> </ul>	<ul style="list-style-type: none"> <li>Nastavit će s radom kad se napon bude vratio na normalnu razinu.</li> </ul>
Stalno vrši centrifugu. Preostalo vrijeme se ne računa. (Za modele s prikazom)	
<ul style="list-style-type: none"> <li>Moguće da u perilici postoji neravnoteža s rubljem.</li> </ul>	<ul style="list-style-type: none"> <li>Sustav za automatsku korekciju centrifuge se moguće aktivirao zbog neuravnotežene raspodjele rublja u bubnju.</li> <li>Rublje u bubnju može biti sakupljeno (sakupljeno rublje u vreći). Rublje se treba ponovno preraspodijeliti i ponovno uključiti centrifugu.</li> <li>Centrifuga ne radi kad rublje nije raspodijeljeno ravnomjerno u bubnju da bi se spriječilo oštećenje stroja i njegove okoline.</li> </ul>
Stalno pere. Preostalo vrijeme se ne računa. (Za modele s prikazom)	
<ul style="list-style-type: none"> <li>U slučaju zaustavljanja odbrojavanja za vrijeme uzimanja vode:</li> <li>Tajmer neće odbrojavati dok perilica ne uzme dovoljnu količinu vode.</li> </ul>	<ul style="list-style-type: none"> <li>Perilica će čekati dok u njoj ne bude dovoljne količine vode da bi izbjegla slabe rezultate pranja zbog nedostatka vode. Zatim će tajmer početi s odbrojavanjem.</li> </ul>
<ul style="list-style-type: none"> <li>U slučaju da se odbrojavanje zaustavi na zagrijavanju:</li> <li>Vrijeme se neće odbrojavati dok se ne dostigne odabrana temperatura za program</li> </ul>	
<ul style="list-style-type: none"> <li>U slučaju pauziranog odbrojavanja na centrifugi:</li> <li>Moguće da u perilici postoji neravnoteža s rubljem.</li> </ul>	<ul style="list-style-type: none"> <li>Sustav za automatsku korekciju centrifuge se moguće aktivirao zbog neuravnotežene raspodjele rublja u bubnju.</li> <li>Rublje u bubnju može biti sakupljeno (sakupljeno rublje u vreći). Rublje se treba ponovno preraspodijeliti i ponovno uključiti centrifugu.</li> <li>Centrifuga ne radi kad rublje nije raspodijeljeno ravnomjerno u bubnju da bi se spriječilo oštećenje stroja i njegove okoline.</li> </ul>
Curi pjena preko ladice za deterdžent	
<ul style="list-style-type: none"> <li>Korišteno je previše deterdženta.</li> </ul>	<ul style="list-style-type: none"> <li>Pomiješajte 1 žlicu omekšivača i ½ litre vode i ulijte u glavni odjeljak za pranje u ladici za deterdžent.</li> </ul>

## 7 Specifikacije

	WMB 81045 LA
Maksimalni kapacitet (kg)	8
Visina (cm)	84
Širina (cm)	60
Dubina (cm)	59
Neto masa (±4 kg)	73
Energetski zahtjevi (V/Hz)	230 V / 50Hz
Nominalna struja (A)	10
Snaga (W)	2200
Brzina centrifuge (o./min.)	1000

Specifikacije na ovom uređaju mogu se promijeniti bez upozorenja da bi se poboljšala kvaliteta proizvoda. Slike u ovom priručniku su shematske i možda neće odgovarati u potpunosti Vašem proizvodu.









































Vrijednosti navedene na oznakama na stroju ili u pratećoj dokumentaciji su dobivene u laboratoriju u skladu s odgovarajućim standardima. Ovisno o uvjetima rada i okoline uređaja, vrijednosti mogu biti različite.



Ovaj proizvod nosi oznaku selektivnog razvrstavanja za odbačene električne i elektroničke uređaje (WEEE).

To znači da se s proizvodom mora postupati prema Europskoj smjernici 2002/96/EC da bi se reciklirao ili rastavio da bi se smanjio njegov utjecaj na okoliš. Za dodatne informacije, molimo javite se vašim lokalnim ili regionalnim vlastima.

Elektronski uređaji koji nisu uključeni u ovaj proces selektivnog razvrstavanja su potencijalno opasni za okoliš i ljudsko zdravlje zbog prisutnosti štetnih tvari.

 Pranje tamnog rublja	 Pranje tamnog rublja	 Sintetika	 Pamuk:	 Prepranje	 Glavno pranje	 Ispiranje	 Pranje	 Centrifuga	 Osjetljivo	 Uklanjanje dlaka od kućnih ljubimaca
 Cijedenje	 Protiv gužvanja	 Prekrivač	 Brava koju djeca ne mogu otvoriti	 Ručno pranje	 Za bebe	 Pamuk eko	 Vuna	 ekspres 14 Super kratko ekspresno	 Svakodnevno	
 Sva-kodnevno ekspresno	 Zadržavanje ispiranja	 Start / Pauza	 Bez centrifuge	 Brzo pranje	 Gotovo	 Hladno	 Temperatura	 Čišćenje bubnja	 Donje rublje	
 Miješano 40	 Super 40	 Dodatno ispiranje	 Osvježavanje	 Košulje	 Traperice	 Sport	 Odgoda vremena	 Intenzivni	 Fasion care	



# 1 Предпазни мерки

## Обща безопасност

- Никога не поставяйте пералнята на под, покрит с килим. В противен случай възпрепятстването на достъпа на въздух отдолу може да доведе до прегряване на електрическите части и проблеми с пералната Ви машина.
- Ако захранващият кабел или шепсел са повредени, се свържете с оторизирания сервиз за ремонт.
- Наместете внимателно маркуча за източване в отводното гнездо за да избегнете изтичане на вода, като същевременно позволите на пералнята правилно да вкарва и изкарва вода. Много е важно маркучите за входяща и изходяща вода да не се прегънат, притиснат или пречупят при преместването на пералнята след нейното инсталиране или почистване.
- Вашата перална машина е настроена да продължи работата си след прекъсване на електрическото захранване. Пералнята няма да започне програмата отначало след възобновяване на захранването. Натиснете бутона **Старт/Пауза/Отказ** за 3 секунди за да откажете програмата (Виж “Отказ на програма”)
- Възможно е, при получаването на пералнята Ви, в нея да има известно количество вода, останало след процедурите за качествен контрол. Това е нормално и не вреди на пералнята Ви.
- Може възникналите проблеми да са причинени от външен проблем. Натиснете бутона **Старт/Пауза/Отказ** за 3 секунди за да откажете програмата, зададена в пералнята, преди да се обадите в оторизирания сервиз.

## Първо ползване

- При първото ползване на пералната машина сложете перилен препарат без да зареждате пералнята с пране и пуснете на програма “Памучни тъкани 90°C”
- Уверете се, че отводите за топла и студена вода са свързани правилно при инсталацията.
- Ако бушонът или прекъсвачът Ви са под 16 Ампера, моля повикайте квалифициран електротехник да инсталира 16-Амперов бушон или прекъсвач.
- При употреба с или без трансформатор, уверете се, че заземяването на инсталацията е извършено от квалифициран електротехник. Фирмата ни не носи отговорност за повреди, възникнали в следствие на включване на пералнята в незаземен контакт.
- Дръжте опаковъчните материали от пералнята далеч от деца или ги изхвърлете в съответствие с изискванията за разделно изхвърляне на отпадъци.

## Желателна употреба

- Този уред е предназначен за домашна употреба.
- Този уред може да се ползва за пране и изплакване само на текстилни тъкани, означени по съответния начин.

## Инструкции за безопасност

- Уредът трябва да бъде свързан към заземен контакт, защитен с предпазител с подходящ капацитет.

- Маркучите за входяща и изходяща вода трябва винаги да са надлежно свързани и невредими.
- Поставете внимателно изходящия маркуч в мивката или ваната преди да стартирате пералнята. Съществува риск от изгаряне поради високите температури на пране!
- Никога не отваряйте вратата на пералнята за да извадите филтъра ако в резервоара има останала вода.
- Извадете щепсела от контакта когато не ползвате машината.
- Никога не мийте пералнята с маркуч за вода! Съществува риск от електрически удар!
- Никога не пийте щепсела с мокри ръце. Не използвайте пералнята ако захранващият кабел или щепсел са повредени.
- При неизправности, за които информацията в това ръководство не дава решение:
- Изключете пералнята, извадете щепсела от контакта, затворете крана за водата и се свържете с оторизирания сервиз. Може да се обърнете към местния агент или голям център за събиране на отпадъци в общината Ви, за да се информирате по какъв начин да изхвърлите пералнята.

## Ако в дома си имате деца...

- Дръжте децата далеч от пералнята когато тя работи. Не им позволявайте да си играят с пералната машина.
- Затваряйте вратата на пералнята когато не се намирате близо до нея.

## 2 Инсталация

### Отстраняване на подсилващите опаковъчни материали

Наклонете пералнята за да отстраните подсилващите опаковъчни материали като издърпате опаковъчната лента.

### Отваряне на болтовете за транспортиране

**⚠** Болтовете за обезопасяване при транспортиране трябва да бъдат свалени преди работа с пералната машина! В противен случай ще повредите пералнята!

1. Разхлабете винтовете с гаечен ключ докато започнат да се въртят свободно (“С”)
2. Отстранете винтовете за обезопасено пренасяне като ги развийте внимателно.
3. Наместете капачките (намират се в пакета с упътването) в дупките от винтовете на задния панел. (“P”)



- i** Съхранявайте болтовете за обезопасено транспортиране, за да може да ги ползвате отново ако се налага пренасяне на пералнята в бъдеще.

- i** Никога не пренасяйте пералнята без да сте завили правилно болтовете по местата им!

### Регулиране на кречатата

**⚠** Не използвайте никакви уреди за разхлабване на контрагайките. В противен случай може да ги повредите!

1. Разхлабете ръчно (с ръка) контрагайките на кречатата.

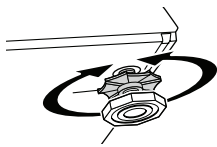

2. Нагласете ги така, че пералнята да бъде нивелирана и стабилна.
3. Важно: Затегнете отново всички контрагайки.

## Свързване към водното захранване

Важно:

- Необходимото водно налягане за работа на пералнята трябва да е 1-10 бара (0,1 – 1 мегапаскала).
- Свържете специалните маркучи, които се доставят заедно с пералната машина, към входящите отвори за водно захранване, разположени върху пералнята.

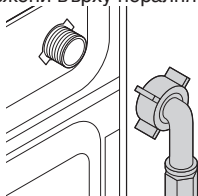

- За да се избегнат течове, които могат да възникнат по местата на свързка, са осигурени гумени уплътнители (4 уплътнителя за моделите с двойно водно захранване и 2 уплътнителя за другите модели), закрепени към маркучите. Тези уплътнители се поставят на двата края на маркуча, откъм крана и откъм пералнята. Правият накрайник на маркуча, оборудван с филтър, се свързва с крана, а кривият накрайник се свързва с пералнята. Затегнете добре гайките на маркуча с ръка; никога не използвайте гаечен ключ за завиването им.
- Моделите с единично водно захранване не се свързват с кран с топла вода.

Когато връщате уреда на мястото му след ремонт или почистване, трябва да внимавате да не прегънете, притиснете или блокирате маркучите.

## Свързване към отводнителната система

Маркучът за изходящата вода може да се прикрепят към страничната стена на кухненска мивка или вана. Изходящият маркуч трябва да се закрепят стабилно в отводнителната тръба да да не се изскубне от гнездото си.

Важно:

- Накрайникът на изходящия маркуч трябва да е свързан директно с канала за мръсна вода или мивката.
- Маркучът трябва да се инсталира на най-малко 40 см и най-много 100 см височина.
- В случай, че маркучът е повдигнат след като е поставен на нивото на земята (по-малко от 40см над земята), източването на водата се затруднява и прането може да остане мокро.

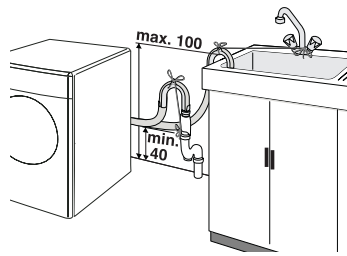

- Поне 15см от маркуча трябва да се намират в отводната тръба. Ако е твърде дълъг, може да го скъсите.
- Максималната дължина на свързаните маркучи не трябва да надвишава 3,2 метра.

## Свързване към електрическата инсталация

Уредът трябва да бъде свързан към заземен контакт, защитен с предпазител с подходящ капацитет.

Важно:

- Свързването трябва да е направено в съответствие с държавните стандарти.
  - Волтажът и допустимата защита на бушона са уточнени в раздел "Техническа спецификация".
  - Посоченото напрежение трябва да отговаря на напрежението на Вашата електрическа мрежа.
  - Свързването не бива да се прави с удължителни и разклонители.
- ⚠ Повреден захранващ кабел трябва да се подмени от оторизиран квалифициран електротехник.
- ⚠ Не използвайте пералнята, ако тя е в неизправност! Съществува риск от електрически удар!

## 3 Първоначална подготовка за пране

### Приготвяне на дрехите за пране

Металните части в прането, като закопчалки на сутиени или катарамии на колани могат да повредят пералнята Ви. Махнете металните части или поставете дрехите в чанта, калъфка за възглавница или друга опаковка.

- Сортирайте прането според вида на тъканите, цвета, степента на замърсяване и допустимата температура на пране. Винаги спазвайте инструкциите на етикетите на дрехите.
- Поставете дребното пране като бебешки или найлонови чорапи и др. в торбичка за пране, калъфка от възглавница или друга опаковка. Това ще предпази прането Ви и от загубване.
- Перете дрехи, означени с етикети "за машинно пране" или "за ръчно пране", само със съответната за тях програма.
- Не перете цветно и бяло пране заедно. Нови, тъмни дрехи могат да пуснат много боя. Перете ги отделно.
- Използвайте бои, оцветители и избелващи вещества, подходящи за машинно пране. Винаги спазвайте инструкциите върху опаковката им.
- Перете панталоните и деликатните дрехи обърнати от опаката страна.

## Спазване капацитета на прането

**i** Моля, следвайте инструкциите в “Таблицата за избор на програмата”! Качеството на изпиране намалява когато пералнята е препълнена.

## Люк-врата

Вратата се блокира през време на работа на програмата, а лампичката за блокирана врата (Фиг 3-13i) свети. Вратата може да бъде отворена когато лампичката угасне.

## Перилни препарати и омекотители

### Чекмедже за перилен препарат

Чекмеджето за перилен препарат се състои от три отделения:

Чекмеджето за разпределение на перилния препарат може да е в два различни варианта в зависимост от модела на пералнята Ви.

- (I) за предпране
- (II) за основно пране
- (III) сифон
- (☼) за омекотител

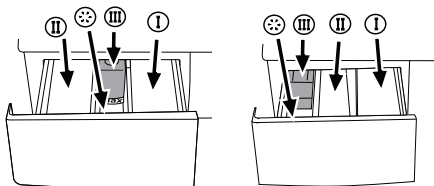

## Перилни препарати, омекотители и други почистващи препарати

Сипете перилен препарат или омекотител преди започването на програмата.

Никога не отваряйте чекмеджето за перилен препарат по време на работа на програмата!

Не слагайте перилен препарат в отделението за предпране (Отделение I) когато използвате програма без предпране.

## Количество перилен препарат

Количеството на използвания перилен препарат зависи от количеството и степента на замърсяване на прането, както и твърдостта на водата.

- Не надвишавайте количеството, означено на пакета, за да избегнете прекомерно пенене и недоизплакване. По този начин не само пестите пари, но и спомагате за опазването на околната среда.
- Никога не надвишавайте означената с (> max <) граница; в противен случай се хаби омекотител, без да бъде употребен.
- Не използвайте течни перилни препарати ако желаете да използвате функцията за отлагане на старта.

## 4 Избор на програма и работа с Вашия уред

### Контролен панел

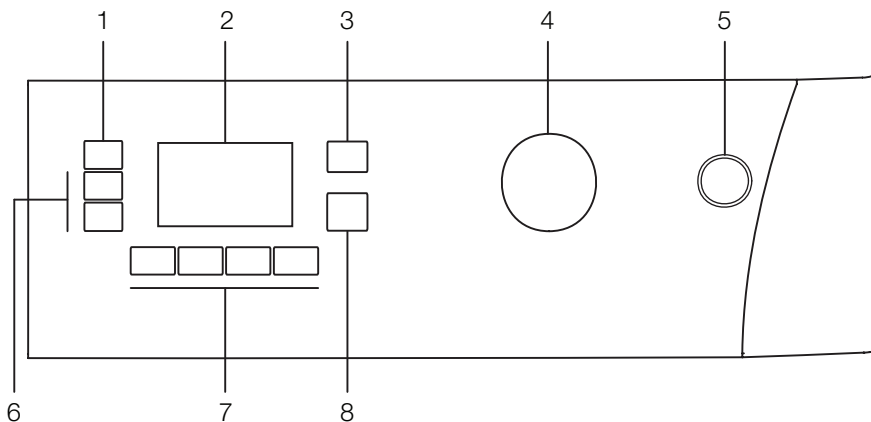

- 1 - Бутон за настройка на скоростта на центрофугиране
- 2 - Дисплей
- 3 - Бутон за настройка на температурата
- 4 - Селектор на програми

- 5 - Бутон Вкл./Изкл.
- 6 - Бутон за отлагане на старта (+/-)
- 7 - Бутони за допълнителни функции
- 8 - Бутон Старт/Пауза/Отказ

### Символи на дисплея

- a - Символ за центрофуга
- b - Индикатор на скоростта на центрофугиране
- c - Символ за спряла вода (В зависимост от модела на машината)
- d - Символ за икономично пране
- e - Индикатор на температурата
- f - Символ за температурата
- g - Символ за заключена врата
- h - Символ за режим на готовност
- i - Символ за старт
- j - Символи за допълнителни функции
- k - Индикатор на оставащото време и времето на отлагане на старта
- l - Символи за индикация на програмата (предпране/основно пране/изплакване/омекотител/центрофугиране)
- m - Символ за отлагане на старта

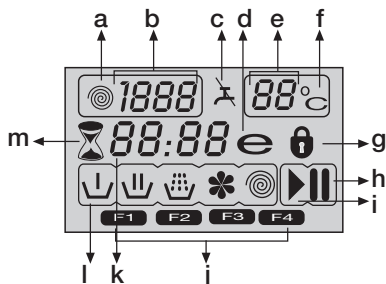

### Включване на пералнята

Включете пералнята в контакта. Завъртете крана докрай. Проверете дали маркучите са плтно свързани. Поставете прането в пералната машина. Сложете перилен препарат и омекотител. Натиснете бутона "Вкл./ Изкл."

### Избор на програма

Изберете подходящата програма от таблицата с програмите и температурите за пране според вида, количеството и степента на замърсяване на вешето пране.

Завъртете копчето за избор на програма до желаната от Вас програма за да изперете своето пране.

Появява се препоръчителната температура и скорост на центрофугиране за избраната програма. Натиснете бутона Старт/Пауза/Отказ за старт на програмата.

### Основни програми

В зависимост от вида на текстилните тъкани, има няколко основни програми:

#### • Памучни материи

С тази програма можете да перете издръжливи дрехи. Прането ще бъде изпрано чрез активни перилни движения при по-дълъг перилен цикъл. Препоръчва се за памучното Ви пране (като спални чаршафи, калъфки за юргани и възглавници, хавли, долно бельо и др.)

#### • Синтетични тъкани

С тази програма може да перете по-неиздръжливи дрехи. Използват се по-внимателни перилни движения и по-кратък перилен цикъл, отколкото в програмата за памучни тъкани. Препоръчва се за синтетични дрехи (като ризи, блузи, смесени

синтетично-памучни дрехи и др.) За пране на пердетата и дантели се препоръчва да изберете програмата "Синтетични тъкани 40", заедно с функцията за предпазване от намачкване. В отделението за предпране на чекмеджето не бива да се слага перилнен препарат. В отделението за основно пране се слага по-малко перилнен препарат тъй като рехаво плетените тъкани (дантели) се пенят твърде много поради мрежестата си структура.

#### • Вълнени материи

С тази програма може да перете вълнени дрехи за машинно пране. Следвайте указанията за избор на температура, посочени върху етикетите на дрехите. Препоръчително е да ползвате специални перилни препарати за вълнени дрехи.

#### Допълнителни програми

Има няколко допълнителни програми за по-специални случаи.

**i** Бутоните за допълнителните функции може да варират в зависимост от модела на пералнята.

#### • Памук Еко

Можете да перете дрехите, които трябва да се перат с програми за памучни тъкани за по-дълъг период, което осигурява по-добри резултати при изпирането.

**i** Програма Памучни икономично консумира по-малко енергия, отколкото другите програми за памучни тъкани.

#### • Babycare

По-дългото нагряване на водата и допълнителният изплаквач цикъл осигуряват допълнителна чистота на прането. Препоръчва се за бебешки дрешки и дрехи, носени от алергични хора.

#### • Деликатни материи

С тази програма може да перете деликатни дрехи. Перилните движения са по-деликатни и липсва междинно центрофугиране за разлика от програмата за синтетични тъкани.

#### • Ръчно пране

С тази програма може да перете вълнени/деликатни дрехи, обозначени с етикет "Да не се пере в машина", при които се препоръчва пране на ръка. Програмата изпира прането с много леки движения, без да уврежда дрехите.

#### • Ежедневни експрес (Daily Xpress)

Може да използвате тази програма за бързо изпиране на малко количество слабо замърсени памучни дрехи. Напр.: халати за баня, пухени завивки, спортни дрехи, ежедневни дрехи и др., които са използвани само веднъж.

#### • Експрес 14 (Xpress Super Short)

Може да използвате тази програма за бързо изпиране на малко количество слабо замърсени памучни дрехи. Напр.: халати за баня, пухени завивки, спортни дрехи, ежедневни дрехи и др., които са използвани само веднъж.

#### • Super 40

Тази програма пере по-дълго при 40°C, като дава същите резултати, както програмата Памучни тъкани 60°C и спестява ток. Подходяща е за дрехи, които не могат да се перат с програмата Памучни тъкани 60°C.

#### • Ризи

Може да използвате тази програма за пране на ризи от памучни, синтетични и комбинирани материи.

#### • Fashion care (Пране на модни дрехи)

Може да ползвате тази програма за пране на дрехи от вискоза при които се препоръчва пране с деликатна програма. Програмата пере дрехите без да предизвиква никакви деформации по тях. Напр.: Блузи, рокли, поли и т.н.

#### • Sports

Тази програма е подходяща за дрехи, които обикновено се носят за кратко време, като спортното облекло. Тя се използва за бързо изпиране на малко количество смесени синтетични/памучни дрехи.

#### • Олекотена завивка

С тази програма може да перете подходящи за машинно пране завивки.

**i** Не бива да зареждате повече от една завивка за двама души.

Всяка от тези основни програми се състои от пълен процес на изпиране, включващ пране, изплакване и, ако е необходимо, цикли на центрофугиране.

**i** При избора на програма сортирайте прането според вида на тъканите, цвета, степента на замърсяване и допустимата температура на пране.

**i** Винаги избирайте възможно най-ниската необходима температура. По-високата температура означава по-висока консумация на електроенергия.

**i** За повече информация относно програмите виж "Таблица за избор на програма"

#### Символ за икономично пране

Показва програми с по-ниска температура на пране, при които се пести електричество.

Символът за икономично пране не свети при програмите "Интензивно пране" и "Хигиена", тъй като те са дълги и ползват по-високи температури за да осигурят нужната чистота.

#### Специални програми

За специфични приложения може да изберете всяка от следните програми:

#### • Изплакване

Тази програма се ползва, когато искате да изплакнете или колосате отделно.

#### • Центрофугиране + Помпа

При тази програма се центрофугира с допустимия според фабричната настройка максимум обороти в минута след изпомпване на водата от машината.

**i** За деликатно пране изберете по-ниска скорост на центрофугиране.

#### Избор на температура

Когато избирате нова програма, препоръчителната за нея температура се показва върху температурния индикатор (76).

За да смените температурата, натиснете бутон "Температура". Температурата намалява с по 10°.

Студено пране се показва със символ "-"

90°C	Нормално замърсени, бели памучни тъкани и спално бельо. (Напр.: покривки за кухненски и холни маси, кърпи, спални чаршафи)
60°C	Нормално замърсени цветни ленени материи, които не пускат боя, памучни и синтетични дрехи. ризи, нощници, пижами) и леко замърсени бели ленени дрехи (Напр.: бельо)
40°C 30°C Студено	Смесено пране, включващо синтетични и вълнени тъкани, както и деликатно пране.

### Избор на скорост на центрофугиране

При избора на нова програма индикаторът за скорост на центрофугиране показва максималната скорост на центрофугиране за програмата.

За да намалите скоростта на центрофугиране, натиснете бутон "Центрофугиране". Скоростта на центрофугиране постепенно намалява. След това се появяват опциите задържане на изплакването и без центрофугиране.

Задържане на изплакването се означава със символа "■", а без центрофугиране със символа "■".

Ако не искате да извадите дрехите веднага след приключване на програмата, може да използвате функцията "Задържане на изплакването", за да предпазите дрехите от измачкване след центрофугирането им. При тази функция дрехите седят във водата от последното изплакване. Ако искате да центрофугирате дрехите след ползване на функцията за задържане на изплакването:

- Настройте скоростта на центрофугиране
  - Натиснете бутона Старт/Пауза/Отказ.
- Програмата продължава. Пералнята източва водата и центрофугира прането.

Може да използвате функцията без центрофугиране, ако искате само да източите водата, без да центрофугирате в края на програмата.

**Таблица с програми и консумация**

BG						допълнителна функция					
Програма		Максимално натоварване (кг)	Консумация на вода (л)	Консумация на енергия (кВтч)	Скорост на центрофугиране	Предпране	Бързо изпиране	Допълнително изплакване	Предпазване от намащване	Задържане на изплакването	Избираема настройка на температурата °C
Памучни материи	90	8	70	2.6	max.	•	•	•	•	•	90-Студена вода
Памучни материи	60	8	70	1.75	max.	•	•	•	•	•	90-Студена вода
Памучни материи	40	8	70	0.9	max.	•	•	•	•	•	90-Студена вода
Олекотена завивка	40	-	55	0.75	800			•			60-40
Babycare	90	8	93	2.7	max.	•		*		•	90-40
Super 40	40	8	76	1.28	max.					•	40
Xpress Super Short	30	2	42	0.1	***			•		•	30-Студена вода
Daily Xpress	90	8	65	2.22	***			•		•	90-Студена вода
Daily Xpress	60	8	65	1.05	***			•		•	90-Студена вода
Daily Xpress	30	8	65	0.28	***			•		•	90-Студена вода
Fashion care	40	3	36	0.43	600			•			40
Памук Еко	60**	8	54	0.76	max.	•	•	•	•	•	60-40
Памук Еко	40	8	54	0.53	max.	•	•	•	•	•	60-40
Синтетични тъкани	60	4	56	0.9	800	•	•	•	•	•	60-Студена вода
Синтетични тъкани	40	4	56	0.5	800	•	•	•	•	•	60-Студена вода
Sports	40	4	66	0.58	800	•	•	•	•	•	40-Студена вода
Ризи	60	4	55	1.15	600	•	•	•	*	•	60-Студена вода
Деликатни материи	40	3	54	0.44	600			•	•	•	40-Студена вода
Вълнени материи	40	2	45	0.31	600			•		•	40-Студена вода
Ръчно пране	30	1.5	33	0.19	600						30-Студена вода

• : Избираеми

\* : Автоматично избирани, не могат да се отказват.

\*\* : Програма за енергийно етикетирание (EN 60456)

\*\*\* : Ако максималната скорост на машината ви е по-ниска, може да направите избор до максималната скорост.

- : Вижте програмното описание за максималното количество пране.



Допълнителните функции в таблицата варират в зависимост от модела на пералнята.



Консумацията на енергия и вода и продължителността на програмата са различни от посочените в таблицата, в зависимост от налягането, твърдостта и температурата на водата, външната температура, вида и количеството на прането, избора на допълнителни функции и промените в електрическото напрежение.



Продължителността на програмата ще се покаже на дисплея на машината според направения от вас избор.

## Допълнителни функции

### Избор на допълнителни функции

Ако изберете допълнителна функция, която е несъвместима с избрана преди това функция, пералнята отказва първата функция и само втората избрана остава активна.

Напр.: Ако изберете първо Предпране, а след това Бързо изпиране, функцията Предпране ще бъде отменена и функцията Бързо изпиране ще остане активна.

Допълнителните функции, които са несъвместими с избраната програма, не могат да бъдат избрани. (виж "Таблица за избор на програма")

#### • Предпране

При избор на тази функция, индикаторът на дисплея показва символ "F1".

- Предпрането е подходящо само за силно замърсено пране. Без предпране се пести ток, вода, перилен препарат и време.
- Предпране без перилен препарат се препоръчва за дантели и пердетата.

#### • Бързо изпиране

Тази функция скъсява времето на пране. На дисплея се показва символ "F2".

- Ползвайте тази функция за малки количества или слабо замърсено пгане.

#### • Допълнително изплакване

При избора на тази програма, изпирането и изплакването се осъществява с голямо количество вода. На дисплея се показва символ "F3".

#### • Предпазване от намачкване

При тази функция се намаляват движенията на барабана и се ограничават скоростта на центрофугиране, за да се избегне намачкване на тъканите. Освен това, прането се извършва с повече вода. На дисплея се показва символ "F4".

- Използвайте тази функция за деликатно пране, което се мачка лесно.



Ако изберете тази допълнителна функция, пералнята трябва да се зареди с половината от максимума пране, посочен в таблицата с програмите.

### Дисплей на времето

Този дисплей отчита оставащото време от програмата по време на пране. Времето се показва в часове и минути като "01:30".

#### Отлагане на старта

С помощта на функцията за отлагане на старта може да отложите започването на програма до 24 часа. Настройката може да се направи през 30-минутен интервал.

Отворете вратата, поставете прането вътре и напълнете чекмеджето за перилен препарат. Настройте програмата за пране, температурата, скоростта на центрофугиране и ако е необходимо изберете допълнителни функции. Натиснете копчетата "+" и "-" на "Отлагане на старта" за да настроите желаното отлагане. Символа за отлагане на старта ще свети. Натиснете бутона Старт/Пауза/Отказ. След това часовникът ще започне да отчита времето. Символа за отлагане на старта ще свети. Символа за старт ще свети.

Знакът ":" в средата на времето посочено на дисплея ще започне да премигва.

- През времето на отлагане на старта може да добавяте или вадите пране. Когато времето

за отлагане на старта изтече, символът за отлагане на старта изгасва и пералнята започва да пере на зададената програма.

### Промяна на времето на отлагане на старта

Ако през времето на обратно броене желаете да промените часа:

Натиснете бутона Старт/Пауза/Отказ. ":" в средата на екрана ще спре да премигва. Символа за готовност ще свети. Символа за отлагане на старта ще свети. Символът Старт ще изгасне. Натиснете бутоните за "Отлагане на старта" "+" или "-" за да настроите желаното отлагане. Натиснете бутона Старт/Пауза/Отказ. Символа за отлагане на старта ще свети. Символът Готовност ще изгасне. Символа за старт ще свети. А ":" в средата на времето посочено на дисплея ще започне да премигва.

#### Отказ от отлагането на старта

Ако искате да спрете обратното броене и да започнете програмата веднага:

Натиснете бутона Старт/Пауза/Отказ. Знакът ":" в средата на времето посочено на дисплея ще спре да премигва. Символът Старт ще изгасне. Символът за готовност и за отлагане на старта ще светят. Натиснете бутона за отлагане на старта "-" за да намалите желаното време на отлагане. На дисплея се показва забаване от 30 минути. Натиснете бутона Старт/Пауза/Отказ за старт на програмата.

#### Стартиране на програма

Натиснете бутона Старт/Пауза/Отказ за старт на програмата. Показва се символа за старт, който показва, че програмата е започнала. Вратата се заключва и символът за заключена врата ще мига. Символът на съответната фаза (предпране, основно пране, омекотител и центрофугиране), от която е започната програмата, светва.

#### Промяна на настройките след започване на програма

Избраните скорост на центрофугиране и температура изчезват от дисплея. Показва се пгазно пгазогче.

Когато копчето за избор на програма се завърти до съответното положение, данните за температурата и оборотите в минута се показва отново.

#### Превключване на пералнята към режим на готовност

При натискане на бутон "Старт/Пауза/Отказ" пералнята моментално минава в режим на готовност. Символът готовност, който показва че пералнята е в режим на готовност светва и символът старт, който показва, че програмата е започнала и все още продължава.

#### Избор или отказ от допълнителни функции когато пералнята е в режим пауза

Допълнителните функции може да се откажат или изберат в съответствие с фазата, в която се намира програмата.

#### Добавяне/махане на пране в режим пауза

Вратата може да се отвори, ако нивото на водата позволява това. Символът за заключване на вратата ще свети докато вратата не се отключи. Символът ще изгасне веднага щом вратата може да се отвори. Може да добавяте/вадите пране, след като отворите вратата.

#### Блокиране на вратата

Символът за блокирана врата светва когато

вратата е блокирана. Символът премигва до момента, в който вратата може да бъде отворена. Не насилвайте вратата през това време. Символът ще изгасне веднага щом вратата може да се отвори. Вратата може да бъде отворена когато лампичката угасне.

### **Заклучващ механизъм за защита от деца**

Може да предпазите пералнята от децата, с помощта на механизма за защита от деца. При това положение не може да се правят промени в настройките на работещата програма.

**i** Пералнята може да се включи или изключи с бутона Вкл/Изкл докато е активирана защитата от деца. В този случай пералнята ще започне отново програмата с активирана защита от деца.

Пералнята се превключва в режим на защита от деца с натискане на 2-рата и 4-тата допълнителни функции за 3 секунди. На екрана се появява надпис "C:op" (Активирана защита от деца).

Същият символ се появява всеки път, когато бъде натиснато някое копче, докато защитата от деца е активна.

За деактивиране на защитата от деца натиснете 2-рата и 4-тата допълнителни функции за 3 секунди.

На екрана се появява "C:OFF" (Деактивирана защита от деца).

### **Прекратяване на програма с отказ**

Бутон "Старт/Пауза/Отказ" (Фигура 2-10) се натиска за 3 секунди за да се откаже програмата. Символът за старт (Фиг.3-7к) премигва по време на отказа. След отказа, символът на съответната фаза на пране, през която е направен отказа, остава светнат и на екрана се появява надпис "End".

### **Край на програма**

Когато програмата свърши, символите на съответните фази остават светнати, а допълнителните функции, избрани в началото на програмата, остават избрани. На екрана се появява надпис "End".

## **5 Поддръжка и почистване**

### **Чекмедже за перилен препарат**

Почистете чекмеджето от остатъците от праха за пране. За да направите това:

1. Натиснете точката върху сифона в отделението за омекотител и издърпайте към себе си за да извадите отделението от пералнята.

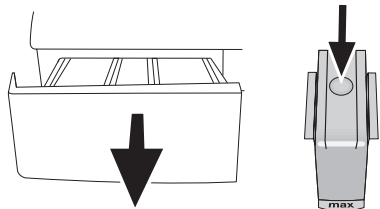

- i** Сифонът трябва да се почисти също в отделението за омекотител се събира повече от нормалното количество вода и омекотител.
2. Извийте разпределителното чекмедже и сифона в леген с много хладка вода.

3. Поставете чекмеджето в гнездото му след почистване. Проверете дали сифонът е на правилното си място.

### **Филтри за входящата вода**

В края на всеки отвор за входяща вода отзад на пералнята и в крайника на всеки входящ маркуч, който се свързва с крана, има филтър. Тези филтри пречат на чужди тела и замърсители във водата да влизат в пералнята. Филтрите трябва да се почистват когато се замърсят.

- Затворете крановете.

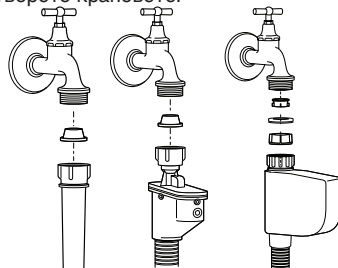

- Свалете гайките на маркучите за входяща вода и почистете повърхността на филтрите в отворите за входяща вода с подходяща четка.
- Ако филтрите са много мръсни, ги извадете с щипци и ги почистете.
- Извадете филтрите от правите крайници на маркучите за входяща вода, заедно с уплътнителите, и ги почистете цялостно под течаща вода.
- Поставете внимателно уплътнителите и филтрите обратно по местата им и затегнете гайките на маркуча с ръка.

### **Източване на изостанала вода и почистване на филтъра на помпата.**

Вашата пералня е снабдена с филтрираща система, осигуряваща почистването на изходящата вода, което удължава живота на помпата, като не позволява твърди предмети от рода на копчета, монети и фабрични влакна да задръстят перката на помпата по време на източване на водата.

- Ако пералнята Ви не изпомпва водата, възможно е филтърът на помпата да е задръстен. Добре е да го почиствате всеки 2 години, както и всеки път когато се задръсти. За да се почисти филтърът на помпата, водата трябва да се източи.

Водата от пералнята е желателно да се източи напълно и в следните случаи:

- преди транспортиране на пералнята (например при пренасяне в нов дом)
  - когато има опасност от замръзване
- За да почистите мръсния филтър и да източите водата:

- 1- Извадете щепсела от контакта за да прекъснете захранването с електричество.

**!** Възможно е в пералнята да има вода с температура 90°C. За да избегнете риска от изгаряне, почистете филтъра чак след като водата е изстинала.

- 2- Отворете капачката на филтъра. Тази капачка се състои от една или две части, в зависимост от

модела на пералната Ви машина.

Ако се състои от две части, натиснете ухото на капачката на филтъра надолу и издърпайте частта към себе си.

Ако се състои от една част, я хванете от двете страни и издърпайте навън.

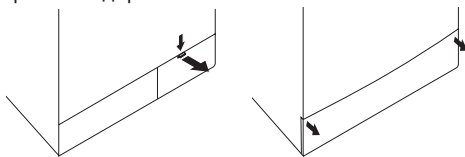

3- Някои наши модели съдържат допълнителен маркуч за източване. Други обаче не съдържат такъв.

Ако Вашата пералня съдържа такъв допълнителен маркуч, направете следното, както е посочено в картинката по-долу:

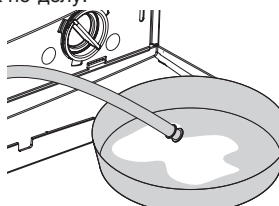

- Издърпайте отводния маркуч на помпата от гнездото му.
- Поставете голям съд в края на маркуча. Източете водата в съда като издърпате тапата в края на маркуча. Ако количеството на водата, която се източва, се окаже по-голяма от съда, поставете тапата обратно, излейте водата и след това продължете с източването.
- След като свършите с източването, поставете тапата отново в края на маркуча и го наместете обратно.

Ако Вашата пералня не съдържа такъв допълнителен маркуч, направете следното, както е посочено в картинката по-долу:

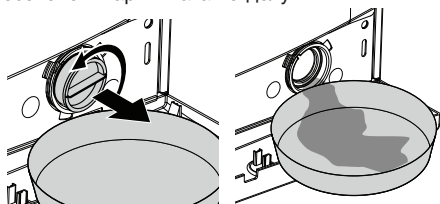

- Поставете голям съд пред филтъра за да може водата в него да се източи в съда.
- Разхлабете филтъра на помпата (обратно на часовниковата стрелка) докато водата от него започне да изтича навън. Насочете изтичащата вода към съда, който сте поставили пред филтъра. Избършете с парцал ако има разляна вода.
- Когато водата се източи, завъртете филтъра на помпата докато се освободи напълно и го извадете.
- Изчистете всякакви отлагания по вътрешността на филтъра, както и влакната около перката, ако има такива.

- Ако пералнята Ви е със водно-струйна функция, наместете старателно филтъра в гнездото му в помпата. Никога не насилвайте филтъра при поставянето му в гнездото. Наместете филтъра добре; в противен случай може да се получи изтичане на вода през капачката му.

4- Затворете капачката на филтъра.

Капачката, състояща се от две части, се затваря чрез натискане на ушенцето върху нея.

Капачката, състояща се от една част, се затваря като се наместят зъбците отдолу по местата им и капачката се натисне отгоре.

## 6 Възможни решения на възникнали проблеми

Причина	Обяснение/Решение
Не може да се избере или стартира програмата	
<ul style="list-style-type: none"> <li>Пералнята може да е преминала в режим на самозащита поради възникнал външен проблем (в електрическото напрежение, водното налягане и т.н.).</li> </ul>	<ul style="list-style-type: none"> <li>Стартирайте машината отново като натиснете бутона Старт/Пауза/Отказ за 3 секунди. (виж "Отказ на програмата")</li> </ul>
Има изтичане на вода отдолу на машината.	
<ul style="list-style-type: none"> <li>Възможно е да е възникнал проблем с маркучите или филтъра на помпата.</li> </ul>	<ul style="list-style-type: none"> <li>Уверете се, че уплътнителите на маркучите за входяща вода са добре закрепени.</li> <li>Закрепете плътно маркуча за изходяща вода към тръбата.</li> <li>Уверете се, че филтърът на помпата е напълно затворен.</li> </ul>
Пералнята спира малко след започване на програмата.	
<ul style="list-style-type: none"> <li>Пералнята може временно да прекъсне работа по причина на ниско напрежение.</li> </ul>	<ul style="list-style-type: none"> <li>Пералнята ще продължи работата си когато електрическото напрежение достигне отново нормалното си ниво.</li> </ul>
Пералнята непрекъснато се върти. Оставащото време не бива отчитано. (При модели с дисплей)	
<ul style="list-style-type: none"> <li>Възможно е да има непропорционалност в тежестта на прането в машината.</li> </ul>	<ul style="list-style-type: none"> <li>Автоматичната система за коригиране на центрофугирането се е активирала в следствие на неравномерното разпределение на прането в барабана.</li> <li>Прането в барабана може да се събрало на топка (например струпано в чанта). То трябва да се раздели и пусне отново.</li> <li>Центрофугирането спира в случай, че прането не е равномерно разпределено в барабана за да предпази пералнята и заобикалящите я предмети от повреда.</li> </ul>
Пералнята непрекъснато пере. Оставащото време не бива отчитано. (При модели с дисплей)	
<ul style="list-style-type: none"> <li>В случай на прекъсване в отчитането на времето при захранването с вода:</li> <li>Часовникът няма да отчита времето докато пералнята не се напълни с необходимото количество вода.</li> </ul>	<ul style="list-style-type: none"> <li>Пералнята изчаква да се напълни с достатъчно количество вода за да се избегне недоизпирание в следствие на липса на вода. След това часовникът започва да отчита времето.</li> </ul>
<ul style="list-style-type: none"> <li>В случай на прекъсване в отчитането на времето в момента на загряване на водата:</li> <li>Времето не бива отчитано докато не се достигне избраната в програмата температура на водата.</li> </ul>	
<ul style="list-style-type: none"> <li>В случай на прекъсване в отчитането на времето по време на центрофугиране:</li> <li>Възможно е да има непропорционалност в тежестта на прането в машината.</li> </ul>	<ul style="list-style-type: none"> <li>Автоматичната система за коригиране на центрофугирането се е активирала в следствие на неравномерното разпределение на прането в барабана.</li> <li>Прането в барабана може да се събрало на топка (например струпано в чанта). То трябва да се раздели и пусне отново.</li> <li>Центрофугирането спира в случай, че прането не е равномерно разпределено в барабана за да предпази пералнята и заобикалящите я предмети от повреда.</li> </ul>
Изтича ли пяна над чекмеджето за перилен препарат?	
<ul style="list-style-type: none"> <li>Използван е твърде много перилен препарат.</li> </ul>	<ul style="list-style-type: none"> <li>Смесете 1 с.л. омокотител с ½ литър вода и изсипете в главното отделение на чекмеджето за перилен препарат.</li> </ul>

## 7 Спецификация

Модели	WMB 81045 LA
Максимално количество сухо пране (кг)	8
Височина (см)	84
Ширина (см)	60
Дълбочина (см)	59
Нето тегло (±4 кг)	73
Електрозахранване (В/ Хц)	230 V / 50Hz
Общо ток (А)	10
Обща мощност (Вт)	2200
Центрофуга (макс. обороти/мин)	1000

Спецификацията на уреда може да претърпи промени без предупреждение с цел подобряване качеството на продукта. Илюстрациите в това ръководство са схематични и може да не съвпадат точно с тези на вашата перална машина.

Стойностите, означени върху табелката с данни на пералната машина или в придружителната документация към нея, са получени в лабораторни условия в съответствие със съответните стандарти. Тези стойности може да варират в зависимост от условията на експлоатация и съхранение на уреда.



Този продукт носи символа за разделно събиране на отпадъчно електрическо и електронно оборудване (WEEE).

Това означава, че при рециклиране или разглобяване продуктът трябва да се третира съобразно Директива 2002/96/ЕС с цел минимални последствия за околната среда. За повече информация се свържете с местните или регионалните власти.

Електронните продукти, които не са включени в разделното събиране на отпадъци, са потенциално опасни за околната среда и здравето поради наличието на опасни вещества.

Тъмно пране	Тъмно пране	Синтетични тъкани	Памучни матери	Предпране	Основно пране	Изплакване	Пране	Центрофугиране	Деликатни тъкани	Отстраняване на косми от домашни любимци
Изцеждане	Предпазване от намачкване	Юрган	Заклучващ механизъм за защита от деца	Ръчно пране	Бебешки дрехи	Еко памук	Вълнени тъкани	експрес 14 Супер бърз експрес	Ежедневни	
Ежедневни експрес	Задържане на изплакването	Старт/Пауза	Без центрофугиране	Бързо изпиране	Завършено	Студена вода	Температура	Почистване на барабана	Долни дрехи	
Смесени 40	Супер 40	Допълнително о изплакване	Освежаване	Ризи	Дънки	Спортно облекло	Отлагане на старта	Интензивно старта	Fashion care	