

Always here to help you

Register your product and get support at
www.saeco.com/welcome

Intelia Deluxe

HD8902



 **Saeco**

ENGLISH 4

ČEŠTINA 13

MAGYAR 23

POLSKI 33

SLOVENSKY 43

Introduction

Congratulations on buying this Intelia/Intelia Deluxe full automatic espresso machine! To fully benefit from the support that Saeco offers, please register your product at www.saeco.com/welcome. This quick start guide applies to all Intelia/Intelia Deluxe models with classic milk frother. For complete instructions download the user manual from www.saeco.com/support. The machine is suitable for preparing espresso coffee using whole coffee beans.

General description (Fig. 1)

- 1 Coffee bean hopper lid
- 2 Coffee bean hopper
- 3 Power cord socket
- 4 Water tank
- 5 Pre-ground coffee compartment
- 6 Grinder adjustment knob
- 7 Control panel
- 8 Coffee grounds container
- 9 Coffee dispensing spout
- 10 Drip tray
- 11 Drip tray cover
- 12 Drip tray full indicator
- 13 Espresso button
- 14 Espresso lungo button
- 15 Aroma strength button
- 16 Standby button
- 17 Menu button
- 18 Hot water button
- 19 Steam button
- 20 Power cord
- 21 Cleaning brush (for specific types only)
- 22 Grease for the brew group (for specific types only)
- 23 Pre-ground coffee measuring spoon
- 24 Water hardness test strip
- 25 Coffee residues drawer
- 26 Brew group
- 27 Hot water/steam dispensing spout
- 28 Classic milk frother

Important

Read and follow the safety instructions carefully and only use the machine as described in this user manual to avoid accidental injury or damage due to improper use of the machine. Keep this user manual for future reference.

Warning

- Check if the voltage indicated on the machine corresponds to the local mains voltage before you connect the machine
- Connect the machine to an earthed wall socket.
- Do not let the power cord hang over the edge of a table or counter, or touch hot surfaces.

- Never immerse the machine, mains plug or power cord in water (danger of electrical shock).
- Do not pour liquids on the power cord connector.
- Never direct the hot water jet towards body parts: danger of burns.
- Do not touch hot surfaces. Use handles and knobs.
- Remove the mains plug from the wall socket:
- If a malfunction occurs.
- If the machine will not be used for a long time.
- Before cleaning the machine.
- Pull on the plug, not on the power cord. Do not touch the mains plug with wet hands.
- Do not use the machine if the mains plug, the power cord or the machine itself is damaged.
- Do not make any modifications to the machine or its power cord. Only have repairs carried out by a service centre authorised by Philips to avoid a hazard.
- This machine can be used by children aged from 8 years and above and persons with reduced physical, sensory or mental capabilities or lack of experience and knowledge if they have been given supervision or instruction concerning use of the machine in a safe way and if they understand the hazards involved.
- Cleaning and user maintenance shall not be made by children unless they are older than 8 and supervised.
- Keep the appliance and its cord out of reach of children aged less than 8 years.
- Children shall not play with the appliance.
- Do not spill water on the mains plug.
- Only use the machine as described in the user manual to avoid potential injury due to misuse.
- Never insert fingers or other objects into the coffee grinder.
- When you descale the machine, always remove the AquaClean filter from the water tank. Then thoroughly clean the whole water tank and replace the AquaClean filter.

Caution

- Using 8 AquaClean filters in the correct way ensures that you do not have to descale the machine for a period of 5000 cups (based on 100 ml cups and 8 filter replacements as indicated by the machine).
- As water is a foodstuff, the water in the water tank must be used up within 1 to 2 days.

6 ENGLISH

- If you are not going to use your coffee machine for a prolonged period (e.g. a holiday), we recommend that you discard any water left inside the tank and leave the AquaClean filter inside. Before you use the coffee machine again, take out the Aquaclean filter, clean the water tank and perform a manual rinsing cycle. Then prepare the AquaClean filter.
- Do not put any of the detachable parts of the machine in the dishwasher, except for the milk carafe.
- The machine is for household use only. It is not intended for use in environments such as canteens, staff kitchen of shops, offices, farms or other work environments.
- Always put the machine on a flat and stable surface.
- Do not place the machine on hot surfaces, directly next to a hot oven, heater or similar source of heat.
- Only put roasted coffee beans into the coffee bean hopper. If ground coffee, instant coffee, raw coffee beans or any other substance is put in the coffee bean hopper, it may damage the machine.
- Let the machine cool down before inserting or removing any parts.
- Never use warm or hot water to fill the water tank. Use cold non-sparkling drinking water.
- Never clean with scrubbing powders or harsh cleaners. Simply use a soft cloth dampened with water.
- Descale the machine regularly. The machine indicates when descaling is needed. If you do not clean and descale the machine, you run the risk that the machine stops working and that your guarantee becomes invalid.
- Do not keep the machine at temperatures below 0°C. Water left in the heating system may freeze and cause damage.
- Do not leave water in the tank when the machine is not used over a long period of time.
The water can be contaminated. Use fresh water every time you use the machine.

Electromagnetic fields (EMF)

This machine complies with all applicable standards and regulations regarding exposure to electromagnetic fields.

The display

Some buttons can be used to navigate through the menus:

- ESPRESSO button = ESC button: you can press this button to return to the main menu. The ESC button takes you back one level. You may have to press the ESC button, several times to get back to the main menu (Fig. 2).
- AROMA STRENGTH button = OK button: you can press this button to select, confirm or stop a function (Fig. 3).
- STEAM button = UP button: press this button to scroll up through the display menu. (Fig. 4)
- MENU button = DOWN button: press this button to scroll down through the display menu (Fig. 5).

First installation

- 1** Slide the drip tray with drip tray cover into the machine.
- 2** Remove the water tank.
- 3** Fill the water tank to the MAX level with fresh water.
- 4** Fill the coffee bean hopper with coffee beans.
- 5** Insert the small plug into the socket located on the back of the machine. Insert the mains plug into the wall socket.
- 6** Attach the classic milk frother to the hot water/steam dispensing spout
- 7** Place a container under the classic milk frother.
- 8** Press the STANDBY button to switch on the machine.
- 9** Press the OK button to start the automatic circuit priming cycle.
- 10** The displays shows the following icon to indicate that the machine is heating up (Fig. 6).
 ► The machine performs an automatic rinsing cycle (Fig. 7).
- 11** The display shows the following icon to indicate you have to install the AquaClean filter (Fig. 8).

Note: If you want to install the AquaClean filter later, press the ESC button and continue with the manual rinsing cycle. For installation see chapter 'AquaClean filter'.

- 12** Press the OK button, the display shows the following icon (Fig. 9).
- 13** Remove the AquaClean filter from its packaging. Shake the filter for about 5 seconds.
- 14** Immerse the filter upside down in a jug with cold water and wait until no more air bubbles come out (Fig. 10).
- 15** Remove the water tank from the machine, empty it and insert the filter vertically onto the filter connection (Fig. 11).
- 16** Fill the water tank with fresh water and slide it back into the machine.
- 17** Press the OK button.
- 18** Select ON on the display and confirm the activation by pressing the OK button (Fig. 12).

Note: The display shows a tick icon to confirm the activation (Fig. 13).

- 19** The display shows the filter ready icon to indicate the AquaClean filter has been installed correctly (Fig. 14).

20 To rinse the filter, press the HOT WATER button and let half a litre of water flow out from the hot water/steam dispensing spout. Discard this water.

The machine is ready for use.

Note: After installing the AquaClean filter you do not have to perform the manual rinsing cycle.

Manual rinsing cycle

- 1** Place a container under the hot water/steam dispensing spout.
- 2** Press the AROMA STRENGTH button to select pre-ground coffee.
Do not add pre-ground coffee.
- 3** Press the ESPRESSO or ESPRESSO LUNGO button. The machine starts dispensing water.
- 4** When the machine stops dispensing, empty the container. Repeat steps 1-3 twice.
- 5** Place a container under the classic milk frother.
- 6** Press the HOT WATER button. Hot water dispensing starts automatically.
Dispense water until the display shows no water icon.
- 7** Fill the water tank with fresh water up to the MAX level and remove the container.
The machine is ready for use.

AquaClean filter

The AquaClean filter is designed to reduce limescale deposits in your coffee machine and provide filtered water to preserve the aroma and flavour of each cup of coffee. Using 8 AquaClean filters correctly allows you to descale your machine every 2 years only, or every 5000 cups (with 100 ml capacity)

AquaClean filter installation

Note: Your machine has to be completely limescale-free before you start to use the AquaClean filter. If you did not activate the filter upon first use and brewed more than 50 cups (with 100 ml capacity), you need to descale the machine before you activate the filter.

- 1** Remove the AquaClean filter from its packaging. Shake the filter for about 5 seconds.
- 2** Immerse the filter upside down in a jug with cold water and wait until no more air bubbles come out. (Fig. 10)
- 3** Remove the water tank from the machine and insert the filter vertically onto the filter connection. (Fig. 11)
- 4** Fill the water tank with fresh water and slide it back into the machine.
- 5** Press the MENU button and scroll the menu to the AquaClean filter option.
Then press the OK button to select the AquaClean filter option.

Note: If you are installing the filter at first time use, follow the steps in chapter 'First installation'.

- 6** Select ON on the display and confirm the activation by pressing the OK button.

Note: The display shows a tick icon to confirm the activation.

- 7** To rinse the filter, press the HOT WATER button and let half a litre of water flow out from the hot water/steam dispensing spout. Discard this water.

Note: It can take a while until water comes out of the dispensing spout. The filter needs to be fully filled and rinsed with water

- 8 Use the sticker attached to the plastic packaging of the AquaClean filter to write down the date of the next filter replacement (after 3 months). Place the sticker on the water tank.
- 9 The filter and machine are now ready for use.

Replacing the AquaClean filter

Replace the filter every 3 months or at machine request.

Display icon AquaClean filter	What to do
10% + icon flashes	The performance of this filter is decreasing. It is recommended to remove the old filter and place the new filter as described in section 'AquaClean filter installation' to retain proper filter performance.
0% + icon flashes	Remove the old filter immediately and place the new filter as described in section 'AquaClean filter installation'.
0% and icon disappears from display	You first need to descale the machine before you can place and activate a new filter.

After 8 filter replacements you need to descale the machine see chapter 'Descaling', section 'Descaling procedure'.

Using the machine

Brewing coffee with beans

- 1 Adjust the coffee dispensing spout to suit the size of your cup.
- 2 Press the AROMA STRENGTH button to select the desired strength from 1-5 beans.
- 3 Press the ESPRESSO button to brew an espresso or press the ESPRESSO LUNGO button to brew a coffee.

Adjusting the coffee quantity

- 1 Press and hold the ESPRESSO button or ESPRESSO LUNGO button until the display shows the word MEMO.
- 2 When the cup contains the desired amount of coffee, press the OK button to save the selected quantity.

Adjusting the grind setting

Note: Only adjust the grind setting while the grinder is working.

- 1 Open the bean hopper.
- 2 Place a cup under the coffee dispensing spout and press the ESPRESSO button to brew an espresso.
- 3 While the machine grinds the coffee, place the end of the measuring spoon handle on the grinder adjustment knob in the coffee bean hopper. Use the spoon to press and turn the knob to the left or to the right one notch a time.
- 4 There are 10 different grinding degree settings you can choose from. The smaller the dot, the stronger the coffee.
 - 1 Coarse grind: lighter taste, for dark roasted coffee blends.
 - 2 Fine grind: bolder taste, for light roasted coffee blends.
- 5 Brew 2-3 coffees to taste the difference.

Frothing milk

Danger of scalding. Dispensing may be preceded by small jets of hot water. Only use the appropriate protective handle.

- 1 Fill 1/3 of a jug with cold milk.
- 2 Immerse the classic milk frother in milk. Press the STEAM button.
- 3 Froth the milk by gently swirling the jug and moving it up and down.
- 4 Press the OK button to stop frothing.

Hot water

Danger of scalding. Dispensing may be preceded by small jets of hot water. Only use the appropriate protective handle.

- 1 Place a jug under the classic milk frother.
- 2 Press the HOT WATER button. Hot water dispensing starts automatically.
- 3 Press the OK button to stop hot water dispensing. Remove the container.

Descaling

You have to descale the machine when the display shows the CALC CLEAN icon or after 8 AquaClean filter replacements.

Note: If you do not descale when the display shows the CALC CLEAN icon or after 8 AquaClean filter replacements, the machine may stop working properly. In this case, repairs are not covered by the guarantee. (Fig. 15)

Never drink the water with descaling mixture that you pour into the water tank or any water with residues that comes out of the machine during the descaling procedure.

The descaling procedure lasts approximately 30 minutes. Only use the Saeco descaling solution to descale the machine. The Saeco descaling solution is designed to ensure optimal performance of the machine. You can buy the Saeco descaling solution in the online shop at www.shop.philips.com/service.

Descaling procedure

Note: You can pause the descaling or rinsing cycle by pressing the ESC button. The display will show the following icon. To continue the descaling or rinsing cycle, press the OK button (Fig. 16).

- 1 Remove and empty the drip tray. Slide the drip tray back into the machine.

Note: Remove the AquaClean water filter from the water tank (if present).

- 2 Remove the classic milk frother from the steam wand.
- 3 Press the OK button.
- 4 The display shows the following icon to indicate that the machine enters the descaling cycle. If you want to exit the descaling cycle, press the ESC button. (Fig. 17)
- 5 Pour the entire bottle of Saeco descaling solution (250ml) into the water tank.
- 6 Add water to the descaling solution in the water tank up to the CALC CLEAN indication.
- 7 Place a large container (1.5 l) under the steam wand and dispensing spout.

- 8** Press the OK button to start the descaling cycle.
 - ▶ The machine dispenses the entire descaling solution at regular intervals through the steam wand and dispensing spout (this takes approximately 25 minutes).
- 9** Wait until all of the descaling solution has been dispensed. Remove and empty the container.
- 10** Remove and empty the drip tray. Slide the drip tray back into the machine.
- 11** Rinse the water tank and fill it with fresh water up to the CALC CLEAN indication. Slide the water tank back into the machine.
- 12** Place the container back under the steam wand and dispensing spout.
- 13** Press the OK button to start the rinsing cycle (this takes approximately 4 minutes).
 - ▶ The display shows the following icon to indicate that the rinsing cycle is finished. (Fig. 18)
- 14** The display shows a tick icon.
- 15** Rinse the water tank and fill it with fresh water up to the MAX level. Slide the water tank back into the machine.
- 16** Press the OK button to end the descaling cycle.
- 17** Place a container under the steam wand and dispensing spout.
- 18** The display shows the following icon to indicate that the machine is heating up (Fig. 19).
 - ▶ The machine performs an automatic rinsing cycle.
- 19** Remove the container. Remove and empty the drip tray. Slide the drip tray back into the machine.
- 20** Place the AquaClean filter back in the water tank. Reinsert the classic milk frother.
- 21** Remove and rinse the brew group see chapter 'Cleaning and maintenance', section 'Clean the brew group'.

The machine is now ready for use.

Interruption of the descaling cycle

Once the descaling cycle has started, you must complete it till the very end without turning off the machine. In case you get stuck during the cycle or in case of power failure or accidental disconnection of the power cord, you can exit by pressing the on/off button. If this occurs, empty and rinse carefully the water tank, then fill it up to the CALC CLEAN level. Follow the instructions in chapter 'First installation', section 'Manual rinsing cycle' before brewing any beverage. If the cycle was not completed, the machine will require another descaling cycle to be performed at your earliest convenience.

Cleaning and maintenance

Cleaning the brew group

Clean the brew group once per week. Check the online manual for more detailed information about the monthly cleaning of the brew group.

- 1** Remove the coffee grounds container and open the service door.
- 2** Remove the coffee residues drawer (Fig. 20).
- 3** To remove the brew group, press the lever and pull the brew group out of the machine (Fig. 21).
- 4** Carry out maintenance to the brew group as described in the online user manual
- 5** Make sure that the lever is in contact with the base of the brewing unit (Fig. 22).

12 ENGLISH

- 6 Make sure the locking hook of the brew group is in the correct position. To position the hook correctly, push it upwards until it is in uppermost position (Fig. 23).
- 7 The hook is not correctly positioned if it is still in bottommost position (Fig. 24).
- 8 Slide the brew group back into the machine along the guiding rails on the sides until it clicks into position. Then place the coffee residues drawer back in the machine.

Lubrication

Lubricate the brew group after approximately 500 cups of coffee or once a month.

- 1 Apply some lubricant around the shaft in the bottom of the brewing unit. (Fig. 25)
- 2 Apply some lubricant to the rails on both sides, as shown in the illustration. (Fig. 26)
- 3 Slide the brew group back into the machine along the guiding rails on the sides until it clicks into position. Then place the coffee residues drawer back in the machine.

Classic milk frother cleaning (daily)

Remove the external part of the classic milk frother and rinse it with fresh water.

Classic milk frother and steam wand cleaning (weekly)

- 1 Remove the external part of the classic milk frother and rinse it with fresh water (Fig. 27).
- 2 Remove the upper part of the classic milk frother from the steam wand and rinse it with fresh water. (Fig. 28)
- 3 Clean the steam wand with a wet cloth.
- 4 Reassemble all the classic milk frother parts.

Guarantee and support

If you need information or support, please visit www.saeco.com/support or read the separate worldwide guarantee leaflet.

To buy spare parts, visit www.shop.philips.com/service or go to your Saeco dealer. You can also contact the Philips Consumer Care Centre in your country.

Ordering maintenance products

- AquaClean water filter (CA6903)
- Milk circuit cleaner (CA6705)
- Coffee oil remover (CA6704)
- Descaling solution (CA6700)
- Lubricating grease (HD5061)

Recycling

- This symbol on a product means that the product is covered by European Directive 2012/19/EU. Inform yourself about the local separate collection system for electrical and electronic products. Follow local rules and never dispose of the product with normal household waste. Correct disposal of old products helps prevent negative consequences for the environment and human health (Fig. 29).

Úvod

Blahopřejeme vám k zakoupení plně automatického espresovače Intelia / Intelia Deluxe! Pokud chcete plně využívat výhod podpory, kterou nabízí společnost Saeco, zaregistrujte výrobek na adrese **www.saeco.com/welcome**. Tento stručný návod k rychlému použití je určen pro modely Intelia / Intelia Deluxe s klasickým napěňovačem mléka. Kompletní uživatelskou příručku lze stáhnout na adrese **www.saeco.com/support**. Tento přístroj je vhodný k přípravě espressa z nemletých kávových zrn.

Všeobecný popis (Obr. 1)

- 1 Víko násypky na kávová zrna
- 2 Násypka na kávová zrna
- 3 Zásuvka pro napájecí kabel
- 4 Nádržka na vodu
- 5 Příhrádka pro mletou kávu
- 6 Knoflík nastavení mletí
- 7 Ovládací panel
- 8 Nádoba na mletou kávu
- 9 Dávkovací hubička na kávu
- 10 Tácek na odkapávání
- 11 Kryt tácku na odkapávání
- 12 Indikátor „Plný tácek na odkapávání“
- 13 Tlačítko pro espresso
- 14 Tlačítko pro espresso lungo
- 15 Tlačítko síly aromatu
- 16 Tlačítko pohotovostního režimu
- 17 Tlačítko menu
- 18 Tlačítko pro horkou vodu
- 19 Tlačítko napařování
- 20 Napájecí kabel
- 21 Čisticí kartáč (pouze specifické typy)
- 22 Mazivo pro varnou jednotku (pouze specifické typy)
- 23 Odměrka na mletou kávu
- 24 Testovací proužek na tvrdost vody
- 25 Zásuvka na zbytky kávy
- 26 Varná jednotka
- 27 Dávkovací hubička na horkou vodu / páru
- 28 Klasický napěňovač mléka

Důležité

Pečlivě si přečtěte a dodržujte bezpečnostní pokyny a přístroj používejte pouze v souladu s popisem uvedeným v této uživatelské příručce, aby nedošlo k náhodnému poranění či poškození následkem nesprávného použití přístroje. Uživatelskou příručku uchovejte pro budoucí potřebu.

Varování

- Před připojením přístroje zkontrolujte, zda napětí uvedené na přístroji souhlasí s napětím v místní elektrické síti
- Přístroj připojujte do řádně uzemněných zásuvek.

- Napájecí kabel nenechávejte viset přes hranu stolu nebo pracovní desky, ani se nesmí dotýkat horkých povrchů.
- Přístroj, zástrčku nebo napájecí kabel nikdy neponořujte do vody (nebezpečí úrazu elektrickým proudem).
- Vyvarujte se políání konektoru napájecího kabelu.
- Trysku s horkou vodou nikdy nesměřujte proti částem těla: nebezpečí popálenin.
- Nedotýkejte se horkých povrchů. Použijte rukojeti a knoflíky.
- Odpojte zástrčku ze zásuvky:
- pokud objevíte závadu.
- pokud přístroj nebudete používat delší dobu.
- před čištěním přístroje.
- Netahejte za napájecí kabel, ale za zástrčku. Zástrčky se nedotýkejte mokřými rukama.
- Pokud objevíte závadu na zástrčce, napájecím kabelu nebo samotném přístroji, nepoužívejte ho.
- Přístroj ani napájecí kabel nijak neupravujte. Opravy nechte provést pouze v autorizovaném servisu společnosti Philips, kde zajistí bezpečné provedení.
- Děti ve věku od 8 let a osoby s omezenými fyzickými, smyslovými nebo duševními schopnostmi nebo nedostatkem zkušeností a znalostí mohou tento přístroj používat v případě, že jsou pod dohledem nebo byly poučeny o bezpečném používání přístroje a že chápou rizika, která mohou hrozit.
- Čištění a údržbu by neměly provádět děti, které jsou mladší než 8 let a jsou bez dozoru.
- Přístroj a jeho kabel udržujte mimo dosah dětí mladších 8 let.
- Děti si s přístrojem nesmí hrát.
- Vyvarujte se políání napájecí zástrčky.
- Přístroj používejte pouze v souladu s popisem uvedeným v uživatelské příručce, aby nedošlo k poranění následkem nesprávného použití přístroje.
- Do mlýnku na kávu nikdy nestrkejte prsty ani jiné předměty.
- Když z přístroje odstraňujete vodní kámen, vždy vyjměte z nádržky na vodu filtrační patronu AquaClean. Poté celou nádržku na vodu důkladně vyčistěte a vyměňte filtrační patronu AquaClean.

Upozornění

- Pokud použijete 8 filtrů AquaClean správným způsobem, nebudete muset z přístroje odstraňovat vodní kámen po dobu odpovídající 5 000 šálků (za předpokladu využití 100ml šálků a výměny 8 filtrů na znamení přístroje).
- I voda je potravina, proto je potřeba vodu z nádržky spotřebovat do 1 až 2 dnů.
- Pokud nebudete kávovar delší dobu používat (např. během dovolené), doporučujeme vylít veškerou vodu, která zbývá v nádržce, a filtrační patronu AquaClean ponechat uvnitř. Než budete kávovar opět používat, filtrační patronu AquaClean vyjměte, vyčistěte nádržku na vodu a proveďte cyklus ručního vyplachování. Poté připravte filtrační patronu AquaClean.
- V myčce na nádobí nemyjte žádné odnímatelné části přístroje, s výjimkou karafy na mléko.
- Přístroj byl navržen výhradně pro domácnosti. Není určen k použití v prostředích, jako jsou jídelny, kuchyně pro zaměstnance v rámci obchodů, kanceláří, farem či jiných pracovišť.
- Přístroj vždy umístěte na rovnou stabilní podložku.
- Přístroj nepokládejte na horké povrchy ani přímo vedle horké trouby, topení nebo podobného zdroje tepla.
- Násypku na kávová zrna plňte pouze praženými kávovými zrny. Pokud budete násypku plnit mletou kávou, instantní kávou, surovými kávovými zrny nebo jakoukoli jinou ingrediencí, můžete poškodit přístroj.
- Před přidáním nebo vyjmutím jakékoli součásti nechte přístroj vychladnout.
- K naplnění nádržky na vodu nikdy nepoužívejte teplou ani horkou vodu. Použijte studenou neperlivou pitnou vodu.
- Přístroj nikdy nečistěte pomocí čisticího písku ani agresivních přípravků. Stačí navlhčený měkký hadřík.
- Z přístroje pravidelně odstraňujte vodní kámen. Na odstranění vodního kamene vás přístroj upozorní. Pokud přístroj nebudete čistit a odstraňovat vodní kámen, riskujete, že přestane fungovat a záruka na něj pozbude platnosti.
- Nevystavujte přístroj teplotám nižším než 0°C. Zbylá voda v zahřívacím systému může zmrznout a způsobit poškození.
- Pokud přístroj nebudete delší dobu používat, vylijte z nádržky veškerou vodu. Mohla by se kontaminovat. Používejte čerstvou vodu při každém použití přístroje.

Elektromagnetická pole (EMP)

Tento přístroj odpovídá všem platným normám a předpisům týkajícím se elektromagnetických polí.

Displej

Některá tlačítka lze využít při procházení nabídkami:

- Tlačítko ESPRESSO = tlačítko ESC: stisknutím tlačítka se vrátíte do hlavní nabídky. Tlačítko ESC vás vrátí o jednu úroveň zpět. Může se stát, že bude potřeba několikrát stisknout tlačítko ESC, abyste se vrátili do hlavní nabídky (Obr. 2).
- Tlačítko AROMA STRENGTH = tlačítko OK: stisknutím tlačítka vyberete, potvrdíte nebo zastavíte určitou funkci (Obr. 3).
- Tlačítko STEAM = tlačítko UP: stisknutím tlačítka procházíte nabídkou displeje směrem nahoru. (Obr. 4)
- Tlačítko MENU = tlačítko DOWN: stisknutím tlačítka procházíte nabídkou displeje směrem dolů (Obr. 5).

První instalace

- 1** Do přístroje zasuňte tácek na odkapávání i s víkem.
- 2** Sejměte nádržku na vodu.
- 3** Nádržku na vodu naplňte čerstvou vodou po úroveň značky MAX.
- 4** Násypku na kávová zrna naplňte kávovými zrny.
- 5** Malou zástrčku zapojte do zdířky na zadní straně přístroje. Zástrčku zapojte do zásuvky.
- 6** Klasický napěňovač mléka připevňte k dávkovací hubičce na horkou vodu / páru.
- 7** Pod klasický napěňovač mléka umístěte nádobu.
- 8** Stisknutím tlačítka STANDBY zapněte přístroj.
- 9** Stisknutím tlačítka OK spusťte cyklus automatického napouštění okruhu.
- 10** Na displeji se zobrazí následující ikona na znamení, že přístroj se zahřívá (Obr. 6).
 ▶ Přístroj provede cyklus automatického vyplachování (Obr. 7).
- 11** Na displeji se zobrazí následující ikona na znamení, že je potřeba nainstalovat filtr AquaClean (Obr. 8).

Poznámka: Pokud chcete nainstalovat filtr AquaClean později, stiskněte tlačítko ESC a pokračujte v cyklu manuálního vyplachování. Více informací o instalaci najdete v kapitole „Filtr AquaClean“.

- 12** Stiskněte tlačítko OK. Na displeji se zobrazí následující ikona (Obr. 9).
- 13** Rozbalte filtr AquaClean. Zatřeste s ním na 5 sekund.
- 14** Filtr ponořte vzhůru nohama do nádoby se studenou vodou a počkejte, až z něho nebudou vycházet žádné bublinky (Obr. 10).
- 15** Z kávovaru vyjměte nádržku na vodu, vyprázdněte ji a filtr vložte svle do přípojky pro filtrační patronu (Obr. 11).
- 16** Naplňte nádržku na vodu čerstvou vodou a vložte ji zpět do přístroje.
- 17** Stiskněte tlačítko OK.
- 18** Na displeji vyberte možnost ON a stisknutím tlačítka OK potvrďte aktivaci (Obr. 12).

Poznámka: Na displeji se zobrazí ikona zaškrtnutí na znamení potvrzení aktivace (Obr. 13).

- 19** Na displeji se zobrazí ikona na znamení, že filtr AquaClean byl nainstalován správně (Obr. 14).
- 20** Pokud chcete filtr vypláchnout, stiskněte tlačítko HOT WATER a z dávkovací hubičky na horkou vodu / páru nechte vytéct půl litru vody. Tuto vodu vylijte.
Přístroj je připraven k použití.

Poznámka: Po instalaci filtru AquaClean již není potřeba provádět cyklus manuálního vyplachování.

Cyklus manuálního vyplachování

- 1** Pod dávkovací hubičku na horkou vodu / páru umístěte nádobu.
- 2** Stisknutím tlačítka AROMA STRENGTH vyberte možnost mleté kávy.
Mletou kávu však nepřidávejte.
- 3** Stiskněte tlačítko ESPRESSO nebo ESPRESSO LUNGO. Z přístroje začne vytékat voda.
- 4** Jakmile z přístroje přestane vytékat voda, vyprázdněte nádobu. Dvakrát opakujte kroky 1 až 3.
- 5** Pod klasický napěňovač mléka umístěte nádobu.
- 6** Stiskněte tlačítko HOT WATER. Automaticky začne vytékat horká voda.
▶ Nechte vytékat vodu, dokud se na displeji nezobrazí ikona „Žádná voda“.
- 7** Naplňte nádržku pitnou vodou až po maximální úroveň a vyjměte nádobu.
Přístroj je připraven k použití.

Filtr AquaClean

Filtr AquaClean je určen k tomu, aby odstraňoval nánosy vodního kamene v kávovaru a filtroval vodu, která díky filtraci zachová aroma a chuť kávy v každém šálku. Pokud použijete 8 filtrů AquaClean správným způsobem, bude dostačující odstraňovat z přístroje vodní kámen pouze jednou za 2 roky nebo vždy po 5 000 šálcích (o objemu 100 ml).

Instalace filtru AquaClean

Poznámka: Než začnete používat filtr AquaClean, musí být váš přístroj zcela bez vodního kamene. Pokud jste při prvním použití filtr neaktivovali a uvařili jste více než 50 šálků (o objemu 100 ml), je třeba před aktivací filtru odstranit z přístroje vodní kámen.

- 1** Rozbalte filtr AquaClean. Zatřeste s ním na 5 sekund.
- 2** Filtr ponořte vzhůru nohama do nádoby se studenou vodou a počkejte, až z něho nebudou vycházet žádné bublinky. (Obr. 10)
- 3** Z přístroje vyjměte nádržku na vodu a filtr vložte svisle do přípojky pro filtr. (Obr. 11)
- 4** Naplňte nádržku na vodu čerstvou vodou a vložte ji zpět do přístroje.
- 5** Stiskněte tlačítko MENU a z nabídky přejděte k možnosti filtru AquaClean. Poté stisknutím tlačítka OK možnost filtru AquaClean vyberte.

Poznámka: Pokud instalujete filtr při prvním použití, držte se jednotlivých pokynů v kapitole „První instalace“.

- 6** Na displeji vyberte možnost ON a stisknutím tlačítka OK potvrďte aktivaci.

Poznámka: Na displeji se zobrazí ikona zaškrtnutí na znamení potvrzení aktivace.

- 7** Pokud chcete filtr vypláchnout, stiskněte tlačítko HOT WATER a z dávkovací hubičky na horkou vodu / páru nechte vytéct půl litru vody. Tuto vodu vylijte.

Poznámka: Může chvíli trvat, než voda začne vytékat z dávkovací hubičky. Filtr je potřeba zcela naplnit a vypláchnout vodou.

- 8** Na štítek na plastovém obalu filtru AquaClean si poznamenejte datum příští výměny filtru (po 3 měsících). Štítek nalepte na nádržku na vodu.
- Filtr a přístroj jsou nyní připraveny k použití.

Výměna filtru AquaClean

Filtr vyměňujte každé 3 měsíce nebo na znamení přístroje.

Zobrazení ikony filtru AquaClean	Co dělat
10 % a ikona bliká	Funkčnost filtru se snižuje. Doporučujeme vyjmout starý filtr a vložit nový podle postupu uvedeného v části „Instalace filtru AquaClean“. Tímto způsobem obnovíte správnou funkčnost filtru.
0 % a ikona bliká	Je potřeba okamžitě odstranit starý filtr a vložit nový podle postupu uvedeného v části „Instalace filtru AquaClean“.
0 % a ikona zmizí z displeje	Před vložením a aktivací nového filtru je potřeba nejdříve odstranit z přístroje vodní kámen.

Po 8 výměnách filtru je potřeba odstranit z přístroje vodní kámen. Více informací najdete v kapitole „Odstranění vodního kamene“ v části „Proces odstranění vodního kamene“.

Používání přístroje

Příprava kávy z kávových zrn

- 1 Upravte dávkovací hubičku na kávu podle velikosti šálku.
- 2 Stisknutím tlačítka AROMA STRENGTH vyberete požadovanou sílu na stupnici od 1 do 5 zrn.
- 3 Stisknutím tlačítka ESPRESSO připravíte espresso a stisknutím tlačítka ESPRESSO LUNGO připravíte klasickou kávu.

Nastavení množství kávy

- 1 Stiskněte a podržte tlačítko ESPRESSO nebo ESPRESSO LUNGO, dokud se na displeji nezobrazí nápis MEMO.
- 2 Jakmile šálek bude mít dostatečné množství kávy, stisknutím tlačítka OK uložíte požadované množství.

Úprava nastavení mletí

Poznámka: Úpravu nastavení mletí provádějte pouze při provozu mlýnku.

- 1 Otevřete násypku na kávová zrna.
- 2 Pod dávkovací hubičku na kávu umístěte šálek a stisknutím tlačítka ESPRESSO připravte espresso.
- 3 Zatímco přístroj mele kávu, nasadte konec rukojeti odměrky na knoflík nastavení mlýnku v násypce na kávová zrna. Pomocí odměrky knoflík stlačte a otáčejte jím doleva nebo doprava vždy o jednu úroveň.
- 4 Na výběr máte 10 různých nastavení úrovně mletí. Čím menší značka, tím silnější káva.
 - 1 Hrubé mletí: jemnější chuť, pro tmavé pražené kávové směsi.
 - 2 Jemné mletí: výraznější chuť, pro světlé pražené kávové směsi.
- 5 Připravte 2 až 3 kávy, abyste ochutnali rozdíl.

Napěnění mléka

Nebezpečí opaření. Před vypouštěním mohou vytrysknout menší proudy horké vody. Používejte pouze vhodnou ochrannou rukojeť.

- 1** Naplňte 1/3 džbánku studeným mlékem.
- 2** Do mléka ponořte klasický napěňovač mléka. Stiskněte tlačítko STEAM.
- 3** Jemnými krouživými pohyby směrem nahoru a dolů napěňte mléko.
- 4** Stisknutím tlačítka OK ukončete napěňování.

Horká voda

Nebezpečí opaření. Před vypouštěním mohou vytrysknout menší proudy horké vody. Používejte pouze vhodnou ochrannou rukojeť.

- 1** Pod klasický napěňovač mléka umístěte džbánek.
- 2** Stiskněte tlačítko HOT WATER. Automaticky začne vytékat horká voda.
- 3** Stisknutím tlačítka OK zastavte vypouštění horké vody. Vyměňte nádobu.

Odstraňování vodního kamene

Když se na displeji zobrazí ikona CALC CLEAN nebo jste 8krát vyměnili filtr AquaClean, je třeba z přístroje odstranit vodní kámen.

Poznámka: Pokud po zobrazení ikony CALC CLEAN na displeji nebo po 8 výměnách filtru AquaClean vodní kámen z přístroje neodstraníte, může přístroj přestat správně fungovat. V takovém případě se na opravy nevztahuje záruka. (Obr. 15)

Nikdy nepijte vodu se směsí pro odstranění vodního kamene, kterou jste nalili do nádržky na vodu, ani jakoukoli vodu se zbytky směsí, která během odstraňování vodního kamene z přístroje vyteče.

Proces odstranění vodního kamene trvá přibližně 30 minut. K odstranění vodního kamene z přístroje použijte pouze roztok pro odstranění vodního kamene Saeco. Roztok pro odstranění vodního kamene Saeco zajistí optimální výkon přístroje. Můžete ho zakoupit v online obchodě na adrese www.shop.philips.com/service.

Proces odstranění vodního kamene

Poznámka: Stisknutím tlačítka ESC můžete pozastavit cyklus odstranění vodního kamene nebo vyplachování. Na displeji se zobrazí následující ikona. Pokud chcete pokračovat v cyklu odstranění vodního kamene nebo vyplachování, stiskněte tlačítko OK (Obr. 16).

- 1** Vyměňte a vyprázdněte tácek na odkapávání. Tácek zasuňte zpět do přístroje.

Poznámka: Z nádržky na vodu (je-li součástí přístroje) vyměňte vodní filtr AquaClean.

- 2** Z parní trysky sejměte klasický napěňovač mléka.
- 3** Stiskněte tlačítko OK.
- 4** Na displeji se zobrazí následující ikona na znamení, že přístroj spustil cyklus odstranění vodního kamene. Pokud chcete cyklus odstranění vodního kamene ukončit, stiskněte tlačítko ESC. (Obr. 17)

- 5** Do nádržky na vodu nalijte celou lahev roztoku pro odstranění vodního kamene Saeco (250 ml).
- 6** Do roztoku pro odstranění vodního kamene v nádržce dolijte vodu až po značku CALC CLEAN.
- 7** Pod parní trysku a dávkovací hubičku umístěte velkou nádobu (1,5 l).
- 8** Stisknutím tlačítka OK spustíte cyklus odstranění vodního kamene.
 - ▶ Přístroj vypustí veškerý roztok pro odstranění vodního kamene přes parní trysku a dávkovací hubičku v pravidelných dávkách (trvá to přibližně 25 minut).
- 9** Počkejte, až přístroj vypustí veškerý roztok pro odstranění vodního kamene. Vyjměte a vyprázdněte nádobu.
- 10** Vyjměte a vyprázdněte tácek na odkapávání. Tácek zasuňte zpět do přístroje.
- 11** Vyláchněte nádržku na vodu, naplňte ji čerstvou vodou až po značku CALC CLEAN a zasuňte ji zpět do přístroje.
- 12** Pod parní trysku a dávkovací hubičku umístěte zpět nádobu.
- 13** Stisknutím tlačítka OK spustíte cyklus vyplachování (trvá to přibližně 4 minuty).
 - ▶ Na displeji se zobrazí následující ikona na znamení, že cyklus vyplachování je dokončen. (Obr. 18)
- 14** Na displeji se zobrazí ikona zaškrtnutí.
- 15** Vyláchněte nádržku na vodu, naplňte ji čerstvou vodou až po značku MAX a zasuňte ji zpět do přístroje.
- 16** Stisknutím tlačítka OK ukončíte cyklus odstranění vodního kamene.
- 17** Pod parní trysku a dávkovací hubičku umístěte nádobu.
- 18** Na displeji se zobrazí následující ikona na znamení, že přístroj se zahřívá (Obr. 19).
 - ▶ Přístroj provede cyklus automatického vyplachování.
- 19** Vyjměte nádobu. Vyjměte a vyprázdněte tácek na odkapávání. Tácek zasuňte zpět do přístroje.
- 20** Do nádržky na vodu vložte zpět filtr AquaClean. Znovu nasadte klasický napěňovač mléka.
- 21** Vyjměte a vyláchněte varnou jednotku, jak je uvedeno v kapitole „Čištění a údržba“ v části „Čištění varné jednotky“.

Přístroj je nyní připraven k použití.

Pozastavení cyklu odstranění vodního kamene

Jakmile se spustí cyklus odstranění vodního kamene, je třeba ho úplně dokončit, aniž byste vypnuli přístroj. V případě přerušení cyklu, výpadku proudu nebo náhodného odpojení napájecího kabelu můžete opustit cyklus stisknutím vypínače. V takovém případě důkladně vyprázdněte a vyláchněte nádržku na vodu a poté ji naplňte až po značku CALC CLEAN. Před přípravou nápoje nejdříve postupujte podle informací uvedených v kapitole „První instalace“ v části „Cyklus ručního vyplachování“. Pokud cyklus nebyl dokončen, je třeba co nejdříve provést další cyklus odstranění vodního kamene z přístroje.

Čištění a údržba

Čištění varné jednotky

Varnou jednotku čistěte jednou týdně. Podívejte se do online příručky, kde najdete podrobnější informace o čištění varné jednotky jednou měsíčně.

- 1** Vyměte nádobu na mletou kávu a otevřete obslužná dvířka.
- 2** Vysuňte zásuvku na zbytky kávy (Obr. 20).
- 3** Pokud chcete odebrat varnou jednotku, stlačte páčku a varnou jednotku vytáhněte ven z přístroje (Obr. 21).
- 4** Proveďte údržbu varné jednotky podle postupu uvedeného v online uživatelské příručce.
- 5** Ujistěte se, že páka je v kontaktu se základnou varné jednotky (Obr. 22).
- 6** Ujistěte se, že pojistný háček varné jednotky je ve správné poloze. Pokud chcete háček umístit správně, zatlačte na něj směrem nahoru, až se dostane do nejvyšší polohy (Obr. 23).
- 7** Háček není správně umístěn, pokud se stále nachází v dolní poloze (Obr. 24).
- 8** Po vodicích kolejničích nasuňte zpět do přístroje varnou jednotku, až zacvakne do příslušné polohy. Vložte zpět zásuvku na zbytky kávy.

Mazání

Varnou jednotku promažte po přípravě přibližně 500 šálků kávy nebo jednou měsíčně.

- 1** Aplikujte trochu lubrikantu kolem hřídele ve dně varné jednotky. (Obr. 25)
- 2** Aplikujte trochu lubrikantu na kolejniče na obou stranách, jak je uvedeno na obrázku. (Obr. 26)
- 3** Po vodicích kolejničích nasuňte zpět do přístroje varnou jednotku, až zacvakne do příslušné polohy. Vložte zpět zásuvku na zbytky kávy.

Čištění klasického napěňovače mléka (denně)

Vyměte externí část klasického napěňovače mléka a opláchněte ji čerstvou vodou.

Čištění klasického napěňovače mléka a parní trysky (týdně)

- 1** Vyměte externí část klasického napěňovače mléka a opláchněte ji čerstvou vodou (Obr. 27).
- 2** Z parní trysky vyměte horní část klasického napěňovače mléka a opláchněte ji čerstvou vodou. (Obr. 28)
- 3** Vlhkým hadříkem očistěte parní trysku.
- 4** Všechny součásti klasického napěňovače mléka znovu složte.

Záruka a podpora

Další informace a podporu naleznete na adrese www.saeco.com/support nebo na samostatném záručním listu s celosvětovou platností.

Chcete-li koupit náhradní součásti, navštivte adresu www.shop.philips.com/service nebo se obraťte na prodejce výrobků Saeco. Můžete se také obrátit na středisko péče o zákazníky společnosti Philips ve své zemi.

Objednání výrobků údržby

- Vodní filtr AquaClean (CA6903)
- Přípravek na čištění okruhu mléka (CA6705)
- Odstraňovač kávového oleje (CA6704)
- Roztok pro odstranění vodního kamene (CA6700)
- Lubrikační mazivo (HD5061)

Recyklace

- Tento symbol na výrobku znamená, že se na něj vztahuje evropská směrnice 2012/19/EU. Zjistěte si informace o místním systému sběru tříděného odpadu elektrických a elektronických výrobků. Dodržujte místní předpisy a nikdy nelikvidujte výrobek společně s běžným domácím odpadem. Správnou likvidací starých výrobků a baterií pomůžete předejít negativním dopadům na životní prostředí a lidské zdraví (Obr. 29).

Bevezetés

Köszönjük, hogy az Intelia/Intelia Deluxe teljesen automata kávéfőzőt választotta! A Saeco által biztosított támogatás teljes körű igénybevételéhez, kérjük, regisztrálja termékét a **www.saeco.com/welcome** oldalon. Ez a gyors üzembe helyezési útmutató minden klasszikus tejjhabosítóval rendelkező Intelia/Intelia Deluxe modellre vonatkozik. A részletes utasításokért töltse le a felhasználói kézikönyvet a **www.saeco.com/support** címről.

A készülék alkalmas egész kávészemekből őrölt presszókávé készítésére.

Általános leírás (ábra 1)

- 1 Szemeskávé-vágóház fedele
- 2 Szemeskávé-vágóház
- 3 Tápkábel aljzata
- 4 Vízartály
- 5 Előre őrölt kávé tartálya
- 6 Daráló-beállító gomb
- 7 Kezelőpanel
- 8 Kávéőrlemény-tartó
- 9 Kávéadagoló kifolyócső
- 10 Cseppfelfogó tálca
- 11 Cseppfelfogó tálca fedele
- 12 Cseppfelfogó tálca teli állapotát jelző fény
- 13 Espresso (Presszókávé) gomb
- 14 Espresso lungo (Hosszú kávé) gomb
- 15 Aroma strength (Aromaerősség) gomb
- 16 Készenlét gomb
- 17 Menu (Menü) gomb
- 18 Hot water (Forró víz) gomb
- 19 Steam (Gőz) gomb
- 20 Hálózati kábel
- 21 Tisztítókefe (csak bizonyos típusoknál)
- 22 Kenőanyag a kávéfőző részhez (csak bizonyos típusoknál)
- 23 Mérőkanál előre őrölt kávéhoz
- 24 Vízkeménységmérő tesztcsík
- 25 Kávézaccgyűjtő fiók
- 26 Kávéfőző rész
- 27 Forróvíz/gőzadagoló kifolyócső
- 28 Klasszikus tejjhabosító

Fontos!

Olvassa el figyelmesen és kövesse a biztonsági utasításokat, és csak a használati útmutatóban leírtak szerint használja a készüléket a nem rendeltetésszerű használat által okozott véletlen sérülések vagy károk elkerülése érdekében. Őrizze meg a felhasználói útmutatót későbbi használat céljából.

Figyelmeztetés

- A készülék csatlakoztatása előtt ellenőrizze, hogy a készüléken feltüntetett feszültségérték megegyezik-e a helyi hálózati feszültséggel.
- Csatlakoztassa a készüléket földelt fali konnektorhoz.

- Ügyeljen arra, hogy a hálózati kábel ne lógjon le az asztalról vagy a konyhapultról, és ne érjen a készülék felforrósodott részeihez!
- Soha ne merítse vízbe a készüléket, a hálózati csatlakozót vagy kábelt (áramütés veszélye áll fenn).
- Ne öntsön folyadékot a tápkábel csatlakozójára.
- Soha ne irányítsa a forró vízsugarat önmaga felé, mert megégetheti magát.
- Ne érintse meg a forró felületeket. Használja a fogantyúkat és a gombokat.
- Húzza ki a hálózati dugót a fali aljzatból:
- Ha működési hiba fordul elő.
- Ha a készüléket hosszú ideig nem fogja használni.
- A készülék tisztítása előtt.
- A csatlakozóvéget húzza meg, ne a tápkábelt. Ne érintse meg a hálózati kábelt nedves kézzel.
- Ne használja a készüléket, ha a hálózati csatlakozódugó, a tápkábel vagy maga a készülék sérült.
- Ne végezzen módosítást a készüléken vagy a tápkábelen.
A kockázatok elkerülése érdekében kizárólag a Philips valamely hivatalos szakszervizében javíttassa a készüléket.
- Ezt a készüléket 8 éven felüli gyermekek, illetve csökkent fizikai, érzékelési vagy szellemi képességekkel rendelkező, vagy a készülék működtetésében járatlan személyek is használhatják, amennyiben ezt felügyelet mellett teszik, illetve ismerik a készülék biztonságos működtetésének módját és a használattal járó veszélyeket.
- A tisztítást és a felhasználó által is végezhető karbantartást soha ne végezze 8 éven aluli gyermek, és 8 éven felüli gyermek is csak felügyelet mellett végezheti el ezeket.
- A készüléket és a vezetéket tartsa távol 8 éven aluli gyermekektől.
- Ne engedje, hogy gyermekek játsszanak a készülékkel.
- Ne öntsön vizet a hálózati csatlakozóra.
- A nem megfelelő használatból adódó lehetséges sérülések elkerülése érdekében a készüléket csak a használati útmutatóban leírtak szerint használja.
- Soha ne helyezze ujjait vagy más tárgyakat a kávédarálóba.
- Amikor vízkömentesíti a kávéfőzőt, mindig vegye ki az AquaClean szűrőt a víztartályból. Ezután alaposan tisztítsa meg az egész víztartályt, és cserélje ki az AquaClean szűrőt.

Figyelmeztetés!

- A 8 db AquaClean szűrő megfelelő használatával a készülék vízkőmentesítésére 5000 csésze erejéig nem lesz szükség (1 dl-es csészék és a készülék által jelzett 8 szűrőcsere esetén).
- Mivel a víz élelmiszer, a víztartályban található vizet 1-2 napon belül fel kell használni.
- Ha hosszabb ideig nem használja a kávéfőzőt (pl. nyaraláskor), javasoljuk, hogy öntse ki az összes maradék vizet a tartályból, az AquaClean szűrőt pedig hagyja benne. Mielőtt újra használná a kávéfőzőt, vegye ki az AquaClean szűrőt, tisztítsa meg a víztartályt, és hajtson végre egy kézi öblítési ciklust. Majd készítse elő az AquaClean szűrőt.
- A tejtartály kivételével ne helyezze a készülék levehető részeit mosogatógépbe.
- A készülék kizárólag általános otthoni használatra készült. Használata nem ajánlott üzemi étkezdékben, illetve üzletek, irodák, gazdaságok és egyéb munkahelyek személyzeti konyhájában.
- A készüléket minden esetben hideg, egyenes, stabil felületen helyezze el.
- Ne tegye a készüléket forró felületre, forró sütő, fűtőtest, illetve hasonló hőforrás közvetlen közelébe.
- Kizárólag pörkölt kávészemeket tegyen a szemeskávé-vágóházba. Ha őrölt kávé, instant kávé, nyers kávészemeket vagy bármilyen más anyagot tesz a szemeskávé-vágóházba, az a gép károsodását okozhatja.
- Hagyja a készüléket lehűlni, mielőtt bármilyen alkatrészt felhelyezne vagy eltávolítana.
- Soha ne használjon meleg vagy forró vizet a víztartály feltöltéséhez. Hideg szénsavmentes ivóvizet használjon.
- A készüléket soha ne tisztítsa súrolóporokkal vagy erős tisztítószerekkel. Egyszerűen csak egy puha, benedvesített ruhát használjon.
- Rendszeresen vízkőmentesítse a készüléket. A gép jelzi, ha vízkőmentesítésre van szükség. Ha nem tisztítja meg és nem vízkőmentesíti a készüléket, azzal azt kockáztatja, hogy a készülék leáll, és a garancia érvényét veszíti.
- Ne tartsa a készüléket 0°C alatti hőmérsékleten. A fűtőrendszerben hagyott víz megfagyhat, ami károsíthatja a készüléket.
- Ne hagyjon vizet a tartályban, ha a készüléket hosszabb ideig nem használja. A víz szennyezett lehet. A készülék minden egyes használatakor friss vizet használjon.

Elektromágneses mezők (EMF)

Ez a készülék az elektromágneses terekre érvényes összes vonatkozó szabványnak és előírásnak megfelel.

A kijelző

Néhány gomb használható a menük közötti lépegetéshez:

- ESPRESSO (Presszókávé) gomb = ESC (Kilépés) gomb: nyomja meg ezt a gombot a főmenübe való visszatéréshez. Az ESC gombbal egy szintet léphet vissza. Előfordulhat, hogy többször meg kell nyomnia az ESC gombot a főmenübe való visszatéréshez (ábra 2).
- AROMA STRENGTH (Aromaerősség) gomb = OK gomb: nyomja meg ezt a gombot az adott funkció kiválasztásához, jóváhagyásához vagy leállításához (ábra 3).
- STEAM (Gőz) gomb = FEL gomb: nyomja meg ezt a gombot a kijelző menüben történő felfelé görgetéshez. (ábra 4)
- MENU (Menü) gomb = LE gomb: nyomja meg ezt a gombot a kijelző menüben történő lefelé görgetéshez (ábra 5).

Első üzembe helyezés

- 1** Helyezze a cseppfelfogó tálcával ellátott cseppfelfogó tálcát a készülékbe.
- 2** Távolítsa el a víztartályt.
- 3** Töltse fel a víztartályt friss vízzel egészen a MAX jelzésig.
- 4** Töltse meg a szemeskávé-vágóházat kávészemekkel.
- 5** Illessze a kis csatlakozódugót a készülék hátulján található aljzatba. Csatlakoztassa a hálózati csatlakozódugót a fali aljzatba.
- 6** Rögzítse a klasszikus tejhabosítót a forróvíz/gőzadagoló kifolyócsőhöz.
- 7** Helyezzen egy edényt a hagyományos tejhabosító alá.
- 8** Nyomja meg a KÉSZENLÉT gombot a készülék bekapcsolásához.
- 9** Nyomja meg az OK gombot az automatikus kávékör indító ciklus elindításához.
- 10** A kijelzőn a következő ikon jelenik meg, jelezve, hogy a készülék melegszik (ábra 6).
 ► A készülék automatikus öblítési ciklust hajt végre (ábra 7).
- 11** A kijelzőn a következő ikon jelenik meg, jelezve, hogy be kell helyeznie az AquaClean szűrőt (ábra 8).
Megjegyzés: Ha csak később szeretné behelyezni az AquaClean szűrőt, nyomja meg az ESC gombot, és folytassa a kézi öblítési ciklussal. A behelyezéshez lásd az „AquaClean szűrő” című fejezetet.
- 12** Az OK gomb megnyomása után a kijelzőn a következő ikon jelenik meg (ábra 9).
- 13** Távolítsa el az AquaClean szűrő csomagolását. Rázza meg a szűrőt körülbelül 5 másodpercig.
- 14** Merítse a szűrőt fejjel lefelé egy edény hideg vízbe és várja meg, amíg nem jön belőle több légbuborék (ábra 10).
- 15** Vegye ki a víztartályt a készülékből, ürítse ki, és helyezze a szűrőt függőlegesen a szűrőcsatlakozóra (ábra 11).
- 16** Töltse fel a víztartályt vízzel, és csúsztassa vissza a készülékbe.

- 17** Nyomja meg az OK gombot.
- 18** Válassza ki az ON (bekapcsolás) gombot a kijelzőn, és erősítse meg az aktiválást az OK gomb megnyomásával (ábra 12).

Megjegyzés: A kijelzőn megjelenik egy pipa ikon, mely jóváhagyja az aktiválást (ábra 13).

- 19** A kijelzőn megjelenik a szűrő kész áll ikon, jelezve, hogy az AquaClean szűrő szabályosan lett behelyezve (ábra 14).
- 20** A szűrő előblítéséhez nyomja meg a HOT WATER (Forró víz) gombot, és várja meg, hogy fél liter víz kifolyjon a forróvíz/gőzadagoló kifolyócsőből. Öntse ki ezt a vizet. A kávéfőzőgép használatra kész.

Megjegyzés: Az AquaClean szűrő beszerelése után nem kell végrehajtani a kézi öblítési ciklust.

Kézi öblítési ciklus

- 1** Helyezzen egy edényt a forróvíz/gőzadagoló kifolyócső alá.
- 2** Nyomja meg az AROMA STRENGTH (Aromaerősség) gombot az előre őrölt kávé kiválasztásához. Ne adagoljon hozzá előre őrölt kávé.
- 3** Nyomja meg az ESPRESSO vagy az ESPRESSO LUNGO gombot. A gép megkezdí a víz adagolását.
- 4** Amikor a készülék abbahagyja az adagolást, ürítse ki az edényt. Az 1-3. lépést ismétlje meg kétszer.
- 5** Helyezzen egy edényt a hagyományos tejhabosító alá.
- 6** Nyomja meg a HOT WATER (Forró víz) gombot. A forró víz adagolása automatikusan elindul.
 - ▶ Folytassa a víz adagolását, amíg a kijelzőn meg nem jelenik a „nincs benne víz” ikon.
- 7** Töltse fel a víztartályt friss vízzel egészen a MAX jelzésig, és távolítsa el az edényt. A kávéfőzőgép használatra kész.

AquaClean szűrő

Az AquaClean szűrő célja, hogy csökkentse a vízkőlerakódások képződését a kávéfőzőjében, és hogy szűrt vizet állítson elő, s így megőrizze minden egyes csésze kávé aromáját és zamatát. A 8 db AquaClean szűrő megfelelő használatával a készülék vízkőmentesítésére csak 2 évente vagy 5000 csészénként (1 dl-es csésze) van szükség.

AquaClean szűrő beszerelése

Megjegyzés: A készülékében egyáltalán nem lehetnek vízkőlerakódások, mielőtt használatba venné az AquaClean szűrőt. Ha nem aktiválta a szűrőt az első használatkor, és már több mint 50 csészével (1 dl-es csészek) lefőzött, vízkőmentesíteni kell a készüléket a szűrő aktiválása előtt.

- 1** Távolítsa el az AquaClean szűrő csomagolását. Rázza meg a szűrőt körülbelül 5 másodpercig.
- 2** Merítse a szűrőt fejjel lefelé egy edény hideg vízbe és várja meg, amíg nem jön belőle több légbuborék. (ábra 10)
- 3** Vegye ki a víztartályt a készülékből, és helyezze a szűrőt függőlegesen a szűrőcsatlakozóra. (ábra 11)
- 4** Töltse fel a víztartályt vízzel, és csúsztassa vissza a készülékbe.

- 5** Nyomja meg a MENU (MENÜ) gombot, és görgessen a menüben az AquaClean filter (AquaClean szűrő) lehetőséghez. Majd az OK gomb megnyomásával válassza ki az AquaClean szűrőt.

Megjegyzés: Ha a szűrőt első használatkor helyezi be, kövesse az „Első üzembe helyezés” c. részben leírt lépéseket.

- 6** Válassza ki az ON (bekapcsolás) gombot a kijelzőn, és erősítse meg az aktiválást az OK gomb megnyomásával.

Megjegyzés: A kijelzőn megjelenik egy pipa ikon, mely jóváhagyja az aktiválást.

- 7** A szűrő előblítéséhez nyomja meg a HOT WATER (Forró víz) gombot, és várja meg, hogy fél liter víz kifolyjon a forróvíz/gőzadagoló kifolyócsőből. Öntse ki ezt a vizet.

Megjegyzés: Időbe telhet, amíg a víz kifolyik az adagoló kifolyócsőből. A szűrőt a rendszernek teljesen fel kell töltenie és át kell öblítenie vízzel.

- 8** Az AquaClean szűrő műanyag tasakjához mellékelt matricára írja rá a következő szűrőcsere dátumát (3 hónapnak kell eltelnie). Helyezze a matricát a víztartályra.

- A szűrő és a készülék most már használatra kész.

Az AquaClean szűrő cseréje

Cserélje ki a szűrőt 3 havonta, vagy akkor, amikor a készülék erre kéri.

AquaClean szűrő kijelző ikonja	Teendő
10% + ikon villog	Az adott szűrő teljesítménye csökken. Javasoljuk, hogy távolítsa el a régi szűrőt, és helyezze be az új szűrőt az „AquaClean szűrő beszerelése” című fejezetben leírtak szerint, hogy megőrizhesse a megfelelő szűrőteljesítményt.
0% + ikon villog	Azonnal távolítsa el a régi szűrőt, és helyezze be az új szűrőt az „AquaClean szűrő beszerelése” című fejezetben leírtak szerint.
0% és az ikon eltűnik a kijelzőről	Az új szűrő behelyezéséhez és aktiválásához először vízkömentesítenie kell a készüléket.

8 szűrőcsere után vízkömentesítést kell végeznie a készüléken. Ehhez lásd a „Vízkömentesítés” című fejezet „Vízkömentesítési folyamat” részét.

A készülék használata

Kávéfőzés szemes kávéval

- 1** Állítsa be a kávéadagoló kifolyócsövet, hogy igazodjon csészéje méretéhez.
- 2** Az AROMA STRENGTH (Aromaerősség) gomb segítségével válassza ki a kívánt erősséget 1 és 5 kávébab között.
- 3** Nyomja meg az ESPRESSO (Presszókávé) gombot presszókávé készítéséhez vagy nyomja meg az ESPRESSO LUNGO (Hosszú kávé) gombot hosszú kávé készítéséhez.

A kávémenyiség beállítása

- 1** Tartsa lenyomva az ESPRESSO vagy az ESPRESSO LUNGO gombot, amíg a kijelzőn meg nem jelenik a MEMO (Memória) szó.
- 2** Ha a kívánt mennyiségű kávé van a csészében, az OK gomb megnyomásával mentse a kiválasztott mennyiséget.

Az őrlési beállítás módosítása

Megjegyzés: Az őrlési beállítást csak a daráló működése közben módosítsa.

- 1 Nyissa ki a szemeskávé-vágóházat.
- 2 Helyezzen egy csészét a kávéadagoló kifolyócsőhöz, és nyomja meg az ESPRESSO (Presszókávé) gombot presszókávé főzéséhez.
- 3 Miközben a gép őrli a kávé, helyezze a mérőkanál nyelét a szemeskávé-vágóházban levő daráló-beállító gombra. A kanál nyelével nyomja meg, és fordítsa el a gombot balra vagy jobbra, de egyszerre csak egy fokozattal.
- 4 10 különböző őrlésifok-beállítás közül választhat. Minél kisebb a pont, annál erősebb a kávé.
 - 1 Durva őrlemény: lágyabb aroma, a sötét pörkölésű kávékeverékekhez ajánlott.
 - 2 Finom őrlemény: karakteresebb aroma, világos pörkölésű kávékeverékekhez ajánlott.
- 5 Főzzön le 2-3 csésze kávé, hogy össze tudja hasonlítani az ízeket.

Tejhabosítás

Forrázásvesztély! Előfordulhat, hogy az adagolás előtt néhányszor kisebb mennyiségű forró víz távozik a kifolyócsőből. Kizárólag a megfelelő védőfogantyút használja.

- 1 Töltsön fel egy bögrét 1/3 részig hideg tejjel.
- 2 Merítse tejbe a klasszikus tejhabosítót. Nyomja meg a STEAM (Gőz) gombot.
- 3 A bögre lassú, körkörös és fel-le mozzgatásával habosítsa fel a tejet.
- 4 A habosítás leállításához nyomja meg az OK gombot.

Forró víz

Forrázásvesztély! Előfordulhat, hogy az adagolás előtt néhányszor kisebb mennyiségű forró víz távozik a kifolyócsőből. Kizárólag a megfelelő védőfogantyút használja.

- 1 Helyezzen egy bögrét a hagyományos tejhabosító alá.
- 2 Nyomja meg a HOT WATER (Forró víz) gombot. A forró víz adagolása automatikusan elindul.
- 3 A forróvíz-adagolás leállításához nyomja meg az OK gombot. Távolítsa el az edényt.

Vízkömentesítés

Vízkömentesítse a készüléket, ha a kijelzőn megjelenik a CALC CLEAN ikon, vagy miután már 8-szor kicserélte az AquaClean szűrőt.

Megjegyzés: Ha nem végzi el a vízkömentesítést akkor, amikor a kijelzőn megjelenik a CALC CLEAN ikon, vagy miután 8-szor kicserélte az AquaClean szűrőt, akkor előfordulhat, hogy a készülék nem fog megfelelően működni. Ebben az esetben a javítás nem garanciális. (ábra 15)

Soha ne igya meg a vízkömentesítő keveréket tartalmazó vizet, amelyet a víztartályba önt, sem azt a vizet, ami a készülékből a vízkömentesítés során távozó szennyezőanyagokat tartalmazza.

A vízkömentesítési folyamat körülbelül 30 percig tart. Kizárólag a Saeco vízkömentesítő folyadékot használja a készülék vízkömentesítéséhez. A Saeco vízkömentesítő folyadékot úgy tervezték, hogy biztosítsa a készülék lehető legjobb teljesítményét. A Saeco vízkömentesítő folyadékot a

www.shop.philips.com/service online áruházban tudja megvásárolni.

Vízkömentesítés

Megjegyzés: Az ESC (Kilépés) gomb megnyomásával megállíthatja a vízkömentesítést vagy az öblítési ciklust. Ekkor a kijelzőn az alábbi ikon jelenik meg. A vízkömentesítés vagy öblítési ciklus folytatásához nyomja meg az OK gombot (ábra 16).

1 Vegye ki és ürítse ki a cseppfelfogó tálcát. Csúsztassa vissza a cseppfelfogó tálcát a készülékbe.

Megjegyzés: Távolítsa el az AquaClean vízsűrőt a víztartályból (ha benne van).

2 Távolítsa el a hagyományos tejhabosítót a gőzelvezető csőről.

3 Nyomja meg az OK gombot.

4 A kijelzőn a következő ikon jelenik meg, jelezve, hogy a készülék megkezdi a vízkömentesítési ciklust. Ha szeretne kilépni a vízkömentesítési ciklusból, nyomja meg az ESC (Kilépés) gombot. (ábra 17)

5 Öntse a Saeco vízkömentesítő folyadék (250 ml) teljes tartalmát a víztartályba.

6 Töltse fel vízzel a vízkömentesítő folyadékot tartalmazó víztartályt a CALC CLEAN (Vízkömentesítés) jelzésig.

7 Helyezzen egy nagy tartályt (1,5 liter) a gőzelvezető cső és az adagoló kifolyócső alá.

8 A vízkömentesítő ciklus indításához nyomja meg az OK gombot.

▶ A készülék a vízkömentesítő folyadék teljes tartalmát rendszeres időközönként adagolja a gőzelvezető csövön és az adagoló kifolyócsövön keresztül (ez kb. 25 percig tart).

9 Várja meg, amíg az összes vízkömentesítő folyadék kifolyt. Vegye ki, és ürítse ki a tartályt.

10 Vegye ki és ürítse ki a cseppfelfogó tálcát. Csúsztassa vissza a cseppfelfogó tálcát a készülékbe.

11 Öblítse el a víztartályt, és töltse fel friss vízzel a CALC CLEAN (Vízkömentesítés) jelzésig. Csúsztassa vissza a víztartályt a készülékbe.

12 Helyezze vissza az edényt a gőzelvezető cső és az adagoló kifolyócső alá.

13 Nyomja meg az OK gombot az öblítési ciklus elindításához (ez kb. 4 percig tart).

▶ A kijelzőn megjelenik a következő ikon, jelezve, hogy az öblítési ciklus befejeződött. (ábra 18)

14 A kijelzőn megjelenik egy pipa ikon.

15 Öblítse el a víztartályt, és töltse fel friss vízzel a MAX jelzésig. Csúsztassa vissza a víztartályt a készülékbe.

16 Nyomja meg az OK gombot a vízkömentesítési ciklus leállításához.

17 Helyezzen egy edényt a gőzelvezető cső és az adagoló kifolyócső alá.

18 A kijelzőn a következő ikon jelenik meg, jelezve, hogy a készülék melegszik (ábra 19).

▶ A készülék automatikus öblítési ciklust hajt végre.

19 Távolítsa el az edényt. Vegye ki, és ürítse ki a cseppfelfogó tálcát. Csúsztassa vissza a cseppfelfogó tálcát a készülékbe.

20 Helyezze vissza az AquaClean szűrőt a víztartályba. Helyezze vissza a hagyományos tejhabosítót.

21 Vegye ki és öblítse el a kávéfőző részt a „Tisztítás és karbantartás” című fejezet „A kávéfőző rész tisztítása” című részében leírtak szerint.

A kávéfőzőgépet most használatra kész.

A vízkömentesítési ciklus megszakítása

Ha a vízkömentesítési ciklus megkezdődött, azt a berendezés kikapcsolása nélkül kell végrehajtania egészen a befejezésig. A ciklus elakadása, áramszünet, illetve a hálózati kábel véletlen kihúzása esetén a be-/kikapcsoló gomb megnyomásával léphet ki. Ebben az esetben alaposan ürítse ki, és öblítse el a víztartályt, majd tölts fel a CALC CLEAN (Vízkömentesítés) jelzésig. Mielőtt bármilyen italt készítene, kövesse az „Első üzembe helyezés” c. fejezet „Kézi öblítési ciklus” részében leírt utasításokat. Ha a ciklus nem fejeződött be, a készüléken a lehető leghamarabb újabb vízkömentesítési ciklust kell végrehajtania.

Tisztítás és karbantartás

A kávéfőző rész tisztítása

Hetente tisztítsa meg a kávéfőző részt. A kávéfőző rész havi tisztítására vonatkozó részletesebb információkért tekintse meg az online kézikönyvet.

- 1** Távolítsa el a kávéörlemény-tartót, és nyissa fel a szervizfedelelet.
- 2** Távolítsa el a kávézaccgyűjtő fiókot (ábra 20).
- 3** A főzőegység eltávolításához nyomja meg a kart, és húzza ki a főzőegységet a készülékből (ábra 21).
- 4** Az online felhasználói kézikönyvben leírtakat követve végezze el a kávéfőző rész karbantartását.
- 5** Ügyeljen arra, hogy a kar érintkezzen a főzőegység talpával (ábra 22).
- 6** Ellenőrizze, hogy a kávéfőző rész rögzítőhorogja a megfelelő helyzetben van-e. A horog megfelelő rögzítéséhez tolja felfelé egészen addig, míg a legfelső helyzetbe nem kerül (ábra 23).
- 7** Ha a horog még mindig a legalsó helyzetben van, akkor nem megfelelően helyezte el (ábra 24).
- 8** Az oldalsó vezetősínek mentén csúsztassa vissza a főzőegységet a készülékbe, amíg a helyére nem pattan. Majd helyezze vissza a készülékbe a kávézaccgyűjtő fiókot.

Olajozás

Havonta egyszer, vagy körülbelül 500 csésze kávé után olajozza meg a kávéfőző részt.

- 1** Kenje be kenőanyaggal a főzőegység alján a tengely környékét. (ábra 25)
- 2** Kenje be kenőanyaggal a síneket mindkét oldalon, az ábrán látható módon. (ábra 26)
- 3** Az oldalsó vezetősínek mentén csúsztassa vissza a főzőegységet a készülékbe, amíg a helyére nem pattan. Majd helyezze vissza a készülékbe a kávézaccgyűjtő fiókot.

A hagyományos tejhabosító tisztítása (naponta)

Távolítsa el a hagyományos tejhabosító külső részét, és öblítse le vízzel.

A hagyományos tejhabosító és a gőzelvezető cső tisztítása (hetente)

- 1** Távolítsa el a hagyományos tejhabosító külső részét, és öblítse le vízzel (ábra 27).
- 2** Távolítsa el a hagyományos tejhabosító felső részét a gőzelvezető csőről, és öblítse le vízzel. (ábra 28)
- 3** Tisztítsa meg a gőzelvezető csövet egy nedves ruhával.
- 4** Szerelje össze a hagyományos tejhabosító összes alkatrészét.

Garancia és terméktámogatás

Ha információra vagy támogatásra van szüksége, látogasson el a www.saeco.com/support weboldalra, vagy olvassa el a különálló, világszerte érvényes garancialevelet.

Pótalkatrészek vásárlásához kérjük, tekintse meg a www.shop.philips.com/service weboldalt vagy forduljon Saeco márkakereskedőjéhez. Szükség esetén vegye fel a kapcsolatot a helyi Philips vevőszolgálattal.

Karbantartási termékek rendelése

- AquaClean vízszűrő (CA6903)
- Tejadagoló alkatrésztisztító (CA6705)
- Kávéolaj-eltávolító (CA6704)
- Vízkőmentesítő oldat (CA6700)
- Kenőanyag (HD5061)

Újrahasznosítás

- Ha ez a szimbólum szerepel a terméken, az azt jelenti, hogy a termék megfelel a 2012/19/EU európai irányelv követelményeinek. Tájékozódjon az elektromos és elektronikus termékek szelektív hulladékként történő gyűjtésének helyi feltételeiről. Kövesse a helyi szabályokat, és ne dobja az elhasznált terméket a háztartási hulladékgyűjtőbe. Az elhasznált termék megfelelő hulladékkezelése segítséget nyújt a környezettel és az emberi egészséggel kapcsolatos negatív következmények megelőzésében (ábra 29).

Wprowadzenie

Gratulujemy zakupu w pełni automatycznego ekspresu do kawy Intelia/Intelia Deluxe. Aby korzystać bez ograniczeń z oferowanej przez firmę Saeco pomocy, zarejestruj swój produkt na stronie www.saeco.com/welcome. Ta skrócona instrukcja obsługi dotyczy wszystkich modeli ekspresu Intelia/Intelia Deluxe z klasycznym spieniaczem do mleka. Pełne informacje można uzyskać, pobierając instrukcję obsługi ze strony www.saeco.com/support.
To urządzenie umożliwia przygotowywanie espresso z całych ziaren kawy.

Opis ogólny (rys. 1)

- 1 Pokrywka pojemnika na ziarna kawy
- 2 Pojemnik na ziarna kawy
- 3 Gniazdo przewodu zasilającego
- 4 Zbiornik wody
- 5 Komora na zmieloną kawę
- 6 Pokrętko regulacji młynka
- 7 Panel sterowania
- 8 Pojemnik na fusy kawowe
- 9 Dozownik kawy
- 10 Tacka ociekowa
- 11 Pokrywa tacki ociekowej
- 12 Wskaźnik zapelnienia tacki ociekowej
- 13 Przycisk Espresso
- 14 Przycisk Espresso lungo
- 15 Przycisk Aroma strength (moc aromatu)
- 16 Przycisk trybu gotowości
- 17 Przycisk Menu
- 18 Przycisk Hot water (gorąca woda)
- 19 Przycisk Steam (para)
- 20 Przewód zasilający
- 21 Szczoteczka do czyszczenia (tylko wybrane modele)
- 22 Smar do bloku zaparzającego (tylko wybrane modele)
- 23 Łyżka do odmierzania zmielonej kawy
- 24 Pasek testowy do mierzenia twardości wody
- 25 Szuflada na osady z kawy
- 26 Blok zaparzający
- 27 Dozownik gorącej wody/pary
- 28 Klasyczny spieniacz do mleka

Ważne

Zapoznaj się ze wskazówkami dotyczącymi bezpieczeństwa i przestrzegaj ich. Korzystaj z urządzenia wyłącznie w sposób opisany w niniejszej instrukcji obsługi, aby zapobiec przypadkowym obrażeniom ciała lub uszkodzeniom spowodowanym niewłaściwym użytkowaniem urządzenia. Zachowaj niniejszą instrukcję obsługi na przyszłość.

Ostrzeżenie

- Przed podłączeniem urządzenia sprawdź, czy podane na nim napięcie jest zgodne z napięciem w sieci elektrycznej.
- Podłącz urządzenie do uziemionego gniazdka elektrycznego.

- Uważaj, aby przewód nie zwiślał z krawędzi stołu lub blatu ani nie dotykał rozgrzanych powierzchni.
- Nigdy nie zanurzaj urządzenia, wtyczki przewodu sieciowego ani przewodu zasilającego w wodzie (grozi to porażeniem prądem elektrycznym).
- Nie wylewaj żadnych płynów na złącze przewodu zasilającego.
- Nigdy nie kieruj strumienia gorącej wody w kierunku części ciała: grozi to oparzeniami.
- Nie dotykaj rozgrzanych powierzchni. Korzystaj z uchwytów i pokręteł.
- Wyjmij wtyczkę przewodu sieciowego z gniazdka elektrycznego:
- Jeśli urządzenie działa nieprawidłowo.
- Jeśli urządzenie nie będzie używane przez dłuższy czas.
- Przed rozpoczęciem czyszczenia urządzenia.
- Pociągnij za wtyczkę, a nie za przewód zasilający. Nie dotykaj wtyczki przewodu sieciowego mokrymi rękami.
- Nie używaj urządzenia, jeśli uszkodzona jest wtyczka przewodu sieciowego, przewód zasilający lub samo urządzenie.
- Nie przerabiaj urządzenia ani przewodu zasilającego. W celu uniknięcia zagrożeń wszystkie naprawy powinny być przeprowadzane przez autoryzowane centrum serwisowe firmy Philips.
- Urządzenie może być używane przez dzieci w wieku powyżej 8 lat oraz osoby z ograniczonymi zdolnościami fizycznymi, sensorycznymi lub umysłowymi, a także nieposiadające wiedzy lub doświadczenia w zakresie użytkowania tego typu urządzeń, pod warunkiem, że będą one nadzorowane lub zostaną poinstruowane na temat korzystania z tego ekspresu w bezpieczny sposób oraz zostaną poinformowane o potencjalnych zagrożeniach.
- Urządzenie nie może być czyszczone ani obsługiwane przez dzieci poniżej 8 roku życia. Starsze dzieci podczas wykonywania tych czynności powinny być nadzorowane przez osoby dorosłe.
- Przechowuj urządzenie oraz przewód sieciowy poza zasięgiem dzieci poniżej 8 roku życia.
- Dzieci nie mogą bawić się urządzeniem.
- Nie wylewaj wody na wtyczkę przewodu zasilającego.
- Korzystaj z urządzenia tylko w sposób opisany w instrukcji obsługi, aby uniknąć potencjalnych obrażeń wynikających z niewłaściwego użycia.
- Nigdy nie wkładaj palców ani żadnych przedmiotów do młynka do kawy.

- Podczas usuwania kamienia z ekspresu zawsze wyjmij filtr AquaClean ze zbiornika wody. Następnie dokładnie wyczyść cały zbiornik i wymień filtr AquaClean.

Uwaga

- Używając we właściwy sposób 8 filtrów AquaClean, można wyeliminować konieczność usuwania kamienia z urządzenia przez okres wymagany do zaparzenia 5000 filiżanek kawy (filiżanki o pojemności 100 ml i 8 wymian filtra, zgodnie ze wskazaniami urządzenia).
- Woda jest środkiem spożywczym, dlatego wodę w zbiorniku należy zużyć w ciągu maksymalnie 2 dni.
- Jeśli nie zamierzasz korzystać z ekspresu do kawy przez dłuższy czas (np. podczas wakacji), zalecamy opróżnić zbiornik wody i pozostawić filtr AquaClean w środku. Przed ponownym użyciu ekspresu do kawy należy wyjąć filtr AquaClean, wyczyścić zbiornik wody oraz uruchomić ręczny cykl płukania. Następnie należy przygotować filtr AquaClean.
- Nie myj odłączanych części urządzenia — z wyjątkiem pojemnika na mleko — w zmywarce.
- To urządzenie jest przeznaczone wyłącznie do użytku domowego. Nie jest ono przeznaczone do użytku w takich miejscach, jak stołówki oraz kuchnie w sklepach, biurach, na farmach i w innych miejscach pracy.
- Ustaw urządzenie na płaskiej i stabilnej powierzchni.
- Nie umieszczaj urządzenia na rozgrzanych powierzchniach ani obok gorącego piekarnika, grzejnika lub podobnego źródła ciepła.
- Do pojemnika na ziarna kawy wkładaj tylko palone ziarna. Włożenie mielonej kawy, kawy rozpuszczalnej lub surowych ziaren kawy albo innych substancji do pojemnika na ziarna kawy może spowodować uszkodzenie ekspresu.
- Przed włożeniem lub wyjęciem dowolnej części poczekaj, aż ekspres ostygnie.
- Nigdy nie nalewaj ciepłej lub gorącej wody do zbiornika wody. Używaj zimnej, niegazowanej wody do picia.
- Nigdy nie czyść urządzenia przy użyciu proszku do szorowania ani silnych środków czyszczących — wystarczy miękka ściereczka zwilżona wodą.

- Regularnie usuwaj kamień z urządzenia (wskazuje ono, kiedy należy to zrobić). Jeśli nie będziesz czyścić urządzenia i usuwać z niego kamienia, istnieje ryzyko, że przestanie ono działać, a gwarancja straci ważność.
- Nie przechowuj urządzenia w temperaturze poniżej 0°C. Woda pozostała w systemie podgrzewania może zamarznąć i uszkodzić urządzenie.
- Nie zostawiaj wody w zbiorniku, jeśli urządzenie nie jest używane przez długi okres. Woda może być zanieczyszczona. Przy każdym użyciu ekspresu zawsze używaj świeżej wody.

Pola elektromagnetyczne (EMF)

To urządzenie spełnia wszystkie normy i jest zgodne ze wszystkimi przepisami dotyczącymi narażenia na działanie pól elektromagnetycznych.

Wyświetlacz

Niektóre przyciski mogą służyć do poruszania się po menu:

- Przycisk ESPRESSO = przycisk ESC (wyjdz): naciśnięcie tego przycisku umożliwia powrót do głównego menu. Naciśnięcie przycisku ESC (wyjdz) powoduje przejście w górę o jeden poziom, dlatego aby wrócić do menu głównego, być może trzeba będzie nacisnąć przycisk ESC (wyjdz) kilka razy (rys. 2).
- Przycisk AROMA STRENGTH (moc aromatu) = przycisk OK: naciskając ten przycisk, można wybrać, potwierdzić lub zatrzymać funkcję (rys. 3).
- Przycisk STEAM (para) = przycisk UP (w górę): naciskając ten przycisk, można przewinąć menu wyświetlacza w górę. (rys. 4)
- Przycisk MENU = przycisk DOWN (w dół): naciskając ten przycisk, można przewinąć menu wyświetlacza w dół (rys. 5).

Pierwsza instalacja

- 1** Wsuń tackę ociekową z pokrywą tacki ociekowej do ekspresu.
 - 2** Zdejmij zbiornik wody.
 - 3** Napełnij zbiornik wody świeżą wodą do poziomu MAX.
 - 4** Wsyp ziarna kawy do pojemnika na ziarna kawy.
 - 5** Włóż małą wtyczkę do gniazda znajdującego się z tyłu ekspresu. Włóż wtyczkę przewodu sieciowego do gniazda elektrycznego.
 - 6** Przymocuj klasyczny spieniacz mleka do dozownika gorącej wody/pary.
 - 7** Podstaw naczynie pod klasyczny spieniacz do mleka.
 - 8** Naciśnij przycisk trybu gotowości, aby włączyć ekspres.
 - 9** Naciśnij przycisk OK, aby rozpocząć automatyczny cykl zalewania obiegu.
 - 10** Na wyświetlaczu pojawi się następująca ikona wskazująca, że trwa nagrzewanie się urządzenia (rys. 6).
- ▶ Urządzenie wykona automatyczny cykl płukania (rys. 7).

- 11** Na wyświetlaczu pojawi się następująca ikona wskazująca, że należy zainstalować filtr AquaClean (rys. 8).

Uwaga: Jeśli chcesz zainstalować filtr AquaClean później, naciśnij przycisk ESC (wyjdź) i kontynuuj ręczny cykl płukania. Instrukcje dotyczące instalacji można znaleźć w rozdziale „Filtr AquaClean”.

- 12** Naciśnij przycisk OK. Na wyświetlaczu pojawi się następująca ikona (rys. 9).
- 13** Wyjmij filtr AquaClean z opakowania i potrząśnij nim przez około 5 sekund.
- 14** Zanurz filtr do góry dnem w dzbanku z zimną wodą i poczekaj, aż pęcherzyki powietrza przestaną wydobywać się z filtra (rys. 10).
- 15** Wyjmij zbiornik wody z urządzenia, opróżnij go i włóż filtr pionowo w miejscu podłączenia (rys. 11).
- 16** Napełnij zbiornik świeżą wodą i włóż go z powrotem do urządzenia.
- 17** Naciśnij przycisk OK.
- 18** Wybierz opcję ON (wł.) na wyświetlaczu i potwierdź aktywację, naciskając przycisk OK (rys. 12).

Uwaga: Na wyświetlaczu pojawi się ikona znacznika wyboru służąca do potwierdzania aktywacji (rys. 13).

- 19** Na wyświetlaczu pojawi się ikona gotowości filtra wskazująca, że filtr AquaClean został prawidłowo zainstalowany (rys. 14).
- 20** Aby wypłukać filtr, naciśnij przycisk HOT WATER (gorąca woda) i poczekaj, aż z dozownika gorącej wody/pary wypłynie pół litra wody (wylej tę wodę).
Urządzenie będzie gotowe do użycia.

Uwaga: Po zainstalowaniu filtra AquaClean nie trzeba uruchamiać ręcznego cyklu płukania.

Ręczny cykl płukania

- 1** Umieść naczynie pod dozownikiem gorącej wody/pary.
- 2** Naciśnij przycisk AROMA STRENGTH (moc aromatu), aby wybrać opcję zmielonej kawy. Nie dosypuj zmielonej kawy.
- 3** Naciśnij przycisk ESPRESSO lub ESPRESSO LUNGO. Urządzenie rozpocznie dozowanie wody.
- 4** Po zakończeniu dozowania wody opróżnij naczynie. Powtórz dwukrotnie kroki 1–3.
- 5** Podstaw naczynie pod klasyczny spieniacz do mleka.
- 6** Naciśnij przycisk HOT WATER (gorąca woda). Spowoduje to automatyczne rozpoczęcie dozowania gorącej wody.
 - ▶ Dozowanie zakończy się, gdy na wyświetlaczu pojawi się ikona wskazująca brak wody.
- 7** Nalej świeżej wody do zbiornika do poziomu MAX i usuń naczynie.
Urządzenie będzie gotowe do użycia.

Filtr AquaClean

Filtr AquaClean został zaprojektowany z myślą o redukcji osadzania kamienia w ekspresie oraz o zapewnieniu przefiltrowanej wody, dzięki której każda filiżanka kawy zachowuje smak i aromat. Używając we właściwy sposób 8 filtrów AquaClean, można wyeliminować konieczność usuwania kamienia z urządzenia przez okres 2 lat lub okres wymagany do zaparzenia 5000 filiżanek kawy (filiżanki o pojemności 100 ml).

Instalacja filtra AquaClean

Uwaga: Przed rozpoczęciem korzystania z filtra AquaClean należy całkowicie wyczyścić urządzenie z osadu. Jeśli filtr nie zostanie aktywowany podczas pierwszego użycia urządzenia, a liczba zaparzonych filiżanek kawy (o pojemności 100 ml) będzie większa niż 50, przed aktywowaniem filtra należy usunąć kamień z urządzenia.

- 1** Wyjmij filtr AquaClean z opakowania i potrząśnij nim przez około 5 sekund.
- 2** Zanurz filtr do góry dnem w dzbanku z zimną wodą i poczekaj, aż pęcherzyki powietrza przestaną wydobywać się z filtra. (rys. 10)
- 3** Wyjmij zbiornik wody z urządzenia i włóż filtr pionowo w miejscu podłączenia. (rys. 11)
- 4** Napełnij zbiornik świeżą wodą i włóż go z powrotem do urządzenia.
- 5** Naciśnij przycisk MENU i przewiń menu do opcji AquaClean filter (filtr AquaClean). Następnie naciśnij przycisk OK, aby wybrać tę opcję.

Uwaga: Jeśli instalujesz filtr podczas pierwszego użycia urządzenia, postępuj zgodnie z instrukcjami podanymi w rozdziale „Pierwsza instalacja”.

- 6** Wybierz opcję ON (wł.) na wyświetlaczu i potwierdź aktywację, naciskając przycisk OK.

Uwaga: Na wyświetlaczu pojawi się ikona znacznika wyboru służąca do potwierdzania aktywacji.

- 7** Aby wypłukać filtr, naciśnij przycisk HOT WATER (gorąca woda) i poczekaj, aż z dozownika gorącej wody/pary wypłynie pół litra wody (wylej tę wodę).

Uwaga: Woda może wypływać z dozownika przez jakiś czas. Filtr musi zostać w pełni napełniony i wypłukany wodą.

- 8** Na naklejce dołączonej do plastikowego opakowania filtra AquaClean zapisz datę następniej wymiany filtra (wymiany należy dokonywać co 3 miesiące). Umieść naklejkę na zbiorniku wody.
- Filtr i urządzenie będą gotowe do użycia.

Wymiana filtra AquaClean

Filtr należy wymieniać co 3 miesiące lub na żądanie urządzenia.

Ikona filtra AquaClean	Zalecane działania
Miga 10% + ikona	Wydajność filtra spada. W celu zapewnienia odpowiedniej wydajności filtra zaleca się wyjęcie starego filtra i włożenie nowego w sposób opisany w części „Instalacja filtra AquaClean”.
Miga 0% + ikona	Wyjmij od razu stary filtr i włóż nowy w sposób opisany w części „Instalacja filtra AquaClean”.
0% i ikona znika z wyświetlacza	Przed włożeniem i aktywowaniem nowego filtra trzeba usunąć kamień z ekspresu.

Po 8 wymianach filtra trzeba usunąć kamień z ekspresu (patrz rozdział „Usuwanie kamienia”, część „Procedura usuwania kamienia”).

Korzystanie z urządzenia

Parzenie kawy z ziaren

- 1 Dostosuj ustawienie dozownika kawy do rozmiaru filiżanki.
- 2 Naciśnij przycisk AROMA STRENGTH (moc aromatu), aby wybrać żadaną moc (od 1 do 5).
- 3 Naciśnij przycisk ESPRESSO, aby zaparzyć espresso, lub przycisk ESPRESSO LUNGO, aby zaparzyć dużą kawę.

Regulacja ilości kawy

- 1 Naciśnij i przytrzymaj przycisk ESPRESSO lub ESPRESSO LUNGO, aż na wyświetlaczu pojawi się słowo MEMO.
- 2 Gdy w filiżance znajdzie się żadana ilość kawy, naciśnij przycisk OK, aby zapisać tę ilość.

Regulacja ustawienia mielenia

Uwaga: Ustawienie mielenia należy regulować tylko podczas pracy młynka.

- 1 Otwórz pojemnik na ziarna.
- 2 Podstaw filiżankę pod dozownik kawy i naciśnij przycisk ESPRESSO, aby zaparzyć espresso.
- 3 Podczas mielenia kawy w urządzeniu ustaw koniec uchwytu łyżki do odmierzania na pokrętle regulacji młynka w pojemniku na ziarna kawy. Za pomocą łyżki naciśnij i obróć pokrętko w lewo lub w prawo ząbek po ząbku.
- 4 Do wyboru masz 10 różnych ustawień stopnia mielenia — im mniejszy punkt, tym mocniejsza kawa.
 - 1 Kawa grubo mielona: łagodniejszy smak, ustawienie przeznaczone dla ciemnych parzonych mieszanek kaw.
 - 2 Kawa drobno mielona: mocniejszy smak, ustawienie przeznaczone dla jasnych parzonych mieszanek kaw.
- 5 Zaparz 2–3 kawy, aby poznać różnice w smaku.

Spienianie mleka

Niebezpieczeństwo poparzenia. Dozowanie może być poprzedzone drobnymi strumieniami gorącej wody. Korzystaj wyłącznie z odpowiedniego uchwytu zabezpieczającego.

- 1 Napełnij 1/3 dzbanka zimnym mlekiem.
- 2 Zanurz klasyczny speniacz w mleku. Naciśnij przycisk STEAM (para).
- 3 Spień mleko, delikatnie poruszając dzbankiem dookoła, do góry i w dół.
- 4 Naciśnij przycisk OK, aby zatrzymać spienianie.

Gorąca woda

Niebezpieczeństwo poparzenia. Dozowanie może być poprzedzone drobnymi strumieniami gorącej wody. Korzystaj wyłącznie z odpowiedniego uchwytu zabezpieczającego.

- 1 Podstaw dzbanek pod klasyczny speniacz do mleka.
- 2 Naciśnij przycisk HOT WATER (gorąca woda). Spowoduje to automatyczne rozpoczęcie dozowania gorącej wody.
- 3 Naciśnij przycisk OK, aby zatrzymać dozowanie gorącej wody. Usuń naczynie.

Usuwanie kamienia

Kamień należy usunąć z urządzenia po pojawieniu się na wyświetlaczu ikony CALC CLEAN lub po 8 wymianach filtra AquaClean.

Uwaga: Jeśli kamień nie zostanie usunięty z urządzenia po wyświetleniu ikony CALC CLEAN lub po 8 wymianach filtra AquaClean, urządzenie może przestać działać prawidłowo. W takim przypadku naprawy nie będą objęte gwarancją. (rys. 15)

Nigdy nie wolno pić wody z roztworem odkamieniacza wlewany do zbiornika wody ani wody z osadem, która wypływa z urządzenia podczas procedury usuwania kamienia.

Procedura usuwania kamienia trwa około 30 minut. Do usuwania kamienia z urządzenia należy używać wyłącznie środka do usuwania kamienia Saeco. Został on stworzony z myślą o zapewnieniu optymalnego działania urządzenia. Środek do usuwania kamienia Saeco można kupić w sklepie internetowym pod adresem www.shop.philips.com/service.

Procedura usuwania kamienia

Uwaga: Usuwanie kamienia lub cykl płukania można zatrzymać, naciskając przycisk ESC (wyjdz). Na wyświetlaczu pojawi następująca ikona. Aby kontynuować usuwanie kamienia lub cykl płukania, należy nacisnąć przycisk OK (rys. 16).

- 1** Wyjmij i opróżnij tackę ociekową, a następnie wsuń ją z powrotem do ekspresu.
- Uwaga: Wyjmij filtr wody AquaClean ze zbiornika wody (jeśli ten filtr jest używany).*
- 2** Zdejmij klasyczny spieniacz do mleka z dozownika pary.
- 3** Naciśnij przycisk OK.
- 4** Na wyświetlaczu pojawi się następująca ikona wskazująca, że urządzenie rozpoczyna cykl usuwania kamienia. Aby zakończyć cykl usuwania kamienia, naciśnij przycisk ESC (wyjdz). (rys. 17)
- 5** Wlej do zbiornika wody całą butelkę środka do usuwania kamienia Saeco (250 ml).
- 6** Do środka do usuwania kamienia w zbiorniku dolej wody do poziomu CALC CLEAN.
- 7** Umieść duże naczynie (1,5 l) pod dozownikiem i dozownikiem pary.
- 8** Naciśnij przycisk OK, aby uruchomić cykl usuwania kamienia.
 - ▶ Cały roztwór do usuwania kamienia wydobywa się z urządzenia w regularnych odstępach przez dozownik i dozownik pary (zajmuje to około 25 minut).
- 9** Poczekaj, aż cały roztwór wypłynie z urządzenia. Usuń i opróżnij naczynie.
- 10** Wyjmij i opróżnij tackę ociekową, a następnie wsuń ją z powrotem do ekspresu.
- 11** Oplucz zbiornik wody, napełnij go świeżą wodą do poziomu „CALC CLEAN” i wsuń go z powrotem do urządzenia.
- 12** Umieść naczynie z powrotem pod dozownikiem i dozownikiem pary.
- 13** Naciśnij przycisk OK, aby uruchomić cykl płukania (zajmuje on około 4 minut).
 - ▶ Na wyświetlaczu pojawi się następująca ikona wskazująca, że cykl płukania został zakończony. (rys. 18)
- 14** Na wyświetlaczu pojawi się ikona znacznika wyboru.
- 15** Oplucz zbiornik wody, napełnij go świeżą wodą do poziomu MAX i wsuń go z powrotem do urządzenia.
- 16** Naciśnij przycisk OK, aby zakończyć cykl usuwania kamienia.

- 17** Umieść naczynie pod dozownikiem i dozownikiem pary.
- 18** Na wyświetlaczu pojawi się następująca ikona wskazująca, że trwa nagrzewanie się urządzenia (rys. 19).
 - ▶ Urządzenie wykona automatyczny cykl płukania.
- 19** Usuń naczynie. Wyjmij i opróżnij tackę ociekową. Wsuń tackę ociekową z powrotem do urządzenia.
- 20** Umieść filtr AquaClean filtr z powrotem w zbiorniku wody. Ponownie zamontuj klasyczny spieniacz do mleka.
- 21** Wyjmij i wypłucz blok zaparzający (patrz rozdział „Czyszczenie i konserwacja”, część „Czyszczenie bloku zaparzającego”).
Ekspres do kawy jest gotowy do użycia.

Przerwanie cyklu usuwania kamienia

Uruchomiony cykl usuwania kamienia należy kontynuować do samego końca, nie wyłączając urządzenia. Jeśli podczas cyklu urządzenie zablokuje się, nastąpi przerwa w zasilaniu lub przewód zasilający zostanie przypadkowo odłączony, cykl można zakończyć, naciskając wyłącznik. W takiej sytuacji należy ostrożnie opróżnić i wypłukać zbiornik wody, a następnie napełnić go do poziomu CALC CLEAN. Przed rozpoczęciem parzenia napojów należy wykonać instrukcje przedstawione w rozdziale „Pierwsza instalacja”, część „Ręczny cykl płukania”. Jeśli cykl nie został zakończony, należy jak najszybciej przeprowadzić kolejny cykl usuwania kamienia z ekspresu.

Czyszczenie i konserwacja

Czyszczenie bloku zaparzającego

Czyść blok zaparzający raz na tydzień. Więcej szczegółowych informacji na temat comiesięcznego czyszczenia bloku zaparzającego znajdziesz w instrukcji obsługi dostępnej w Internecie.

- 1** Wyjmij pojemnik na fusy kawowe i otwórz klapkę serwisową.
- 2** Wyjmij szufladę na osady z kawy (rys. 20).
- 3** Aby wyjąć blok zaparzający, naciśnij dźwignię i wyciągnij blok z urządzenia (rys. 21).
- 4** Wykonaj konserwację bloku zaparzającego w sposób opisany w instrukcji obsługi dostępnej w Internecie
- 5** Upewnij się, że dźwignia przylega do podstawy jednostki zaparzającej (rys. 22).
- 6** Upewnij się, że zaczep blokujący bloku zaparzającego znajduje się w prawidłowym położeniu. Aby prawidłowo ustawić zaczep, pchnij go w górę, aż znajdzie się w najwyższym położeniu (rys. 23).
- 7** Zaczep znajduje się w niewłaściwym położeniu, jeśli skierowany jest w dół (rys. 24).
- 8** Korzystając z prowadnic po bokach, wsuń blok zaparzający z powrotem do urządzenia, aż zablokuje się on we właściwej pozycji. Następnie włóż szufladę na osady z kawy z powrotem do urządzenia.

Smarowanie

Blok zaparząjący należy smarować po zaparzeniu około 500 filiżanek kawy lub raz w miesiącu.

- 1** Nałóż odrobinę smaru na wałek w dolnej części jednostki zaparząjącej. (rys. 25)
- 2** Nałóż odrobinę smaru na prowadnicę po obu stronach w sposób przedstawiony na rysunku. (rys. 26)
- 3** Korzystając z prowadnic po bokach, wsuń blok zaparząjący z powrotem do urządzenia, aż zablokuje się on we właściwej pozycji. Następnie wóź szufladę na osady z kawy z powrotem do urządzenia.

Czyszczenie klasycznego spieniacza do mleka (codziennie)

Zdejmij zewnętrzną część klasycznego spieniacza do mleka i wypłucz świeżą wodą.

Czyszczenie klasycznego spieniacza do mleka i dozownika pary (co tydzień)

- 1** Zdejmij zewnętrzną część klasycznego spieniacza do mleka i wypłucz świeżą wodą (rys. 27).
- 2** Zdejmij górną część klasycznego spieniacza do mleka z dozownika pary i wypłucz świeżą wodą. (rys. 28)
- 3** Wyczyść dozownik pary mokrą szmatką.
- 4** Ponownie zmontuj wszystkie części klasycznego spieniacza do mleka.

Gwarancja i pomoc techniczna

Jeśli potrzebujesz pomocy lub informacji, odwiedź stronę www.saeco.com/support lub zapoznaj się z oddzielną ulotką gwarancyjną.

Aby kupić części zamienne, odwiedź stronę www.shop.philips.com/service lub skontaktuj się ze sprzedawcą produktów firmy Saeco. Możesz również skontaktować się z lokalnym Centrum Obsługi Klienta firmy Philips.

Zamawianie produktów do konserwacji

- Filtr wody AquaClean (CA6903)
- Środek do czyszczenia obiegu mleka (CA6705)
- Środek do usuwania oleju kawowego (CA6704)
- Środek do usuwania kamienia (CA6700)
- Smar (HD5061)

Recykling

- Ten symbol na produkcie oznacza, że podlega on postanowieniom Dyrektywy Europejskiej 2012/19/UE. Zapoznaj się z lokalnymi przepisami dotyczącymi utylizacji sprzętu elektrycznego i elektronicznego. Postępuj zgodnie z lokalnymi przepisami i nigdy nie wyrzucaj tego produktu wraz ze zwykłymi odpadami gospodarstwa domowego. Prawidłowa utylizacja zużytych produktów pomaga chronić środowisko naturalne i ludzkie zdrowie (rys. 29).

Úvod

Gratulujeme vám ku kúpe plne automatického espresso kávovaru Intelia/Intelia Deluxe! Ak chcete využiť všetky výhody zákaznickej podpory Saeco, zaregistrujte svoj produkt na adrese **www.saeco.com/welcome**. Táto stručná príručka spustenia sa vzťahuje na všetky modely Intelia/Intelia Deluxe s klasickým peničom mlieka. Podrobné pokyny nájdete v návode na používanie, ktorý si môžete prevziať na adrese **www.saeco.com/support**. Zariadenie je vhodné na prípravu espressa z celých kávových zŕn.

Opis zariadenia (Obr. 1)

- 1 Veko zásobníka na kávové zrná
- 2 Zásobník na kávové zrná
- 3 Zásuvka sieťového kábla
- 4 Zásobník na vodu
- 5 Priečinok na vopred zomletú kávu
- 6 Otočný regulátor nastavenia mlynčeka
- 7 Ovládací panel
- 8 Zásobník na pomletú kávu
- 9 Dávkovací výpusť kávy
- 10 Podnos na odkvapkávanie
- 11 Kryt podnosu na odkvapkávanie
- 12 Indikátor plného podnosu na odkvapkávanie
- 13 Tlačidlo espressa
- 14 Tlačidlo Espresso lungo
- 15 Tlačidlo Aroma strength (Intenzita arómy)
- 16 Tlačidlo pohotovostného režimu
- 17 Tlačidlo Menu (Ponuka)
- 18 Tlačidlo Hot water (Horúca voda)
- 19 Tlačidlo Steam (Para)
- 20 Sieťový kábel
- 21 Čistiaca kefka (len určité modely)
- 22 Mazivo pre varnú jednotku (len určité modely)
- 23 Odmerka vopred zomletej kávy
- 24 Prúžok na testovanie tvrdosti vody
- 25 Priečinok na zvyšky kávy
- 26 Varná jednotka
- 27 Dávkovací výpusť horúcej vody/pary
- 28 Klasický penič mlieka

Dôležité

Pozorne si prečítajte si a dodržiavajte bezpečnostné pokyny a stroj používajte len podľa pokynov uvedených v tomto návode na používanie, aby ste predišli poraneniu alebo poškodeniu z dôvodu nesprávneho použitia stroja. Tento návod na použitie uchovajte na neskoršie použitie.

Varovanie

- Pred zapojením zariadenia do siete skontrolujte, či napätie uvedené na zariadení zodpovedá napätiu v sieti.
- Zariadenie pripojte do uzemnenej zásuvky.

- Nedovoľte, aby napájací kábel visel cez okraj stola alebo pultu alebo aby sa dotýkal horúcich povrchov.
- Zariadenie, sieťovú zástrčku ani sieťový kábel nikdy neponárajte do vody (nebezpečenstvo zásahu elektrickým prúdom).
- Na konektor sieťového kábla nelejte kvapaliny.
- Nikdy nesmerujte prúd horúcej vody smerom k telu: nebezpečenstvo popálenín.
- Nedotýkajte sa horúcich povrchov. Použite rúčky alebo držadlá.
- Sieťovú zástrčku odpojte zo zásuvky:
 - ak sa vyskytne porucha,
 - ak sa zariadenie nebude dlhšiu dobu používať,
 - pred zahájením čistenia zariadenia.
- Ťahajte za zástrčku, nie za sieťový kábel. Nedotýkajte sa sieťovej zástrčky mokrými rukami.
- Zariadenie nepoužívajte, ak je poškodená sieťová zástrčka, sieťový kábel alebo samotné zariadenie.
- Nevykonávajte žiadne zmeny na zariadení ani na jeho sieťovom kábli. Opravy nechajte vykonať len v servisnom stredisku autorizovanom spoločnosťou Philips, aby sa predišlo nebezpečným situáciám.
- Toto zariadenie môžu používať deti staršie ako 8 rokov a osoby, ktoré majú obmedzené telesné, zmyslové alebo duševné schopnosti alebo nemajú dostatok skúseností a znalostí, pokiaľ sú pod dozorom alebo im bolo vysvetlené bezpečné používanie zariadenia a za predpokladu, že rozumejú príslušným rizikám.
- Toto zariadenie smú čistiť a udržiavať iba deti staršie ako 8 rokov a musia byť pritom pod dozorom.
- Zariadenie a jeho kábel uchovávajúte mimo dosahu detí mladších ako 8 rokov.
- Deti sa nesmú hrať s týmto zariadením.
- Zabráňte rozliatiu vody na sieťovú zástrčku.
- Zariadenie používajte len podľa pokynov uvedených v tomto návode na použitie, aby ste predišli možnému zraneniu v dôsledku nesprávneho použitia.
- Nikdy nevkladajte prsty ani žiadne predmety do mlynčeka na kávu.
- Počas odstraňovania vodného kameňa zo zariadenia vždy vyberte filter AquaClean z nádoby na vodu. Následne dôkladne vyčistíte celú nádobu na vodu a vymeňte filter AquaClean.

Výstraha

- Ak správne použijete 8 filtrov AquaClean, nemusíte odstraňovať vodný kameň po dobu zodpovedajúcu príprave 5 000 šálok kávy (pri šálkach s objemom 100 ml a 8 výmenách filtrov podľa pokynov zariadenia).
- Keďže sa voda považuje za potravinu, vodu v nádobe treba spotrebovať v priebehu 1 až 2 dní.
- Ak nebudete kávovar dlhšiu dobu používať (napr. z dôvodu dovolenky), odporúčame, aby ste vyliali všetku zvyšnú vodu v nádobe a ponechali filter AquaClean vo vnútri. Skôr ako začnete kávovar používať znovu, vyberte filter AquaClean, vyčistite nádobu na vodu a vykonajte manuálny cyklus preplachovania. Potom pripravte filter AquaClean.
- Okrem karafy na mlieko nekladajte žiadne odnímateľné časti zariadenia do umývačky riadu.
- Toto zariadenie je určené len na používanie v domácnosti. Nie je určené na používanie v prostrediach, ako sú kuchyne pre zamestnancov v obchodoch, kanceláriách, na farmách či v inom pracovnom prostredí.
- Zariadenie vždy umiestnite na rovný a stabilný povrch.
- Zariadenie neumiestňujte na horúce povrchy, k horúcej rúre, vykurovaciemu telesu alebo podobnému zdroju tepla.
- Do zásobníka na kávové zrná vkladajte len pražené kávové zrná. Ak do zásobníka na kávové zrná vložíte mletú kávu, instantnú kávu, surové kávové zrná alebo inú látku, mohlo by dôjsť k poškodeniu zariadenia.
- Pred vložením alebo odstránením jednotlivých dielov nechajte zariadenie vychladnúť.
- Nádobu na vodu nikdy neplňte teplou ani horúcou vodou. Používajte studenú nesýtenú pitnú vodu.
- Na čistenie nikdy nepoužívajte práškové prostriedky ani drsné čistiace prostriedky. Jednoducho použite mäkkú handričku navlhčenú vo vode.
- Zo zariadenia pravidelne odstraňujte vodný kameň. Zariadenie indikuje potrebu odstránenia vodného kameňa. Ak zariadenie nečistíte a neodstraňujete z neho vodný kameň, vystavujete sa riziku, že zariadenie prestane fungovať a že vaša záruka stratí platnosť.
- Zariadenie nenechávajte pri teplotách nižších ako 0 °C. Voda vo vykurovacom systéme môže zamrznúť a spôsobiť poškodenie.

- Nenechávajte vodu v nádobe, keď sa zariadenie nepoužíva dlhšiu dobu. Voda môže byť kontaminovaná. Pri každom použití zariadenia vymeňte vodu za čerstvú.

Elektromagnetické polia (EMF)

Tento spotrebič vyhovuje všetkým príslušným normám a smerniciam týkajúcim sa vystavenia elektromagnetickým poliám.

Displej

Niektoré tlačidlá sa dajú použiť na presúvanie sa v ponukách:

- Tlačidlo ESPRESSO = tlačidlo ESC: stlačením tohto tlačidla sa vrátite do hlavnej ponuky. Pomocou tlačidla ESC sa vrátite späť o jednu úroveň. Je možné, že na návrat do hlavnej ponuky budete musieť stlačiť tlačidlo ESC niekoľkokrát (Obr. 2).
- Tlačidlo AROMA STRENGTH (Intenzita arómy) = tlačidlo OK: stlačením tohto tlačidla môžete vybrať, potvrdiť alebo zastaviť funkciu (Obr. 3).
- Tlačidlo STEAM (Para) = tlačidlo hore: stlačením tohto tlačidla sa posuniete v zobrazení ponuky smerom nahor (Obr. 4)
- Tlačidlo MENU (Ponuka) = tlačidlo dole: stlačením tohto tlačidla sa posuniete v zobrazení ponuky smerom nadol (Obr. 5).

Prvá inštalácia

- 1 Podnos na odkvapkávanie s krytom podnosu na odkvapkávanie zasuňte do zariadenia.
- 2 Demontujte zásobník na vodu.
- 3 Nádobu na vodu naplňte čerstvou vodou až po úroveň MAX.
- 4 Zásobník na kávové zrná naplňte zrnkovou kávou.
- 5 Malú koncovku pripojte do zásuvky, ktorá sa nachádza na zadnej strane zariadenia. Sieťovú zástrčku pripojte do sieťovej zásuvky.
- 6 Nasadte klasický penič mlieka na dávkovací výpusť horúcej vody/pary.
- 7 Nádobu umiestnite pod klasický penič mlieka.
- 8 Stlačením tlačidla pohotovostného režimu zapnite zariadenie.
- 9 Stlačením tlačidla OK spustíte automatický cyklus naplnenia okruhu.
- 10 Displej zobrazuje nasledujúcu ikonu, ktorá signalizuje, že sa zariadenie zahrieva (Obr. 6).
D Zariadenie vykoná automatický cyklus preplachovania (Obr. 7).
- 11 Na displeji sa zobrazí nasledujúca ikona, ktorá signalizuje, že je potrebné nainštalovať filter AquaClean (Obr. 8).

Upozornenie: Ak chcete nainštalovať filter AquaClean neskôr, stlačte tlačidlo ESC a pokračujte manuálnym cyklom preplachovania. Informácie o inštalácii nájdete v kapitole „Filter AquaClean“.

- 12 Stlačte tlačidlo OK, na displeji sa zobrazí nasledujúca ikona (Obr. 9).
- 13 Vyberte filter AquaClean z obalu. Zatraste filtrom asi na 5 sekúnd.
- 14 Ponorte obrátený filter do nádoby so studenou vodou a počkajte, kým neprestanú unikať vzduchové bubliny (Obr. 10).
- 15 Vyberte nádobu na vodu zo zariadenia, vyprázdňte ju a vložte filter zvislo na pripájací prvok filtra (Obr. 11).

16 Nalejte do nádoby čerstvú vodu a zasuňte ju späť do zariadenia.

17 Stlačte tlačidlo OK.

18 Vyberte možnosť ON (Zap.) na displeji a aktiváciu potvrdíte stlačením tlačidla OK (Obr. 12).

Upozornenie: Na potvrdenie aktivácie sa na displeji sa zobrazí značka začiarknutia (Obr. 13).

19 Na displeji sa zobrazí ikona pripravenosti filtra, ktorá signalizuje, že bol filter AquaClean správne nainštalovaný (Obr. 14).

20 Ak chcete prepláchnuť filter, stlačte tlačidlo HOT WATER (Horúca voda) a nechajte cez dávkovací výpusť horúcej vody/pary vypustiť pol litra vody. Túto vodu vylejte.

Zariadenie je pripravené na používanie.

Upozornenie: Po inštalácii filtra AquaClean nie je potrebné vykonávať manuálny cyklus preplachovania.

Manuálny cyklus preplachovania

- 1** Položte nádobu pod dávkovací výpusť horúcej vody/pary.
- 2** Stlačte tlačidlo AROMA STRENGTH (Intenzita arómy) a vyberte možnosť Pre-ground coffee (Vopred zomletá káva). Nepriďavajte vopred zomletú kávu.
- 3** Stlačte tlačidlo ESPRESSO alebo ESPRESSO LUNGO. Zariadenie začne vypúšťať vodu.
- 4** Keď zariadenie prestane vypúšťať, vyprázdňte nádobu. Kroky 1 až 3 dvakrát zopakujte.
- 5** Nádobu umiestnite pod klasický penič mlieka.
- 6** Stlačte tlačidlo HOT WATER (Horúca voda). Automaticky sa začne vypúšťať horúca voda.
 - ▶ Vypúšťajte vodu, kým sa na displeji sa nezobrazí ikona žiadnej vody.
- 7** Do nádoby na vodu nalejte čerstvú vodu až po značku MAX a odložte nádobu. Zariadenie je pripravené na používanie.

AquaClean filter

Filter AquaClean slúži na zníženie usadzovania vodného kameňa v kávovare a poskytuje filtrovanú vodu na zachovanie arómy a chuti každej šálky kávy. Pri správnom použití 8 filtrov AquaClean stačí odstraňovať vodný kameň v zariadení len každé 2 roky alebo každých 5 000 šálok (s objemom 100 ml)

Inštalácia filtra AquaClean

Upozornenie: Než začnete používať filter AquaClean, musí byť zariadenie úplne bez vodného kameňa. Ak ste filter pri prvom použití neaktivovali a pripravili ste viac ako 50 šálok (s objemom 100 ml), musíte zo zariadenia pred aktivovaním filtra odstrániť vodný kameň.

- 1** Vyberte filter AquaClean z obalu. Zatraste filtrom asi na 5 sekúnd.
- 2** Ponorte obrátený filter do nádoby so studenou vodou a počkajte, kým neprestanú unikať vzduchové bubliny. (Obr. 10)
- 3** Vyberte nádobu na vodu zo zariadenia a vložte filter zvislo na pripájací prvok filtra. (Obr. 11)
- 4** Nalejte do nádoby čerstvú vodu a zasuňte ju späť do zariadenia.
- 5** Stlačte tlačidlo MENU (Ponuka) a prejdite v ponuke na možnosť filtra AquaClean. Potom stlačením tlačidla OK vyberte možnosť filtra AquaClean.

Upozornenie: Ak inštalujete filter pri prvom použití, postupujte podľa postupu uvedeného v kapitole „Prvá inštalácia“.

- 6** Vyberte možnosť ON (Zap.) na displeji a aktiváciu potvrdíte stlačením tlačidla OK.

Upozornenie: Na potvrdenie aktivácie sa na displeji sa zobrazí značka začiarknutia.

- 7** Ak chcete prepláchnuť filter, stlačte tlačidlo HOT WATER (Horúca voda) a nechajte cez dávkovací výpusť horúcej vody/pary vypustiť pol litra vody. Túto vodu vylejte.

Upozornenie: Môže chvíľu trvať, kým voda začne vychádzať z dávkovacieho výpusťu horúcej vody. Filter musí byť plne naplnený a prepláchnutý vodou

- 8** Na nálepku umiestnenú na plastovom obale filtra AquaClean zaznamenajte dátum nasledujúcej výmeny filtra (po 3 mesiacoch). Nálepku prilepte na nádobu na vodu.

Filter a zariadenie sú teraz pripravené na používanie.

Výmena filtra AquaClean

Filter vymieňajte raz za 3 mesiace alebo na výzvu zariadenia.

Ikona filtra AquaClean na displeji	Potrebné kroky
Bliká ikona 10 %	Výkon tohto filtra sa znižuje. Odporúča sa vybrať použitý filter a vložiť nový filter podľa postupu uvedeného v časti „Inštalácia filtra AquaClean“, aby sa zachoval správny výkon filtra.
Bliká ikona 0 %	Bezodkladne vyberte starý filter a vložte nový filter podľa postupu uvedeného v časti „Inštalácia filtra AquaClean“.
0 % a ikona zmizne z displeja	Pred vložením a aktiváciou nového filtra musíte najskôr odstrániť vodný kameň zo zariadenia.

Po výmene 8 filtrov musíte odstrániť vodný kameň zo zariadenia. Pozrite si kapitolu „Odstraňovanie vodného kameňa“, časť „Proces odstraňovania vodného kameňa“.

Používanie zariadenia

Varenie kávy z kávových zŕn

- 1** Nastavte dávkovací výpusť kávy podľa veľkosti šálky.
- 2** Stlačením tlačidla AROMA STRENGTH (Intenzita arómy) zvolte požadovanú intenzitu od 1 do 5 zŕn.
- 3** Stlačením tlačidla ESPRESSO pripravíte espresso alebo stlačením tlačidla ESPRESSO LUNGO pripravíte veľkú kávu.

Nastavenie množstva kávy

- 1** Stlačte a podržte tlačidlo ESPRESSO alebo ESPRESSO LUNGO, až kým sa na displeji nezobrazí slovo MEMO (Uloženie).
- 2** Keď šálka obsahuje požadované množstvo kávy, stlačte tlačidlo OK, čím uložíte zvolené množstvo.

Úprava nastavenia mletia

Upozornenie: Nastavenie mletia upravujte len počas prevádzky mlynčeka.

- 1** Otvorte zásobník na kávové zrná.
- 2** Položte šálku pod dávkovací výpusť kávy a stlačením tlačidla ESPRESSO pripravte espresso.

- 3 Kým zariadenie melie kávu, nasadíte koniec rukoväte odmerky na otočný regulátor nastavenia mlynčeka v zásobníku na kávové zrná. Pomocou odmerky stlačte a postupne otáčajte regulátor doľava alebo doprava o jednotlivé dieliky.
- 4 Môžete si vybrať z 10 rôznych stupňov mletia. Čím menšia bodka, tým silnejšia káva.
 - 1 Hrubé mletie: ľahšia chuť, pre tmavé pražené kávové zmesi.
 - 2 Jemné mletie: výraznejšia chuť, pre svetlé pražené kávové zmesi.
- 5 Pripravte 2 – 3 kávy a ochutnajte, aký je medzi nimi rozdiel.

Príprava speneného mlieka

Nebezpečenstvo oparenia. Dávkovaniu môžu predchádzať vystreknutie menšieho množstva horúcej vody. Používajte iba vhodnú ochrannú rukoväť.

- 1 Džbán naplňte do 1/3 studeným mliekom.
- 2 Klasický penič mlieka ponorte do mlieka. Stlačte tlačidlo STEAM (Para).
- 3 Speňte mlieko jemným točivým pohybom peniča v džbáne a pohybom hore a dolu.
- 4 Prípravu speneného mlieka zastavte stlačením tlačidla OK.

Horúca voda

Nebezpečenstvo oparenia. Dávkovaniu môžu predchádzať vystreknutie menšieho množstva horúcej vody. Používajte iba vhodnú ochrannú rukoväť.

- 1 Umiestnite džbán pod klasický penič mlieka.
- 2 Stlačte tlačidlo HOT WATER (Horúca voda). Automaticky sa začne vypúšťať horúca voda.
- 3 Stlačením tlačidla OK zastavte vypúšťanie horúcej vody. Vyberte nádobu.

Odstraňovanie vodného kameňa

Zo zariadenia musíte odstrániť vodný kameň, keď sa na displeji zobrazí ikona CALC CLEAN (Odstraňovanie vodného kameňa) alebo po 8 výmenách filtra AquaClean.

Upozornenie: Ak neodstránite vodný kameň, keď sa na displeji zobrazuje ikona CALC CLEAN (Odstraňovanie vodného kameňa) alebo po 8 výmenách filtra AquaClean, zariadenie môže prestať správne fungovať. V takom prípade sa na opravy nevzťahuje záruka. (Obr. 15)

Nikdy piť vodu s roztokom na odstraňovanie vodného kameňa, ktorú nalievate do zásobníka na vodu, ani vodu s jeho zvyškami, ktorá vytečie zo zariadenia počas odstraňovania vodného kameňa.

Proces odstraňovania vodného kameňa trvá približne 30 minút.

Na odstraňovanie vodného kameňa používajte len roztok Saeco na odstraňovanie vodného kameňa. Roztok Saeco na odstraňovanie vodného kameňa je navrhnutý tak, aby zabezpečil optimálny výkon stroja. Roztok Saeco na odstraňovanie vodného kameňa si môžete zakúpiť v online obchode na adrese www.shop.philips.com/service.

Proces odstraňovania vodného kameňa

Upozornenie: Odstraňovanie vodného kameňa alebo cyklus preplachovania môžete pozastaviť stlačením tlačidla ESC. Na displeji sa zobrazí nasledujúca ikona. Ak chcete pokračovať v odstraňovaní vodného kameňa alebo v cykle preplachovania, stlačte tlačidlo OK (Obr. 16).

1 Vyberte a vyprázdňte podnos na odkvapkávanie. Podnos na odkvapkávanie zasuňte späť do zariadenia.

Upozornenie: Vyberte vodný filter AquaClean z nádoby na vodu (ak je v zariadení).

2 Vyberte klasický penič mlieka spod trysky na paru.

3 Stlačte tlačidlo OK.

4 Na displeji sa zobrazí nasledujúca ikona, ktorá signalizuje, že zariadenie prejde do cyklu odstraňovania vodného kameňa. Stlačením tlačidla ESC ukončíte cyklus odstraňovania vodného kameňa. (Obr. 17)

5 Obsah celej fľaše s roztokom na odstraňovanie vodného kameňa (250 ml) nalejte do nádoby na vodu.

6 Do roztoku na odstraňovanie vodného kameňa v nádobe na vodu pridajte vodu až po značku CALC CLEAN.

7 Položte veľkú nádobu (1,5 l) pod trysku na paru a dávkovací výpusť.

8 Stlačením tlačidla OK spustíte cyklus odstraňovania vodného kameňa.

► Zariadenie vypustí celý roztok na odstraňovanie vodného kameňa v pravidelných intervaloch cez trysku na paru a dávkovací výpusť (trvá to približne 25 minút).

9 Počkajte, kým sa vypustí všetok roztok na odstraňovanie vodného kameňa. Vyberte a vyprázdňte nádobu.

10 Vyberte a vyprázdňte podnos na odkvapkávanie. Podnos na odkvapkávanie zasuňte späť do zariadenia.

11 Nádobu na vodu vypláchnite a naplňte ju čerstvou vodou až po značku CALC CLEAN. Nádobu na vodu zasuňte späť do zariadenia.

12 Položte nádobu späť pod trysku na paru a dávkovací výpusť.

13 Stlačením tlačidla OK spustíte cyklus preplachovania (trvá približne 4 minúty).

► Na displeji sa zobrazí nasledujúca ikona, ktorá znamená, že cyklus preplachovania je dokončený. (Obr. 18)

14 Na displeji sa zobrazí značka začarknutia.

15 Nádobu na vodu vypláchnite a naplňte ju čerstvou vodou až po značku MAX. Nádobu na vodu zasuňte späť do zariadenia.

16 Stlačením tlačidla OK ukončíte cyklus odstraňovania vodného kameňa.

17 Položte nádobu pod trysku na paru a dávkovací výpusť.

18 Displej zobrazuje nasledujúcu ikonu, ktorá signalizuje, že sa zariadenie zahrieva (Obr. 19).

► Zariadenie vykoná automatický cyklus preplachovania.

19 Vyberte nádobu. Vyberte a vyprázdňte podnos na odkvapkávanie. Podnos na odkvapkávanie zasuňte späť do zariadenia.

20 Vložte filter AquaClean späť do zásobníka na vodu. Vložte späť klasický penič mlieka.

21 Vyberte a opláchnite varnú jednotku. Pozrite si kapitolu „Čistenie a údržba“, časť „Čistenie varnej jednotky“.

Zariadenie je teraz pripravené na používanie.

Prerušenie cyklu odstraňovania vodného kameňa

Po spustení musí cyklus odstraňovania vodného kameňa prebehnúť až do úplného konca bez vypnutia zariadenia. V prípade, že sa zariadenie počas cyklu zasekne, alebo v prípade výpadku napájania alebo náhodného odpojenia sieťového kábla môžete proces ukončiť stlačením vypínača. V takom prípade vyprázdnite a dôkladne vypláchnite nádobu na vodu a následne ju naplňte po úroveň CALC CLEAN. Pred prípravou akéhokoľvek nápoja postupujte podľa pokynov uvedených v kapitole „Prvá inštalácia“ v časti „Manuálny cyklus preplachovania“. Ak sa cyklus nedokončil, zariadenie bude vyžadovať, aby sa čo najskôr vykonal ďalší cyklus odstraňovania vodného kameňa.

Čistenie a údržba

Čistenie varnej jednotky

Varnú jednotku vyčistíte raz za týždeň. Podrobnejšie informácie o mesačnom čistení varnej jednotky nájdete v online návode.

- 1** Vyberte zásobník na pomletú kávu a otvorte servisné dverka.
- 2** Vyberte priečinok na zvyšky kávy (Obr. 20).
- 3** Ak chcete odstrániť varnú jednotku, stlačte páku a vytiahnite varnú jednotku zo zariadenia (Obr. 21).
- 4** Vykonať údržbu na varnej jednotke podľa pokynov uvedených v online návode na používanie.
- 5** Skontrolujte, či je páčka v kontakte so základňou varnej jednotky (Obr. 22).
- 6** Skontrolujte, či je zaistovaci háčik varnej jednotky v správnej polohe. Háčik umiestnite správne tak, že ho potlačíte nahor, až kým sa nedostane do najvyššej polohy (Obr. 23).
- 7** Háčik nie je správne umiestnený, ak sa stále nachádza v najspodnejšej polohe (Obr. 24).
- 8** Varnú jednotku vložte späť do zariadenia pomocou vodiacich líšt po bokoch, až kým nezaskočí na miesto. Potom vložte do zariadenia priečinok na zvyšky kávy.

Mazanie

Varnú jednotku namažte približne po 500 šáľkach kávy alebo raz za mesiac.

- 1** Naneste malé množstvo maziva okolo hriadeľa v spodnej časti varnej jednotky. (Obr. 25)
- 2** Na vodiace líšty na oboch stranách naneste malé množstvo maziva podľa znázornenia na obrázku. (Obr. 26)
- 3** Varnú jednotku vložte späť do zariadenia pomocou vodiacich líšt po bokoch, až kým nezaskočí na miesto. Potom vložte do zariadenia priečinok na zvyšky kávy.

Čistenie klasického peniča mlieka (denne)

Odpojte externú časť klasického peniča mlieka a opláchnite ju čistou vodou.

Čistenie klasického peniča mlieka a trysky na paru (mesačne)

- 1 Odpojte externú časť klasického peniča mlieka a opláchnite ju čistou vodou (Obr. 27).
- 2 Odpojte hornú časť klasického peniča mlieka z trysky na paru a opláchnite ju čistou vodou. (Obr. 28)
- 3 Trysku na paru očistite pomocou vlhkej tkaniny.
- 4 Znova poskladajte všetky časti klasického peniča mlieka.

Záruka a podpora

Ak potrebujete informácie alebo podporu, navštívte webovú adresu www.saeco.com/support alebo si preštudujte informácie v priloženom celosvetovo platnom záručnom liste.

Ak si chcete zakúpiť náhradné diely, navštívte webovú adresu www.shop.philips.com/service alebo miestneho predajcu výrobkov značky Saeco. Obrátiť sa môžete aj na Stredisko starostlivosti o zákazníkov spoločnosti Philips vo svojej krajine.

Objednávanie výrobky na údržbu

- Vodný filter AquaClean (CA6903)
- Čistič okruhu mlieka (CA6705)
- Odstraňovač kávového oleja (CA6704)
- Roztok na odstraňovanie vodného kameňa (CA6700)
- Mazivo (HD5061)

Recyklácia

- Tento symbol na výrobku znamená, že sa na výrobok vzťahuje Európska smernica 2012/19/EÚ. Informujte sa o miestnom systéme separovaného zberu elektrických a elektronických produktov. Postupujte podľa miestnych predpisov a výrobok nikdy nevyhadzujte spolu s bežným domovým odpadom. Správna likvidácia starých výrobkov pomáha zabrániť negatívnemu vplyvu na životné prostredie a ľudské zdravie (Obr. 29).

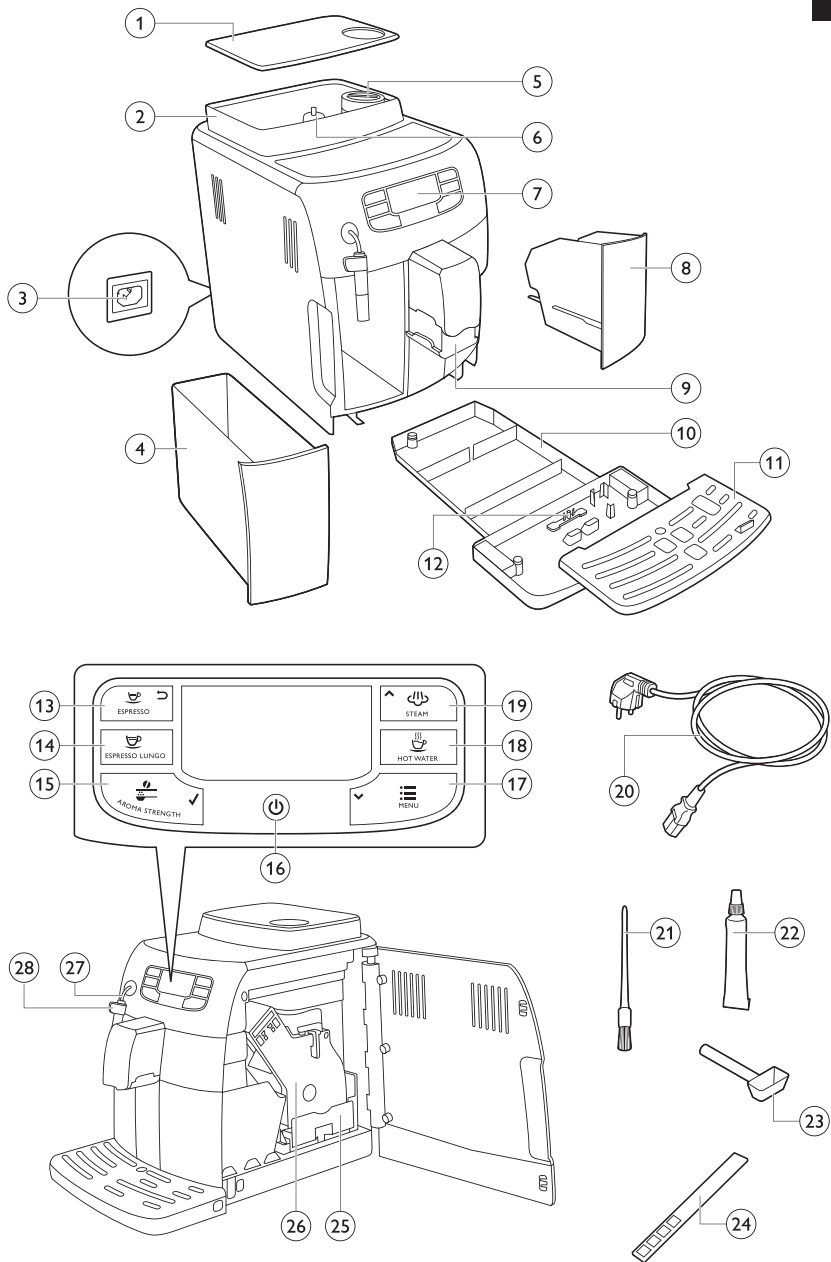

2



3



4



5



6



7



8



9

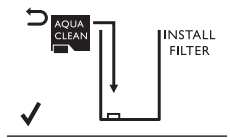

10



11

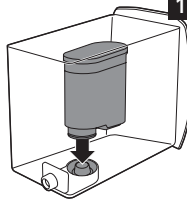

12



13



14



15



16



17

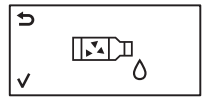

18



19



20

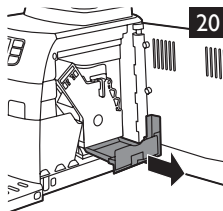

21

