

# AUDIOLINE

**Voll-Duplex Freisprech-Telefon**  
**Full-duplex handsfree-telephone**



**Bedienungsanleitung**  
**Operating Instructions**

TEL38

# - Inhaltsverzeichnis -

1	Allgemeine Hinweise .....	3
2	Bedienelemente .....	4
3	Inbetriebnahme .....	5
3.1	Allgemeine Hinweise .....	5
3.2	Verpackungsinhalt prüfen .....	5
3.3	Batterien einsetzen .....	5
3.4	Telefonhörer anschließen .....	5
3.5	Telefon anschließen .....	6
3.6	Nebenstellenanlagen - T-NET Anpassung .....	6
3.7	Anbringen der Tischstütze .....	6
3.8	Wandmontage .....	7
3.9	Displaykontrast einstellen .....	7
3.10	Datum und Uhrzeit einstellen .....	7
4	Bedienung .....	8
4.1	Telefonieren über den Hörer oder die Freisprecheinrichtung .....	8
4.2	Anrufe entgegennehmen .....	9
4.3	Anzeige der Gesprächsdauer .....	9
4.4	Wahlwiederholung .....	9
4.5	Mikrofon stummschalten .....	9
4.6	Einstellen der Hörerlautstärke .....	10
4.7	Einstellbarer Tonruf .....	10
5	Das Telefonbuch .....	11
5.1	Rufnummer im Telefonbuch speichern .....	11
5.2	Telefonieren über das Telefonbuch .....	12
5.3	Rufnummern im Telefonbuch ändern .....	13
5.4	Einzelne Rufnummer im Telefonbuch löschen .....	13
5.5	Telefonbuch komplett löschen .....	13
6	T-NET-Betrieb / Nebenstellenanlagen .....	14
6.1	"R" Taste an Nebenstellenanlagen .....	14
6.2	"R" Taste und die T-NET-Funktionen der DEUTSCHEN TELEKOM .....	14
6.3	Telefonnummern wählen und speichern bei dem Betrieb an Nebenstellenanlagen .....	14
7	Wichtige Informationen .....	15
7.1	Hörgeräte kompatibel .....	15
7.2	Fehlersuche .....	15
7.3	Telefonkabel austauschen .....	15
7.4	Garantie .....	16
7.5	Konformitätserklärung .....	17

# - Allgemeine Hinweise -

## 1 Allgemeine Hinweise

### **Batterien**

Keine anderen aufladbaren Batterien verwenden. Diese können möglicherweise einen Kurzschluss verursachen. Verwenden Sie beim Austauschen immer nur vier neue Batterien des Typs AAA 1,5V. Batterien nicht ins Feuer werfen oder ins Wasser tauchen. Alte oder defekte Batterien nicht mit dem normalen Hausmüll entsorgen.

### **Anschlusshinweise**

Das Telefon besitzt die Voraussetzungen an einer TAE-Steckdose mit F-/N-Codierung gemeinsam mit anderen Anschlussgeräten mit N-Codierung wie Fax, Anrufbeantworter oder einem Modem benutzt zu werden.

### **Aufstellort**

Stellen Sie das Telefon nicht in die unmittelbare Umgebung von anderen elektronischen Geräten wie z. B. Mikrowellen oder HiFi-Geräten, da es sonst zu gegenseitiger Beeinflussung kommen kann. Der Aufstellort hat einen entscheidenden Einfluss auf einen einwandfreien Betrieb des Telefons.

Stellen Sie das Telefon auf eine ebene und rutschfeste Fläche. Normalerweise hinterlassen die Füße des Telefons keine Spuren auf der Aufstellfläche. Wegen der Vielzahl der verwendeten Lacke und Oberflächen kann es jedoch nicht ausgeschlossen werden, dass durch die Gerätefüße Spuren auf der Abstellfläche entstehen.

Verwenden Sie das Telefon nicht in explosionsgefährdeten Bereichen. Übermäßige Belastungen durch Rauch, Staub, Erschütterungen, Chemikalien, Feuchtigkeit, Hitze oder direkte Sonneneinstrahlung müssen vermieden werden.

### **Entsorgung**

Ist die Gebrauchszeit der Batterien oder der gesamten Anlage abgelaufen, entsorgen Sie diese bitte umweltfreundlich gemäss den gesetzlichen Bestimmungen.

### **Temperatur und Umgebungsbedingungen**

Das AUDIOLINE TEL38 ist für den Betrieb in geschützten Räumen mit einem Temperaturbereich von -10 °C bis 50 °C ausgelegt.

Das Telefon darf nicht in Feuchträumen wie Bad oder Waschküche aufgestellt werden. Vermeiden Sie die Nähe zu Wärmequellen wie Heizkörpern und setzen Sie das Gerät keiner direkten Sonnenbestrahlung aus.

### **Reinigung und Pflege**

Die Gehäuseoberflächen können mit einem trockenen, weichen und fusselreifen Tuch gereinigt werden. Niemals Reinigungsmittel oder gar aggressive Lösungsmittel verwenden. Außer einer gelegentlichen Gehäusereinigung ist keine weitere Pflege erforderlich. Die Gummifüße der Basisstation sind nicht gegen alle Reinigungsmittel beständig. Der Hersteller kann daher nicht für evtl. Schäden an

# - Bedienelemente -

## 2 Bedienelemente

- 1 Einhängehaken des Hörers
- 2 Speichertaste
- 3 Löschtaste
- 4 Wähltaste für Telefonbuch
- 5 LCD Display
- 6 Jogdial
- 7 Zurücksetzen der Gesprächszeit
- 8 R-Signaltaste
- 9 Stummtaste mit Kontrollleuchte
- 10 Taste zum Freisprechen
- 11 Höreraufhängung bei Wandmontage
- 12 Wahlwiederholung
- 13 Mikrophon zum Freisprechen
- 14 Einstellung der Lautstärke und Displaykontrast
- 15 Taste zum Freisprechen

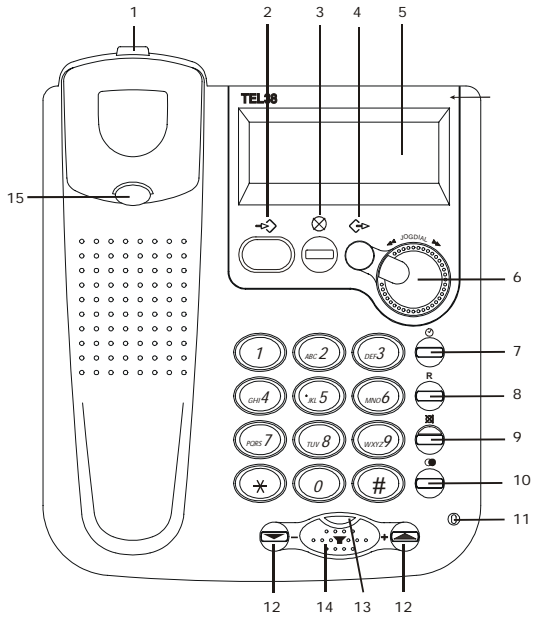

- 1 Anschluss Spiralkabel Hörer
- 2 Anschluss Telefonleitung
- 3 Batteriefach
- 4 Tonrufschalter
- 5 FLASH-Schalter
- 6 Befestigungen für Tischstütze
- 7 Befestigungen für Wandmontage

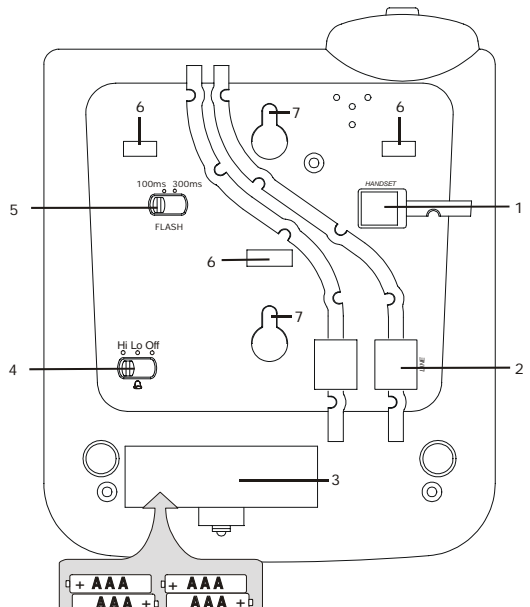

## **3 Inbetriebnahme**

### **3.1 Allgemeine Hinweise**

**ACHTUNG!** Lesen Sie vor der Inbetriebnahme unbedingt die Allgemeine Hinweise am Anfang dieser Anleitung.

### **3.2 Verpackungsinhalt prüfen**

Zum Lieferumfang gehören:

eine Telefonbasis	ein Telefonhörer
ein Telefonanschlusskabel	ein Spiralkabel
ein Tischadapter	eine Bedienungsanleitung
vier Batterien Typ AAA	

### **3.3 Batterien einsetzen**

Bevor Sie Ihr neues Telefon mit dem Telefonnetz verbinden, sollten die Batterien eingebaut werden. Bitte benutzen Sie immer Batterien des Typs AAA Alkaline. Die Batterien werden für die Rufnummernanzeige, die Freisprecheinrichtung und für weitere Funktionen des Telefons benötigt. Bevor Sie die Batterien einbauen oder wechseln, achten Sie darauf, dass das Telefon nicht mit dem Telefonnetz verbunden ist.

**Hinweis:** Sind keine Batterien eingebaut, zeigt das Display keine Anzeigen und die Freisprecheinrichtung funktioniert nicht.

1. Das Batteriefach befindet sich auf der Unterseite Ihres Telefons.
2. Öffnen Sie das Batteriefach mit einem kleinen Schraubenzieher oder einem spitzen Gegenstand.
3. Legen Sie die Batterien ein. Achten Sie dabei auf die richtige Polung.
4. Schließen Sie das Batteriefach.

Die Batterien sollten ausgetauscht werden, wenn im Display das Symbol  angezeigt wird. Alle vier Batterien müssen dann ersetzt werden, damit die Rufnummernanzeige und die Freisprecheinrichtung wieder einwandfrei funktionieren.

Bei entladenen Batterien bleibt das Display dunkel und die Freisprecheinrichtung funktioniert nicht.

### **3.4 Telefonhörer anschließen**

Nachdem Sie Ihr Telefon ausgepackt haben, müssen Sie zuerst den Telefonhörer mit dem Grundgerät verbinden. Nehmen Sie nun das kurze Ende des Spiralkabels und stecken Sie es in die Buchse am unteren Ende des Hörers. Drehen Sie das Telefon um und stecken Sie das lange Ende in die Buchse **HANDSET**. Klemmen Sie das Kabel in den Kabelkanal nach außen.

### **3.5 Telefon anschließen**

Verbinden Sie das beiliegende Telefonkabel mit der Telefonsteckdose und der Telefonbuchse **LINE** auf der Unterseite des Telefons. Führen Sie dann das Kabel durch die Kabelführung entweder nach oben oder nach unten aus dem Telefongehäuse heraus. Klemmen Sie das Kabel fest in den Kabelkanal.

Das *AUDIOLINE TELEFON 38* arbeitet mit dem MFV-Wählverfahren (Tonwahl).

### **3.6 Nebenstellenanlagen - T-NET Anpassung**

Die "R" Signaltaste Ihres Telefons können Sie an Nebenstellenanlagen und bei der Verwendung der T-NET Funktionen der DEUTSCHEN TELEKOM nutzen. Wenn Sie weder eine Nebenstellenanlage noch die T-NET-Funktionen der DEUTSCHE TELEKOM nutzen, müssen hier keine Einstellungen vorgenommen werden.

#### **Nebenstellenanlagen**

Haben Sie Ihr Telefon mit einer Nebenstellenanlage verbunden, können Sie alle Möglichkeiten, wie z.B. Anrufe weiterleiten, automatischen Rückruf usw. nutzen. Die R-Signaltaste verschafft Ihnen den Zugang zu diesen Möglichkeiten. An einer Nebenstellenanlage wird die FLASH-Zeit "100ms" (Werkseinstellung) benötigt. Stellen Sie dazu den Schiebeschalter FLASH auf der Unterseite in die Einstellung "100ms". Ob Ihr Telefon an Ihrer Nebenstellenanlage einwandfrei funktioniert, und welche weiteren Möglichkeiten Sie dadurch erhalten, erfahren Sie bei dem Händler, bei dem die Anlage gekauft wurde.

#### **T-NET Funktionen**

Ihr Telefon unterstützt die wichtigsten Mehrwertdienste der DEUTSCHEN TELEKOM (z.B.: Makeln, Anklopfen, Dreier-Konferenz, u.a.). Zur Freisaltung Ihrer Leitung für diese T-NET Funktionen (die z.T. gebührenpflichtig sind) wenden Sie sich bitte an die DEUTSCHE TELEKOM. Stellen Sie dazu den Schiebeschalter FLASH auf der Unterseite in die Einstellung "300ms".

**Hinweis:** Bei bereits montierter Tischstütze befindet sich der Schiebeschalter FLASH unter dieser Tischstütze.

### **3.7 Anbringen der Tischstütze**

Benutzen Sie das Telefon auf einem Tisch, muss die mitgelieferte Tischstütze montiert werden. Drehen Sie dazu das Telefon um. Stecken Sie nun die beiden oberen Haken in die dafür vorgesehenen Öffnungen und drücken Sie die Tischstütze fest.

Müssen Sie die Stütze einmal entfernen, drücken Sie etwas auf die mittlere Klemme und ziehen Sie dann die Tischstütze ab.

Für die Wandmontage befindet sich in der Hörerablage eine kleine Einhängvorrichtung. Bei der Tischmontage wird diese Einhängvorrichtung nicht benötigt, da Sie das Abheben des Hörer stört. Mit einem kleinen Schraubenzieher drehen Sie diese Einhängvorrichtung so lange, bis die Schraube vollkommen versenkt ist und nicht am oberen Ende etwas hervorsteht.



### 3.8 Wandmontage

Ihr TELEFON ist auch zur Wandmontage geeignet. Benutzen Sie zur Befestigung zwei Schrauben, bohren Sie zwei Löcher im Abstand von 67mm senkrecht untereinander und lassen Sie die Schrauben 5 mm aus der Wand herausstehen. Stecken Sie nun das Telefon ohne die Tischstütze auf die Schrauben und schieben Sie es etwas nach unten.

Damit der Hörer bei einer Wandmontage im aufgelegten Zustand nicht herunterfällt, gibt es in der Hörerablage eine kleine Einhängevorrichtung. Mit einem kleinen Schraubenzieher drehen Sie diese Einhängevorrichtung so lange, bis am oberen Ende ein kleiner Haken entsteht.

Ist das Telefon an einer Wand montiert, können Sie den Hörer an das Telefon hängen, ohne dass die Verbindung unterbrochen wird. Dazu befindet sich am oberen Ende der Hörerablage ein kleiner Einhängehaken.













### 3.9 Displaykontrast einstellen

Der Displaykontrast kann bei aufgelegtem Hörer mit den Tasten   verändert werden.

### 3.10 Datum und Uhrzeit einstellen

Nachdem die Batterien installiert wurden, muss das aktuelle Datum und die Uhrzeit eingegeben werden. Das Display zeigt dazu die Meldung **ZEIT? DATUM?** und der Cursor blinkt auf der ersten Stelle der Uhrzeit.

**Hinweis:** Erscheint die Meldung **ZEIT? DATUM?** nicht mehr oder müssen Sie die Uhrzeit auf Winter- oder Sommerzeit umstellen, drücken Sie für 4 Sekunden die Speichertaste . Im Display erscheint die Meldung **ZEIT? DATUM?** und der Cursor blinkt auf der ersten Stelle.

1. Sobald der Cursor auf der ersten Stelle blinkt, können Sie die aktuelle Stunde eingeben.
2. Durch mehrmaliges Drücken der   Tasten, geben Sie die aktuelle Stunde ein.
3. Bestätigen Sie mit der Löschtaste . Der Cursor springt zur Minutenanzeige.
4. Durch mehrmaliges Drücken der   Tasten, geben Sie die aktuelle Stunde ein.
5. Bestätigen Sie mit der Löschtaste . Der Cursor springt zur Tagesangabe.
6. Durch mehrmaliges Drücken der   Tasten, geben Sie den aktuellen Tag ein.
7. Bestätigen Sie mit der Löschtaste . Der Cursor springt zur Monatsangabe.
8. Durch mehrmaliges Drücken der   Tasten, geben Sie den aktuellen Monat ein.
9. Bestätigen Sie mit der Löschtaste . Die Eingabe ist nun beendet und die aktuellen Daten werden im Display angezeigt.

**Hinweis:** Sind die Batterien komplett entladen, muss die Uhrzeit und das Datum erneut eingegeben werden.

## **4 Bedienung**

### **4.1 Telefonieren über den Hörer oder die Freisprecheinrichtung**



Das *AUDIOLINE TELEFON 38* kann wie jedes konventionelle Telefon benutzt werden und besitzt zusätzlich einige nützliche Besonderheiten, die Ihnen das Telefonieren wesentlich erleichtern. Um ein Gespräch zu führen, haben Sie zwei Möglichkeiten:

#### **A: Telefonieren über den Hörer**

1. Nehmen Sie den Telefonhörer ab und warten Sie auf das Freizeichen.
2. Wählen Sie nun die gewünschte Telefonnummer. Die gewählte Rufnummer wird im Display angezeigt. Das Display zeigt maximal eine Telefonnummer mit 16 Zahlen an. Ist die gewählte Telefonnummer länger, werden nur die letzten 16 Zahlen angezeigt.
3. Um das Gespräch zu beenden, legen Sie den Hörer wieder auf.

Möchten Sie während eines Gesprächs vom Hörer auf die Freisprecheinrichtung wechseln, drücken Sie die Freisprechtaste  und legen Sie den Hörer auf.

#### **B: Telefonieren über die Freisprecheinrichtung**

1. Drücken Sie die Freisprechtaste . Die LED über der Taste leuchtet und das Display zeigt das Symbol . Sie hören das Freizeichen über den eingebauten Lautsprecher.
2. Wählen Sie die gewünschte Rufnummer. Die gewählte Rufnummer wird im Display angezeigt. Das Display zeigt maximal eine Telefonnummer mit 16 Zahlen an. Ist die gewählte Telefonnummer länger als 16 Zahlen, werden nur die letzten 16 Zahlen angezeigt.

Nimmt Ihr Gesprächspartner den Anruf entgegen, erklingt seine Stimme über den eingebauten Lautsprecher. Sprechen Sie bei der Benutzung der Freisprecheinrichtung immer laut und deutlich in die Richtung des Telefons.

Die Lautstärke lässt sich mit den Tasten   neben der Freisprechtaste einstellen.

Möchten Sie von der Freisprecheinrichtung zum Hörer wechseln, nehmen Sie einfach den Telefonhörer ab.

3. Um das Gespräch zu beenden drücken Sie die Freisprechtaste  oder legen Sie den Hörer auf.

## - Bedienung -

### 4.2 Anrufe entgegennehmen

Das Gespräch kann über den Hörer oder die Freisprecheinrichtung entgegengenommen werden. Heben Sie den Telefonhörer ab oder benutzen Sie die Freisprecheinrichtung indem Sie die Freisprechtaste  drücken.

Um das Gespräch zu beenden, legen Sie den Telefonhörer wieder auf oder drücken Sie die Freisprechtaste .



### 4.3 Anzeige der Gesprächsdauer

Während eines Gesprächs wird die Gesprächszeit im Display in Minuten und Sekunden angezeigt. Die Anzeige wird nach dem Sie die Rufnummer gewählt haben im Display eingeblendet. Nach Beendigung des Gesprächs bleibt die Anzeige noch für einige Sekunden im Display erhalten.

Möchten Sie während eines Gesprächs die Anzeige wieder zurücksetzen, drücken Sie einfach die Taste . Die Anzeige springt auf 00:00 zurück.



### 4.4 Wahlwiederholung

Ist ein Anschluss, den Sie gewählt haben, besetzt oder konnten Sie niemanden erreichen, legen Sie den Telefonhörer einfach wieder auf. Die zuletzt gewählte Rufnummer mit maximal 32 Zahlen bleibt automatisch im Telefon gespeichert. Um die Wahlwiederholung zu nutzen, gehen Sie wie folgt vor:

1. Heben Sie den Hörer ab oder drücken Sie die Freisprechtaste .
2. Drücken Sie die Wahlwiederholungstaste . Die gespeicherte Rufnummer der Wahlwiederholung wird nun gewählt.

### 4.5 Mikrophon stummschalten

Mit der Stummtaste  können Sie während eines Telefongesprächs das Mikrophon abschalten. So ist es möglich zu sprechen, ohne dass der Gesprächspartner Sie hört. Der Lautsprecher im Hörer bleibt eingeschaltet, und Sie können den Gesprächspartner weiterhin verstehen.

1. Drücken Sie einmal die Stummtaste  während eines Gesprächs, um das Mikrophon stummzuschalten. Die Kontrollleuchte im Taster leuchtet.
2. Um das Mikrophon wieder einzuschalten, drücken Sie erneut die Stummtaste . Die Kontrollleuchte erlischt und Sie können das Gespräch normal fortsetzen.

## - Bedienung -

### 4.6 Einstellen der Hörerlautstärke

Ist Ihnen die Hörerlautstärke zu leise oder zu laut, können Sie diese Ihren Bedürfnissen anpassen.

Mit dem Schiebschalter  am Hörer können Sie die Lautstärke von leise ● auf laut ● anpassen.

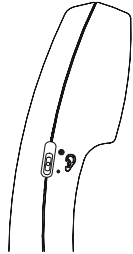

### 4.7 Einstellbarer Tonruf





Mit dem Schiebeschalter  auf der Unterseite können Sie die Stellungen **HI** (laut) oder **LO** (leise) auswählen, um die Lautstärke des Tonrufes Ihren Bedürfnissen anzupassen. Möchten Sie einmal nicht gestört werden, benutzen Sie die Stellung **OFF** (aus).

## **5 Das Telefonbuch**

Mit Ihrem Telefon können Sie 100 Rufnummern mit einem zugehörigen Namen im Telefonbuch speichern.

Ist die Speicherkapazität von 100 Rufnummern erreicht, zeigt das Display beim nächsten Speichern die Meldung **SPEICHER VOLL**. In diesem Fall müssen zuerst wieder andere Rufnummern gelöscht werden.

### **5.1 Rufnummer im Telefonbuch speichern**

1. Drücken Sie die Speichertaste  . Das Display zeigt **SPEICHERN ?**.
2. Drücken Sie erneut die Speichertaste .
3. Geben Sie die gewünschte Rufnummer mit maximal 22 Zahlen über das Zahlenfeld ein.
4. Drücken Sie die Speichertaste .
5. Geben Sie nun den gewünschten Namen mit maximal 16 Buchstaben ein. Hinweise zur Namenseingabe erhalten Sie im nächsten Abschnitt.
6. Drücken Sie die Speichertaste  . Das Display zeigt die Meldung **GESPEICHERT !**.

#### **Erklärung der Namenseingabe**

Zur Eingabe des Namens sind die Zahlentasten mit Buchstaben beschriftet. Durch mehrmaliges Drücken der entsprechenden Taste können Grossbuchstaben sowie Zahlen und Sonderzeichen eingegeben werden.

Beispiel: Sie möchten den Namen "Peter" eingeben.

Drücken Sie: 1 x Taste 7, 2 x Taste 3, 1 x Taste 8, 2 x Taste 3, 3 x Taste 7

Um ein Leerzeichen einzugeben, drücken Sie einmal die Taste 1 .

Um den gleichen Buchstaben zweimal einzugeben, drücken Sie den entsprechenden Buchstaben und drehen Sie einmal das Jogdial nach rechts. Der Cursor springt automatisch eine Stelle weiter und Sie können den gleichen Buchstaben noch einmal eingeben.

Falsche Eingaben können mit der Taste  gelöscht werden. Bringen Sie dazu den Cursor mit dem Jogdial an die richtige Stelle und drücken Sie dann die Taste .

# - Das Telefonbuch -

## Übersicht

Taste 1	Leerzeichen, +, &, -, /, 1
Taste 2	A, B, C, 2
Taste 3	D, E, F, 3
Taste 4	G, H, I, 4
Taste 5	J, K, L, 5
Taste 6	M, N, O, 6
Taste 7	P, Q, R, S, 7
Taste 8	T, U, V, 8
Taste 9	W, X, Y, Z, 9
Taste 0	,, ., :, ;, ?, 0
Taste *	^, @, (, ), *
Taste #	\$_, %, !, #
⊗	Löschen

## 5.2 Telefonieren über das Telefonbuch







Haben Sie Rufnummern im Telefonbuch gespeichert, können Sie diese Rufnummern direkt anwählen.

1. Um eine Rufnummer aus dem Telefonbuch anzuwählen, geben Sie über das Zahlenfeld den Anfangsbuchstaben des gewünschten Gesprächsteilnehmers ein. Nach kurzer Zeit zeigt das Display die erste gespeicherte Rufnummer mit diesem Anfangsbuchstaben. Durch Drehen des Jogdials nach rechts können nun weitere Rufnummern mit diesem Buchstaben ausgesucht werden.
2. Drücken Sie die Taste WÄHLEN. Das Display zeigt die Meldung **HOERER ABNEHMEN**.
3. Heben Sie nun den Hörer ab oder drücken Sie die Freisprechtaste . Das Display zeigt die Meldung **WAEHLLEN** und die Verbindung wird hergestellt.

**Hinweis:** Sie können auch eine Rufnummer direkt über das Jogdial aussuchen, ohne einen Anfangsbuchstaben einzugeben. Drehen Sie dazu einfach am Jogdial und Sie können die gesamte Liste durchsehen.



Ist das Ende der Liste erreicht erscheint im Display die Meldung **ENDE DER LISTE**.

## 5.3 Rufnummern im Telefonbuch ändern



1. Wählen Sie die gewünschte Rufnummer aus dem Telefonbuch aus, indem Sie über das Zahlenfeld den Anfangsbuchstaben des gewünschten Gesprächsteilnehmers eingeben. Nach kurzer Zeit zeigt das Display die erste gespeicherte Rufnummer mit diesem Anfangsbuchstaben. Durch Drehen des Jogdials nach rechts können nun weitere Rufnummern mit diesem Buchstaben ausgesucht werden.
2. Halten Sie nun die Speichertaste  für zwei Sekunden gedrückt. Das Display zeigt die Meldung **BEARBEITEN?**.
3. Drücken Sie erneut die Speichertaste .
4. Durch mehrmaliges Drücken der Löschtaste  können Sie die gesamte Rufnummer löschen. Oder drehen Sie den Cursor mit dem Jogdial an die gewünschte Position und geben Sie die Rufnummer von dieser Stelle an erneut ein.
5. Bestätigen Sie nun mit der Speichertaste . Nun kann der Name geändert werden.
6. Durch mehrmaliges Drücken der Löschtaste  können Sie den ganzen Namen löschen. Oder drehen Sie den Cursor mit dem Jogdial an die gewünschte Position und geben Sie den Namen von dieser Stelle an erneut ein.
7. Bestätigen Sie Ihre Änderungen mit der Speichertaste .

**Hinweis:** Möchten Sie das Telefonbuch ohne eine Änderung verlassen, halten Sie die Speichertaste  für drei Sekunden gedrückt.

## 5.4 Einzelne Rufnummer im Telefonbuch löschen

1. Wählen Sie die gewünschte Rufnummer aus dem Telefonbuch aus, indem Sie über das Zahlenfeld den Anfangsbuchstaben des gewünschten Gesprächsteilnehmers eingeben. Nach kurzer Zeit zeigt das Display die erste gespeicherte Rufnummer mit diesem Anfangsbuchstaben. Durch Drehen des Jogdials nach rechts können nun weitere Rufnummern mit diesem Buchstaben ausgesucht werden.
2. Drücken Sie nun einmal die Löschtaste . Das Display zeigt die Meldung **LOESCHEN?**.
3. Drücken Sie nun die Löschtaste  für 2 Sekunden. Die Rufnummer ist gelöscht und das Display zeigt nun eine weitere Rufnummer aus dem Telefonbuch an.
4. Nach 30 Sekunden springt das Display wieder auf die normale Darstellung.

## 5.5 Telefonbuch komplett löschen

1. Drehen Sie am Jogdial bis Sie eine Rufnummer im Display sehen.
2. Halten Sie nun die Löschtaste  solange gedrückt, bis im Display die Meldung **ALLES LOESCHEN?** erscheint.
3. Halten Sie nun die Löschtaste  wieder für 2 Sekunden gedrückt, bis im Display die Meldung **LEER** erscheint. Nach 30 Sekunden springt das Display wieder auf die normale Darstellung.

## **6 T-NET-Betrieb / Nebenstellenanlagen**

Die "R" Signaltaste Ihres Telefons können Sie an Nebenstellenanlagen und bei der Verwendung der T-NET Funktionen der DEUTSCHEN TELEKOM nutzen.

### **6.1 "R" Taste an Nebenstellenanlagen**

Haben Sie Ihr Telefon mit einer Nebenstellenanlage verbunden, können Sie alle Möglichkeiten, wie z.B. Anrufe weiterleiten, automatischen Rückruf usw. nutzen. Die "R" Signaltaste verschafft Ihnen den Zugang zu diesen Möglichkeiten. An einer Nebenstellenanlage wird die FLASH-Zeit "100ms" benötigt. Stellen Sie dazu den Schalter "FLASH" auf die Einstellung "100ms". Ob Ihr Telefon an Ihrer Nebenstellenanlage einwandfrei funktioniert, und welche weiteren Möglichkeiten Sie dadurch erhalten, erfahren Sie bei dem Händler, bei dem die Anlage gekauft wurde.

### **6.2 "R" Taste und die T-NET-Funktionen der DEUTSCHEN TELEKOM**

Ihr Telefon unterstützt die wichtigsten Mehrwertdienste der DEUTSCHEN TELEKOM (z.B.: Makeln, Anklopfen, Dreier-Konferenz, u.a.). Das T-NET arbeitet mit der Einstellung "FLASH 300ms". Stellen Sie dazu den Schalter "FLASH" auf die Einstellung "300ms". Zur Freischaltung der T-NET Funktionen (die z.T. gebührenpflichtig sind) wenden Sie sich bitte an die DEUTSCHE TELEKOM.

### **6.3 Telefonnummern wählen und speichern bei dem Betrieb an Nebenstellenanlagen**

#### **Hinweis!**

Die in diesem Kapitel erklärte Pausenfunktion zwischen der Kennziffer für die Amtsholung (meistens 0 oder 9) ist nur bei älteren Nebenstellenanlagen erforderlich.

Bei einigen Nebenstellenanlagen entsteht eine kurze Pause zwischen der Amtskennziffer (meistens 0 oder 9) und dem Freizeichen. Beim manuellen Wählen und dem Wählen aus dem Telefonbuch kann diese Pause mit eingegeben werden, damit die weiteren Zahlen nicht zu schnell gewählt werden.

#### **Pause beim manuellen Wählen eingeben**

Drücken Sie zwischen der Kennziffer für die Amtsholung und der eigentlichen Telefonnummer einmal die Wahlwiederholungstaste . Nach der Amtsholung wartet Ihr Telefon für 3 Sekunden mit dem Wählen der eigentlichen Telefonnummer.

#### **Pause mit speichern**

Drücken Sie während des Speicherns nach der Kennziffer für die Amtsholung und vor der eigentlichen Rufnummer einfach die Wahlwiederholungstaste . Beim Wählen aus dem Telefonbuch wird dann nach der Kennziffer für die Amtsholung automatisch eine Pause von drei Sekunden eingefügt.

# - Wichtige Informationen -

## 7 Wichtige Informationen

### 7.1 Hörgeräte kompatibel

Das Telefon besitzt eine Spezialschaltung auf Induktionsbasis zur Sprachübertragung an Hörgeräte. Bitte stellen Sie Ihr Hörgerät auf "T".

### 7.2 Fehlersuche

Entfernen Sie alle zusätzlichen Telefonapparate und verbinden Sie nur das Telefon direkt mit der Telefonbuchse. Sollte der Fehler immer noch auftreten, verbinden Sie ein anderes Telefon (wenn vorhanden) mit der Telefonbuchse. Die Ergebnisse zeigen Ihnen, ob der Fehler am Gerät oder der Telefonleitung liegt.

Bei technischen Problemen können Sie sich unter der Rufnummer 0180 5 00 13 88 auch an unsere Hotline wenden.

### 7.3 Telefonkabel austauschen

Müssen Sie Ihr Telefonkabel austauschen, finden Sie anhand der untenstehenden Zeichnung das passende Kabel bei Ihrem Händler.

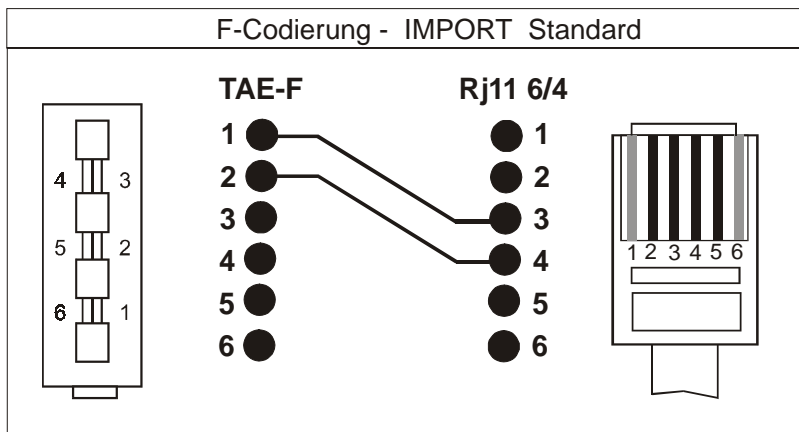

## **- Wichtige Informationen -**

### **7.4 Garantie**

AUDIOLINE - Geräte werden nach den modernsten Produktionsverfahren hergestellt und geprüft. Ausgesuchte Materialien und hoch entwickelte Technologien sorgen für einwandfreie Funktion und lange Lebensdauer. Sollte Ihr Gerät dennoch einen Defekt innerhalb der Garantiezeit aufweisen, wenden Sie sich bitte unter Vorlage Ihrer Kaufquittung ausschließlich an das Geschäft, in dem Sie Ihr AUDIOLINE - Gerät gekauft haben. Die Garantiezeit beträgt 24 Monate, gerechnet vom Tage des Kaufs zu nachfolgenden Bedingungen: Innerhalb der Garantiezeit werden alle Mängel, die auf Material- oder Herstellungsfehler zurückzuführen sind, kostenlos beseitigt. Der Garantieanspruch erlischt bei Eingriffen durch den Käufer oder durch Dritte. Schäden, die durch unsachgemäße Behandlung oder Bedienung, durch falsches Aufstellen oder Aufbewahren, durch unsachgemäßen Anschluss oder Installation sowie durch höhere Gewalt oder sonstige äußere Einflüsse entstehen, fallen nicht unter die Garantieleistung. Wir behalten uns vor, bei Reklamationen die defekten Teile auszubessern oder zu ersetzen oder das Gerät auszutauschen. Ausgetauschte Teile oder ausgetauschte Geräte gehen in unser Eigentum über. Schadenersatzansprüche sind ausgeschlossen, soweit sie nicht auf Vorsatz oder grober Fahrlässigkeit des Herstellers beruhen. Alle Gewährleistungsansprüche nach diesen Bestimmungen sind ausschließlich gegenüber Ihrem Fachhändler geltend zu machen. Nach Ablauf von 24 Monaten nach Kauf und Übergabe unserer Produkte können Gewährleistungsrechte nicht mehr geltend gemacht werden.

## - Wichtige Informationen -

### 7.5 Konformitätserklärung

WIR AUDIOLINE GmbH  
IN PROMENADENSTR. 1  
D-41460 NEUSS  
GERMANY

ALS INVERKEHRBRINGER IN DER EU ERKLÄREN VOLLVERANTWORTLICH, DASS  
DAS PRODUKT

MODEL: TEL 38  
BESCHREIBUNG: Schnurgebundenes Telefon

KONFORM IST MIT DEN GRUNDLIEGENDEN ANFORDERUNGEN DER RICHTLINIE:  
1999/5/EC

BEVOLLMÄCHTIGTER:

Unterschrift:

Name:   
Position in der Firma: MANFRED ZINNOW  
Geschäftsführer  
Datum der Ausstellung: 17.09.2001

Eine Kopie dieser Erklärung wird bis 10 Jahre nach der letzten Produktion  
aufbewahrt.



LIEFERANT: AUDIOLINE GmbH, PROMENADENSTR. 1, D-41460 NEUSS  
PRODUKT: TEL 38

Dieses Produkt ist für den Betrieb an einem analogen Telefonanschluss (PSTN)  
innerhalb Deutschlands entwickelt worden. Allerdings kann, wegen der  
Unterschiede zwischen den verschiedenen Telekom-Netzbetreibern, keine Garantie  
für einwandfreie Funktion an jedem Telekom-Endgeräteanschluss übernommen  
werden.

***- Wichtige Informationen -***

## - Contents -

1	General Information .....	20
2	Operating Elements.....	21
3	Commissioning .....	22
3.1	General information .....	22
3.2	Check contents of pack.....	22
3.3	Fitting the batteries .....	22
3.4	Connecting the telephone receiver .....	22
3.5	Connecting the telephone .....	23
3.6	Private exchanges - T-NET set-up.....	23
3.7	Fitting the desk support.....	23
3.8	Wall mounting .....	24
3.9	Adjusting the display contrast .....	24
3.10	Setting the date and time .....	24
4	Operation .....	25
4.1	Making a call using the receiver or handsfree feature .....	25
4.2	Receiving Calls .....	26
4.3	Call Duration Display.....	26
4.4	Redialling.....	26
4.5	Muting the microphone.....	26
4.6	Adjusting the receiver volume .....	27
4.7	Adjustable Call Tone .....	27
5	The phone book.....	28
5.1	Storing telephone numbers in the phone book.....	28
5.2	Making a call using the phone book.....	29
5.3	Changing numbers in the phone book .....	30
5.4	Deleting individual numbers from the phone book.....	30
5.5	Deleting the entire phone book.....	30
6	T-NET Operation / Private exchanges.....	31
6.1	“R” Button on private exchanges .....	31
6.2	“R” Button and the DEUTSCHE TELEKOM T-NET functions .....	31
6.3	Dialling and storing telephone numbers when using on private exchanges .....	31
7	Important information .....	32
7.1	Hearing aid compatibility .....	32
7.2	Fault finding.....	32
7.3	Replacing the telephone cable .....	32
7.4	Guarantee .....	33
7.5	Declaration of conformity.....	34

## **1 General Information**

### **Batteries**

Do not use any other kind of rechargeable batteries, as these could possibly lead to a short circuit. When changing the batteries, always use four new batteries, type AAA 1.5V. Do not throw batteries into the fire or immerse in water. Do not dispose of old or faulty batteries with the normal household waste.

### **Connection information**

The unit requires a TAE socket with F/N coding in common with other plug in units with N coding such as fax machines, answering machines or modems.

### **Location**

Do not position the telephone in the immediate vicinity of other electronic equipment such as microwave or hi-fi units as this can lead to mutual interference. The location has a deciding influence on the trouble-free operation of the telephone. Stand the telephone on a flat, non-slip surface. The telephone feet do not normally leave any marks on the surface. However, on account of the multitude of varnishes and surface finishes used, surface marks caused by the feet of the unit cannot be ruled out.

Do not use the telephone in areas where there is the risk of an explosion. Excessive exposure to smoke, dust, vibrations, chemicals, moisture, heat or the direct rays of the sun must be avoided.

### **Disposal**

If the useful life of the battery or the complete equipment has expired, please dispose of these carefully in accordance with the statutory requirements and in a manner friendly to the environment.

### **Temperature and ambient conditions**

The AUDIOLINE TEL38 is designed for use in protected rooms with a temperature range of -10 °C to 50 °C. The unit must not be installed in damp rooms such as a bathroom or laundry room. Avoid proximity to sources of heat such as radiators and do not expose the unit to direct sunlight.

### **Cleaning and care**

The surface of the case can be cleaned with a dry, soft, lint-free cloth. Never use cleaning agents, particularly aggressive solvents. Apart from occasional cleaning of the case, no other care is necessary. The rubber feet of the base station are not resistant to all cleaning agents. The manufacturer can therefore not be held responsible for possible damage to furniture or the like.

# - Operating Elements -

## 2 Operating Elements

- 1 Hanging hook for receiver
- 2 Store button
- 3 Delete button
- 4 Dial button for phone book
- 5 LCD Display
- 6 Jog dial
- 7 Reset call timer
- 8 R signal button
- 9 Mute button with indicator light
- 10 Redial
- 11 Microphone for handsfree facility
- 12 Volume adjustment and display contrast adjustment
- 13 Indicator light for handsfree facility
- 14 Handsfree button
- 15 Receiver hook for wall mounting

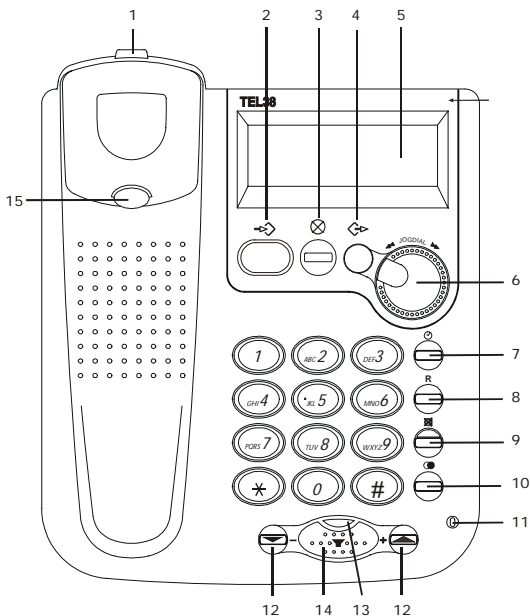

- 1 Connection for spiral receiver cable
- 2 Telephone cable connection
- 3 Battery compartment
- 4 Call tone switch
- 5 FLASH switch
- 6 Fixing for desk support
- 7 Fixing for wall mounting

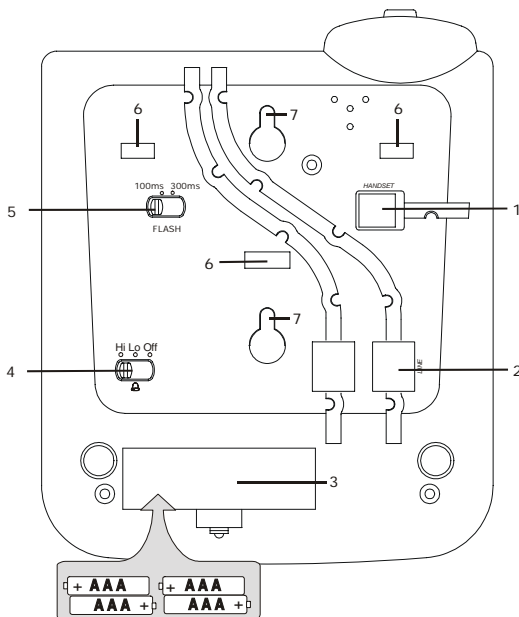

# - Commissioning -

## 3 Commissioning

### 3.1 General information

**NOTE!** Before commissioning, it is essential that you read the general information at the beginning of this manual.

### 3.2 Check contents of pack

The following items are supplied:

one telephone base	one telephone receiver
one telephone connection cable	one spiral cable
one desk adapter	one Operating Manual
four batteries Type AAA	

### 3.3 Fitting the batteries

Before connecting your new telephone to the telephone network, the batteries should be fitted. Please always use type AAA alkaline batteries. The batteries are required for the call number display, the handsfree feature and other functions of the telephone. Before installing or changing the battery, make sure that the telephone is not connected to the telephone network.

**Note:** No messages will be shown in the display and the handsfree facility will not work if the batteries are not fitted.

1. The battery compartment is to be found on the underside of your telephone.
2. Open the battery compartment with a small screwdriver or a pointed object.
3. Insert the batteries, ensuring that the polarity is correct.
4. Close the battery compartment.

The battery should be changed when the  symbol appears in the display. All four batteries must then be changed so that the call number display and the handsfree facility continue to work correctly.

If the batteries become discharged, the display will go dark and the handsfree facility will not work.

### 3.4 Connecting the telephone receiver

After unpacking your telephone, you must first connect the telephone receiver to the base unit. First take the short end of the spiral cable and plug it into the socket at the bottom of the receiver. Turn the telephone over and plug the long end into the socket marked **HANDSET**. Feed the cable through the cable channel to the outside.

## - Commissioning -

### 3.5 Connecting the telephone

Connect the telephone cable supplied to the telephone socket and the telephone jack marked **LINE** on the underside of the telephone. Then feed the cable out of the telephone housing either upwards or downwards through the cable guide. Clip the cable firmly in the cable channel.

The *AUDIOLINE 38* telephone works using the tone dialling system.

### 3.6 Private exchanges - T-NET set-up

You can use the "R" signal button on your telephone on private exchanges and when using DEUTSCHE TELEKOM's T-Net functions. If you use neither a private exchange or the T-NET-functions of the DEUTSCHE TELEKOM, no adjustments must be made here.

#### Private exchanges

If you have connected your telephone to a private exchange, you can use all the facilities such as call transfer, automatic recall, etc. The "R" signal button gives you access to these facilities. The FLASH time "100ms" (factory setting) will be required on a private exchange. To make this setting, move the slide switch on the underside to the "100ms" position. You can find out from the dealer from whom the equipment was purchased whether your telephone will work on your private exchange without any problems and which other facilities you will have access to.

#### T-NET functions

Your telephone supports the most important DEUTSCHE TELEKOM added value services (e.g. brokering, call waiting, three-way conferencing, etc.). Please contact DEUTSCHE TELEKOM to gain access to these functions (some of which are subject to charge). When using T-NET functions, move the slide switch on the underside to the "300ms" position.

**Note:** If the desk support has already been fitted, the FLASH slide switch can be found underneath this support.

### 3.7 Fitting the desk support

If you intend to use your telephone on a desk, then the desk support supplied must be fitted. To do this, turn the telephone over. Now insert the two upper hooks into the openings provided and push the desk support firmly home.

If you ever need to remove the support, press gently on the middle clips on the upper edge and then pull the desk support off.

In the receiver rest there is a small hanging device, which is used when the telephone is wall mounted. This hanging device is not required when the telephone is used on a desk, as it impedes the lifting of the receiver. Using a small screwdriver, turn this hanging device until the screw is completely flush and its upper end does not protrude at all.

## - Commissioning -



### 3.8 Wall mounting

Your telephone is also suitable for wall mounting. Use two screws for fixing. Drill two holes vertically, one above the other, 67 mm apart, and leave the screws protruding from the wall by 5mm. Now place the telephone without the desk support over the screws and push it slightly downwards.

There is a small hanging device in the receiver rest to prevent the receiver from falling when it is placed on the rest with the telephone mounted on the wall. Using a small screwdriver, turn this hanging device until a small hook appears at the upper end.

If you are using the telephone fitted to the wall, you can hang the receiver on the telephone without hanging up. You will find a small hook for this purpose at the upper end of the receiver rest.













### 3.9 Adjusting the display contrast

With the receiver on the hook, the display contrast can be adjusted using the   buttons.

### 3.10 Setting the date and time

After fitting the batteries, the current date and time of day must be entered. The display will show the message **ZEIT? DATUM?** and the cursor will flash on the first digit of the time.

**Note:** If the message **ZEIT? DATUM?** is no longer displayed, the time of day must be changed over from winter to summer time. Press the Store button  for 4 seconds. The message **ZEIT? DATUM?** will appear in the display and the cursor will flash on the first digit.

1. As soon as the cursor is flashing on the first digit, you can enter the current hour.
2. Enter the current hour by repeatedly pressing the   buttons.
3. Confirm with the Delete button . The cursor will jump to the minutes display.
4. Enter the current minutes by repeatedly pressing the   buttons.
5. Confirm with the Delete button . The cursor will jump to the day.
6. Enter the current day by repeatedly pressing the   buttons.
7. Confirm with the Delete button . The cursor will jump to the month.
8. Enter the current month by repeatedly pressing the   buttons.
9. Confirm with the Delete button . Entry is now complete and the current time and date will be shown in the display.

**Note:** If the batteries have become completely discharged, it will be necessary to re-enter the time and date.

## 4 Operation

### 4.1 Making a call using the receiver or handsfree feature



The *AUDIOLINE 38* telephone can be used like any conventional telephone and, in addition, has some useful special features, which make phoning considerably easier for you. You have two ways of making a call:

#### **A: Making a call using the receiver**



1. Lift the receiver and wait until you hear a dialling tone.
2. Now dial the required telephone number. The display shows the number dialled. The display can show a telephone number with a maximum of 16 digits. If the number dialled is longer than this, only the last 16 digits will be displayed.
3. To end the call, replace the receiver.

If you want to change during a call from the receiver to the handsfree facility, press the  button and replace the receiver on the rest.

#### **B: Making a call using the handsfree facility**

1. Press the handsfree button . The LED above the button will come on and the display will show the  symbol. You will hear the dialling tone from the in-built loudspeaker.
2. Now dial the required telephone number. The display shows the number dialled. The display can show a telephone number with a maximum of 16 digits. If the number dialled is longer than this, only the last 16 digits will be displayed.

If the other party accepts the call, his voice will be heard over the in-built loudspeaker. When using the handsfree facility always speak loudly and clearly towards the telephone.

The volume can be adjusted using the   buttons next to the handsfree button.

If you want to change from the handsfree facility to the receiver, simply lift the receiver.

3. To end the call, press the handsfree button  or replace the receiver.

## - Operation -

### 4.2 Receiving Calls

Calls can be accepted either by using the receiver or by using the handsfree facility. Lift the receiver or use the handsfree facility by pressing the handsfree

button



To end the call, replace the receiver or press the handsfree button





### 4.3 Call Duration Display

The call duration is shown in the display in minutes and seconds during a call. The indication starts after the number has been dialled. The call duration still remains showing in the display for a few seconds after the call has been ended.

If you want to reset the display during a call, simply press the  button. The display will reset immediately to 00:00.



### 4.4 Redialling

If a connection that you have dialled is engaged or you were unable to get through to anybody, simply replace the receiver. The last number dialled with a maximum of 32 digits will be saved in the telephone automatically. To use the redial facility, proceed as follows:

1. Lift the receiver or press the handsfree button .
2. Press the redial button . The saved redial number will now be dialled.

### 4.5 Muting the microphone

You can switch off the microphone during a call using the mute button, . It is thus possible to speak without the other party hearing you. The loudspeaker remains switched on and you can continue to hear the other party.

1. To mute the microphone, press the mute button  once while a call is being made. The indicator light in the button will come on.
2. To switch the microphone on again, press the mute button  once more. The indicator light will go out and you will be able to continue your call as normal.

## - Operation -

### 4.6 Adjusting the receiver volume

If the receiver volume is too quiet or too loud for you, you can change this to suit your requirements.

You can use the slide switch  on the receiver to adjust the volume from soft ● to loud ●.

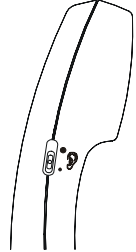

### 4.7 Adjustable Call Tone





You can use the  slide switch underneath the telephone to select the settings **HI** (loud) or **LO** (soft) to adapt the ringer volume to your requirements. Should you not want to be disturbed, use the **OFF** position.

## **5 The phone book**

Using your telephone, you can store 100 telephone numbers with associated names in the phone book.

When the memory capacity of 100 numbers has been used, the display will show the message **SPEICHER VOLL** the next time an attempt is made to store a number. In this case, other telephone numbers must be deleted first.

### **5.1 Storing telephone numbers in the phone book**

1. Press the Store button . The display will show **SPEICHERN?**
2. Press the Store button again .
3. Enter the required telephone number with a maximum of 22 digits using the number pad.
4. Press the Store button .
5. Enter the required name with a maximum of 16 letters. The next section will tell you how to enter names.
6. Press the Store button . The display will show the message **GESPEICHERT!**

#### **How to enter names**



The number buttons are also inscribed with letters for entering the name. By repeatedly pressing the appropriate button, upper case letters as well as numbers and special characters can be entered.

Example: You wish to enter the name "Peter".

Press: 1 x button 7, 2 x button 3, 1 x button 8, 2 x button 3, 3 x button 7

To enter a space, press the 1 button once.

To enter the same letter twice, press the appropriate button and turn the jog dial once to the right. The cursor will automatically jump one place further and you can enter the same letter again.

Incorrect entries can be deleted with the  button. To do this, move the cursor to the correct position using the jog dial and then press the  button.

## - The phone book -

### Overview

Button 1	Space, +, &, -, /, 1
Button 2	A, B, C, 2
Button 3	D, E, F, 3
Button 4	G, H, I, 4
Button 5	J, K, L, 5
Button 6	M, N, O, 6
Button 7	P, Q, R, S, 7
Button 8	T, U, V, 8
Button 9	W, X, Y, Z, 9
Button 0	,, ., :, ;, ?, 0
Button *	^, @, (, ), *
Button #	\$_,%!,#
⊗	Delete

## 5.2 Making a call using the phone book

If you have stored numbers in the phone book, you can dial these numbers directly.







1. To dial a number from the phone book, enter the initial letter of the name of the person you wish to call using the number pad. After a short time, the display will show the first stored telephone number with this initial letter. You can now search for further numbers under this letter by turning the jog dial to the right.
2. Press the DIAL button. The display will show the message **HOERER ABNEHMEN.**
3. Now lift the receiver or press the handsfree button . The display will show the message **WAEHLEN** and the connection will be made.

**Note:** You can also search for a number directly using the jog dial without entering an initial letter. To do this, simply turn the jog dial and you will be able to look through the whole list.

When the end of the list has been reached, the message **ENDE DER LISTE** will appear in the display.



## - The phone book -

### 5.3 Changing numbers in the phone book



1. Select the required number from the phone book by entering the initial letter of the name of the person you wish to call using the number pad. After a short time, the display will show the first stored telephone number with this initial letter. You can now search for further numbers under this letter by turning the jog dial to the right.
2. Now press and hold the Store button  for two seconds. The display will show the message **BEARBEITEN?**
3. Press the store button  again.
4. You can delete the whole of the number by repeatedly pressing the delete button . Alternatively, move the cursor to the required position by turning the jog dial and re-enter the phone number from this position onwards.
5. Now confirm with the Store button . The name can now be changed.
6. You can delete the whole of the name by repeatedly pressing the delete button . Alternatively, move the cursor to the required position by turning the jog dial and re-enter the name from this position onwards.
7. Confirm the change with the Store button .

**Note:** If you want to quit the phone book without making a change, press and hold the Store button  for three seconds.

### 5.4 Deleting individual numbers from the phone book

1. Select the required number from the phone book by entering the initial letter of the name of the person you wish to call using the number pad. After a short time, the display will show the first stored telephone number with this initial letter. You can now search for further numbers under this letter by turning the jog dial to the right.
2. Now press the Delete button  once. The display will show the message **LOESCHEN?**
3. Now press the Delete button  for 2 seconds. The telephone number will be deleted and the display will now show another number from the phone book.
4. After 30 seconds the normal display will be shown once more.

### 5.5 Deleting the entire phone book

1. Turn the jog dial until you see a number in the display.
2. Press and hold the Delete button  until the message **ALLES LOESCHEN?** appears in the display.
3. Now press the Delete button again  for 2 seconds until the message **LEER** appears in the display. After 30 seconds the normal display will be shown once more.

## **6 T-NET Operation / Private exchanges**

You can use the "R" signal button on your telephone on private exchanges and when using DEUTSCHE TELEKOM's T-Net functions.

### **6.1 "R" Button on private exchanges**

If you have connected your telephone to a private exchange, you can use all the facilities such as call transfer, automatic recall, etc. The "R" signal button gives you access to these facilities. The FLASH time "100ms" will be required on a private exchange. For this purpose, set the "FLASH" switch to the "100ms" setting. You can find out from the dealer from whom the equipment was purchased whether your telephone will work on your private exchange without any problems and what further facilities you will receive from this.

### **6.2 "R" Button and the DEUTSCHE TELEKOM T-NET functions**

Your telephone supports the most important DEUTSCHE TELEKOM added value functions (e.g. brokering, call waiting, three-way conference, etc.). The T-NET works using the "FLASH 300ms" setting. For this purpose, set the "FLASH" switch to the "300ms" setting. Please contact DEUTSCHE TELEKOM to gain access to the T-NET functions (some of which are subject to charge).

### **6.3 Dialling and storing telephone numbers when using on private exchanges**

**Note!** The pause function between the code for the outside line (usually 0 or 9) and the dialling tone described in this chapter is only necessary on older private exchanges.

With some private exchanges, there is a short pause between the code for the outside line (usually 0 or 9) and the dialling tone. This pause can be entered when dialling manually and when dialling from the phone book so that the following numbers are not dialled too quickly.

#### **Entering the pause when dialling manually**

Press the redial button  once between the code for the outside line and the actual telephone number. After an outside line has been obtained, you telephone will wait for 3 seconds before dialling the actual telephone number.

#### **Storing the pause with the number**

Simply press the redial button  after the code for the outside line and before the actual telephone number when storing the number. When dialling from the phone book, a pause of three seconds will then be automatically inserted after the code for the outside line.

## - Important information -

### 7 Important information

#### 7.1 Hearing aid compatibility

The telephone has a special circuit working on the basis of induction for transmitting speech to hearing aids. Please set your hearing aid to "T".

#### 7.2 Fault finding

Remove all extra telephone equipment and connect only the telephone directly to the telephone socket.

If the fault is still present, connect another telephone (if available) to the telephone socket. The results will show you whether the fault lies with the unit or with the telephone line.

In the case of technical problems you can also contact our Service Department on the Hotline number 0180 5 00 13 88.

#### 7.3 Replacing the telephone cable

If you have to replace your telephone cable, you can locate the appropriate cable at your dealer's with the help of the following diagram.

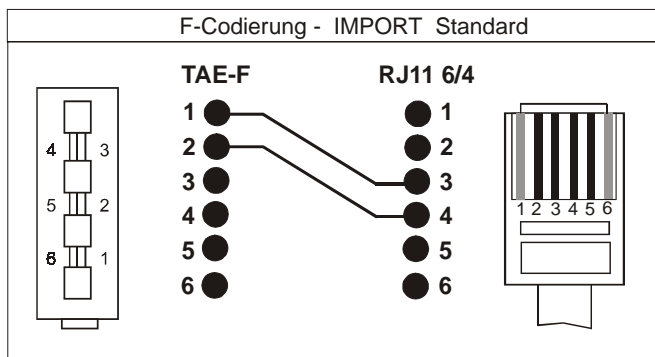

## **- Important information -**

### **7.4 Guarantee**

AUDIOLINE equipment is manufactured and tested in accordance with the most up to date production methods. Selected materials and highly developed technology ensure trouble-free operation and long life. If your unit should develop a fault within the guarantee period, however, please contact the shop where you bought your AUDIOLINE equipment exclusively and have your purchase receipt available for inspection. The guarantee period is 24 months from the day of purchase under the following conditions: within the guarantee period, all defects due to material or manufacturing faults will be repaired free of charge. The guarantee is invalidated if the equipment has been tampered with by the purchaser or third parties. Any damage caused by improper handling or operation, by incorrect positioning or storage, by improper connection or installation or by excessive force or other external influences is not covered by the guarantee. In the case of complaint, we reserve the right to repair or replace defective parts or to exchange the equipment. Exchanged parts or exchanged equipment become our property. Claims for compensation are excluded insofar as they do not relate to criminal intent or gross negligence on the part of the manufacturer. All guarantee claims according to these conditions must be raised exclusively with your dealer. Rights under the guarantee can no longer be enforced after the expiry of 24 months from purchase and delivery of our products. In the case of unnecessary or unjustified demands on the customer service department, we will levy our usual service charges for materials, time, postage and packing. Any complaints must be reported as soon as a problem is found. The guarantee is valid within the German Federal Republic.

**- Important information -**

**7.5 Declaration of conformity**

WE AUDIOLINE GmbH  
OF PROMENADENSTR. 1  
D-41460 NEUSS  
GERMANY

DECLARE UNDER OUR SOLE RESPONSIBILITY AS EU DISTRIBUTOR THAT THE PRODUCT

MODEL: TEL 38  
DESCRIPTION: Cord connected telephone

IS IN CONFORMITY WITH THE BASIC REQUIREMENTS OF DIRECTIVE: 1999/5/EC

AUTHORISED SIGNATORY:

Signature:   
Name: MANFRED ZINNOW  
Position in the company: MANAGING DIRECTOR  
Date of issue : 17.09.2001

A copy of this declaration will be retained for 10 years after cessation of production.



SUPPLIER: AUDIOLINE GmbH  
PROMENADENSTR. 1  
D-41460 NEUSS  
PRODUCT: TEL 88

This product has been developed for use with an analogue telephone line (PSTN) within Germany. However, no guarantee can be accepted for trouble-free operation on all telecommunications terminal equipment connections due to the differences between the different telecommunications network operators.

***- Important information -***

**AUDIOLINE GmbH**  
Promenadenstrasse 1  
41460 Neuss

Service Hotline 0180 5 00 13 88  
Internet: [www.audioline.de](http://www.audioline.de)  
E-mail: [info@audioline.de](mailto:info@audioline.de)