

FAVORIT 99019 M0P

NL Gebruiksaanwijzing

2

EN User manual

21

FR Notice d'utilisation

39

DE Benutzerinformation

59



 **AEG**

perfekt in form und funktion

INHOUD

| | |
|---------------------------------------|----|
| 1. VEILIGHEIDSVOORSCHRIFTEN | 3 |
| 2. BESCHRIJVING VAN HET PRODUCT | 5 |
| 3. BEDIENINGSPANEEL | 5 |
| 4. PROGRAMMA'S | 7 |
| 5. OPTIES | 9 |
| 6. VOOR HET EERSTE GEBRUIK | 11 |
| 7. DAGELIJKS GEBRUIK | 13 |
| 8. AANWIJZINGEN EN TIPS | 15 |
| 9. ONDERHOUD EN REINIGING | 16 |
| 10. PROBLEEMOPLOSSING | 17 |
| 11. TECHNISCHE INFORMATIE | 19 |

VOOR PERFECTE RESULTATEN

Bedankt dat u voor dit AEG product heeft gekozen. Dit apparaat is ontworpen om vele jaren uitstekend te presteren, met innovatieve technologieën die het leven gemakkelijker helpen maken – functies die gewone apparaten wellicht niet hebben. Neem een paar minuten de tijd om het door te lezen zodat u er optimaal van kunt profiteren.

Ga naar onze website voor:



Advies over gebruik, brochures, het oplossen van problemen en onderhoudsinformatie:
www.aeg.com



Registreer uw product voor een betere service:
www.aeg.com/productregistration



Koop accessoires, verbruiksartikelen en originele reserveonderdelen voor uw apparaat:
www.aeg.com/shop

KLANTENSERVICE

Wij raden altijd het gebruik van originele onderdelen aan.

Zorg er als u contact opneemt met de klantenservice voor dat u de volgende gegevens bij de hand hebt.

De informatie staat op het typeplaatje. model, productnummer, serienummer.



Waarschuwing - Belangrijke veiligheidsinformatie.



Algemene informatie en tips



Milieu-informatie

Wijzigingen voorbehouden.

1. VEILIGHEIDSVOORSCHRIFTEN

Lees zorgvuldig de meegeleverde instructies voor installatie en gebruik van het apparaat. De fabrikant is niet verantwoordelijk voor letsel en schade veroorzaakt door een foutieve installatie. Bewaar de instructies van het apparaat voor toekomstig gebruik.

1.1 Veiligheid van kinderen en kwetsbare mensen



WAARSCHUWING!

Gevaar voor verstikking, letsel of permanente invaliditeit.

- Mensen, met inbegrip van kinderen, met beperkte lichamelijke, zintuiglijke of verstandelijke vermogens of gebrek aan ervaring en kennis, mogen dit apparaat niet bedienen. Zij moeten onder toezicht staan of instructies krijgen over het gebruik van dit apparaat van iemand die verantwoordelijk is voor hun veiligheid.
- Laat kinderen niet met het apparaat spelen.
- Houd alle verpakkingsmaterialen uit de buurt van kinderen.
- Houd alle reinigingsmiddelen uit de buurt van kinderen.
- Houd kinderen en huisdieren uit de buurt van het apparaat als de deur open is.

1.2 Installatie

- Verwijder alle verpakkingsmaterialen.
- Installeer en gebruik geen beschadigd apparaat.
- Installeer of gebruik het apparaat niet op een plek waar de temperatuur onder de 0 °C komt.
- Volg de installatie-instructies op die zijn meegeleverd met het apparaat.

Aansluiting op het elektriciteitsnet



WAARSCHUWING!

Gevaar voor brand en elektrische schokken.

- Dit apparaat moet worden geaard.
- Controleer of de elektrische informatie op het typeplaatje overeenkomt met de stroomvoorziening. Zo niet, neem dan contact op met een elektromonteur.
- Gebruik altijd een correct geïnstalleerd, schokbestendig stopcontact.
- Gebruik geen meerwegstekkers en verlengsnoeren.
- Zorg dat u de hoofdstekker en kabel niet beschadigt. Indien de voedingskabel moet worden vervangen, dan MOET dit gebeuren door onze Klantenservice.
- Steek de stekker pas in het stopcontact als de installatie is voltooid. Zorg ervoor dat het netsnoer na installatie bereikbaar is.
- Trek niet aan het aansluitnoer om het apparaat los te koppelen. Trek altijd aan de stekker.
- Raak de stroomkabel of stekker niet aan met natte handen.
- Dit apparaat voldoet aan de EU-richtlijnen.

Aansluiting aan de waterleiding

- Zorg dat u de waterslangen niet beschadigt.
- Laat het water stromen tot het schoon is voordat u het apparaat aansluit op nieuwe leidingen of leidingen die lang niet zijn gebruikt.
- Zorg dat er geen lekkages zijn als u het apparaat de eerste keer gebruikt.
- De watertoevoerslang heeft een veiligheidsventiel en een omhulsel met een hoofdkabel aan de binnenkant.

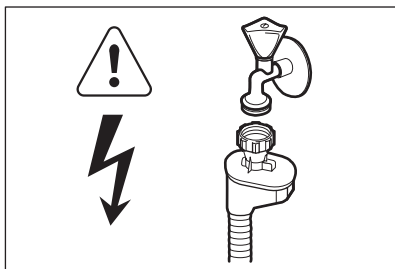
**WAARSCHUWING!**

Gevaarlijke spanning.

- Als de watertoevoerslang beschadigd is, haal dan onmiddellijk de stekker uit het stopcontact. Neem contact op met de service-afdeling om de watertoevoerslang te vervangen.

1.3 Gebruik van het apparaat

- Dit apparaat is bedoeld voor huishoudelijk gebruik of gelijksoortige toepassingen zoals:
 - Personeelskeukens in winkels, kantoren of andere werkomgevingen
 - Boerderijen
 - Door gasten in hotels, motels en andere woonomgevingen
 - Bed-and-breakfast-accommodatie.

**WAARSCHUWING!**

Gevaar op letsel, brandwonden of elektrische schokken.

- De specificatie van het apparaat mag niet worden veranderd.
- Doe messen en bestek met scherpe punten in het bestekmandje met de punten omlaag in horizontale positie.
- Laat de deur van het apparaat niet open staan zonder toezicht om te voorkomen dat er iemand over struikelt.

- Ga niet op de open deur zitten of staan.
- Vaatwasmiddel is gevaarlijk. Volg de veiligheidsinstructies op de verpakking van het vaatwasmiddel op.
- Speel niet met het water van het apparaat en drink het niet op.
- Verwijder de borden pas uit het apparaat als het programma is voltooid. Er kan vaatwasmiddel op de borden zitten.
- Het apparaat kan hete stoom laten ontsnappen als u de deur opent terwijl er een programma wordt uitgevoerd.
- Plaats geen ontvlambare producten of items die vochtig zijn door ontvlambare producten in, bij of op het apparaat.
- Gebruik geen waterstralen of stoom om het apparaat te reinigen.

1.4 Binnenlamp

- Dit apparaat is voorzien van een binnenlamp die aan- en uitgaat met het openen en sluiten van de deur.
- De lamp in dit apparaat is niet geschikt voor de verlichting van huishoudelijke ruimten.
- Neem contact op met de klantenservice om de lamp te vervangen.

1.5 Verwijdering

**WAARSCHUWING!**

Gevaar voor letsel of verstikking.

- Haal de stekker uit het stopcontact.
- Snijd het netsnoer van het apparaat af en gooi dit weg.
- Verwijder de deurgreep om te voorkomen dat kinderen en huisdieren opgesloten raken in het apparaat.

2. BESCHRIJVING VAN HET PRODUCT

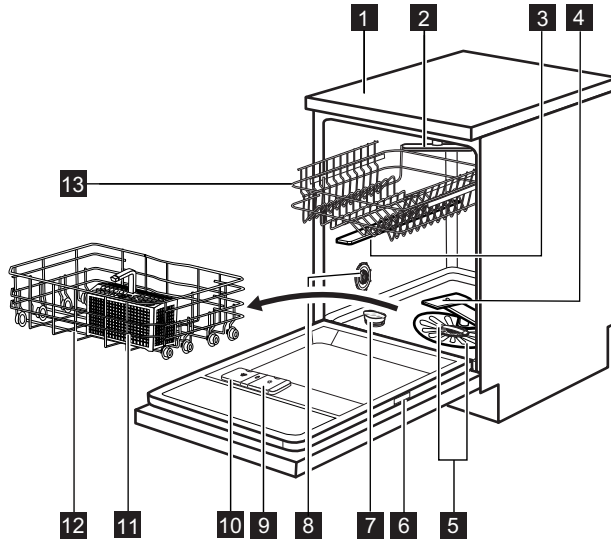

- | | | | |
|----------|--------------------|-----------|------------------------|
| 1 | Bovenblad | 8 | Waterhardheidsknop |
| 2 | Top sproeiarm | 9 | Glansmiddeldoseerbakje |
| 3 | Bovenste sproeiarm | 10 | Wasmiddeldoseerlade |
| 4 | Onderste sproeiarm | 11 | Bestekmand |
| 5 | Filters | 12 | Onderrek |
| 6 | Typeplaatje | 13 | Bovenrek |
| 7 | Zoutreservoir | | |

3. BEDIENINGSPANEEL



Berichten op het display en geluidssignalen helpen bij de bediening van het apparaat.

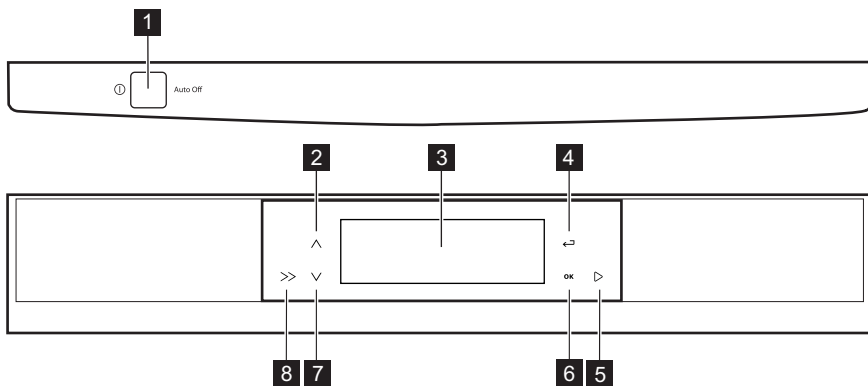

- | | |
|-------------------------------------|-------------------------------------|
| 1 Aan/uit-toets | 5 Start-aanraaktoets |
| 2 Menu-aanraaktoets (omhoog) | 6 OK-tiptoets |
| 3 Weergave | 7 Menu-aanraaktoets (omlaag) |
| 4 Enter-aanraaktoets | 8 Weergave-aanraaktoets |

3.1 Weergave

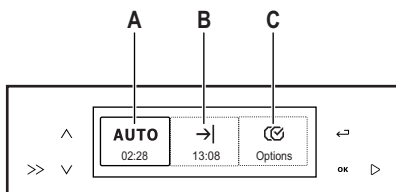

Het display heeft 3 delen. Druk op de weergave-aanraaktoets om een deel in te stellen, totdat het frame van dat deel aan gaat.

- Deel (A) toont het programma en de programmaduur.
- Deel (B) toont de geschatte eindtijd van het programma.

Het deel Programma's (A)

Dit deel toont het menu met de programma's en de tijd van elk programma.

Hoe een programma in te stellen

1. Druk op de weergave-aanraaktoets om naar dit deel te gaan.
2. Druk op een van de menu-aanraaktoetsen. Op de display verschijnt:
 - Het programmamenu
 - De duur van het programma.
3. Druk op één van de menu-aanraaktoetsen om een programma in te stellen.
4. Druk op **OK**. Het display gaat terug naar 3 delen:

Het deel Eindtijd (B)

U kunt de start van het programma tussen 1 en 24 uur uitstellen.

De uitgestelde start instellen

1. Druk op de weergave-aanraaktoets om naar dit deel te gaan.
2. Druk op één van de menu-aanraaktoetsen om de tijd van de uitgestelde start in te stellen.
 - In het bovenste deel wordt de uitgestelde start getoond.
 - In het onderste stuk wordt de geschatte eindtijd van het programma getoond.
3. Druk op **OK**.

4. Druk op de Enter-aanraaktoets om het optiemenu te sluiten en terug te keren naar deel (A).

Het deel Opties (C)

Opties instellen

1. Druk op de weergave-aanraaktoets om naar dit deel te gaan.

2. Druk op één van de menu-aanraaktoetsen om door de optiemenu te bladeren.
3. Druk op **OK** om een optie in te stellen of het submenu te openen.
4. Druk op de Enter-aanraaktoets om het optiemenu te sluiten en terug te keren naar deel (A).

4. PROGRAMMA'S

| Programma- | Mate van vervuiling Type lading | Programma-fasen | Opties |
|----------------------------|--|---|--|
| AutoSense ¹⁾ | Alles Serviesgoed, bestek en pannen | Voorspoelen Wassen van 45 °C tot 70 °C Spoelingen Drogen | Extra hygiene |
| 70° Pro ²⁾ | Sterk bevuild Serviesgoed, bestek en pannen | Voorspoelen Afwassen 70 °C Spoelingen Drogen | ProBoost ³⁾ TimeSaver ³⁾ |
| Extra silent ⁴⁾ | Normaal bevuild Serviesgoed en bestek | Voorspoelen Afwassen 50 °C Spoelingen Drogen | |
| 30 Minuten ⁵⁾ | Pas bevuild Serviesgoed en bestek | Afwassen 60 °C Spoeling | Extra hygiene |
| 50° ECO ⁶⁾ | Normaal bevuild Serviesgoed en bestek | Voorspoelen Afwassen 50 °C Spoelingen Drogen | Extra hygiene ⁷⁾ TimeSaver ⁸⁾ AutoOpen |
| 60 Minuten | Normaal bevuild Serviesgoed en bestek | Afwassen 55 °C Spoelingen | Extra hygiene |
| ProZone ⁹⁾ | Gecombineerd vuil Serviesgoed, bestek en pannen | Voorspoelen Afwassen 70 °C Spoelingen Drogen | TimeSaver |
| 45° Glas | Normaal of licht bevuild Teer serviesgoed en glaswerk | Afwassen 45 °C Spoelingen Drogen | |
| Voorspoelen ¹⁰⁾ | Alles | Voorspoelen | |

- 1) Het apparaat detecteert de mate van vervuiling en de hoeveelheid serviesgoed in de korven. De temperatuur en hoeveelheid water, het energieverbruik en de programmaduur worden automatisch aangepast.
- 2) Dit programma heeft een spoelfase bij hoge temperatuur voor betere resultaten voor de hygiëne. Tijdens de spoelfase blijft de temperatuur gedurende minimaal 10 minuten op 70 °C.
- 3) Het is niet mogelijk de opties ProBoost en TimeSaver in het geheugen te bewaren.
- 4) Dit is het meest stille programma. De pomp werkt op een zeer lage snelheid om zo weinig mogelijk geluid te maken. Door de lage snelheid is de programmaduur uiteraard lang.
- 5) Met dit programma kunt u een pas vervuilde lading afwassen. Het biedt goede afwasresultaten in een kort tijdsbestek.
- 6) Dit programma biedt het meest efficiënte water- en energieverbruik voor normaal vervuild serviesgoed en bestek. (Dit is het standaard programma voor testinstituten.)
- 7) het is niet mogelijk Extra hygiëne in te stellen als AutoOpen actief is. Uitschakelen AutoOpen.
- 8) het is niet mogelijk TimeSaver in te stellen als AutoOpen actief is. Uitschakelen AutoOpen.
- 9) Met dit programma kunt u een lading met gecombineerde vervuiling afwassen. Erg zwaar vervuild serviesgoed in de onderste korf en normaal bevuild serviesgoed in de bovenste korf. De waterdruk en de watertemperatuur in de onderste korf zijn hoger dan in de bovenste korf.
- 10) Gebruik dit programma om het serviesgoed snel te spoelen. Hierdoor blijven voedselresten niet aan het serviesgoed vastkoeken en ontstaan er geen vieze geurtjes in het apparaat.
U hoeft voor dit programma geen afwasmiddel te gebruiken.

Verbruiksgegevens

| Programma ¹⁾ | Bereidingsduur (min) | Energie- (kWh) | Water (l) |
|-------------------------|----------------------|----------------|-----------|
| AutoSense | 40 - 150 | 0.6 - 1.4 | 7 - 14 |
| 70° Pro | 150 - 160 | 1.4 - 1.6 | 13 - 14 |
| Extra silent | 200 - 220 | 1.1 - 1.2 | 9 - 10 |
| 30 Minuten | 30 | 0.8 | 9 |
| 50° ECO | 195 | 0.82 | 10.2 |
| 60 Minuten | 55 - 65 | 1.0 - 1.2 | 10 - 11 |
| ProZone | 130 - 140 | 1.2 - 1.3 | 14 - 15 |
| 45° Glas | 70 - 80 | 0.7 - 0.9 | 11 - 12 |
| Voorspoelen | 14 | 0.1 | 4 |

¹⁾ De druk en temperatuur van het water, de variaties in stroomtoevoer, de opties en de hoeveelheid vaat kan de verbruikswaarden veranderen.

Aanwijzingen voor testinstituten

Stuur voor alle benodigde informatie over testprestaties een e-mail naar: **info.test@dishwasher-production.com**

Schrijf het productnummer (PNC) op dat u op het typeplaatje vindt.

5. OPTIES

5.1 Optiemenu



Schakel de opties in of uit, voordat u een programma start. U kunt de opties niet inschakelen of uitschakelen als er een programma bezig is.

| Menu | Submenu | Beschrijving van de optie |
|---------------|---|---|
| Multitab | Aan Uit | Activeer deze optie alleen als u alles-in-1-tabletten gebruikt. De programmaduur kan toenemen. Als deze optie actief is, blijven de bijbehorende meldingen voor bijvullen uit. |
| Extra hygiene | Aan Uit | Deze optie geeft betere resultaten voor de hygiëne. Tijdens de spoelfase blijft de temperatuur gedurende minimaal 10 minuten op 70 °C. |
| ProBoost | Aan Uit | Deze optie verhoogt de waterdruk in de voorwas- en wasfasen met 40%. De wasresultaten zijn ook heel goed bij zwaar vervuild wasgoed. |
| TimeSaver | Aan Uit | Met deze optie verhoogt u de druk en de temperatuur van het water. De was- en droogfasen zijn korter. De totale duur van het programma neemt met ongeveer 50% af. De wasresultaten zijn hetzelfde als bij de normale programmaduur. |
| AutoOpen | Aan Uit | Deze optie biedt goede droogresultaten met minder energieverbruik. Zie de specifieke sectie in dit hoofdstuk. |
| Instellingen | Taal Nederlands (Er zijn verschillende talen beschikbaar.) | U kunt de taal van de berichten in het display instellen. |
| | Signaalvolume Aan Uit (Er zijn 5 niveaus beschikbaar.) | Het volume van de geluidssignalen aanpassen. Niveau 0 = geluid uit |
| | Tijd | Stel de tijd in. |
| | Helderheid (Er zijn 10 niveaus beschikbaar.) | De helderheid van het display verhogen of verlagen. |
| | Contrast (Er zijn 10 niveaus beschikbaar.) | Het contrast vergroten of verkleinen tussen de meldingen en het display. |

| Menu | Submenu | Beschrijving van de optie |
|------------------|--|--|
| | Instellingen resetten | Terug naar de fabrieksinstelling. |
| | Waterhardheid (Er zijn 10 niveaus beschikbaar.) | Het niveau elektronisch instellen van de waterontharder. |
| | Glansmiddel Aan Uit | Het glansmiddeldoseerbakje inschakelen. |
| | Terug | Terug naar het optiemenu. |
| Wasvoorschriften | Programma-overzicht | Het display toont informatie over de programma's. |
| | Optie-overzicht | Het display toont informatie over de opties. |
| | Demomodus Aan Uit | Met deze optie kunt u een programma simuleren. De optie is actief als u DEMO ziet linksboven in het display. Schakel de optie uit als u het apparaat wilt gebruiken. Fabrieksinstelling: uit. |
| | Terug | Terug naar het optiemenu. |

AutoOpen

Deze optie wordt automatisch geactiveerd als u het programma 50° ECO instelt

Het is niet mogelijk om deze optie in te stellen bij andere programma's.

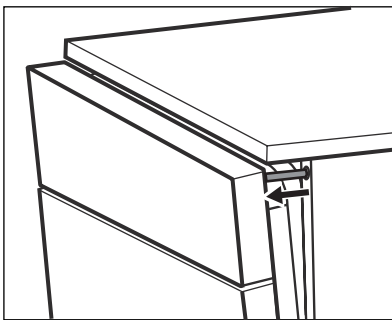

- Als de droogfase in werking is, wordt de deur van het apparaat op een kier gezet.
- Aan het einde van het programma wordt de deur dichtgetrokken. Het apparaat wordt automatisch uitgeschakeld.



LET OP!

Probeer de deur van het apparaat niet te sluiten als het op een kier is gezet. Dit kan het apparaat beschadigen.

Als u de optie AutoOpen wilt uitschakelen, ga dan naar het optiemenu en schakel het uit.

Onder deze omstandigheden neemt het energieverbruik van het programma toe.

6. VOOR HET EERSTE GEBRUIK

1. Druk op de aan/uit-toets om het apparaat te activeren.
2. Het display geeft de standaard taal weer: Language English.
 - Druk op **OK** als u Engels wilt bevestigen.
 - Druk als u een andere taal wilt instellen op één van de menu-aanraaktoetsen om door de lijst van talen te gaan en druk op **OK** om te bevestigen.
3. De display geeft een bericht weer over de tijdsinstelling. Druk op één van de menu-aanraaktoetsen om de tijd in te stellen.
4. Druk op **OK** om te bevestigen. Het display toont het deel 'Programma's'.
5. Controleer of het ingestelde niveau van de waterontharder juist is voor de waterhardheid in uw omgeving. Als dat niet het geval is, stelt u de waterontharder in. Neem contact op met uw plaatselijke waterinstantie voor informatie over de hardheid van het water in uw omgeving.
6. Vul het zoutreservoir.
7. Vul het glansmiddeldoseerbakje.
8. Draai de waterkraan open.
9. Er kunnen afwasmiddelen in het apparaat achtergebleven zijn. Start een programma om dit te verwijderen. Gebruik geen afwasmiddel en gebruik de mandjes niet.

6.1 De waterontharder instellen

| Waterhardheid | | | | Waterontharder afstelling | |
|---------------------|---------------------|-----------|---------------|---------------------------|--------------|
| Duitse graden (°dH) | Franse graden (°fH) | mmol/l | Clarke-graden | Handmatig | Elektronisch |
| 47 - 50 | 84 - 90 | 8.4 - 9.0 | 58 - 63 | 2 1) | 10 |
| 43 - 46 | 76 - 83 | 7.6 - 8.3 | 53 - 57 | 2 1) | 9 |
| 37 - 42 | 65 - 75 | 6.5 - 7.5 | 46 - 52 | 2 1) | 8 |
| 29 - 36 | 51 - 64 | 5.1 - 6.4 | 36 - 45 | 2 1) | 7 |
| 23 - 28 | 40 - 50 | 4.0 - 5.0 | 28 - 35 | 2 1) | 6 |
| 19 - 22 | 33 - 39 | 3.3 - 3.9 | 23 - 27 | 2 1) | 5 1) |
| 15 - 18 | 26 - 32 | 2.6 - 3.2 | 18 - 22 | 1 | 4 |
| 11 - 14 | 19 - 25 | 1.9 - 2.5 | 13 - 17 | 1 | 3 |
| 4 - 10 | 7 - 18 | 0.7 - 1.8 | 5 - 12 | 1 | 2 |
| < 4 | < 7 | < 0.7 | < 5 | 1 2) | 1 2) |

1) Fabrieksinstelling

2) Gebruik geen zout op dit niveau.



U moet de waterontharder handmatig en elektronisch instellen.

Handmatig instellen

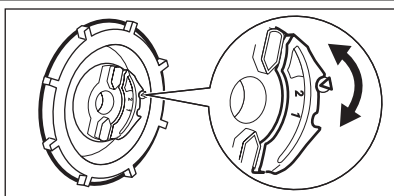

Zet de waterhardheidsknop in stand 1 of 2.

Elektronische instelling

Open het optiemenu en stel het niveau van de waterverzachter in al naar gelang

de waterhardheidstabel. Zie de optiemenu tabel.

6.2 Het zoutreservoir vullen

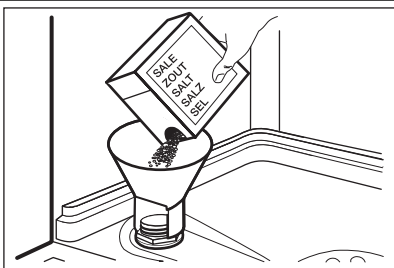

1. Draai de dop linksom om het zoutreservoir te openen.
2. Doe 1 liter water in het zoutreservoir (alleen de eerste keer).
3. Vul het zoutreservoir met regenererzout.
4. Verwijder het zout rond de opening van het zoutreservoir.
5. Draai de dop rechtsom om het zoutreservoir te sluiten.

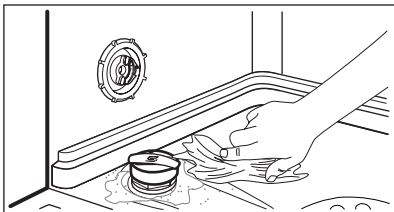

LET OP!

Water en zout kunnen uit het zoutreservoir stromen als u het bijvult. Gevaar voor roest. Start om dit te voorkomen een programma nadat u het zoutreservoir heeft bijgevuld.



Het display toont een melding als de zoutcontainer moet worden bijgevuld. Dit bericht blijft uit terwijl een programma werkt.

6.3 Het glansmiddeldoseerbakje vullen

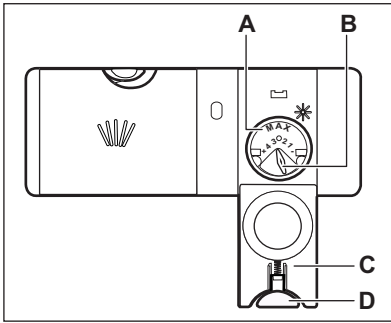

1. Druk op de ontgrendelknop (D) om het deksel (C) te openen.
2. Vul het glansmiddeldoseerbakje (A) niet verder dan de aanduiding 'max'.
3. Verwijder gemorst glansmiddel met een absorberend doekje om te voorkomen dat er te veel schuim ontstaat.
4. Sluit het deksel. Zorg ervoor dat het ontgrendelknopje op zijn plaats dichtklikt.

i U kunt het schuifje voor de vrij te geven hoeveelheid (B) instellen tussen stand 1 (laagste hoeveelheid) en stand 4 (hoogste hoeveelheid).

i Het display toont een melding als het glansmiddeldoseerbakje moet worden bijgevuld. Dit bericht blijft uit terwijl een programma werkt.

7. DAGELIJKS GEBRUIK

1. Draai de waterkraan open.
2. Druk op de aan/uit-toets om het apparaat te activeren.
 - Al de display het zoutbericht weergeeft, moet u het zoutreservoir vullen.
 - Als de display het glansmiddelbericht weergeeft, moet u het glansmiddeldoseerbakje vullen.
3. Ruim de korven in.
4. Voeg vaatwasmiddel toe.
 - Activeer de Multitab-optie als u gecombineerde afwastabletten gebruikt.
5. U dient het juiste programma in te stellen en te starten voor het type lading en de mate van vervuiling.

7.1 Vaatwasmiddel gebruiken

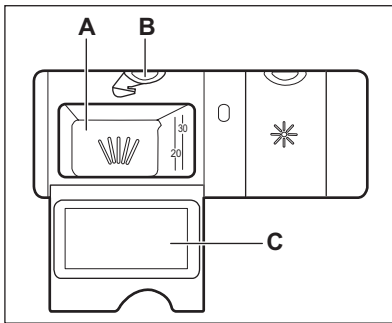

1. Druk op de ontgrendelknop (B) om het deksel (C) te openen.
2. Doe het vaatwasmiddel in het doseerbakje (A).
3. Plaats een kleine hoeveelheid van het vaatwasmiddel in de binnenkant van de deur van het apparaat als het programma een voorwasfase heeft.
4. Als u vaatwastabletten gebruikt, plaatst u deze in het doseerbakje (A).
5. Sluit het deksel. Zorg ervoor dat het ontgrendelknopje op zijn plaats dichtklikt.

7.2 Een programma instellen en starten

Een programma starten zonder startuitstel

1. Draai de waterkraan open.
2. Druk op de aan/uit-toets om het apparaat te activeren.
3. Sluit de deur van het apparaat.
4. Stel het programma in. U kunt ook de bijbehorende opties instellen.
5. Druk op de tiptoets start, het programma start.
 - Als het zout en/of het glansmiddel bijgevoerd moeten worden, worden de bijbehorende berichten in het display weergegeven. In dit geval start het programma niet. Druk nogmaals op aanraaktoets start om het programma te starten.

Een programma starten met een uitgestelde start

1. Stel het programma in. U kunt ook de bijbehorende opties instellen.
2. Selecteer de uitgestelde start.
3. Druk op de tiptoets start, het aftellen start.
 - Als het zout en/of het glansmiddel op zijn, worden de bijbehorende berichten in het display getoond. In dit geval start het aftellen niet.

Druk nogmaals op de start tiptoets om het aftellen te starten.

Als het aftelproces voltooid is, wordt het programma gestart.

De deur openen als het apparaat in werking is

Als u de deur opent, stopt het apparaat. Als u de deur weer sluit, gaat het apparaat verder vanaf het punt van onderbreking.

Het programma annuleren

1. Druk op de start-aanraaktoets.
2. Op het display verschijnt een melding. Volg de aanwijzingen om de annulering van het programma te bevestigen.



Controleer of er afwasmiddel in het afwasmiddeldoseerbakje aanwezig is voordat u een nieuw programma start.

De uitgestelde start annuleren tijdens het aftellen

1. Druk op de start-aanraaktoets.
2. Op het display verschijnt een melding. Volg de aanwijzingen om de annulering van de uitgestelde start te bevestigen.
3. Druk, als de uitgestelde start is geannuleerd, de aanraaktoets start om het ingestelde programma te starten.

Aan het einde van het programma.

Wordt op het display een bericht weergegeven en klinkt er met tussenpozen een geluidssignaal.

1. Druk op de aan/uit-toets om het apparaat te deactiveren.
2. Draai de waterkraan dicht.



Als u niet op de aan-/uittoets drukt, schakelt de functie **Auto Off** het apparaat na een paar minuten automatisch uit. Dit helpt het energieverbruik te verminderen.

Let op

- Laat de borden afkoelen voordat u deze uit het apparaat neemt. Hete borden zijn gevoelig voor beschadigingen.
- Ruim eerst het onderrek en dan het bovenrek uit.
- Er kan water liggen aan de zijkanten en op de deur van het apparaat. Roestvrij staal koelt sneller af dan borden.

8. AANWIJZINGEN EN TIPS

8.1 De waterontharder

Hard water bevat een grote hoeveelheid mineralen die schade aan het apparaat en slechte schoonmaakresultaten kan veroorzaken. De waterontharder neutraliseert deze mineralen.

Het regenererzout houdt de waterontharder schoon en in goede staat. Het is belangrijk om het correcte niveau voor de waterontharder in te stellen. Dit zorgt ervoor dat de waterontharder de juiste hoeveelheid regenererzout en water gebruikt.

8.2 Met behulp van zout, glansmiddel en afwasmiddel

- Gebruik alleen zout, glansmiddel en afwasmiddel voor afwasautomaten. Andere producten kunnen het apparaat beschadigen.
- Het glansmiddel helpt om tijdens de laatste spoelfase het servies te drogen zonder strepen en vlekken.
- Gecombineerde afwastabletten bevatten vaatwasmiddel, glansmiddel en andere middelen. Zorg ervoor dat deze tabletten geschikt zijn voor de waterhardheid in uw omgeving. Zie de instructies op de verpakking van de producten.
- Vaatwastabletten worden bij korte programma's niet helemaal opgelost. Wij bevelen u aan de tabletten alleen

bij lange programma's te gebruiken, om restjes afwasmiddel op uw serviesgoed te voorkomen.



Gebruik niet meer dan de juiste hoeveelheid vaatwasmiddel. Zie de instructies van de vaatwasmiddelfabrikant.

8.3 Wat moet u doen als u wilt stoppen met het gebruik van gecombineerde afwasmiddeltabletten

1. Stel de waterontharder in op het hoogste niveau.
2. Zorg ervoor dat het zoutreservoir en het glansmiddeldoseerbakje gevuld zijn.
3. Start het kortste programma met een spoelfase, zonder afwasmiddel en zonder vaat.
4. Stel de waterontharder af op de waterhardheid in uw omgeving.
5. Stel de hoeveelheid glansmiddel in.

8.4 De korven inruimen



Zie de meegeleverde folder voor voorbeelden van het inruimen van de korven.

- Gebruik het apparaat alleen om voorwerpen af te wassen die vaatwasbestendig zijn.
- Doe geen voorwerpen in het apparaat die gemaakt zijn van hout, hoorn, aluminium, tin en koper.
- Plaats geen voorwerpen in het apparaat die water kunnen absorberen (sponzen, keukenhanddoeken).
- Verwijder alle voedselresten van de voorwerpen.
- Voor het gemakkelijk verwijderen van aangebrande voedselresten weekt u de pannen eerst in water voordat u ze in het apparaat plaatst.
- Plaats holle voorwerpen (bijv. kopjes, glazen en pannen) met de opening naar beneden.
- Zorg ervoor dat serviesgoed en bestek niet in elkaar schuiven. Meng lepels met ander bestek.
- Zorg er voor dat glazen andere glazen niet aanraken
- Leg kleine voorwerpen in de bestekmand.
- Leg lichte voorwerpen in de bovenste korf. Zorg ervoor dat de voorwerpen niet verschuiven.

- Zorg er voor dat de sproeiarmen vrij kunnen ronddraaien voordat u een programma start.

8.5 Voor het starten van een programma

Controleer of:

- De filters schoon zijn en correct zijn geplaatst.
- De sproeiarmen niet zijn verstopt.
- De positie van de items in de mandjes correct is.
- Het programma van toepassing is op het type lading en de mate van bevulling.
- De juiste hoeveelheid afwasmiddel is gebruikt.
- Er regenererzout en glansmiddel is toegevoegd (tenzij u gecombineerde afwastabletten gebruikt).
- De dop van het zoutreservoir goed dicht zit.

9. ONDERHOUD EN REINIGING



WAARSCHUWING!

Schakel het apparaat uit en trek de stekker uit het stopcontact voordat u onderhoudshandelingen verricht.



Vuile filters en verstopte sproeiarmen verminderen de wasresultaten.

Controleer regelmatig de filters en reinig deze zo nodig.

9.1 De filters reinigen

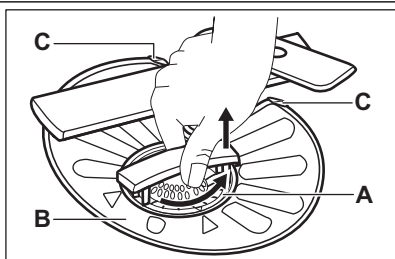

1. Draai het filter (A) linksom en verwijder het.

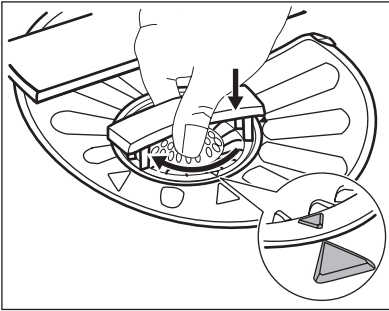
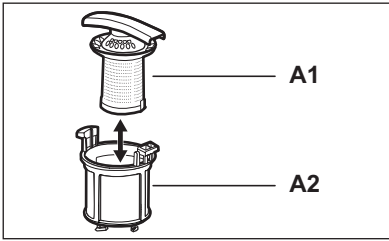

2. Haal om het filter (A) te demonteer, (A1) en (A2) uit elkaar.
3. Verwijder het filter (B).
4. Reinig de filters met water.
5. Zorg er voordat u het filter (B) terugplaatst voor dat er geen etensresten of vuil in en rond de rand van de opvangbak zit.
6. Zorg ervoor dat het filter (B) juist wordt geplaatst onder de 2 geleiders (C).
7. Monteer het filter (A) en zet het terug in filter (B). Rechtsom draaien tot het vastzit.

i Een onjuiste plaatsing van de filters kan leiden tot slechte wasresultaten en het apparaat beschadigen.

9.2 De sproeiarmen reinigen

Probeer niet de sproeiarmen te verwijderen.

Als etensresten de openingen in de sproeiarmen hebben verstopt, verwijder deze dan met een smal en puntig voorwerp.

9.3 Buitenkant reinigen

Maak het apparaat schoon met een vochtige, zachte doek.

Gebruik alleen neutrale schoonmaakmiddelen. Gebruik geen schuurmiddelen, schuursponsjes of oplosmiddelen.

9.4 De binnenkant van de machine reinigen

Als u regelmatig korte programma's gebruikt dan kunnen er vetresten en kalkaanslag achterblijven in het apparaat. Om dit te voorkomen raden we aan minstens 2 keer per maand programma's met een lange duur te gebruiken.

10. PROBLEEMOPLOSSING

Het apparaat start of stopt niet tijdens de werking.

Raadpleeg voordat u contact opneemt met de service-afdeling, de informatie

die volgt voor oplossing van het probleem.

Bij sommige storingen wordt er op het display een bericht weergegeven.

| Weergave | Probleem |
|--|--------------------------------|
| Let op: Geen water. Controleer of de waterkraan open staat en niet is geblokkeerd. | Het apparaat neemt geen water. |

| Weergave | Probleem |
|---|--|
| Let op: Geen afvoer van water. Controleer of de afvoerslang niet verkeerd is aangesloten. | Het apparaat pompt geen water weg. |
| Let op: de waterstop is in werking getreden. | De anti-overstromingsbeveiliging is aan. |

**WAARSCHUWING!**

Schakel het apparaat uit voordat u controles uitvoert.

| Probleem | Mogelijke oplossing |
|--|---|
| U kunt het apparaat niet activeren. | Zorg dat de stekker in het stopcontact zit. |
| | Zorg dat er geen zekering in de zekeringenkast is doorgebrand. |
| Het programma start niet. | Zorg dat de deur van het apparaat is gesloten. Het display toont een melding als de deur open is. |
| | Druk op de start-aanraaktoets. |
| | Als de starttijdkeuze start is ingesteld, annuleert u deze functie of wacht u tot het einde van het aftellen. |
| Het apparaat neemt geen water. | Controleer of de waterkraan is geopend. |
| | Zorg dat de waterdruk niet te laag is. Neem hiervoor zo nodig contact op met uw lokale waterleidingbedrijf. |
| | Controleer of de waterkraan niet verstopt is. |
| | Controleer of het filter in de toevoerslang niet verstopt is. |
| | Controleer of er geen knikken of bochten in de watertoevoerslang aanwezig zijn. |
| Het apparaat pompt geen water weg. | Controleer of de gootsteenafvoer niet verstopt is. |
| | Controleer of er geen knikken of bochten in de waterafvoerslang aanwezig zijn. |
| De anti-overstromingsbeveiliging is aan. | Draai de waterkraan dicht en neem contact op met de service-afdeling. |

Schakel het apparaat na de controles in. Het programma gaat verder vanaf het punt waar het werd onderbroken.

Als het probleem opnieuw optreedt, neemt u contact op met onze service-afdeling.

Als het display andere berichten aangeeft, neemt u contact op met onze service-afdeling.

10.1 Als de afwas- en droogresultaten niet naar wens zijn

Witte strepen of een blauwe was op glazen en serviesgoed.

- De vrijgegeven hoeveelheid glansmiddel is te hoog. Stel de keuzeschake-

laar van het glansmiddel in op een lagere stand.

- Er is te veel vaatwasmiddel gebruikt.

Vlekken en droog water komen op glazen en serviesgoed terecht.

- De vrijgegeven hoeveelheid glansmiddel is niet voldoende. Stel de keuzeschakelaar van het glansmiddel in op een hogere stand.
- De kwaliteit van het vaatwasmiddel kan de oorzaak zijn.

Het serviesgoed is nat.

- Het afwasprogramma bevatte geen droogfase of een droogfase op lage temperatuur.
- Het glansmiddeldoseerbakje is leeg.
- De kwaliteit van het glansmiddel kan de oorzaak zijn.

- De kwaliteit van de gecombineerde vaatwastabletten kan de oorzaak zijn. Probeer een ander merk of activeer het glansmiddeldoseerbakje en gebruik het glansmiddel samen met de gecombineerde afwastabletten.



Zie 'AANWIJZINGEN EN TIPS' voor andere mogelijke oorzaken.

10.2 Het inschakelen van het glansmiddeldoseerbakje

Open het optiemenu en activeer het glansmiddeldoseerbakje. Zie de optiemenu tabel.

11. TECHNISCHE INFORMATIE

| | | |
|--------------------------------------|--|--------------------------|
| Afmeting | Breedte / hoogte / diepte (mm) | 596 / 850 / 610 |
| Aansluiting op het elektriciteitsnet | Zie het typeplaatje. | |
| | Voltage | 220-240 V |
| | Tijd | 50 Hz |
| Waterdruk | Min. / max. (bar / MPa) | (0.5 / 0.05) / (8 / 0.8) |
| Watertoevoer ¹⁾ | Koud water of warm water ²⁾ | max. 60 °C |
| Vermogen | Couverts | 12 |
| Energieverbruik | Modus aan | 0.10 W |
| | Modus uit | 0.10 W |

1) Sluit de slang aan op een kraan met 3/4"-schroefdraad.

2) Als het hete water door alternatieve, milieuvriendelijkere energiebronnen geproduceerd wordt (bijv. zonnepanelen en windenergie), gebruik dan een heetwatervoorziening om het energieverbruik te verminderen.

12. MILIEUBESCHERMING

Recycle de materialen met het symbool ♻. Gooi de verpakking in een geschikte verzamelcontainer om het te recyclen.

Help om het milieu en de volksgezondheid te beschermen en recycle het afval van elektrische en elektronische apparaten. Gooi

apparaten gemarkeerd met het symbool  niet weg met het huishoudelijk afval. Breng het

product naar het milieustation bij u in de buurt of neem contact op met de gemeente.

CONTENTS

| | |
|---------------------------------|----|
| 1. SAFETY INSTRUCTIONS | 22 |
| 2. PRODUCT DESCRIPTION | 24 |
| 3. CONTROL PANEL | 24 |
| 4. PROGRAMMES | 26 |
| 5. OPTIONS | 28 |
| 6. BEFORE FIRST USE | 30 |
| 7. DAILY USE | 32 |
| 8. HINTS AND TIPS | 34 |
| 9. CARE AND CLEANING | 35 |
| 10. TROUBLESHOOTING | 36 |
| 11. TECHNICAL INFORMATION | 37 |

FOR PERFECT RESULTS

Thank you for choosing this AEG product. We have created it to give you impeccable performance for many years, with innovative technologies that help make life simpler – features you might not find on ordinary appliances. Please spend a few minutes reading to get the very best from it.

Visit our website for:



Get usage advice, brochures, trouble shooter, service information:
www.aeg.com



Register your product for better service:
www.aeg.com/productregistration



Buy Accessories, Consumables and Original spare parts for your appliance:
www.aeg.com/shop

CUSTOMER CARE AND SERVICE

We recommend the use of original spare parts.
When contacting Service, ensure that you have the following data available.
The information can be found on the rating plate. Model, PNC, Serial Number.



Warning / Caution-Safety information



General information and tips



Environmental information

Subject to change without notice.

1. SAFETY INSTRUCTIONS

Before the installation and use of the appliance, carefully read the supplied instructions. The manufacturer is not responsible if an incorrect installation and use causes injuries and damages. Always keep the instructions with the appliance for future reference.

1.1 Children and vulnerable people safety



WARNING!

Risk of suffocation, injury or permanent disability.

- Do not let persons, children included, with reduced physical sensory, reduced mental functions or lack of experience and knowledge use the appliance. They must have supervision or instruction for the operation of the appliance by a person who is responsible for their safety.
- Do not let children play with the appliance.
- Keep all packaging away from children.
- Keep all detergents away from children.
- Keep children and pets away from the appliance door when it is open.

1.2 Installation

- Remove all the packaging.
- Do not install or use a damaged appliance.
- Do not install or use the appliance where the temperature is less than 0 °C.
- Obey the installation instruction supplied with the appliance.

Electrical connection



WARNING!

Risk of fire and electrical shock.

- The appliance must be earthed.
- Make sure that the electrical information on the rating plate agrees with

the power supply. If not, contact an electrician.

- Always use a correctly installed shock-proof socket.
- Do not use multi-plug adapters and extension cables.
- Make sure not to cause damage to the mains plug and to the mains cable. Should the appliance power supply cable need to be replaced, this must be carried out by our Service Centre.
- Connect the mains plug to the mains socket only at the end of the installation. Make sure that there is access to the mains plug after the installation.
- Do not pull the mains cable to disconnect the appliance. Always pull the mains plug.
- Do not touch the mains cable or the mains plug with wet hands.
- This appliance complies with the E.E.C. Directives.

Water connection

- Make sure not to cause damage to the water hoses.
- Before you connect the appliance to new pipes or pipes not used for a long time, let the water flow until it is clean.
- The first time you use the appliance, make sure that there is no leakage.
- The water inlet hose has a safety valve and a sheath with an inner mains cable.

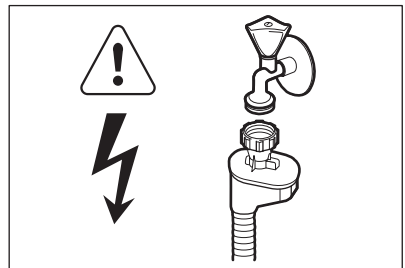

WARNING!

Dangerous voltage.

- If the water inlet hose is damaged, immediately disconnect the mains plug

from the mains socket. Contact the Service to replace the water inlet hose.

1.3 Use

- This appliance is intended to be used in household and similar applications such as:
 - Staff kitchen areas in shops, offices and other working environments
 - Farm houses
 - By clients in hotels, motels and other residential type environments
 - Bed and breakfast type environments.



WARNING!

Risk of injury, burns, electrical shock or fire.

- Do not change the specification of this appliance.
- Put knives and cutlery with sharp points in the cutlery basket with the points down or in a horizontal position.
- Do not keep the appliance door open without supervision to prevent to fall on it.
- Do not sit or stand on the open door.
- Dishwasher detergents are dangerous. Obey the safety instructions on the detergent packaging.
- Do not drink and play with the water in the appliance.

- Do not remove the dishes from the appliance until the programme is completed. There can be detergent on the dishes.
- The appliance can release hot steam if you open the door while a programme operates.
- Do not put flammable products or items that are wet with flammable products in, near or on the appliance.
- Do not use water spray and steam to clean the appliance.

1.4 Internal lamp

- This appliance has an internal lamp that comes on when you open the door and goes off when the door is closed.
- The lamp in this appliance is not suitable for household room illumination.
- To replace the lamp, contact the Service.

1.5 Disposal



WARNING!

Risk of injury or suffocation.

- Disconnect the appliance from the mains supply.
- Cut off the mains cable and discard it.
- Remove the door catch to prevent children and pets to get closed in the appliance.

2. PRODUCT DESCRIPTION

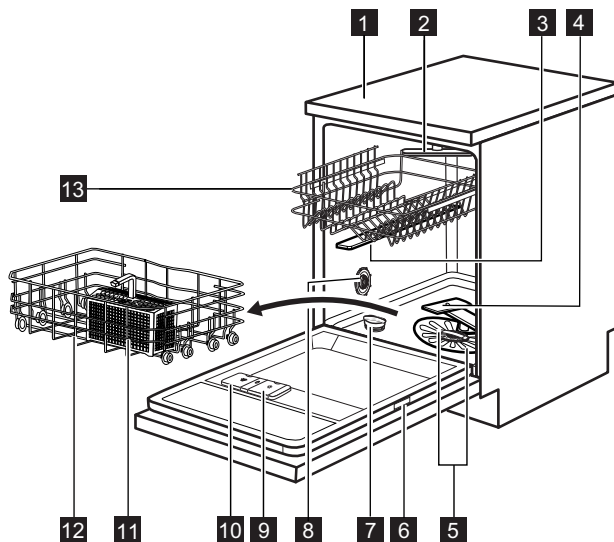

1 Worktop

2 Top spray arm

3 Upper spray arm

4 Lower spray arm

5 Filters

6 Rating plate

7 Salt container

8 Water hardness dial

9 Rinse aid dispenser

10 Detergent dispenser

11 Cutlery basket

12 Lower basket

13 Upper basket

3. CONTROL PANEL



Messages in the display and acoustic signals help to operate with the appliance.

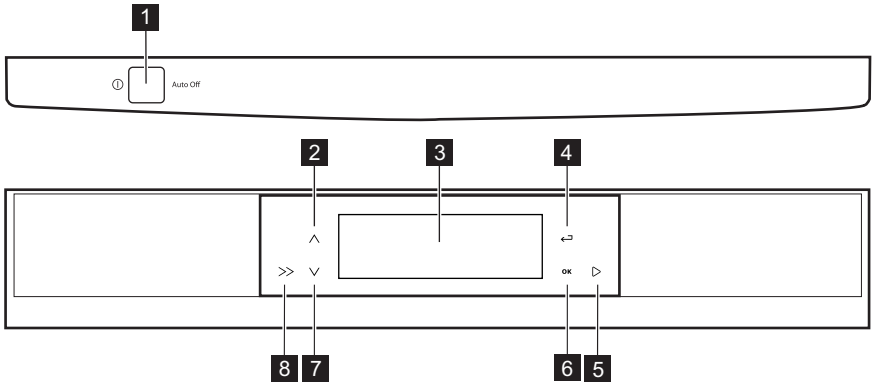

- | | |
|-----------------------------|-------------------------------|
| 1 On/off button | 5 Start touchpad |
| 2 Menu touchpad (up) | 6 OK touchpad |
| 3 Display | 7 Menu touchpad (down) |
| 4 Return touchpad | 8 Display touchpad |

3.1 Display

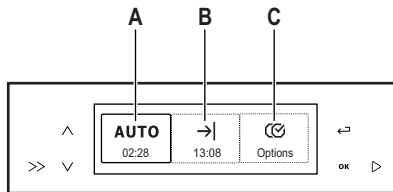

The display has 3 areas. To operate in an area, press the display touchpad until the frame of the area comes on.

- Area **(A)** shows the programme and the programme duration.
- Area **(B)** shows the approximate end time of the programme.

Programs area (A)

This area shows the menu with the programmes and the time of each programme.

How to set a programme

1. Press the display touchpad to go to this area.
2. Press one of the menu touchpads. The display shows:
 - The programme menu
 - The programme duration.
3. Press one of the menu touchpads to set a programme.
4. Press **OK**. The display goes back to the 3 areas:

End Time area (B)

You can delay the start of the programme from 1 to 24 hours.

How to set the delay start

1. Press the display touchpad to go to this area.
2. Press one of the menu touchpads to set the time of the delay start.
 - The upper part of the area shows the delay start.
 - The lower part of the area shows the approximate end time of the programme.
3. Press **OK**.

4. Press the return touchpad to close the option menu and go back to area (A).

Options area (C)

How to set an option

1. Press the display touchpad to go to this area.

2. Press one of the menu touchpads to go through the option menu.
3. Press **OK** to set an option or to open the submenu.
4. Press the return touchpad to close the option menu and go back to area (A).

4. PROGRAMMES

| Programme | Degree of soil Type of load | Programme phases | Options |
|----------------------------|--|---|--|
| AutoSense ¹⁾ | All Crockery, cutlery, pots and pans | Prewash Wash from 45 °C to 70 °C Rinses Dry | Extra hygiene |
| 70° Pro ²⁾ | Heavy soil Crockery, cutlery, pots and pans | Prewash Wash 70 °C Rinses Dry | ProBoost ³⁾ TimeSaver ³⁾ |
| Extra silent ⁴⁾ | Normal soil Crockery and cut- lery | Prewash Wash 50 °C Rinses Dry | |
| 30° Minutes ⁵⁾ | Fresh soil Crockery and cut- lery | Wash 60 °C Rinse | Extra hygiene |
| 50° ECO ⁶⁾ | Normal soil Crockery and cut- lery | Prewash Wash 50 °C Rinses Dry | Extra hygiene ⁷⁾ TimeSaver ⁸⁾ AutoOpen |
| 60 Minutes | Normal soil Crockery and cut- lery | Wash 55 °C Rinses | Extra hygiene |
| ProZone ⁹⁾ | Mixed soil Crockery, cutlery, pots and pans | Prewash Wash 70 °C Rinses Dry | TimeSaver |
| 45° Glass | Normal or light soil Delicate crockery and glassware | Wash 45 °C Rinses Dry | |
| Prewash ¹⁰⁾ | All | Prewash | |

- 1) The appliance senses the degree of soil and the quantity of items in the baskets. It automatically adjusts the temperature and quantity of the water, the energy consumption and the programme duration.
- 2) This programme has a high temperature rinsing phase for better hygiene results. During the rinsing phase, the temperature stays at 70 °C for at least 10 minutes.
- 3) It is not possible to apply together the options ProBoost and TimeSaver.
- 4) This is the most silent programme. The pump works at a very low speed to decrease the level of noise. Because of the low speed, the programme duration is long.
- 5) With this programme you can wash a load with fresh soil. It gives good washing results in a short time.
- 6) With this programme you have the most efficient use of water and energy consumption for crockery and cutlery with normal soil. (This is the standard programme for test institutes).
- 7) It is not possible to set Extra hygiene if AutoOpen is active. Deactivate AutoOpen.
- 8) It is not possible to set TimeSaver if AutoOpen is active. Deactivate AutoOpen.
- 9) With this programme you can wash a load with mixed soil. Very heavy soil in the lower basket and normal soil in the upper basket. The water pressure and the water temperature in the lower basket are higher than in the upper basket.
- 10) Use this programme to quickly rinse the dishes. This prevents the remaining food to bond on the dishes and bad odours to come out from the appliance. Do not use detergent with this programme.

Consumption values

| Programme ¹⁾ | Duration (min) | Energy (kWh) | Water (l) |
|-------------------------|----------------|--------------|-----------|
| AutoSense | 40 - 150 | 0.6 - 1.4 | 7 - 14 |
| 70° Pro | 150 - 160 | 1.4 - 1.6 | 13 - 14 |
| Extra silent | 200 - 220 | 1.1 - 1.2 | 9 - 10 |
| 30 Minutes | 30 | 0.8 | 9 |
| 50° ECO | 195 | 0.82 | 10.2 |
| 60 Minutes | 55 - 65 | 1.0 - 1.2 | 10 - 11 |
| ProZone | 130 - 140 | 1.2 - 1.3 | 14 - 15 |
| 45° Glass | 70 - 80 | 0.7 - 0.9 | 11 - 12 |
| Prewash | 14 | 0.1 | 4 |

- 1) The pressure and the temperature of the water, the variations of the mains supply, the options and the quantity of dishes can change the values.

Information for test institutes

For all the necessary information for test performance, send an email to:

info.test@dishwasher-production.com

Write down the product number (PNC) that is on the rating plate.

5. OPTIONS

5.1 Option menu



Activate or deactivate the options before the start of a programme. You cannot activate or deactivate the options while a programme operates.

| Menu | Submenu | Description of the option |
|---------------|--|--|
| Multitab | On Off | Activate this option only when you use the combi detergent tablets. The programme duration can increase. When this option is active, the related messages for refilling stay off. |
| Extra hygiene | On Off | This option gives better results for the hygiene. During the rinsing phase, the temperature stays at 70 °C for at least 10 minutes. |
| ProBoost | On Off | This option increases the water pressure in the prewash and washing phases by 40%. The washing results are very good also with heavy soiled loads. |
| TimeSaver | On Off | This option increases the pressure and the temperature of the water. The washing and the drying phases are shorter. The total programme duration decreases by approximately 50%. The washing results are the same as with the normal programme duration. |
| AutoOpen | On Off | This option gives good drying results with less energy consumption. Refer to specific section in this chapter. |
| Settings | Language English (Different languages are available). | To set the language of the messages in the display. |
| | Sound volume On Off (5 levels are available). | To adjust the volume of the acoustic signals. Level 0 = volume off |
| | Time | Set the time. |
| | Brightness (10 levels are available). | To increase or decrease the brightness of the display. |

| Menu | Submenu | Description of the option |
|------------|--|---|
| | Contrast (10 levels are available). | To increase or decrease the contrast between the messages and the display. |
| | Reset settings | To go back to the factory setting. |
| | Water hardness (10 levels are available). | To adjust electronically the level of the water softener. |
| | Rinse aid On Off | To activate the rinse aid dispenser. |
| | Back | To go back to the option menu. |
| Wash guide | Program guide | The display shows information related to the programmes. |
| | Option guide | The display shows information related to the options. |
| | Demo mode On Off | With this option you can simulate a programme. When the option is active the symbol DEMO shows in upper left corner of the display. Remember to deactivate the option if you want to use the appliance. Factory setting: off. |
| | Back | To go back to the option menu. |

AutoOpen

This option is automatically activated when you set the programme 50° ECO.

It is not possible to set this option with other programmes.

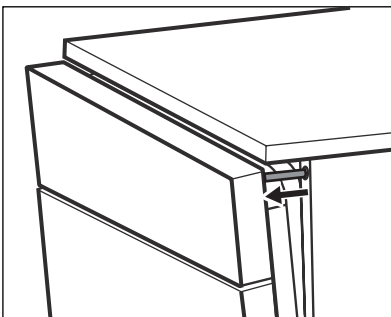

- While the drying phase operates, a device opens the appliance door and keeps it ajar.
- At the end of the programme, the device and the appliance door retract. The appliance automatically deactivates.



CAUTION!

Do not try to close the appliance door while the device keeps the door ajar. This can cause damage to the appliance.

If you want to deactivate the AutoOpen option, go to the option menu and deactivate it.

In this condition, the energy consumption of the programme increases.

6. BEFORE FIRST USE

1. Press the on/off button to activate the appliance.
2. The display shows the default language: Language English.
 - If you want to confirm English, press **OK**.
 - If you want to set a different language, press one of the menu touchpads to go through the list of languages and then press **OK** to confirm.
3. The display shows a message related to the time setting. Press one of the menu touchpads to set the time.
4. Press **OK** to confirm. The display shows the ' Programs ' area.
5. Make sure that the set level of the water softener agrees with the water hardness in your area. If not, adjust the water softener. Contact your local water authority to know the water hardness in your area.
6. Fill the salt container.
7. Fill the rinse aid dispenser.
8. Open the water tap.
9. Processing residues can stay in the appliance. Start a programme to remove them. Do not use detergent and do not load the baskets.

6.1 Adjusting the water softener

| Water hardness | | | | Water softener adjustment | |
|----------------------|----------------------|-----------|----------------|---------------------------|------------|
| German degrees (°dH) | French degrees (°fH) | mmol/l | Clarke degrees | Manual | Electronic |
| 47 - 50 | 84 - 90 | 8.4 - 9.0 | 58 - 63 | 2 1) | 10 |
| 43 - 46 | 76 - 83 | 7.6 - 8.3 | 53 - 57 | 2 1) | 9 |
| 37 - 42 | 65 - 75 | 6.5 - 7.5 | 46 - 52 | 2 1) | 8 |
| 29 - 36 | 51 - 64 | 5.1 - 6.4 | 36 - 45 | 2 1) | 7 |
| 23 - 28 | 40 - 50 | 4.0 - 5.0 | 28 - 35 | 2 1) | 6 |
| 19 - 22 | 33 - 39 | 3.3 - 3.9 | 23 - 27 | 2 1) | 5 1) |
| 15 - 18 | 26 - 32 | 2.6 - 3.2 | 18 - 22 | 1 | 4 |
| 11 - 14 | 19 - 25 | 1.9 - 2.5 | 13 - 17 | 1 | 3 |
| 4 - 10 | 7 - 18 | 0.7 - 1.8 | 5 - 12 | 1 | 2 |
| < 4 | < 7 | < 0.7 | < 5 | 1 2) | 1 2) |

1) Factory position.

2) Do not use salt at this level.



You must adjust the water softener manually and electronically.

Manual adjustment

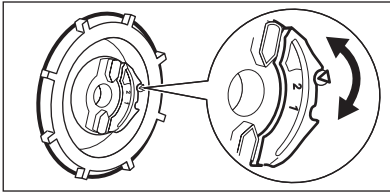

Turn the water hardness dial to the position 1 or 2.

Electronic adjustment

Open the option menu and according to the water hardness table, set the level of

the water softener. Refer to the option menu table.

6.2 Filling the salt container

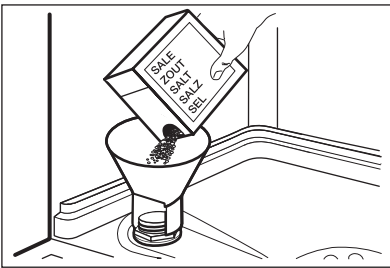

1. Turn the cap counterclockwise and open the salt container.
2. Put 1 litre of water in the salt container (only for the first time).
3. Fill the salt container with dishwasher salt.
4. Remove the salt around the opening of the salt container.
5. Turn the cap clockwise to close the salt container.

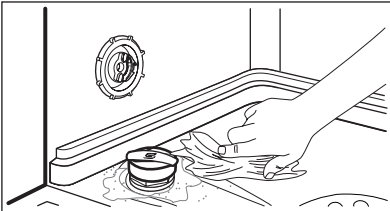

CAUTION!

Water and salt can come out from the salt container when you fill it. Risk of corrosion. To prevent it, after you fill the salt container, start a programme.



The display shows a message when it is necessary to refill the salt container. The message stays off while a programme operates.

6.3 Filling the rinse aid dispenser

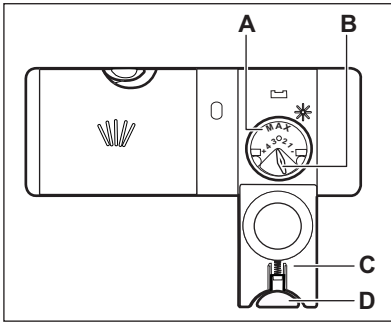

1. Press the release button **(D)** to open the lid **(C)**.
2. Fill the rinse aid dispenser **(A)**, no more than the mark 'max'.
3. Remove the spilled rinse aid with an absorbent cloth to prevent too much foam.
4. Close the lid. Make sure that the release button locks into position.

i You can turn the selector of the released quantity **(B)** between position 1 (lowest quantity) and position 4 (highest quantity).

i The display shows a message when it is necessary to refill the rinse aid dispenser. The message stays off while a programme operates.

7. DAILY USE

1. Open the water tap.
2. Press the on/off button to activate the appliance.
 - If the display shows the salt message, fill the salt container.
 - If the display shows the rinse aid message, fill the rinse aid dispenser.
3. Load the baskets.
4. Add the detergent.
 - If you use combi detergent tablets, activate the Multitab option.
5. Set and start the correct programme for the type of load and the degree of soil.

7.1 Using the detergent

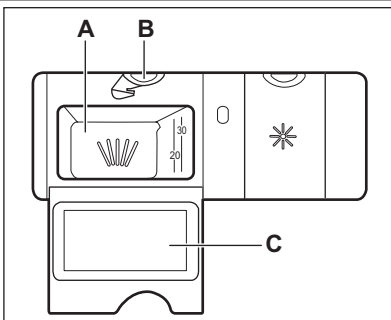

1. Press the release button **(B)** to open the lid **(C)**.
2. Put the detergent in the compartment **(A)**.
3. If the programme has a prewash phase, put a small quantity of detergent on the inner part of the appliance door.
4. If you use detergent tablets, put the tablet in the compartment **(A)**.
5. Close the lid. Make sure that the release button locks into position.

7.2 Setting and starting a programme

Starting a programme without delay start

1. Open the water tap.
2. Press the on/off button to activate the appliance.
3. Close the appliance door.
4. Set the programme. You can also set the applicable options
5. Press the start touchpad, the programme starts.
 - If the salt container or the rinse aid dispenser need refilling, the related messages will show in the display. In this case the programme will not start. Press again the start touchpad to start the programme.

Starting a programme with delay start

1. Set the programme. You can also set the applicable options.
2. Set the delay start.
3. Press the start touchpad, the countdown starts.
 - If the salt container or the rinse aid dispenser need refilling, the related messages will show in the display. In this case the countdown will not start. Press again the start touchpad to start the countdown.

When the countdown is completed, the programme starts.

Opening the door while the appliance operates

If you open the door, the appliance stops. When you close the door, the appliance continues from the point of interruption.

Cancelling the programme

1. Press the start touchpad.

2. The display shows a message. Follow the instructions to confirm the cancelling of the programme.



Make sure that there is detergent in the detergent dispenser before you start a new programme.

Cancelling the delay start while the countdown operates

1. Press the start touchpad.
2. The display shows a message. Follow the instructions to confirm the cancelling of the delay start.
3. When the delay start is cancelled, press the start touchpad to start the set programme.

At the end of the programme

An intermittent acoustic signal operates and the display shows a message.

1. Press the on/off button to deactivate the appliance.
2. Close the water tap.



If you do not press the on/off button, the **Auto Off** function automatically deactivates the appliance after some minutes. . This helps to decrease the energy consumption

Important

- Let the dishes become cold before you remove them from the appliance. Hot dishes can be easily damaged.
- First remove the items from the lower basket, then from the upper basket.
- There can be water on the sides and on the door of the appliance. Stainless steel becomes cool more quickly than the dishes.

8. HINTS AND TIPS

8.1 The water softener

Hard water contains a high quantity of minerals that can cause damage to the appliance and bad washing results. The water softener neutralises these minerals.

The dishwasher salt keeps the water softener clean and in good conditions. It is important to set the right level of the water softener. This makes sure that the water softener uses the correct quantity of dishwasher salt and water.

8.2 Using salt, rinse aid and detergent

- Only use salt, rinse aid and detergent for dishwasher. Other products can cause damage to the appliance.
- The rinse aid helps, during the last rinsing phase, to dry the dishes without streaks and stains.
- Combi detergent tablets contain detergent, rinse aid and other added agents. Be sure that these tablets are applicable to the water hardness in your area. Refer to the instructions on the packaging of the products.
- Detergent tablets do not fully dissolve with short programmes. To prevent detergent residues on the tableware, we recommend that you use the tablets with long programmes.



Do not use more than the correct quantity of detergent. Refer to the instructions on the detergent packaging.

8.3 What to do if you want to stop using the combi detergent tablets

1. Set the water softener to the highest level.
2. Make sure that the salt container and the rinse aid dispenser are full.
3. Start the shortest programme with a rinsing phase, without detergent and without dishes.
4. Adjust the water softener according to the water hardness in your area.

5. Adjust the released quantity of rinse aid.

8.4 Loading the baskets



Refer to the supplied leaflet with examples of the load of the baskets.

- Only use the appliance to wash items that are dishwasher-safe.
- Do not put in the appliance items made of wood, horn, aluminium, pewter and copper.
- Do not put in the appliance items that can absorb water (sponges, household cloths).
- Remove remaining food from the items.
- To remove easily remaining burned food, soak pots and pans in water before you put them in the appliance.
- Put hollow items (cups, glasses and pans) with the opening down.
- Make sure that cutlery and dishes do not bond together. Mix spoons with other cutlery.
- Make sure that glasses do not touch other glasses.
- Put the small items in the cutlery basket.
- Put the light items in the upper basket. Make sure that they do not move.
- Make sure that the spray arms can move freely before you start a programme.

8.5 Before starting a programme

Make sure that:

- The filters are clean and correctly installed.
- The spray arms are not clogged.
- The position of the items in the baskets is correct.
- The programme is applicable for the type of load and for the degree of soil.
- The correct quantity of detergent is used.

- There is dishwasher salt and rinse aid (unless you use combi detergent tablets).

- The cap of the salt container is tight.

9. CARE AND CLEANING



WARNING!

Before maintenance, deactivate the appliance and disconnect the mains plug from the mains socket.



Dirty filters and clogged spray arms decrease the washing results.

Make a check regularly and, if necessary, clean them.

9.1 Cleaning the filters

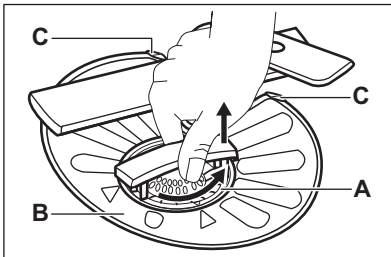

1. Turn the filter (A) counterclockwise and remove it.

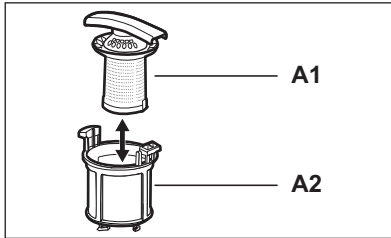

2. To disassemble the filter (A), pull apart (A1) and (A2).
3. Remove the filter (B).
4. Wash the filters with water.
5. Before you put the filter (B) back, make sure that there are no residues of food or soil in or around the edge of the sump.

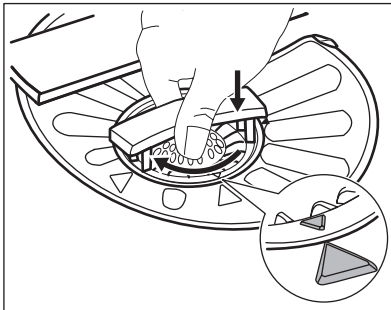

6. Make sure that the filter (B) is correctly positioned under the 2 guides (C).
7. Assemble the filter (A) and put it back in filter (B). Turn it clockwise until it locks.



An incorrect position of the filters can cause bad washing results and damage to the appliance.

9.2 Cleaning the spray arms

Do not remove the spray arms. If the holes in the spray arms are clogged, remove remaining parts of soil with a thin pointed object.

9.3 External cleaning

Clean the appliance with a moist soft cloth.

Only use neutral detergents. Do not use abrasive products, abrasive cleaning pads or solvents.

9.4 Internal cleaning

If you regularly use short duration programmes, these can leave deposits of

grease and limescale inside the appliance.

To prevent this, we recommend to run long duration programmes at least 2 times per month.

10. TROUBLESHOOTING

The appliance does not start or it stops during operation.

Before you contact the Service, refer to the information that follows for a solution to the problem.

With some problems the display shows a message.

| Display | Problem |
|---|---|
| Attention: no intake of water possible. Please ensure the tap is not closed or blocked. | The appliance does not fill with water. |
| Attention: water is not draining. Please ensure the drain tube is not attached wrongly. | The appliance does not drain the water. |
| Attention: The antiflood system has been activated. | The anti-flood device is on. |



WARNING!

Deactivate the appliance before you do the checks.

| Problem | Possible solution |
|---|---|
| You cannot activate the appliance. | Make sure that the mains plug is connected to the mains socket. |
| | Make sure that there is not a damaged fuse in the fuse box. |
| The programme does not start. | Make sure that the appliance door is closed. The display shows a message if the door is open. |
| | Press the start touchpad. |
| | If the delay start is set, cancel the setting or wait for the end of the countdown. |
| The appliance does not fill with water. | Make sure that the water tap is open. |
| | Make sure that the pressure of the water supply is not too low. For this information, contact your local water authority. |
| | Make sure that the water tap is not clogged. |

| Problem | Possible solution |
|---|---|
| | Make sure that the filter in the inlet hose is not clogged. |
| | Make sure that the inlet hose has no kinks or bends. |
| The appliance does not drain the water. | Make sure that the sink spigot is not clogged. |
| | Make sure that the drain hose has no kinks or bends. |
| The anti-flood device is on. | Close the water tap and contact the Service. |

After the checks are completed, activate the appliance. The programme continues from the point of interruption. If the problem occurs again, contact the Service.
If the display shows other messages, contact the Service.

10.1 If the washing and drying results are not satisfactory

Whitish streaks or bluish layers on glasses and dishes

- The released quantity of rinse aid is too much. Adjust the rinse aid selector to a lower position.
- The quantity of detergent is too much.

Stains and dry water drops on glasses and dishes

- The released quantity of rinse aid is not sufficient. Adjust the rinse aid selector to a higher position.
- The quality of the detergent can be the cause.

Dishes are wet

- The programme is without a drying phase or with a low temperature drying phase.
- The rinse aid dispenser is empty.
- The quality of the rinse aid can be the cause.
- The quality of the combi detergent tablets can be the cause. Try a different brand or activate the rinse aid dispenser and use rinse aid together with the combi detergent tablets.



Refer to 'HINTS AND TIPS' for other possible causes.

10.2 How to activate the rinse aid dispenser

Open the option menu and activate the rinse aid dispenser. Refer to the option menu table.

11. TECHNICAL INFORMATION

| | | |
|----------------------------|---------------------------------------|--------------------------|
| Dimensions | Width / Height / Depth (mm) | 596 / 850 / 610 |
| Electrical connection | Refer to the rating plate. | |
| | Voltage | 220-240 V |
| | Frequency | 50 Hz |
| Water supply pressure | Min. / max. (bar / MPa) | (0.5 / 0.05) / (8 / 0.8) |
| Water supply ¹⁾ | Cold water or hot water ²⁾ | max. 60 °C |

| | | |
|-------------------|----------------|--------|
| Capacity | Place settings | 12 |
| Power consumption | Left-on mode | 0.10 W |
| | Off-mode | 0.10 W |

- 1) Connect the water inlet hose to a water tap with a 3/4" thread.
- 2) If the hot water comes from alternative sources of energy, (e.g. solar panels, aeolian energy), use the hot water supply to decrease energy consumption.

12. ENVIRONMENT CONCERNS

Recycle the materials with the symbol ♻️. Put the packaging in applicable containers to recycle it. Help protect the environment and human health and to recycle waste of electrical and electronic

appliances. Do not dispose appliances marked with the symbol  with the household waste. Return the product to your local recycling facility or contact your municipal office.

SOMMAIRE

| | |
|---|----|
| 1. INSTRUCTIONS DE SÉCURITÉ | 40 |
| 2. DESCRIPTION DE L'APPAREIL | 42 |
| 3. BANDEAU DE COMMANDE | 42 |
| 4. PROGRAMMES | 44 |
| 5. OPTIONS | 46 |
| 6. AVANT LA PREMIÈRE UTILISATION | 48 |
| 7. UTILISATION QUOTIDIENNE | 51 |
| 8. CONSEILS | 53 |
| 9. ENTRETIEN ET NETTOYAGE | 54 |
| 10. EN CAS D'ANOMALIE DE FONCTIONNEMENT | 55 |
| 11. CARACTERISTIQUES TECHNIQUES | 57 |

POUR DES RÉSULTATS PARFAITS

Merci d'avoir choisi ce produit AEG. Nous l'avons conçu pour qu'il vous offre des performances irréprochables pour longtemps, en intégrant des technologies innovantes qui vous simplifient la vie grâce à des caractéristiques que vous ne trouverez pas forcément sur des appareils ordinaires. Veuillez prendre quelques instants pour lire cette notice afin d'utiliser au mieux votre appareil.

Visitez notre site Internet pour :



Obtenir des conseils d'utilisation, des brochures, de l'aide, des informations :
www.aeg.com



Enregistrer votre produit pour obtenir un meilleur service :
www.aeg.com/productregistration



Acheter des accessoires, consommables et pièces de rechange d'origine pour votre appareil :
www.aeg.com/shop

SERVICE APRÈS-VENTE

N'utilisez que des pièces de rechange d'origine.

Avant de contacter le service, assurez-vous de disposer des informations suivantes :

Vous trouverez ces informations sur la plaque signalétique. Modèle, PNC, numéro de série.



Avertissement/Attention : consignes de sécurité.



Informations générales et conseils



Informations écologiques

Sous réserve de modifications.

1. INSTRUCTIONS DE SÉCURITÉ

Avant d'installer et d'utiliser cet appareil, lisez soigneusement les instructions fournies. Le fabricant ne peut être tenu pour responsable des dommages et blessures liés à une mauvaise installation ou utilisation. Conservez toujours cette notice avec votre appareil pour vous y référer ultérieurement.

1.1 Sécurité des enfants et des personnes vulnérables



AVERTISSEMENT

Risque d'asphyxie, de blessure ou d'invalidité permanente.

- Cet appareil n'est pas destiné à être utilisé par des enfants ou des personnes dont les capacités physiques, sensorielles ou mentales, ou le manque d'expérience et de connaissance les empêchent d'utiliser l'appareil sans risque lorsqu'ils sont sans surveillance ou en l'absence d'instruction d'une personne responsable qui puisse leur assurer une utilisation de l'appareil sans danger.
- Ne laissez pas les enfants jouer avec l'appareil.
- Ne laissez pas les emballages à la portée des enfants.
- Ne laissez pas les détergents à la portée des enfants.
- Tenez les enfants et les animaux éloignés de la porte de l'appareil lorsque celle-ci est ouverte.

1.2 Installation

- Retirez l'intégralité de l'emballage.
- N'installez pas et ne branchez pas un appareil endommagé.
- N'installez pas l'appareil ou ne l'utilisez pas dans un endroit où la température ambiante est inférieure à 0 °C.
- Suivez scrupuleusement les instructions d'installation fournies avec l'appareil.

Branchement électrique



AVERTISSEMENT

Risque d'incendie ou d'électrocution.

- L'appareil doit être relié à la terre.
- Vérifiez que les données électriques figurant sur la plaque signalétique correspondent à celles de votre réseau. Si ce n'est pas le cas, contactez un électricien.
- Utilisez toujours une prise de courant de sécurité correctement installée.
- N'utilisez pas d'adaptateurs multiprises ni de rallonges.
- Veillez à ne pas endommager la fiche secteur ni le câble d'alimentation. Le remplacement du cordon d'alimentation de l'appareil doit être effectué par notre service après-vente.
- Ne connectez la fiche d'alimentation à la prise de courant qu'à la fin de l'installation. Assurez-vous que la prise de courant est accessible une fois l'appareil installé.
- Ne tirez jamais sur le câble d'alimentation électrique pour débrancher l'appareil. Tirez toujours sur la prise.
- Ne touchez jamais le câble d'alimentation ou la prise avec des mains mouillées.
- Cet appareil est conforme aux directives CEE.

Raccordement à l'arrivée d'eau

- Veillez à ne pas endommager les tuyaux de circulation d'eau.
- Avant de brancher l'appareil à des tuyaux neufs ou n'ayant pas servi depuis longtemps, laissez couler l'eau jusqu'à ce qu'elle soit propre.
- Avant d'utiliser l'appareil pour la première fois, assurez-vous de l'absence de fuites.
- Le tuyau d'arrivée d'eau comporte une vanne de sécurité et une gaine avec un câble d'alimentation intérieur.

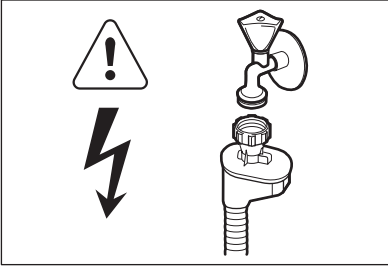
**AVERTISSEMENT**

Tension dangereuse.

- Si le tuyau d'arrivée d'eau est endommagé, débranchez immédiatement la fiche de la prise secteur. Contactez le service après-vente pour remplacer le tuyau d'arrivée d'eau.

1.3 Utilisation

- Cet appareil est conçu uniquement pour un usage domestique et des situations telles que :
 - Cuisines réservées aux employés dans des magasins, bureaux et autres lieux de travail
 - Bâtiments de ferme
 - Pour une utilisation privée, par les clients, dans des hôtels et autres lieux de séjour
 - En chambre d'hôte.

**AVERTISSEMENT**

Risque de blessures, de brûlures, d'électrocution ou d'incendie.

- Ne modifiez pas les caractéristiques de cet appareil.
- Placez les couteaux et les couverts avec des bouts pointus dans le panier à couverts avec les pointes tournées vers le bas ou en position horizontale.
- Ne laissez pas la porte de l'appareil ouverte sans surveillance pour éviter tout risque de chute.
- Ne montez pas sur le hublot ouvert de votre appareil ; ne vous asseyez pas dessus.

- Les produits de lavage pour lave-vaisselle sont dangereux. Suivez les consignes de sécurité figurant sur l'emballage du produit de lavage.
- Ne buvez pas l'eau de l'appareil ; ne jouez pas avec.
- N'enlevez pas la vaisselle de l'appareil avant la fin du programme. Il peut rester du produit de lavage sur la vaisselle.
- De la vapeur chaude peut s'échapper de l'appareil si vous ouvrez la porte pendant le déroulement d'un programme.
- Ne placez pas de produits inflammables ou d'éléments imbibés de produits inflammables à l'intérieur ou à proximité de l'appareil, ni sur celui-ci.
- Ne pulvérisez pas d'eau ni de vapeur pour nettoyer l'appareil.

1.4 Éclairage intérieur

- Cet appareil dispose d'un éclairage intérieur qui s'allume lorsque vous ouvrez la porte et s'éteint lors de sa fermeture.
- L'ampoule utilisée dans cet appareil n'est pas adaptée à l'éclairage de votre habitation.
- Pour remplacer l'ampoule, contactez le service après-vente.

1.5 Mise au rebut**AVERTISSEMENT**

Risque de blessure ou d'asphyxie.

- Débranchez l'appareil de l'alimentation électrique.
- Coupez le câble d'alimentation au ras de l'appareil et mettez-le au rebut.
- Retirez le dispositif de verrouillage de la porte pour empêcher les enfants et les animaux de s'enfermer dans l'appareil.

2. DESCRIPTION DE L'APPAREIL

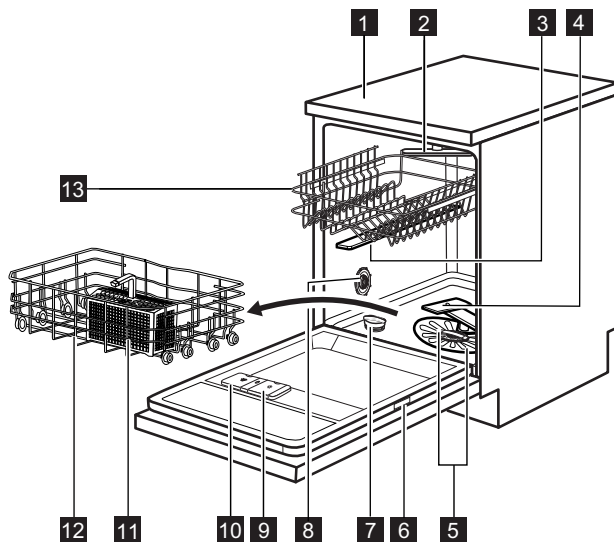

- | | | | |
|----------|--------------------------------|-----------|------------------------------------|
| 1 | Plan de travail | 8 | Sélecteur de dureté de l'eau |
| 2 | Bras d'aspersion supérieur | 9 | Distributeur de liquide de rinçage |
| 3 | Bras d'aspersion intermédiaire | 10 | Distributeur de produit de lavage |
| 4 | Bras d'aspersion inférieur | 11 | Panier à couverts |
| 5 | Filtres | 12 | Panier inférieur |
| 6 | Plaque signalétique | 13 | Panier supérieur |
| 7 | Réservoir de sel régénérant | | |

3. BANDEAU DE COMMANDE



Les messages qui s'affichent à l'écran et les signaux sonores sont conçus pour faciliter l'utilisation de l'appareil.

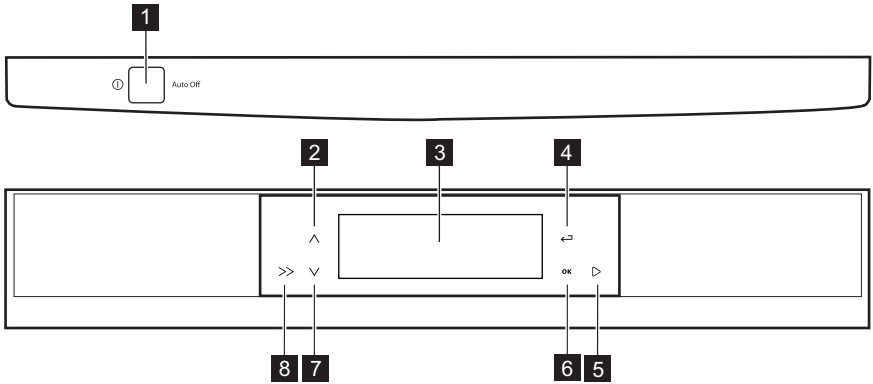

- 1** Touche Marche/Arrêt
- 2** Touche Menu (haut)
- 3** Affichage
- 4** Touche tactile Retour

- 5** Touche tactile Départ
- 6** Touche **OK**
- 7** Touche Menu (bas)
- 8** Touche Affichage

3.1 Affichage

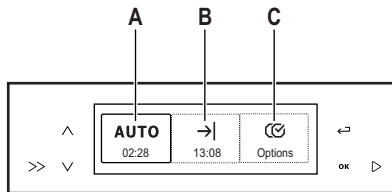

L'affichage comporte 3 zones. Pour activer une zone, appuyez sur la touche Affichage jusqu'à ce que le cadre de la zone s'allume.

4. Appuyez sur **OK**. Les 3 zones s'affichent à nouveau :
 - La zone (A) indique le programme et la durée du programme.
 - La zone (B) indique l'heure approximative de fin du programme.

Zone Programmes (A)

Cette zone affiche le menu des programmes et la durée de chaque programme.

Comment sélectionner un programme

1. Appuyez sur la touche Affichage pour accéder à cette zone.
2. Appuyez sur l'une des touches Menu. L'affichage indique :
 - Le menu des programmes
 - La durée du programme.
3. Appuyez sur l'une des touches Menu pour sélectionner un programme.

Zone Fin de cycle (B)

Vous pouvez différer le départ du programme de 1 à 24 heures.

Comment régler le départ différé

1. Appuyez sur la touche Affichage pour accéder à cette zone.
2. Appuyez sur l'une des touches Menu pour sélectionner l'heure du départ différé.
 - La partie supérieure de la zone indique le départ différé.

- La partie inférieure de la zone indique l'heure approximative de fin de cycle.
3. Appuyez sur **OK**.
 4. Appuyez sur la touche Retour pour quitter le menu des options et accéder à nouveau à la zone **(A)**.

Zone Options (C)

Comment sélectionner une option

1. Appuyez sur la touche Affichage pour accéder à cette zone.

2. Pour faire défiler le menu des options, appuyez sur l'une des touches Menu.
3. Pour sélectionner une option ou ouvrir le sous-menu, appuyez sur la touche **OK**.
4. Appuyez sur la touche Retour pour quitter le menu des options et accéder à nouveau à la zone **(A)**.

4. PROGRAMMES

| Programme | Degré de salissure Type de charge | Phases du programme | Options |
|----------------------------|--|--|--|
| AutoSense ¹⁾ | Tous Vaisselle, couverts, plats et casseroles | Prélavage Lavage de 45 °C à 70 °C Rinçages Séchage | Extra hygiène |
| 70° Pro ²⁾ | Très sale Vaisselle, couverts, plats et casseroles | Prélavage Lavage à 70 °C Rinçages Séchage | ProBoost ³⁾ TimeSaver ³⁾ |
| Extra silent ⁴⁾ | Normalement sale Vaisselle et couverts | Prélavage Lavage à 50 °C Rinçages Séchage | |
| 30 Minutes ⁵⁾ | Vaisselle fraîchement sale Vaisselle et couverts | Lavage à 60 °C Rinçage | Extra hygiène |
| 50° ECO ⁶⁾ | Normalement sale Vaisselle et couverts | Prélavage Lavage à 50 °C Rinçages Séchage | Extra hygiène ⁷⁾ TimeSaver ⁸⁾ AutoOpen |
| 60 Minutes | Normalement sale Vaisselle et couverts | Lavage à 55 °C Rinçages | Extra hygiène |
| ProZone ⁹⁾ | Saleté variable Vaisselle, couverts, plats et casseroles | Prélavage Lavage à 70 °C Rinçages Séchage | TimeSaver |

| Programme | Degré de salissure Type de charge | Phases du programme | Options |
|----------------------|---|---------------------------------------|---------|
| 45° Verre | Normalement ou légèrement sale Vaisselle fragile et verres | Lavage à 45 °C Rinçages Séchage | |
| Prelavage 10) | Tous | Prélavage | |

- 1) L'appareil détecte le degré de salissure et la quantité de vaisselle dans les paniers. Il règle automatiquement la température ainsi que le volume d'eau, la consommation d'énergie et la durée du programme.
- 2) Ce programme comprend une phase de rinçage à haute température, pour des résultats plus hygiéniques. Au cours de la phase de rinçage, la température reste à 70 °C pendant au moins 10 minutes.
- 3) Vous ne pouvez pas activer les options ProBoost et TimeSaver simultanément.
- 4) Il s'agit du programme le plus silencieux. La pompe fonctionne à une vitesse très faible pour diminuer le niveau sonore. En raison de la vitesse réduite, la durée du programme est longue.
- 5) Ce programme permet de laver une charge de vaisselle fraîchement salie. Il offre de bons résultats de lavage en peu de temps.
- 6) Ce programme vous permet d'optimiser votre consommation d'eau et d'énergie pour la vaisselle et les couverts normalement sales. (Il s'agit du programme standard pour les instituts de tests.)
- 7) Vous ne pouvez pas régler l'option Extra hygiène si l'option AutoOpen est activée. Désactivez l'option AutoOpen.
- 8) Vous ne pouvez pas régler l'option TimeSaver si l'option AutoOpen est activée. Désactivez l'option AutoOpen.
- 9) Ce programme vous permet de laver de la vaisselle dont le degré de salissure n'est pas homogène. Vaisselle très sale dans le panier inférieur et vaisselle normalement sale dans le panier supérieur. La pression et la température de l'eau sont plus élevées dans le panier inférieur que dans le panier supérieur.
- 10) Ce programme permet un rinçage rapide. Cela empêche les restes de nourriture de coller sur la vaisselle et évite les mauvaises odeurs.
N'utilisez pas de produit de lavage avec ce programme.

Valeurs de consommation

| Programme ¹⁾ | Durée (min) | Consommation électrique (kWh) | Eau (l) |
|-------------------------|-------------|-------------------------------|---------|
| AutoSense | 40 - 150 | 0.6 - 1.4 | 7 - 14 |
| 70° Pro | 150 - 160 | 1.4 - 1.6 | 13 - 14 |
| Extra silencieux | 200 - 220 | 1.1 - 1.2 | 9 - 10 |
| 30 Minutes | 30 | 0.8 | 9 |
| 50° ECO | 195 | 0.82 | 10.2 |
| 60 Minutes | 55 - 65 | 1.0 - 1.2 | 10 - 11 |
| ProZone | 130 - 140 | 1.2 - 1.3 | 14 - 15 |
| 45° Verre | 70 - 80 | 0.7 - 0.9 | 11 - 12 |

| Programme ¹⁾ | Durée (min) | Consommation électrique (kWh) | Eau (l) |
|-------------------------|-------------|-------------------------------|---------|
| Prelavage | 14 | 0.1 | 4 |

1) Les valeurs de consommation peuvent changer en fonction de la pression et de la température de l'eau, des variations de l'alimentation électrique, de la quantité de vaisselle chargée ainsi que des options sélectionnées.

Informations pour les instituts de test

Pour toute information relative aux performances de test, envoyez un courrier électronique à l'adresse :

info.test@dishwasher-production.com

Notez le numéro du produit (PNC) situé sur la plaque signalétique.

5. OPTIONS

5.1 Menu Options



Activez ou désactivez les options avant de démarrer un programme. Vous ne pouvez pas activer ni désactiver les options pendant le déroulement d'un programme.

| Menu | Sous-menu | Description de l'option |
|---------------|-----------|--|
| Muiltitab | On Off | Activez cette option uniquement si vous utilisez des pastilles de détergent multifonctions. La durée du programme peut augmenter. Lorsque cette option est activée, les messages correspondant au remplissage restent éteints. |
| Extra hygiène | On Off | Cette option donne de meilleurs résultats d'hygiène. Au cours de la phase de rinçage, la température reste à 70 °C pendant au moins 10 minutes. |
| ProBoost | On Off | Cette option augmente la pression de l'eau de 40 % lors des phases de prélavage et de lavage. Les résultats de lavage sont également très bons pour les charges de vaisselle très sale. |

| Menu | Sous-menu | Description de l'option |
|-----------------|---|---|
| TimeSaver | On Off | Cette option augmente la pression et la température de l'eau. Les phases de lavage et de séchage sont réduites. La durée totale du programme diminue d'environ 50 %. Les résultats de lavage seront les mêmes qu'avec la durée normale du programme. |
| AutoOpen | On Off | Cette option vous permet d'obtenir de bons résultats de séchage en utilisant moins d'énergie. Reportez-vous au paragraphe correspondant de ce chapitre. |
| Reglages | Langue Français (Différentes langues sont disponibles.) | Pour paramétrer la langue des messages sur l'affichage. |
| | Volume sonore On Off (5 niveaux sont disponibles.) | Pour régler le volume des signaux sonores. Niveau 0 = volume désactivé |
| | Heure | Régler l'heure. |
| | Luminosité (10 niveaux sont disponibles.) | Pour augmenter ou diminuer la luminosité de l'affichage. |
| | Contraste (10 niveaux sont disponibles.) | Pour accentuer ou réduire le contraste entre les messages et l'affichage. |
| | Reinitialisation réglages | Pour revenir aux réglages usine. |
| | Dureté eau (10 niveaux sont disponibles.) | Pour régler électroniquement le niveau de l'adoucisseur d'eau. |
| | Produit Rincage On Off | Pour activer le distributeur de liquide de rinçage. |
| | Retour | Pour revenir au menu des options. |
| Guide de lavage | Guide des programmes | L'affichage donne des informations sur les programmes. |
| | Guide des options | L'affichage donne des informations sur les options. |

| Menu | Sous-menu | Description de l'option |
|------|------------------------|--|
| | Mode démo On Off | Cette option vous permet de simuler un programme. Lorsque l'option est activée, le symbole DEMO apparaît dans le coin supérieur gauche de l'affichage. Pensez à désactiver cette option si vous souhaitez utiliser l'appareil. Réglage d'usine : désactivé. |
| | Retour | Pour revenir au menu des options. |

AutoOpen

Cette option s'active automatiquement lorsque vous sélectionnez le programme 50° ECO.

Cette option n'est pas compatible avec d'autres programmes.

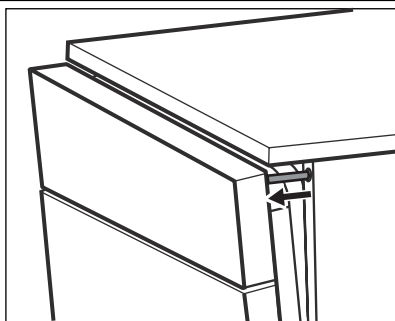

- Durant la phase de séchage, un dispositif entrouvre la porte de l'appareil.
- À la fin du programme, le dispositif se rétracte et la porte de l'appareil se referme. L'appareil s'éteint automatiquement.



ATTENTION

N'essayez pas de fermer la porte de l'appareil lorsque le dispositif la maintient entrouverte. Vous risqueriez d'endommager l'appareil.

Si vous souhaitez désactiver l'option AutoOpen, allez dans le menu Options et désactivez-la.

Dans ces conditions, la consommation d'énergie du programme augmente.

6. AVANT LA PREMIÈRE UTILISATION

1. Appuyez sur la touche Marche/Arrêt pour allumer l'appareil.
2. L'affichage indique la langue par défaut : Language English.
 - Si vous souhaitez confirmer l'Anglais, appuyez sur **OK**.
 - Si vous souhaitez régler une langue différente, appuyez sur l'une des touches Menu pour parcourir la liste des langues, puis appuyez sur la touche **OK** pour confirmer.
3. Un message sur le réglage de l'heure s'affiche. Appuyez sur l'une des touches tactiles de menu pour sélectionner l'heure.
4. Appuyez sur la touche **OK** pour confirmer. L'affichage indique la zone « Programmes ».
5. Assurez-vous que le niveau réglé pour l'adoucisseur d'eau correspond à la dureté de l'eau de votre région. Dans le cas contraire, réglez le niveau de l'adoucisseur d'eau. Contactez votre compagnie des eaux pour connaître la dureté de l'eau de votre région.
6. Remplissez le réservoir de sel régénérant.

7. Remplissez le distributeur de liquide de rinçage.
8. Ouvrez le robinet d'eau.
9. Des résidus du processus de fabrication peuvent subsister dans l'appa-

reil. Démarrez un programme pour les évacuer. N'utilisez pas de produit de lavage et ne chargez pas les papiers.

6.1 Réglage de l'adoucisseur d'eau

| Dureté de l'eau | | | Réglage de l'adoucisseur d'eau | | |
|------------------------|-----------------------|-----------|--------------------------------|--------|--------------|
| Degrés allemands (°dH) | Degrés français (°fH) | mmol/l | Degrés Clarke | Manuel | Électronique |
| 47 - 50 | 84 - 90 | 8.4 - 9.0 | 58 - 63 | 2 1) | 10 |
| 43 - 46 | 76 - 83 | 7.6 - 8.3 | 53 - 57 | 2 1) | 9 |
| 37 - 42 | 65 - 75 | 6.5 - 7.5 | 46 - 52 | 2 1) | 8 |
| 29 - 36 | 51 - 64 | 5.1 - 6.4 | 36 - 45 | 2 1) | 7 |
| 23 - 28 | 40 - 50 | 4.0 - 5.0 | 28 - 35 | 2 1) | 6 |
| 19 - 22 | 33 - 39 | 3.3 - 3.9 | 23 - 27 | 2 1) | 5 1) |
| 15 - 18 | 26 - 32 | 2.6 - 3.2 | 18 - 22 | 1 | 4 |
| 11 - 14 | 19 - 25 | 1.9 - 2.5 | 13 - 17 | 1 | 3 |
| 4 - 10 | 7 - 18 | 0.7 - 1.8 | 5 - 12 | 1 | 2 |
| < 4 | < 7 | < 0.7 | < 5 | 1 2) | 1 2) |

1) Réglage d'usine.

2) N'utilisez pas de sel à ce niveau.



L'adoucisseur d'eau doit être réglé manuellement et électroniquement.

Réglage manuel

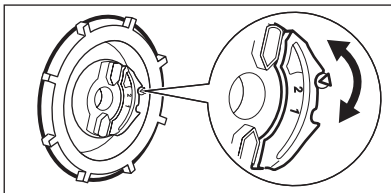

Tournez le sélecteur de dureté de l'eau sur la position 1 ou 2.

Réglage électronique

Ouvrez le menu Options et, selon le tableau de dureté de l'eau, sélectionnez le

niveau de l'adoucisseur d'eau. Reportez-vous au tableau du menu Options.

6.2 Remplissage du réservoir de sel régénérant

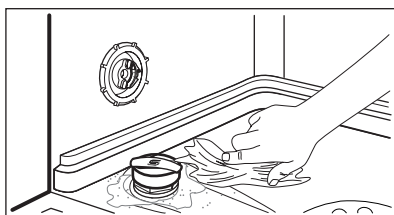

1. Tournez le couvercle vers la gauche et ouvrez le réservoir de sel régénérant.
2. Mettez 1 litre d'eau dans le réservoir de sel régénérant (uniquement la première fois).
3. Remplissez le réservoir avec du sel régénérant.
4. Enlevez le sel qui se trouve autour de l'ouverture du réservoir de sel régénérant.
5. Tournez le couvercle vers la droite pour fermer le réservoir de sel régénérant.



ATTENTION

De l'eau et du sel peuvent sortir du réservoir de sel régénérant lorsque vous le remplissez. Risque de corrosion. Afin d'éviter cela, après avoir rempli le réservoir de sel régénérant, démarrez un programme.



Un message s'affiche lorsque le réservoir de sel régénérant doit être rempli. Ce message reste masqué pendant le déroulement d'un programme.

6.3 Remplissage du distributeur de liquide de rinçage

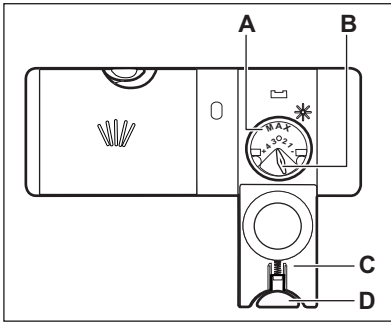

1. Appuyez sur le bouton d'ouverture (D) pour ouvrir le couvercle (C).
2. Remplissez le distributeur de liquide de rinçage (A), sans dépasser le repère « max ».
3. Si le liquide de rinçage déborde, épongez-le avec un chiffon absorbant pour éviter tout excès de mousse.
4. Fermez le couvercle. Assurez-vous que le bouton d'ouverture se verrouille correctement.

i Vous pouvez tourner le sélecteur de quantité délivrée (B) entre la position 1 (quantité minimale) et la position 4 (quantité maximale).

i Un message s'affiche lorsque le distributeur de liquide de rinçage doit être rempli. Ce message reste masqué pendant le déroulement d'un programme.

7. UTILISATION QUOTIDIENNE

1. Ouvrez le robinet d'eau.
2. Appuyez sur la touche Marche/Arrêt pour allumer l'appareil.
 - Si le message de réapprovisionnement en sel s'affiche, remplissez le réservoir de sel régénérant.
 - Si le message de réapprovisionnement en liquide de rinçage s'affiche, remplissez le distributeur de liquide de rinçage.
3. Chargez les paniers.
4. Ajoutez du produit de lavage.
 - Si vous utilisez des pastilles de détergent multifonctions, activez l'option Multitab.
5. Réglez et lancez le programme adapté au type de vaisselle et au degré de salissure.

7.1 Utilisation du produit de lavage

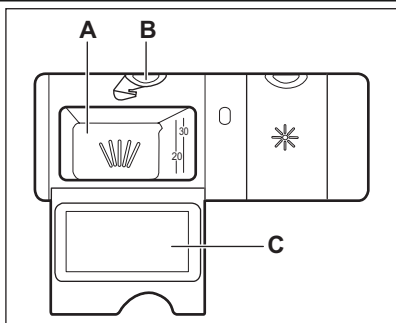

1. Appuyez sur le bouton d'ouverture (B) pour ouvrir le couvercle (C).
2. Versez le produit de lavage dans le compartiment (A).
3. Si le programme comporte une phase de pré-lavage, versez une petite quantité de produit de lavage à l'intérieur de la porte de l'appareil.
4. Si vous utilisez des pastilles de détergent, placez une pastille dans le compartiment (A).
5. Fermez le couvercle. Assurez-vous que le bouton d'ouverture se verrouille correctement.

7.2 Réglage et départ d'un programme

Démarrage d'un programme sans départ différé

1. Ouvrez le robinet d'eau.
2. Appuyez sur la touche Marche/Arrêt pour allumer l'appareil.
3. Fermez la porte de l'appareil.
4. Sélectionnez le programme. Vous pouvez également régler des options compatibles.
5. Appuyez sur la touche Départ pour lancer le programme.
 - Si le réservoir de sel régénérant ou le distributeur de liquide de rinçage est vide, les messages correspondants s'affichent. Dans ce cas, le programme ne démarre pas. Appuyez de nouveau sur la touche Départ pour lancer le programme.

Démarrage d'un programme avec départ différé

1. Sélectionnez le programme. Vous pouvez également régler des options compatibles.
2. Réglez le départ différé.
3. Appuyez sur la touche Départ pour lancer le compte à rebours.
 - Si le réservoir de sel régénérant ou le distributeur de liquide de rinçage est vide, les messages corres-

pondants s'affichent. Dans ce cas, le programme ne démarre pas. Appuyez de nouveau sur la touche Départ pour lancer le programme.

Lorsque le décompte est terminé, le programme démarre.

Ouverture de la porte au cours du fonctionnement de l'appareil

Si vous ouvrez la porte, l'appareil s'arrête. Lorsque vous refermez la porte, l'appareil reprend là où il a été interrompu.

Annulation du programme

1. Appuyez sur la touche Départ.
2. Un message s'affiche. Suivez les instructions pour confirmer l'annulation du programme.



Assurez-vous que le distributeur de produit de lavage n'est pas vide avant de démarrer un nouveau programme de lavage.

Annulation du départ différé au cours du décompte

1. Appuyez sur la touche Départ.
2. Un message s'affiche. Suivez les instructions pour confirmer l'annulation du départ différé.
3. Une fois le départ différé annulé, appuyez sur la touche Départ pour lancer le programme sélectionné.

À la fin du programme

Un signal sonore intermittent retentit et un message s'affiche.

1. Appuyez sur la touche Marche/Arrêt pour éteindre l'appareil.
2. Fermez le robinet d'eau.



Si vous n'appuyez pas sur la touche Marche/Arrêt, la fonction **Auto Off** éteint automatiquement l'appareil au bout de quelques minutes. .
Cela permet de diminuer la consommation d'énergie.

Important

- Attendez que la vaisselle refroidisse avant de la retirer du lave-vaisselle. La vaisselle encore chaude est sensible aux chocs.
- Déchargez d'abord le panier inférieur, puis le panier supérieur.
- Les côtés et la porte de l'appareil peuvent être mouillés. L'acier inoxydable refroidit plus rapidement que la vaisselle.

8. CONSEILS

8.1 Adoucisseur d'eau

L'eau dure contient une grande quantité de minéraux pouvant endommager l'appareil et donner de mauvais résultats de lavage. L'adoucisseur d'eau neutralise ces minéraux.

Le sel régénérant préserve la propreté et le bon état de l'adoucisseur d'eau. Il est important de régler l'adoucisseur d'eau sur un niveau adéquat. Cela garantit que l'adoucisseur d'eau utilise la quantité correcte de sel régénérant et d'eau.

8.2 Utilisation de sel régénérant, de liquide de rinçage et de produit de lavage

- Utilisez uniquement du sel régénérant, du liquide de rinçage et du produit de lavage conçus pour les lave-vaisselle. D'autres produits peuvent endommager l'appareil.
- Lors de la dernière phase de rinçage, le liquide de rinçage permet de sécher la vaisselle sans laisser de traînées ni de taches.
- Les pastilles de détergent multifonctions contiennent du produit de lavage, du liquide de rinçage et d'autres adjuvants. Assurez-vous que ces pastilles sont adaptées à la dureté de l'eau de votre région. Reportez-vous aux instructions figurant sur l'emballage de ces produits.

- Les tablettes de détergent ne se dissolvent pas complètement durant les programmes courts. Pour éviter que des résidus de produit de lavage ne se déposent sur la vaisselle, nous recommandons d'utiliser des pastilles de détergent avec des programmes longs.



N'utilisez que la quantité nécessaire de produit de lavage. Reportez-vous aux instructions figurant sur l'emballage du produit de lavage.

8.3 Que faire si vous ne voulez plus utiliser de pastilles de détergent multifonctions

1. Réglez l'adoucisseur d'eau au niveau maximal.
2. Assurez-vous que le réservoir de sel régénérant et le distributeur de liquide de rinçage sont pleins.
3. Démarrez le programme le plus court par une phase de rinçage, sans produit de lavage ni vaisselle.
4. Réglez l'adoucisseur d'eau en fonction de la dureté de l'eau de votre région.
5. Ajustez la quantité de liquide de rinçage libérée.

8.4 Chargement des paniers



Reportez-vous à la brochure fournie pour consulter des exemples de charge des paniers.

- Utilisez uniquement cet appareil pour laver des articles qui peuvent passer au lave-vaisselle.
- Ne mettez pas dans le lave-vaisselle des articles en bois, en corne, en aluminium, en étain et en cuivre.
- Ne placez pas dans l'appareil des objets pouvant absorber l'eau (éponges, chiffons de nettoyage).
- Enlevez les restes d'aliments sur les articles.
- Pour retirer facilement les résidus d'aliments brûlés, faites tremper les plats et les casseroles dans l'eau avant de les placer dans l'appareil.
- Chargez les articles creux (tasses, verres et casseroles) en les retournant.
- La vaisselle et les couverts ne doivent pas être insérés les uns dans les autres ni se chevaucher. Mélangez les cuillères avec d'autres couverts.
- Vérifiez que les verres ne se touchent pas pour éviter qu'ils ne se brisent.
- Placez les petits articles dans le panier à couverts.

- Placez les articles légers dans le panier supérieur. Disposez-les de façon à ce qu'ils ne puissent pas se retourner.
- Assurez-vous que les bras d'aspersion tournent librement avant de lancer un programme.

8.5 Avant le démarrage d'un programme

Assurez-vous que :

- Les filtres sont propres et correctement installés.
- Les bras d'aspersion ne sont pas obstrués.
- La vaisselle est bien positionnée dans les paniers.
- Le programme est adapté au type de vaisselle et au degré de salissure.
- Vous utilisez la bonne quantité de produit de lavage.
- Vous avez utilisé du sel régénérant et du liquide de rinçage (sauf si vous utilisez des pastilles de détergent multifonctions).
- Le bouchon du réservoir de sel régénérant est vissé.

9. ENTRETIEN ET NETTOYAGE



AVERTISSEMENT

Avant toute opération d'entretien, éteignez l'appareil et débranchez la prise secteur.



Les filtres sales et les bras d'aspersion obstrués diminuent les résultats de lavage. Contrôlez-les régulièrement et nettoyez-les si nécessaire.

9.1 Nettoyage des filtres

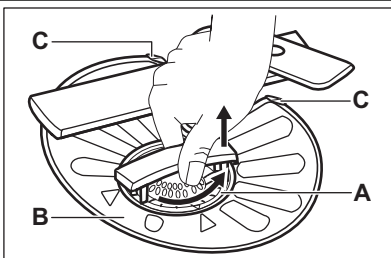

1. Tournez le filtre (A) vers la gauche et sortez-le.

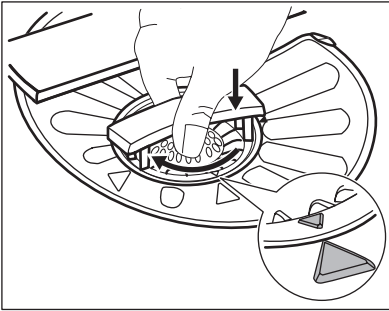
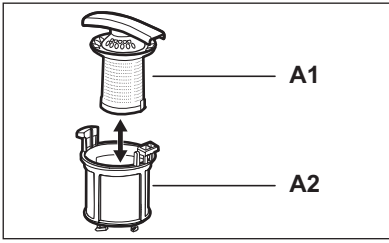

2. Pour démonter le filtre (A), détachez (A1) et (A2).
3. Retirez le filtre (B).
4. Lavez les filtres à l'eau courante.
5. Avant de remettre le filtre (B) en place, assurez-vous qu'il ne reste aucun résidu alimentaire ni salissure à l'intérieur ou autour du bord du collecteur d'eau.
6. Assurez-vous que le filtre (B) est correctement positionné, sous les 2 guides (C).
7. Assemblez le filtre (A) et remettez-le en place dans le filtre (B). Tournez-le vers la droite jusqu'à la butée.



Une position incorrecte des filtres peut donner de mauvais résultats de lavage et endommager l'appareil.

9.2 Nettoyage des bras d'aspersion

Ne retirez pas les bras d'aspersion. Si des résidus ont bouché les orifices des bras d'aspersion, éliminez ceux-ci à l'aide d'un objet fin et pointu.

9.3 Nettoyage extérieur

Nettoyez l'appareil avec un chiffon doux humide.

Utilisez uniquement des produits de lavage neutres. N'utilisez pas de produits

abrasifs, de tampons à récurer ni de solvants.

9.4 Nettoyage intérieur

Si vous utilisez régulièrement des programmes de courte durée, des dépôts de graisse et des dépôts calcaires peuvent se former à l'intérieur de l'appareil. Pour éviter cela, nous recommandons de lancer un programme long au moins 2 fois par mois.

10. EN CAS D'ANOMALIE DE FONCTIONNEMENT

L'appareil ne démarre pas ou s'arrête en cours de programme.

Veillez vous reporter aux informations suivantes avant de contacter le service après-vente pour résoudre un problème.

Pour certains problèmes, un message s'affiche.

| Affichage | Problème |
|---|-------------------------------------|
| Attention : l'eau n'arrive pas dans le lave-vaisselle. Contrôler si robinet d'eau ouvert, tuyau d'eau étranglé. | L'appareil ne se remplit pas d'eau. |
| Att. : eau ne sort pas du lave-vaisselle. Contrôler si tuyau mal raccordé. | L'appareil ne vidange pas l'eau. |

| Affichage | Problème |
|--|--|
| Attention : la sécurité anti-débordement s'est déclenchée. | Le système de sécurité anti-débordement s'est déclenché. |

**AVERTISSEMENT**

Éteignez l'appareil avant de procéder aux vérifications.

| Problème | Solution possible |
|--|--|
| L'appareil ne s'allume pas. | Assurez-vous que la fiche du câble d'alimentation est bien insérée dans la prise de courant. |
| | Assurez-vous qu'aucun fusible n'a disjoncté dans la boîte à fusibles. |
| Le programme ne démarre pas. | Vérifiez que la porte de l'appareil est fermée. Un message s'affiche si la porte est ouverte. |
| | Appuyez sur la touche Départ. |
| | Si le départ différé est sélectionné, annulez la sélection ou attendez la fin du décompte. |
| L'appareil ne se remplit pas d'eau. | Assurez-vous que le robinet d'eau est ouvert. |
| | Assurez-vous que la pression de l'eau n'est pas trop faible. Pour obtenir cette information, contactez votre compagnie des eaux. |
| | Assurez-vous que le robinet d'arrivée d'eau n'est pas obstrué. |
| | Assurez-vous que le filtre du tuyau d'arrivée d'eau n'est pas obstrué. |
| | Assurez-vous que le tuyau d'arrivée d'eau n'est pas tordu ni plié. |
| L'appareil ne vidange pas l'eau. | Assurez-vous que le siphon de l'évier n'est pas bouché. |
| | Assurez-vous que le tuyau de vidange n'est pas tordu ni plié. |
| Le système de sécurité anti-débordement s'est déclenché. | Fermez le robinet d'eau et contactez le service après-vente. |

Après avoir effectué les vérifications, mettez l'appareil en marche. Le programme reprend là où il s'était interrompu.

Si le problème persiste, contactez le service après-vente.

Si d'autres messages s'affichent, contactez le service après-vente.

10.1 Si les résultats de lavage et de séchage ne sont pas satisfaisants

Trainées blanchâtres ou pellicules bleuâtres sur les verres et la vaisselle

- La quantité de liquide de rinçage libérée est trop importante. Placez le sélecteur de dosage du liquide de rinçage sur le niveau le plus faible.

- La quantité de produit de lavage est excessive.

Taches et traces de gouttes d'eau séchées sur les verres et la vaisselle

- La quantité de liquide de rinçage libérée n'est pas suffisante. Placez le sélecteur de dosage du liquide de rinçage sur un niveau plus élevé.
- Il se peut que la qualité du produit de lavage soit en cause.

La vaisselle est mouillée

- Le programme ne contient pas de phase de séchage ou une phase de séchage à basse température.
- Le distributeur de liquide de rinçage est vide.
- Il se peut que la qualité du liquide de rinçage soit en cause.
- Il se peut que la qualité des pastilles de détergent multifonctions soit en

cause. Essayez une marque différente ou activez le distributeur de liquide de rinçage et utilisez du liquide de rinçage avec les pastilles de détergent multifonctions.



Pour trouver d'autres causes possibles, reportez-vous au chapitre « CONSEILS ».

10.2 Comment activer le distributeur de liquide de rinçage

Ouvrez le menu Options et activez le distributeur de liquide de rinçage. Reportez-vous au tableau du menu Options.

11. CARACTERISTIQUES TECHNIQUES

| | | |
|-----------------------------|---|--------------------------|
| Dimensions | Largeur / Hauteur / Profondeur (mm) | 596 / 850 / 610 |
| Branchement électrique | Reportez-vous à la plaque signalétique. | |
| | Tension | 220-240 V |
| | Fréquence | 50 Hz |
| Pression de l'arrivée d'eau | Min. / max. (bar / MPa) | (0.5 / 0.05) / (8 / 0.8) |
| Arrivée d'eau ¹⁾ | Eau froide ou eau chaude ²⁾ | max. 60 °C |
| Capacité | Couverts | 12 |
| Consommation électrique | Mode « Veille » | 0.10 W |
| | Mode « Arrêt » | 0.10 W |

¹⁾ Raccordez le tuyau d'arrivée d'eau à un robinet fileté (3/4 pouce).

²⁾ Si l'eau chaude est produite à partir de sources d'énergie respectueuses de l'environnement (par exemple, panneaux solaires ou énergie éolienne), utilisez une arrivée d'eau chaude afin de réduire la consommation d'énergie.

12. EN MATIÈRE DE PROTECTION DE L'ENVIRONNEMENT

Recyclez les matériaux portant le symbole ♻️. Déposez les emballages dans les conteneurs prévus à cet effet.

Contribuez à la protection de l'environnement et à votre sécurité, recyclez vos produits électriques et

électroniques. Ne jetez pas les appareils portant le symbole ⚡ avec les ordures ménagères. Emmenez un tel produit dans votre centre local de recyclage ou contactez vos services municipaux.

INHALT

| | |
|--|----|
| 1. SICHERHEITSHINWEISE | 60 |
| 2. GERÄTEBESCHREIBUNG | 62 |
| 3. BEDIENFELD | 62 |
| 4. PROGRAMME | 64 |
| 5. OPTIONEN | 66 |
| 6. VOR DER ERSTEN INBETRIEBNAHME | 68 |
| 7. TÄGLICHER GEBRAUCH | 71 |
| 8. TIPPS UND HINWEISE | 73 |
| 9. REINIGUNG UND PFLEGE | 74 |
| 10. FEHLERSUCHE | 76 |
| 11. TECHNISCHE DATEN | 77 |

FÜR PERFEKTE ERGEBNISSE

Danke, dass Sie sich für dieses AEG Produkt entschieden haben. Wir haben es geschaffen, damit Sie viele Jahre von seiner ausgezeichneten Leistung und den innovativen Technologien, die Ihnen das Leben erleichtern, profitieren können. Es ist mit Funktionen ausgestattet, die in gewöhnlichen Geräten nicht vorhanden sind. Nehmen Sie sich ein paar Minuten Zeit zum Lesen, um seine Vorzüge kennen zu lernen.

Besuchen Sie uns auf unserer Website, um:



Anwendungshinweise, Prospekte, Fehlerbehebungs- und Service-Informationen zu erhalten:

www.aeg.com



Ihr erworbenes Produkt zu registrieren, um den besten Service dafür zu gewährleisten:

www.aeg.com/productregistration



Zubehör, Verbrauchsmaterial und Original-Ersatzteile für Ihr Gerät zu erwerben:

www.aeg.com/shop

KUNDENDIENST UND -BETREUUNG

Bitte verwenden Sie ausschließlich Original-Ersatzteile für Ihre Produkte.

Halten Sie folgende Angaben bereit, wenn Sie sich an den Kundendienst wenden (diese Informationen finden Sie auf dem Typenschild): Modell, Produktnummer (PNC), Seriennummer.



Warnungs-/ Sicherheitshinweise.



Allgemeine Hinweise und Ratschläge



Hinweise zum Umweltschutz

Änderungen vorbehalten.

1. SICHERHEITSHINWEISE

Lesen Sie vor der Montage und dem Gebrauch des Geräts zuerst die Gebrauchsanleitung. Der Hersteller übernimmt keine Verantwortung für Verletzungen und Beschädigungen durch unsachgemäße Montage. Bewahren Sie die Gebrauchsanleitung griffbereit auf.

1.1 Sicherheit von Kindern und schutzbedürftigen Personen



WARNUNG!

Es besteht Erstickungsgefahr, Risiko von Verletzungen oder permanenten Behinderungen.

- Lassen Sie keine Personen (einschließlich Kinder) mit eingeschränkten physischen, sensorischen oder geistigen Fähigkeiten, mangelnder Erfahrung oder mangelndem Wissen dieses Gerät benutzen. Solche Personen müssen von einer Person, die für ihre Sicherheit verantwortlich ist, beaufsichtigt oder bei der Bedienung des Geräts angeleitet werden.
- Kinder dürfen nicht mit dem Gerät spielen.
- Alle Verpackungsmaterialien von Kindern fernhalten.
- Halten Sie alle Reinigungsmittel von Kindern fern.
- Halten Sie Kinder und Haustiere vom geöffneten Gerät fern.

1.2 Montage

- Entfernen Sie das gesamte Verpackungsmaterial.
- Stellen Sie ein beschädigtes Gerät nicht auf und benutzen Sie es nicht.
- Stellen Sie das Gerät nicht an einem Ort auf, an dem die Temperatur unter 0 °C absinken kann, und benutzen Sie das Gerät nicht, wenn die Temperatur unter 0 °C absinkt.
- Halten Sie sich an die mitgelieferte Montageanleitung.

Elektrischer Anschluss



WARNUNG!

Brand- und Stromschlaggefahr.

- Das Gerät muss geerdet sein.
- Stellen Sie sicher, dass die elektrischen Daten auf dem Typenschild den Daten Ihrer Stromversorgung entsprechen. Wenden Sie sich andernfalls an eine Elektrofachkraft.
- Das Gerät darf ausschließlich an eine ordnungsgemäß installierte Schutzkontaktsteckdose angeschlossen werden.
- Verwenden Sie keine Mehrfachsteckdosen oder Verlängerungskabel.
- Achten Sie darauf, Netzstecker und Netzkabel nicht zu beschädigen. Falls das Netzkabel des Geräts ersetzt werden muss, lassen Sie dies durch unseren Kundendienst durchführen.
- Stecken Sie den Netzstecker erst nach Abschluss der Montage in die Steckdose. Stellen Sie sicher, dass der Netzstecker nach der Montage noch zugänglich ist.
- Ziehen Sie nicht am Netzkabel, um das Gerät von der Spannungsversorgung zu trennen. Ziehen Sie dazu immer direkt am Netzstecker.
- Fassen Sie das Netzkabel oder den Netzstecker nicht mit nassen Händen an.
- Das Gerät entspricht den EWG-Richtlinien.

Wasseranschluss

- Achten Sie darauf, die Wasserschläuche nicht zu beschädigen.
- Bevor Sie neue oder lange Zeit nicht benutzte Schläuche an das Gerät anschließen, lassen Sie Wasser durch die Schläuche fließen, bis es sauber austritt.
- Achten Sie darauf, dass beim ersten Gebrauch des Geräts keine Undichtheiten vorhanden sind.
- Der Wasserzulaufschlauch verfügt über ein Sicherheitsventil und eine

Ummantelung mit einem innenliegenden Netzkabel.

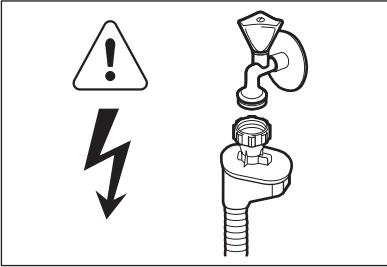

! WARNUNG!
Gefährliche Spannung.

- Ziehen Sie sofort den Netzstecker aus der Steckdose, wenn der Wasserzulaufschlauch beschädigt ist. Wenden Sie sich für den Austausch des Wasserzulaufschlauchs an den Kundendienst.

1.3 Gebrauch

- Dieses Gerät ist für die Verwendung im Haushalt und ähnliche Zwecke vorgesehen, wie z. B.:
 - Personalküchenbereiche in Geschäften, Büros und anderen Arbeitsumfeldern
 - Bauernhöfe
 - Für Gäste in Hotels, Motels und anderen wohnungsähnlichen Räumlichkeiten
 - In Pensionen und vergleichbaren Unterbringungsmöglichkeiten.

! WARNUNG!
Es besteht Verletzungs-, Verbrennungs-, Stromschlag- oder Brandgefahr.

- Nehmen Sie keine technischen Änderungen am Gerät vor.
- Stellen Sie Messer und Besteck mit scharfen Spitzen mit der Spitze nach unten in den Besteckkorb oder legen Sie sie waagrecht in das Gerät.
- Lassen Sie die Gerätetür nicht ohne Beaufsichtigung offen stehen, damit von der Tür keine Stolpergefahr ausgeht.

- Setzen oder stellen Sie sich nie auf die offene Tür.
- Geschirrspüler-Reinigungsmittel sind gefährlich. Beachten Sie die Sicherheitsanweisungen auf der Reinigungsmittelverpackung.
- Trinken Sie nicht das Wasser aus dem Gerät und verwenden Sie es nicht zum Spielen.
- Nehmen Sie kein Geschirr aus dem Gerät, bevor das Programm beendet ist. Es könnte sich noch Reinigungsmittel auf dem Geschirr befinden.
- Es kann heißer Dampf aus dem Gerät austreten, wenn Sie die Tür während des Ablaufs eines Programms öffnen.
- Platzieren Sie keine entflammenden Produkte oder Gegenstände, die mit entflammenden Produkten benetzt sind, im Gerät, auf dem Gerät oder in der Nähe des Geräts.
- Reinigen Sie das Gerät nicht mit einem Wasser- oder Dampfstrahl.

1.4 Innenbeleuchtung

- Die Innenbeleuchtung des Geräts wird automatisch beim Öffnen der Tür eingeschaltet und beim Schließen der Tür ausgeschaltet.
- Die Lampe in diesem Gerät eignet sich nicht zur Raumbeleuchtung.
- Für den Austausch der Lampe wenden Sie sich an den Kundendienst.

1.5 Entsorgung

! WARNUNG!
Verletzungs- und Erstickenungsgefahr.

- Trennen Sie das Gerät von der Stromversorgung.
- Schneiden Sie das Netzkabel ab und entsorgen Sie es.
- Entfernen Sie das Türschloss, um zu verhindern, dass sich Kinder oder Haustiere in dem Gerät einschließen.

2. GERÄTEBESCHREIBUNG

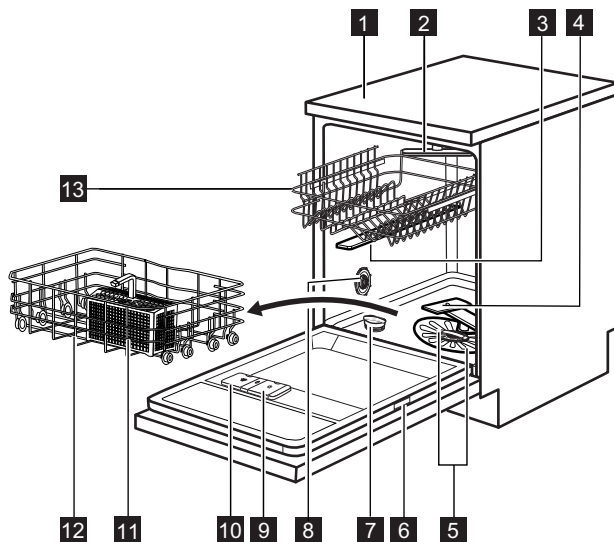

1 Arbeitsplatte

2 Oberer Sprüharm

3 Mittlerer Sprüharm

4 Unterer Sprüharm

5 Filter

6 Typenschild

7 Salzbehälter

8 Wasserhärtestufen-Wähler

9 Klarspülmittel-Dosierer

10 Reinigungsmittelbehälter

11 Besteckkorb

12 Unterkorb

13 Oberkorb

3. BEDIENFELD



Meldungen im Display und akustische Signaltöne helfen Ihnen bei der Bedienung des Geräts.

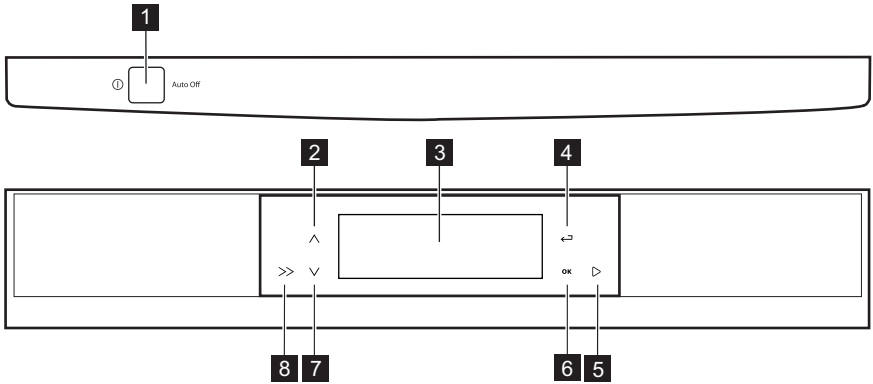

- | | |
|------------------------------------|-------------------------------------|
| 1 Taste „Ein/Aus“ | 5 Touchpad Start |
| 2 Menü-Touchpad (nach oben) | 6 Touchpad OK |
| 3 Display | 7 Menü-Touchpad (nach unten) |
| 4 Touchpad Zurück | 8 Touchpad „Display“ |

3.1 Display

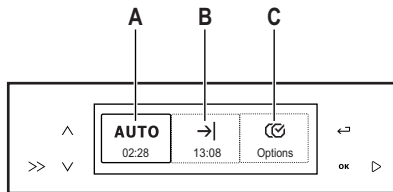

i Das Display ist in drei Bereiche aufgeteilt. Um einen Bereich zu bedienen, berühren Sie das Touchpad „Display“, bis der Rand des Bereiches erscheint.

- Drücken Sie **OK**. Im Display werden wieder die drei Bereiche angezeigt:
 - Bereich **(A)** zeigt das Programm und die Programmdauer an.
 - Bereich **(B)** zeigt die ungefähre Ende-Zeit des Programms an.

Bereich Programme (A)

In diesem Displaybereich werden die einzelnen Programme und ihre entsprechende Dauer angezeigt.

So stellen Sie ein Programm ein:

- Berühren Sie das Touchpad „Display“, um in diesen Bereich zu gelangen.
- Berühren Sie eines der Menü-Touchpads. Im Display wird Folgendes angezeigt:
 - Programmmenü
 - Programmdauer.
- Berühren Sie eines der Menü-Touchpads, um ein Programm einzustellen.

Bereich Ende-Zeit (B)

Sie können den Start eines Programms um 1 bis 24 Stunden verzögern.

So stellen Sie die Zeitvorwahl ein

- Berühren Sie das Touchpad „Display“, um in diesen Bereich zu gelangen.
- Berühren Sie eines der Menü-Touchpads, um die Anzahl der Stunden für den verzögerten Programmstart einzustellen.
 - Im oberen Teil des Bereichs wird die Zeitvorwahl angezeigt.

- Im unteren Teil des Bereichs wird die ungefähre Ende-Zeit des Programms angezeigt.
3. Drücken Sie **OK**.
 4. Drücken Sie das Touchpad "Zurück" zum Schließen der Menüoption und zur Rückkehr zum Bereich **(A)**.
2. Berühren Sie eines der Menü-Touchpads, um im Menü „Optionen“ zu blättern.
 3. Drücken Sie **OK**, um eine Option einzustellen oder das Untermenü aufzurufen.
 4. Drücken Sie das Touchpad "Zurück" zum Schließen der Menüoption und zur Rückkehr zum Bereich **(A)**.

Bereich Optionen (C)

So stellen Sie eine Option ein

1. Berühren Sie das Touchpad „Display“, um in diesen Bereich zu gelangen.

4. PROGRAMME

| Programm | Verschmutzungsgrad Beladung | Programmphasen | Optionen |
|----------------------------|---|---|--|
| AutoSense ¹⁾ | Alle Geschirr, Besteck, Töpfe und Pfannen | Vorspülen Hauptspülgang von 45 °C bis 70 °C Spülgänge Trocknen | Extra hygiene |
| 70° Pro ²⁾ | Stark verschmutzt Geschirr, Besteck, Töpfe und Pfannen | Vorspülen Hauptspülgang 70 °C Spülgänge Trocknen | ProBoost ³⁾ TimeSaver ³⁾ |
| Extra silent ⁴⁾ | Normal verschmutzt Geschirr und Besteck | Vorspülen Hauptspülgang 50 °C Spülgänge Trocknen | |
| 30 Minuten ⁵⁾ | Vor kurzem benutztes Geschirr Geschirr und Besteck | Hauptspülgang 60 °C Spülgang | Extra hygiene |
| 50° ECO ⁶⁾ | Normal verschmutzt Geschirr und Besteck | Vorspülen Hauptspülgang 50 °C Spülgänge Trocknen | Extra hygiene ⁷⁾ TimeSaver ⁸⁾ AutoOpen |
| 60 Minuten | Normal verschmutzt Geschirr und Besteck | Hauptspülgang 55 °C Spülgänge | Extra hygiene |

| Programm | Verschmutzungs- grad Beladung | Programm- phasen | Optionen |
|--------------------------|---|---|-----------|
| ProZone ⁹⁾ | Unterschiedlicher Verschmutzungs-grad Geschirr, Besteck, Töpfe und Pfannen | Vorspülen Hauptspülgang 70 °C Spülgänge Trocknen | TimeSaver |
| 45° Glas | Normal oder leicht verschmutzt Empfindliches Geschirr und Gläser | Hauptspülgang 45 °C Spülgänge Trocknen | |
| Vorspülen ¹⁰⁾ | Alle | Vorspülen | |

- 1) Das Gerät erkennt den Verschmutzungsgrad und die Anzahl der Geschirrtteile in den Körben. Es stellt dann automatisch die Wassertemperatur und -menge, den Energieverbrauch und die Programmdauer ein.
- 2) Dieses Programm enthält eine Spülphase mit hoher Temperatur, um hygienischere Spülergebnisse zu liefern. Während der Spülphase wird die Temperatur für mindestens 10 Minuten auf 70 °C gehalten.
- 3) Bitte beachten Sie, dass es nicht möglich ist, die Optionen ProBoost und TimeSaver zusammen zu verwenden.
- 4) Dies ist das leiseste Programm. Die Pumpe arbeitet mit einer sehr niedrigen Drehzahl, um die Geräusentwicklung zu verringern. Aufgrund der niedrigen Drehzahl verlängert sich die Programmdauer.
- 5) Mit diesem Programm können Sie vor kurzem benutztes Geschirr spülen. Sie erhalten gute Spülergebnisse in kurzer Zeit.
- 6) Dieses Programm gewährleistet den wirtschaftlichsten Wasser- und Energieverbrauch für normal verschmutztes Geschirr und Besteck. (Dies ist das Standardprogramm für Prüfinstitute.)
- 7) Die Funktion Extra hygiene kann nicht zusammen mit AutoOpen eingeschaltet werden. Schalten Sie AutoOpen aus.
- 8) Die Funktion TimeSaver kann nicht zusammen mit AutoOpen eingeschaltet werden. Schalten Sie AutoOpen aus.
- 9) Mit diesem Programm können Sie Geschirr mit unterschiedlichem Verschmutzungsgrad spülen. Ordnen Sie das stark verschmutzte Geschirr in den Unterkorb und das normal verschmutzte Geschirr in den Oberkorb ein. Der Wasserdruck und die -temperatur sind im Unterkorb höher als im Oberkorb.
- 10) Verwenden Sie dieses Programm zum schnellen Abspülen des Geschirrs. Damit wird vermieden, dass sich Essensreste am Geschirr festsetzen und unangenehme Gerüche aus dem Gerät entweichen.
Verwenden Sie für dieses Programm kein Reinigungsmittel.

Verbrauchswerte

| Programm ¹⁾ | Dauer (Min.) | Energiever- brauch (kWh) | Wasser (l) |
|------------------------|-----------------|--------------------------------|---------------|
| AutoSense | 40 - 150 | 0.6 - 1.4 | 7 - 14 |
| 70° Pro | 150 - 160 | 1.4 - 1.6 | 13 - 14 |
| Extra silent | 200 - 220 | 1.1 - 1.2 | 9 - 10 |

| Programm ¹⁾ | Dauer (Min.) | Energieverbrauch (kWh) | Wasser (l) |
|------------------------|--------------|------------------------|------------|
| 30 Minuten | 30 | 0.8 | 9 |
| 50° ECO | 195 | 0.82 | 10.2 |
| 60 Minuten | 55 - 65 | 1.0 - 1.2 | 10 - 11 |
| ProZone | 130 - 140 | 1.2 - 1.3 | 14 - 15 |
| 45° Glas | 70 - 80 | 0.7 - 0.9 | 11 - 12 |
| Vorspülen | 14 | 0.1 | 4 |

1) Druck und Temperatur des Wassers, die Schwankungen in der Stromversorgung, die ausgewählten Optionen und die Geschirrmenge können die Werte verändern.

Informationen für Prüfinstitute

Möchten Sie Informationen zum Leistungstest erhalten, schicken Sie eine E-Mail an: info.test@dishwasher-production.com

Notieren Sie die Produktnummer (PNC), die Sie auf dem Typenschild finden.

5. OPTIONEN

5.1 Menü „Optionen“



Schalten Sie die Optionen vor dem Programmstart ein oder aus. Sie können die Optionen nicht ein- oder ausschalten, wenn ein Programm angelaufen ist.

| Menü | Untermenü | Beschreibung der Option |
|---------------|------------|---|
| Multitab | Ein Aus | Schalten Sie diese Option nur ein, wenn Sie Kombi-Reinigungstabletten verwenden. Die Programmdauer kann sich verlängern. Wenn diese Option eingeschaltet ist, leuchten die Meldungen zum Auffüllen nicht. |
| Extra hygiene | Ein Aus | Diese Option sorgt für hygienischere Ergebnisse. Während der Spülphase wird die Temperatur für mindestens 10 Minuten auf 70 °C gehalten. |
| ProBoost | Ein Aus | Wenn diese Option eingeschaltet ist, erhöht sich der Wasserdruck in der Vorspül- und Hauptspülphase um 40 %. Selbst bei stark verschmutzter Beladung sind die Spülergebnisse sehr gut. |

| Menü | Untermenü | Beschreibung der Option |
|---------------|---|---|
| TimeSaver | Ein Aus | Wenn diese Option eingeschaltet ist, erhöht sich der Wasserdruck und die Wassertemperatur. Die Spül- und Trockenphasen verkürzen sich. Die Programmdauer verkürzt sich um etwa 50 %. Die Spülergebnisse entsprechen denen einer normalen Programmdauer. |
| AutoOpen | Ein Aus | Mit dieser Option erhalten Sie gute Trockenergebnisse bei einem geringeren Energieverbrauch. Siehe entsprechenden Abschnitt in diesem Kapitel. |
| Einstellungen | Sprache Deutsch (Es sind verschiedene Sprachen verfügbar.) | Sie können die Sprache der Meldungen im Display einstellen. |
| | Lautstärke Ein Aus (Es sind 5 Stufen verfügbar.) | Zum Einstellen der Lautstärke der Signaltöne. Stufe 0 = stumm |
| | Uhrzeit | Stellen Sie die Uhrzeit ein. |
| | Helligkeit (Es sind 10 Stufen verfügbar.) | Sie können die Helligkeit des Displays heller oder dunkler einstellen. |
| | Kontrast (Es sind 10 Stufen verfügbar.) | Sie können den Kontrast zwischen Meldungen und dem Displayhintergrund höher oder niedriger einstellen. |
| | Werte zurücksetzen | Zum Zurücksetzen der Einstellungen auf die Werkseinstellungen. |
| | Wasserhärte (Es sind 10 Stufen verfügbar.) | Zur elektronischen Einstellung der Wasserenthärterstufe. |
| | Klarspüler Ein Aus | Einschalten des Klarspülmittel-Dosierers. |
| | Zurück | Rückkehr zum Menü „Optionen“. |
| Erklärungen | Programm Beschreibung | Das Display zeigt Informationen zu den Programmen an. |
| | Optionen Beschreibung | Das Display zeigt Informationen zu den Optionen an. |

| Menü | Untermenü | Beschreibung der Option |
|------|----------------------------|--|
| | Demo Betrieb Ein Aus | Mit dieser Option können Sie ein Programm simulieren. Wenn die Option eingeschaltet ist, wird in der oberen linken Ecke des Displays DEMO angezeigt. Vergessen Sie nicht, die Option auszuschalten, wenn Sie das Gerät benutzen möchten. Werkseitige Einstellung: Aus. |
| | Zurück | Rückkehr zum Menü „Optionen“. |

AutoOpen

Diese Option wird automatisch eingeschaltet, wenn das Programm 50° ECO eingestellt wird.

Diese Option ist nicht für andere Programme verfügbar.

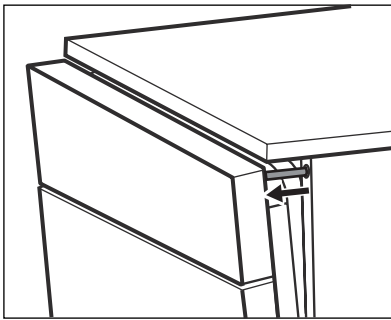

- Während der Trockenphase wird die Gerätetür von einer besonderen Vorrichtung einen Spaltbreit geöffnet.
- Am Programmende werden Vorrichtung und Tür zurückgezogen. Das Gerät wird automatisch ausgeschaltet.



VORSICHT!

Versuchen Sie nicht, die Gerätetür zu schließen, während sie von der Vorrichtung offen gehalten wird. Andernfalls kann das Gerät beschädigt werden.

Wenn Sie die Option AutoOpen ausschalten möchten, schalten Sie sie über das Menü „Optionen“ aus. In diesem Zustand erhöht sich der Energieverbrauch des Programms.

6. VOR DER ERSTEN INBETRIEBNAHME

1. Drücken Sie die Taste „Ein/Aus“, um das Gerät einzuschalten.
2. Im Display wird die voreingestellte Sprache angezeigt: Language English.
 - Möchten Sie Englisch bestätigen, drücken Sie **OK**.
 - Möchten Sie eine andere Sprache auswählen, drücken Sie eine der Menütasten und wählen Sie die gewünschte Sprache in der Liste aus, anschließend drücken Sie **OK**, um die Auswahl zu bestätigen.
3. Im Display erscheint eine Meldung bezüglich der Zeiteinstellung. Stellen Sie die Uhrzeit mit einem der Menü-Touchpads ein.
4. Mit **OK** bestätigen. Auf dem Display wird jetzt der Bereich „Programme“ angezeigt.
5. Prüfen Sie, ob der Wasserenthärter entsprechend der Wasserhärte in Ihrem Gebiet eingestellt ist. Passen Sie die Einstellung bei Bedarf entsprechend an. Wenden Sie sich an das örtliche Wasserversorgungsunternehmen.

- men, um die Wasserhärte in Ihrem Gebiet zu erfahren.
6. Füllen Sie den Salzbehälter.
 7. Füllen Sie den Klarspülmittel-Dosierer.
 8. Öffnen Sie den Wasserhahn.

9. Möglicherweise haben sich im Gerät Rückstände angesammelt. Starten Sie ein Programm, um diese zu entfernen. Verwenden Sie kein Reinigungsmittel und beladen Sie die Körbe nicht.

6.1 Einstellen des Wasserenthärterers

| Wasserhärte | | | | Wasserenthärtereinstellung | |
|---------------------------------|-------------------------------------|-----------|-------------------------|----------------------------|--------------|
| Deutsche Wasserhärtegrade (°dH) | Französische Wasserhärtegrade (°fH) | mmol/l | Clarke Wasserhärtegrade | Manuell | Elektronisch |
| 47 - 50 | 84 - 90 | 8.4 - 9.0 | 58 - 63 | 2 1) | 10 |
| 43 - 46 | 76 - 83 | 7.6 - 8.3 | 53 - 57 | 2 1) | 9 |
| 37 - 42 | 65 - 75 | 6.5 - 7.5 | 46 - 52 | 2 1) | 8 |
| 29 - 36 | 51 - 64 | 5.1 - 6.4 | 36 - 45 | 2 1) | 7 |
| 23 - 28 | 40 - 50 | 4.0 - 5.0 | 28 - 35 | 2 1) | 6 |
| 19 - 22 | 33 - 39 | 3.3 - 3.9 | 23 - 27 | 2 1) | 5 1) |
| 15 - 18 | 26 - 32 | 2.6 - 3.2 | 18 - 22 | 1 | 4 |
| 11 - 14 | 19 - 25 | 1.9 - 2.5 | 13 - 17 | 1 | 3 |
| 4 - 10 | 7 - 18 | 0.7 - 1.8 | 5 - 12 | 1 | 2 |
| < 4 | < 7 | < 0.7 | < 5 | 1 2) | 1 2) |

1) Werkseinstellung.

2) Verwenden Sie kein Salz bei diesen Werten.



Sie müssen den Wasserenthärter manuell und elektronisch einstellen.

Manuelle Einstellung

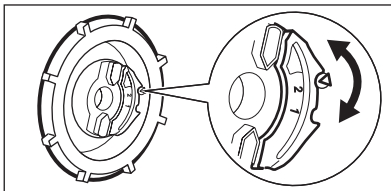

Stellen Sie den Wasserhärtestufen-Wähler auf Stufe 1 oder 2.

Elektronische Einstellung

Öffnen Sie die Menüoption und stellen Sie entsprechend der Wasserhärte-

le die Wasserenthärterstufe ein. Siehe Tabelle Menüoption.

6.2 Befüllen des Salzbehälters

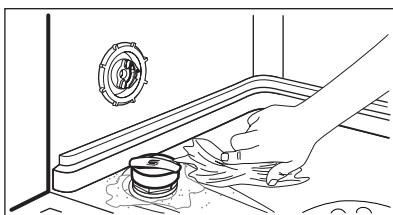

1. Drehen Sie den Deckel gegen den Uhrzeigersinn und öffnen Sie den Salzbehälter.
2. Füllen Sie 1 Liter Wasser in den Salzbehälter (nur beim ersten Mal).
3. Füllen Sie den Salzbehälter mit Geschirrspülsalz.
4. Entfernen Sie das Salz, das sich um die Öffnung des Salzbehälters herum angesammelt hat.
5. Drehen Sie den Deckel im Uhrzeigersinn, um den Salzbehälter zu schließen.



VORSICHT!

Beim Befüllen des Salzbehälters können Wasser und Salz austreten. Korrosionsgefahr. Starten Sie ein Programm, nachdem Sie den Salzbehälter befüllt haben, um die Korrosion zu vermeiden.



Wenn der Salzbehälter nachgefüllt werden muss, wird im Display eine Meldung angezeigt. Diese Meldung erlischt während des Programmbetriebs.

6.3 Befüllen des Klarspülmittel-Dosierers

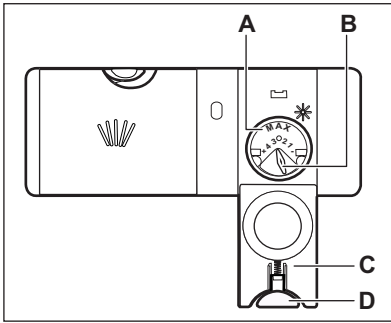

1. Drücken Sie die Entriegelungstaste (D), um den Deckel (C) zu öffnen.
2. Füllen Sie den Klarspülmittel-Dosierer (A) nicht über die Marke „max“ hinaus.
3. Wischen Sie verschüttetes Klarspülmittel mit einem saugfähigen Tuch auf, um zu große Schaumbildung zu vermeiden.
4. Schließen Sie den Deckel. Achten Sie darauf, dass die Entriegelungstaste einrastet.

i Sie können den Regler der Zugabemenge (B) zwischen Position 1 (geringste Menge) und Position 4 (größte Menge) einstellen.

i Wenn der Klarspülmittel-Dosierer nachgefüllt werden muss, wird im Display eine Meldung angezeigt. Diese Meldung erlischt während des Programmbetriebs.

7. TÄGLICHER GEBRAUCH

1. Öffnen Sie den Wasserhahn.
2. Drücken Sie die Taste „Ein/Aus“, um das Gerät einzuschalten.
 - Wenn im Display die Salzmeldung angezeigt wird, füllen Sie den Salzbehälter.
 - Wenn im Display die Klarspülmeldung angezeigt wird, füllen Sie den Klarspülmittel-Dosierer.
3. Beladen Sie die Körbe.
4. Füllen Sie Reinigungsmittel ein.
 - Wenn Sie die Kombi-Reinigungstabletten verwenden, schalten Sie die Option Multitab ein.
5. Stellen Sie je nach Beladung und Verschmutzungsgrad das passende Programm ein.

7.1 Verwendung des Reinigungsmittels

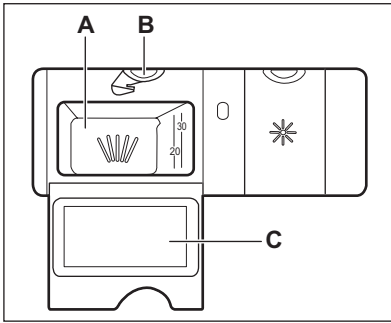

1. Drücken Sie die Entriegelungstaste (B), um den Deckel (C) zu öffnen.
2. Füllen Sie das Reinigungsmittel in den Behälter (A).
3. Wenn das Programm einen Vorspülgang hat, schütten Sie eine kleine Menge Reinigungsmittel auf die Innenseite der Gerätetür.
4. Wenn Sie Geschirrspüler-Tabs verwenden, legen Sie diese in den Reinigungsmittelbehälter (A).
5. Schließen Sie den Deckel. Achten Sie darauf, dass die Entriegelungstaste einrastet.

7.2 Einstellen und Starten eines Programms

Starten eines Programms ohne Zeitvorwahl

1. Öffnen Sie den Wasserhahn.
2. Drücken Sie die Taste „Ein/Aus“, um das Gerät einzuschalten.
3. Schließen Sie die Gerätetür.
4. Wählen Sie das Programm. Sie können auch die kombinierbaren Optionen einstellen.
5. Drücken Sie das Touchpad "Start" und das eingestellte Programm beginnt.
 - Wenn der Salzbehälter und/oder der Klarspülmittel-Dosierer aufgefüllt werden müssen, wird die entsprechende Meldung auf dem Display angezeigt. In diesem Fall startet das Programm nicht. Drücken Sie das Touchpad "Start" erneut, um das Programm zu starten.

Starten eines Programms mit Zeitvorwahl

1. Wählen Sie das Programm. Sie können auch die kombinierbaren Optionen einstellen.
2. Stellen Sie die Zeitvorwahl ein.
3. Drücken Sie das Touchpad "Start" und der Countdown startet.

- Wenn der Salzbehälter und/oder der Klarspülmittel-Dosierer aufgefüllt werden müssen, wird die entsprechende Meldung auf dem Display angezeigt. In diesem Fall startet der Countdown nicht. Drücken Sie das Touchpad „Start“ erneut, um das Programm zu starten.

Nach Ablauf der Zeitvorwahl wird das Programm gestartet.

Öffnen der Tür während eines laufenden Programms

Wenn Sie die Tür öffnen, unterbricht das Gerät das Programm. Wenn Sie die Tür wieder schließen, läuft das Programm ab dem Zeitpunkt der Unterbrechung weiter.

Beenden des Programms

1. Drücken Sie das Touchpad "Start".
2. Im Display erscheint eine Meldung. Befolgen Sie die Anweisungen, um das Löschen des Programms zu bestätigen.



Bevor Sie ein neues Programm starten, stellen Sie sicher, dass der Reinigungsmittelbehälter gefüllt ist.

Abbrechen einer eingestellten Zeitvorwahl während des Countdowns

1. Drücken Sie das Touchpad "Start".

2. Im Display erscheint eine Meldung. Befolgen Sie die Anweisungen, um das Löschen der Zeitvorwahl zu bestätigen.
3. Nach Abbruch der Zeitvorwahl, drücken Sie die das Touchpad "Start", um das gewählte Programm zu starten.

Am Programmende

Das Display zeigt eine Meldung an und ein unterbrochenes Signal ertönt.

1. Drücken Sie die Taste „Ein/Aus“, um das Gerät auszuschalten.
2. Schließen Sie den Wasserhahn.



Wenn Sie die Taste „Ein/Aus“ nicht drücken, wird das Gerät

mithilfe der **Auto Off**-Funktion nach einigen Minuten automatisch ausgeschaltet. Diese Funktion hilft den Energieverbrauch zu senken.

Wichtig

- Lassen Sie das Geschirr abkühlen, bevor Sie es aus dem Gerät nehmen. Heißes Geschirr ist stoßempfindlich.
- Nehmen Sie das Geschirr zuerst aus dem Unterkorb und dann aus dem Oberkorb.
- An den Innenseiten und an der Tür des Gerätes kann sich Wasser niederschlagen. Edelstahl kühlt schneller ab als Geschirr.

8. TIPPS UND HINWEISE

8.1 Der Wasserenthärter

Hartes Wasser enthält viele Mineralien, die das Gerät beschädigen können und zu schlechten Spülergebnissen führen. Der Wasserenthärter neutralisiert diese Mineralien.

Das Geschirrspülsalz hält den Wasserenthärter sauber und in gutem Zustand. Der Wasserenthärter muss unbedingt auf die richtige Stufe eingestellt werden. So stellen Sie sicher, dass der Wasserenthärter die richtige Menge Geschirrspülsalz und Wasser verwendet.

Sie die Anweisungen auf der Reinigungsmittelverpackung.

- Geschirrspüler-Tabs lösen sich bei kurzen Programmen nicht vollständig auf. Wir empfehlen, die Tabletten nur mit langen Programmen zu verwenden, damit keine Reinigungsmittel-Rückstände auf dem Geschirr zurückbleiben.



Verwenden Sie nicht mehr als die angegebene Reinigungsmittelmenge. Siehe hierzu die Angaben auf der Reinigungsmittelverpackung.

8.2 Verwendung von Salz, Klarspülmittel und Reinigungsmittel

- Verwenden Sie nur Salz, Klarspülmittel und Reinigungsmittel für Geschirrspüler. Andere Produkte können das Gerät beschädigen.
- Das Klarspülmittel lässt das Geschirr während der letzten Spülphase ohne Streifen und Flecken trocknen.
- Kombi-Reinigungstabletten enthalten Reinigungsmittel, Klarspülmittel und andere Zusätze. Achten Sie darauf, dass die Tabletten der Wasserhärte in Ihrer Region entsprechen. Beachten

8.3 Was tun, wenn Sie keine Kombi-Reinigungstabletten mehr verwenden möchten

1. Stellen Sie den Wasserenthärter auf die höchste Stufe ein.
2. Stellen Sie sicher, dass der Salzbehälter und der Klarspülmittel-Dosierer gefüllt sind.
3. Starten Sie das kürzeste Programm mit einem Spülgang ohne Reinigungsmittel und ohne Geschirr.
4. Stellen Sie den Wasserenthärter auf die Wasserhärte in Ihrer Region ein.

5. Stellen Sie die Menge des Klarspülmittels ein.

8.4 Beladen der Körbe



Beispiele für die Beladung der Körbe finden Sie in der mitgelieferten Broschüre.

- Spülen Sie im Gerät nur spülmaschinenfestes Geschirr.
- Spülen Sie im Gerät keine Geschirrtteile aus Holz, Horn, Aluminium, Zinn oder Kupfer.
- Spülen Sie in diesem Gerät keine Gegenstände, die Wasser aufnehmen können (Schwämme, Geschirrtücher, usw.).
- Entfernen Sie Speisereste vom Geschirr.
- Um eingebrannte Essensreste leicht zu beseitigen, weichen Sie diese ein, bevor Sie das Kochgeschirr in das Gerät stellen.
- Ordnen Sie hohle Gefäße (z. B. Tassen, Gläser, Pfannen) mit der Öffnung nach unten ein.
- Stellen Sie sicher, dass Geschirr und Besteck nicht aneinander haften. Mischen Sie Löffel mit anderem Besteck.
- Achten Sie darauf, dass Gläser einander nicht berühren.

- Ordnen Sie kleine Gegenstände in den Besteckkorb ein.
- Ordnen Sie leichte Gegenstände im Oberkorb an. Achten Sie darauf, dass diese nicht verrutschen können.
- Vergewissern Sie sich, dass sich die Sprüharme ungehindert bewegen können, bevor Sie ein Programm starten.

8.5 Vor dem Starten eines Programms

Kontrollieren Sie folgende Punkte:

- Die Filter sind sauber und ordnungsgemäß eingesetzt.
- Die Sprüharme sind nicht verstopft.
- Die Geschirrtteile sind richtig in den Körben angeordnet.
- Das Programm eignet sich für die Beladung und den Verschmutzungsgrad.
- Die Reinigungsmittelmenge stimmt.
- Geschirrspülsalz und Klarspülmittel sind vorhanden (außer Sie verwenden Kombi-Reinigungstabeletten).
- Der Deckel des Salzbehälters ist fest geschlossen.

9. REINIGUNG UND PFLEGE



WARNUNG!

Schalten Sie vor Reinigungsarbeiten immer das Gerät aus und ziehen Sie den Netzstecker aus der Steckdose.



Verschmutzte Filter und verstopfte Sprüharme beeinträchtigen das Spülergebnis. Prüfen Sie die Filter regelmäßig und reinigen Sie diese, falls nötig.

9.1 Reinigen der Filter

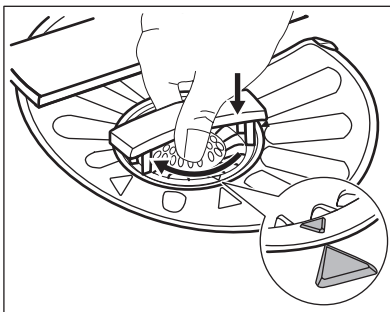
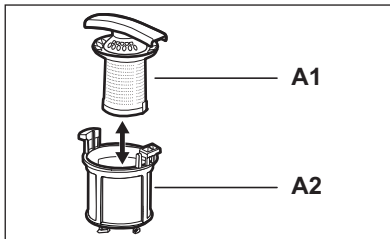
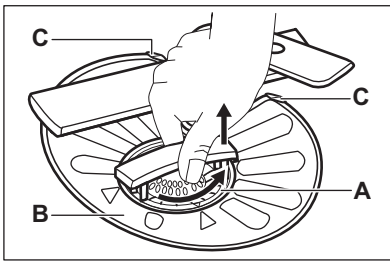

1. Drehen Sie den Filter **(A)** nach links und nehmen Sie ihn heraus.
2. Um den Filter **(A)** auseinanderzubauen, ziehen Sie **(A1)** und **(A2)** auseinander.
3. Nehmen Sie den Filter **(B)** heraus.
4. Reinigen Sie die Filter mit Wasser.
5. Prüfen Sie, bevor Sie den Filter **(B)** wieder einsetzen, dass sich keine Lebensmittelreste oder Verschmutzungen in oder um den Rand der Wanne befinden.
6. Stellen Sie sicher, dass der Filter **(B)** korrekt unter den beiden Führungen **(C)** eingesetzt wurde.
7. Bauen Sie den Filter **(A)** zusammen und setzen Sie ihn wieder in den Filter **(B)** ein. Drehen Sie ihn nach rechts, bis er einrastet.



Eine falsche Anordnung der Filter führt zu schlechten Spülergebnissen und kann das Gerät beschädigen.

9.2 Reinigen der Sprüharme

Bauen Sie die Sprüharme nicht aus. Falls die Löcher in den Sprüharmen verstopft sind, reinigen Sie sie mit einem dünnen spitzen Gegenstand.

9.3 Reinigen der Außenseiten

Reinigen Sie das Gerats mit einem weichen, feuchten Tuch. Verwenden Sie ausschließlich Neutralreiniger. Benutzen Sie keine Scheuermittel, scheuernde Reinigungsschwammchen oder Losungsmittel.

9.4 Reinigung des Gerateinneren

Wenn Sie regelmaig Kurzprogramme verwenden, konnen diese zu Fett- und Kalkablagerungen im Gerat fuhren. Um dieses zu vermeiden, wird empfohlen, mindestens zweimal im Monat Programme mit langer Laufzeit zu verwenden.

10. FEHLERSUCHE

Das Gerät startet nicht oder bleibt während des Betriebs stehen. Prüfen Sie, ob Sie die Störung mit den folgenden Hinweisen selbst beheben

können, bevor Sie den Kundendienst rufen.

Bei manchen Problemen zeigt das Display eine Meldung an:

| Display | Problem |
|--|---|
| Achtung: kein Wassereinlauf. Wasserhahn und Einlaufschlauch prüfen. | Es läuft kein Wasser in das Gerät. |
| Achtung: Wasser in der Maschine. Anschluss und Verlegung des Ablaufschlauchs prüfen. | Das Gerät pumpt das Wasser nicht ab. |
| Achtung: das Wasserauslauf-Schutzsystem wurde aktiviert. | Das Wasserauslauf-Schutzsystem ist eingeschaltet. |



WARNUNG!

Schalten Sie das Gerät aus, bevor Sie die Überprüfungen vornehmen.

| Problem | Mögliche Abhilfe |
|---|--|
| Das Gerät lässt sich nicht einschalten. | Vergewissern Sie sich, dass der Netzstecker in die Netzsteckdose eingesteckt ist. |
| | Vergewissern Sie sich, dass im Sicherungskasten keine Sicherung ausgelöst hat. |
| Das Programm startet nicht. | Vergewissern Sie sich, dass die Tür geschlossen ist. Im Display erscheint eine Meldung, wenn die Tür geöffnet ist. |
| | Drücken Sie das Touchpad „Start“. |
| | Wenn die Zeitvorwahl eingestellt ist, brechen Sie die Zeitvorwahl ab, oder warten Sie, bis sie abgelaufen ist. |
| Es läuft kein Wasser in das Gerät. | Vergewissern Sie sich, dass der Wasserzulauf geöffnet ist. |
| | Vergewissern Sie sich, dass der Wasserdruck der Wasserversorgung nicht zu niedrig ist. Diese Information erhalten Sie von Ihrem Wasserversorger. |
| | Vergewissern Sie sich, dass der Wasserzulauf nicht verstopft ist. |
| | Vergewissern Sie sich, dass der Filter im Zulaufschlauch nicht verstopft ist. |
| | Vergewissern Sie sich, dass der Zulaufschlauch nicht geknickt oder zu stark gekrümmt ist. |
| Das Gerät pumpt das Wasser nicht ab. | Vergewissern Sie sich, dass der Siphon nicht verstopft ist. |

| Problem | Mögliche Abhilfe |
|---|---|
| | Vergewissern Sie sich, dass der Ablaufschlauch nicht geknickt oder zu stark gekrümmt ist. |
| Das Wasserauslauf-Schutzsystem ist eingeschaltet. | Drehen Sie den Wasserhahn zu und wenden Sie sich an den Kundendienst. |

Schalten Sie das Gerät nach der Überprüfung wieder ein. Das Programm wird an der Stelle fortgesetzt, an der es unterbrochen wurde.

Tritt das Problem erneut auf, wenden Sie sich an den Kundendienst.

Wenn im Display andere Meldungen angezeigt werden, wenden Sie sich an den Kundendienst.

10.1 Die Spül- und Trocknungsergebnisse sind nicht zufriedenstellend.

Weißer Streifen oder blauschimmernder Belag auf Gläsern und Geschirr

- Die zugegebene Klarspülmittelmenge ist zu hoch. Stellen Sie den Dosierwähler für Klarspülmittel niedriger ein.
- Die Reinigungsmittelmenge ist zu hoch.

Wasserflecken und andere Flecken auf Gläsern und Geschirr

- Die zugegebene Klarspülmittelmenge ist zu niedrig. Stellen Sie den Dosierwähler für Klarspülmittel höher ein.

- Die Ursache kann in der Qualität des Reinigungsmittels liegen.

Das Geschirr ist noch nass.

- Das Programm enthält keine Trocknungsphase oder eine Trocknungsphase mit niedriger Temperatur.
- Der Klarspülmittel-Dosierer ist leer.
- Die Ursache kann in der Qualität des Klarspülmittels liegen.
- Die Ursache kann in der Qualität der Kombi-Reinigungstablette liegen. Probieren Sie eine andere Marke aus oder schalten Sie den Klarspülmittel-Dosierer ein und verwenden Sie ihn zusammen mit den Kombi-Reinigungstabletten.



Mögliche andere Ursachen finden Sie unter „Tipps und Hinweise“.

10.2 Einschalten des Klarspülmittel-Dosierers

Öffnen Sie das Optionsmenü und schalten Sie den Klarspülmittel-Dosierer ein. Siehe Tabelle Menüoption.

11. TECHNISCHE DATEN

| | | |
|--------------------------------|-------------------------------------|--------------------------|
| Abmessungen | Breite / Höhe / Tiefe (mm) | 596 / 850 / 610 |
| Elektrischer Anschluss | Siehe Typenschild. | |
| | Spannung | 220-240 V |
| | Frequenz | 50 Hz |
| Wasserdruck | Min. / max. (bar / MPa) | (0.5 / 0.05) / (8 / 0.8) |
| Wasserversorgung ¹⁾ | Kalt- oder Warmwasser ²⁾ | max. 60 °C |
| Fassungsvermögen | Gedecke | 12 |

| | | |
|-------------------|-----------------|--------|
| Leistungsaufnahme | Unausgeschaltet | 0.10 W |
| | Ausgeschaltet | 0.10 W |

- 1) Schließen Sie den Zulaufschlauch an einen Wasserhahn mit einem 3/4"-Außengewinde an.
- 2) Wenn Sie Heißwasser mit umweltfreundlichen, alternativen Energiequellen (z. B. Solaranlagen oder Windkraft) aufbereiten, können Sie durch den Anschluss des Geräts an die Heißwasserversorgung Energie sparen.

12. UMWELTTIPPS

Recyceln Sie Materialien mit dem Symbol . Entsorgen Sie die Verpackung in den entsprechenden Recyclingbehältern.
Recyceln Sie zum Umwelt- und Gesundheitsschutz elektrische und

elektronische Geräte. Entsorgen Sie Geräte mit diesem Symbol  nicht mit dem Hausmüll. Bringen Sie das Gerät zu Ihrer örtlichen Sammelstelle oder wenden Sie sich an Ihr Gemeindeamt.

www.aeg.com/shop



117908110-A-092013



 **AEG**
perfekt in form und funktion