

Instructions for installation and use

WASHING MACHINE

EN

EN

English, 1

GR

ΕΛΛΗΝΙΚΑ, 13

TR

Türkçe, 25

PL

Polski, 37

CIS

Русский, 49

UK

Українська, 61

AQUALTIS

AQ113D 697

Contents

Installation, 2-3

Unpacking and levelling

Connecting the electricity and water supplies

Technical data

Description of the machine, 4-5

Touch control panel

Running a wash cycle, 6

Wash cycles and options, 7

Table of wash cycles

Wash options

Detergents and laundry, 8

Detergent

Preparing the laundry

Washing recommendations

Precautions and advice, 9

General safety

Load balancing system

Disposal

Opening the porthole door manually

Care and maintenance, 10

Cutting off the water and electricity supplies

Cleaning the machine

Cleaning the detergent dispenser drawer

Caring for your appliance drum

Cleaning the pump

Checking the water inlet hose

Trouble shooting, 11

Assistance, 12

Installation

EN

! This instruction manual should be kept in a safe place for future reference. If the washing machine is sold, given away or moved, please ensure the manual is kept with the machine, so that the new owner may benefit from the advice contained within it.

! Read these instructions carefully: they contain vital information relating to the safe installation and operation of the appliance.

! Inside the pack containing this manual, you will also find the guarantee and all the details necessary for installation.

Unpacking and levelling

Unpacking

1. Once you have removed all the packaging from the washing machine, make sure it has not been damaged during transportation.

If it has been damaged, contact the retailer and do not proceed any further with the installation process.

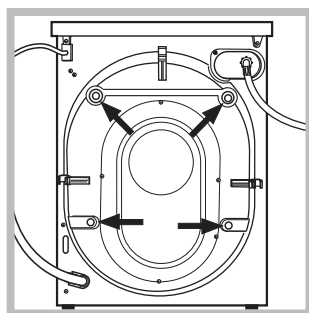

2. Remove the 4 protective screws (used during transportation) and the corresponding spacer, located on the rear part of the appliance (see figure).

3. Close off the holes using the plastic plugs supplied in the pack.

4. Keep all the parts in a safe place; they will be needed again if the washing machine is moved to another location, to prevent the inside of the appliance being damaged.

! Packaging materials should not be used as toys for children.

Levelling

1. Place the washing machine on a flat sturdy floor, without resting it up against walls or cabinets.

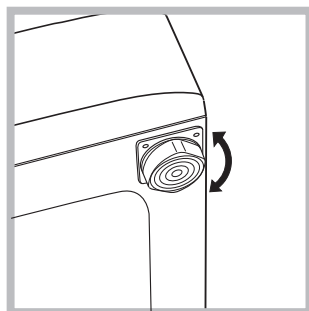

2. If the floor is uneven, the front feet of the machine may be adjusted until it reaches a horizontal position (the angle of inclination must not exceed 2 degrees).

! If the appliance is levelled correctly, it will be more stable and much less likely to cause vibrations and noise while it is operating, particularly during the spin cycle.

! If it is placed on carpet or a rug, adjust the feet in such a way as to allow a sufficient ventilation space underneath the washing machine.

Connecting the electricity and water supplies

Connecting the water inlet hose

! Before connecting the inlet hose to the water supply, run the water until it is perfectly clear.

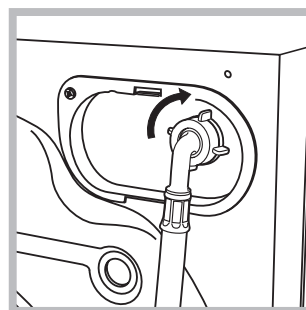

1. Connect the inlet hose to the machine by screwing it onto the cold water inlet of the appliance, which is situated on the top right-hand side of the rear part of the appliance (see figure).

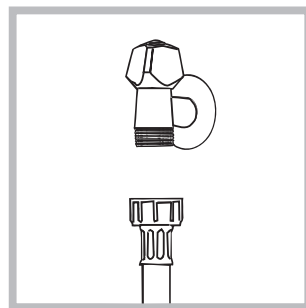

2. Connect the inlet hose by screwing it to a cold water tap using a 3/4 gas threaded connection (see figure).

3. Make sure that the hose is not folded over or bent.

! The water pressure at the tap must fall within the values indicated in the Technical data table (see next page).

! If the inlet hose is not long enough, contact a specialised shop or an authorised technician.

! Never use second-hand or old inlet hoses; use the products supplied with the machine.

Connecting the drain hose

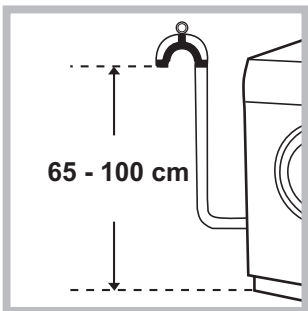

Connect the drain hose to drain duct piping or a wall drain located between 65 and 100 cm above the floor, making sure it is not bent at all.

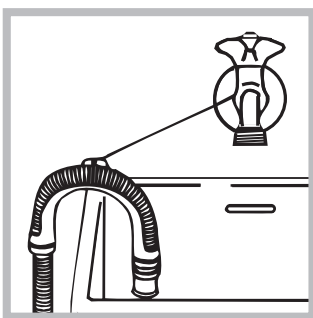

Alternatively, rest the drain hose on the side of a washbasin or bathtub, fastening the duct supplied to the tap (see figure). The free end of the hose should not be underwater.

! We advise against the use of hose extensions; if it is absolutely necessary, the extension must have the same diameter as the original hose and must not exceed 150 cm in length.

Electrical connections

Before plugging the appliance into the electricity socket, make sure that:

- the socket is earthed and complies with all applicable laws;
- the socket is able to withstand the maximum power load of the appliance as indicated in the Technical data table (see opposite);
- the power supply voltage falls within the values indicated in the Technical data table (see opposite);
- the socket is compatible with the plug of the appliance. If this is not the case, have the socket or the plug replaced.

! The machine must not be installed outdoors, even in covered areas. It is extremely dangerous to leave the appliance exposed to rain, storms and other weather conditions.



! The mains socket must remain within easy reach after the washing machine has been installed.

! Do not use extension cords or multiple sockets.

! The cable should not be bent or compressed.

! The power supply cable and plug must only be replaced by authorised technicians.

Warning! The company shall not be held responsible in the event that these regulations are not respected.

Technical data	
Model	AQ113D 697
Dimensions	width 59.5 cm height 85 cm depth 64,5 cm
Capacity	from 1 to 11 kg
Electrical connections	please refer to the technical data plate fixed to the machine
Water connections	maximum pressure 1 MPa (10 bar) minimum pressure 0.05 MPa (0.5 bar) drum capacity 71 litres
Spin speed	up to 1600 rotations per minute
Test wash cycles in accordance with directives 1061/2010 and 1015/2010	programme T ₆₀ ⁶⁰ ; temperature 60°C; programme T ₄₀ ⁴⁰ ; temperature 40°C.
 	This appliance conforms to the following EC Directives: - 2004/108/EC (Electromagnetic Compatibility) - 2006/95/EC (Low Voltage) - 2002/96/EC

Description of the machine

EN

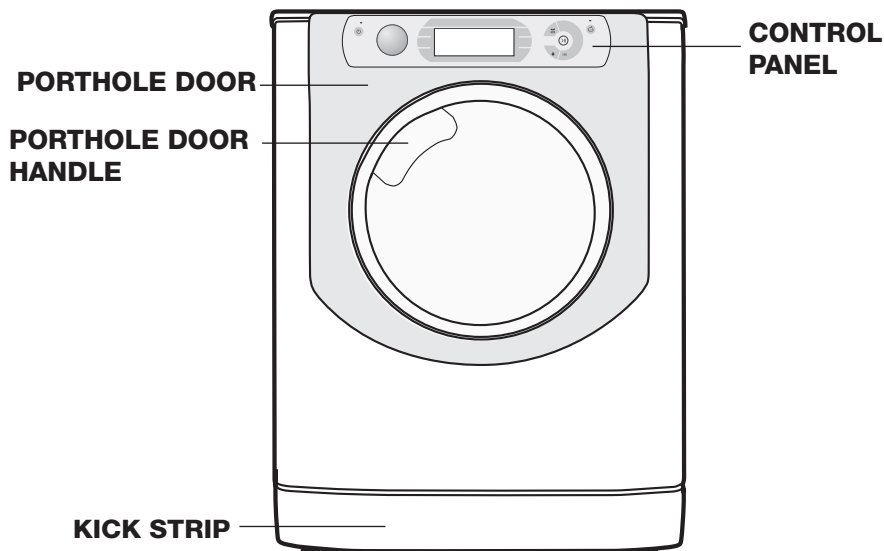

PORTHOLE DOOR



Always use the handle to open the porthole door (see figure).

 *washing additives compartment*: for fabric softener or liquid additives. We recommend that the maximum level indicated by the grille is not exceeded, and that concentrated fabric softeners are diluted.

DETERGENT DISPENSER DRAWER



The detergent dispenser drawer is located inside the machine and can be accessed by opening the door.

For more information on detergent measures, please refer to the chapter entitled "Detergents and laundry".

TOUCH CONTROL PANEL

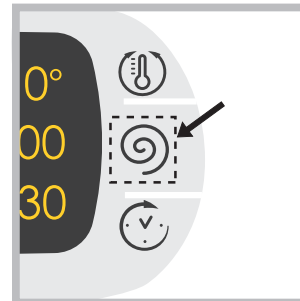

To adjust the settings, gently press the icon inside the sensitive (touch control) area as illustrated in the figure.

Standby mode

This washing machine, in compliance with new energy saving regulations, is fitted with an automatic standby system which is enabled after about 30 minutes if no activity is detected. Press the ON-OFF  button briefly and wait for the machine to start up again.

Consumption in off-mode: 1 W

Consumption in Left-on: 1 W

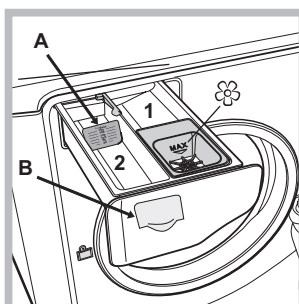

1. *pre-wash compartment*: use powder detergent.
2. *main wash compartment*: If liquid detergent is used, it is recommended that the removable plastic partition **A** (supplied) be used for proper dosage. If powder detergent is used, place the partition into slot **B**.

Touch control panel

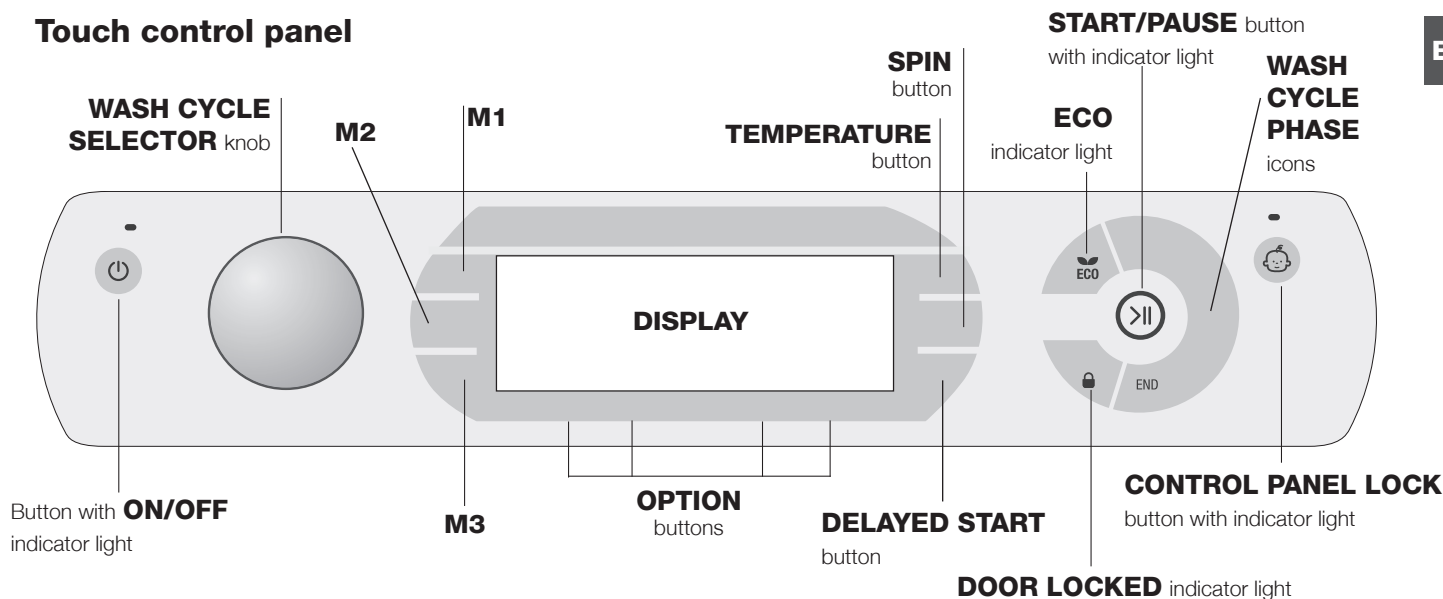

Button with **ON/OFF** indicator light: press this briefly to switch the machine on or off. The green indicator light indicates that the machine is switched on. To switch off the washing machine during the wash cycle, press and hold the button for approximately 3 seconds; if the button is pressed briefly or accidentally the machine will not switch off. If the machine is switched off during a wash cycle, this wash cycle will be cancelled.

WASH CYCLE SELECTOR knob: may be turned in either direction. To select the most suitable wash cycle, please refer to the "Table of wash cycles". The knob will not move during the wash cycle.

M1-M2-M3 buttons: press and hold one of the buttons to store a cycle with your own set preferences in the memory of the machine. To recall a previously-stored cycle, press the corresponding button.

TEMPERATURE button: press to modify or exclude the temperature setting; the value selected will appear on the display above (see "Running a wash cycle").

SPIN CYCLE button: press to modify or exclude the spin cycle; the value selected will appear on the display above (see "Running a wash cycle").

DELAYED START button: press to set a delayed start for the selected wash cycle; the set delay time will appear on the display above (see "Running a wash cycle").

OPTION buttons: press to select the available options. The indicator light corresponding to the selected option will remain lit (see "Running a wash cycle").

WASH CYCLE PHASE icons: these illuminate to indicate the progress of the wash cycle (Wash – Rinse – Spin – Drain). The text **END** lights up when the cycle is complete.

START/PAUSE button with indicator light: when the green indicator light flashes slowly, press the button to start a wash cycle. Once the cycle has begun the indicator light will remain lit in a fixed manner. To pause the wash cycle, press the button

again; the indicator light will flash in an orange colour. If the "Door locked" indicator light is switched off, the door may be opened. To start the wash cycle from the point at which it was interrupted, press the button again.

DOOR LOCKED indicator light: indicates that the porthole door is locked. To open the door, pause the wash cycle (see "Running a wash cycle").

CONTROL PANEL LOCK button with indicator light: to activate or deactivate the control panel lock, press and hold the button for approximately 2 seconds. when the indicator light is illuminated, the control panel is locked. This means it is possible to prevent wash cycles from being modified accidentally, especially where there are children in the home.

ECO indicator light: the **ECO** icon lights up when, after altering the washing parameters, an energy saving of at least 10% is made. Furthermore, before the machine enters "Standby" mode, the icon will light up for a few seconds; when the machine is switched off the estimated energy saving will be around the 80% mark.

CHANGE LANGUAGE.



The first time the machine is switched on, the first language will flash on the display. The "A", "OK" and "V" symbols will appear on the display, in line with the 3 buttons on the right-hand side. The languages change automatically every 3"; alternatively, they can be changed by pressing the buttons next to the "A" and "V" symbols. Use the "OK" button to confirm the language, which will be set after 2". If no buttons are pressed, the automatic language change will begin again after 30".

To change the language, switch the machine on and off again; in the 30" time period after it has been switched off, press and hold the temperature +spin +delayed start buttons simultaneously for 5". A short sound alert will be emitted and the set language will flash on the display. Press the buttons next to the "A" and "V" symbols to change the language. Use the button next to the "OK" symbol to confirm the language, which will be set after 2". If no buttons are pressed, the language set previously will be displayed after 30". Switch on the machine.



Running a wash cycle

EN

WARNING: before you use the washing machine for the first time, run a wash cycle with detergent and no laundry, using the 90° cottons cycle without pre-wash.



1. **SWITCH THE MACHINE ON.** Press the  button. All the indicator lights will illuminate for 1 second and the text AQUALTIS will appear on the display; the indicator light corresponding to the  button will then remain lit in a constant manner and the START/PAUSE indicator light will flash.
2. **SELECT THE PROGRAMME.** Turn the PROGRAMME KNOB left or right, until the required programme has been selected; the name of the programme will appear on the display. A temperature and spin speed is set for each programme; these may be adjusted. The cycle duration will also appear on the display.
3. **LOAD THE LAUNDRY.** Open the porthole door. Load the laundry, making sure you do not exceed the maximum load value indicated in the *table of wash cycles on the following page*.
4. **MEASURE OUT THE DETERGENT.** Pull out the detergent dispenser drawer and pour the detergent into the relevant compartments as described in “*Description of the machine*”.
5. **CLOSE THE PORTHOLE DOOR.**
6. **CUSTOMISE THE WASH CYCLE.** Use the relevant buttons on the control panel:

 **Modify the temperature and/or spin speed.**

The machine automatically displays the maximum temperature and spin speed values set for the selected cycle, or the most recently-used settings if they are compatible with the selected cycle. The temperature can be decreased by pressing the  button, until the cold wash “OFF” setting is reached. The spin speed may be progressively reduced by pressing the  button, until it is completely excluded “OFF”. If these buttons are pressed again, the maximum values are restored.

! Exception: if the  programme is selected, the temperature can be increased up to a value of 90°C.

 **Setting a delayed start.**

To set a delayed start for the selected cycle, press the corresponding button repeatedly until the required delay period has been reached. During the setting procedure, the delay period and the text “**Starts in:**” will be displayed, along with the flashing  symbol. After the delayed start has been set, the  symbol will remain fixed on the display, which will also indicate the duration of the selected cycle with the text “**Ends in:**” and the cycle duration. Press the DELAYED START button just once to display the delay time set previously.

After the countdown has begun, the display will show the text “**Starts in:**” and the delay period. Once the set delay time has elapsed, the machine will begin its cycle and the display will show “**Ends in:**” and the time remaining until the end of the cycle.

To remove the delayed start option, press the button until the display shows the text OFF; the  symbol will disappear.

 **Modify the cycle settings.**

- Press the button to activate the option; the name of the option will then appear on the display and the corresponding indicator light will illuminate.
- Press the button again to deactivate the option; the name of the option will then appear on the display followed by the text OFF, and the corresponding indicator light will switch off.

! If the selected option is not compatible with the selected wash cycle, this incompatibility will be signalled by the flashing of the indicator light and a sound alert (3 beeps); the option will not be activated.

! If the selected option is not compatible with another option that has been selected previously, the indicator light corresponding to the first option selected will flash and only the second option will be activated; the indicator light corresponding to the button will remain lit in a constant manner.

! The options may affect the recommended load value and/or the duration of the cycle.

7. **START THE PROGRAMME.** Press the START/PAUSE button. The corresponding indicator light remains lit in a fixed manner and the porthole door locks (the  DOOR LOCKED indicator light illuminates). The icons corresponding to the wash cycle phases will light up during the cycle to indicate which phase is currently in progress.

To change a wash cycle once it has already started, pause the washing machine by pressing the START/PAUSE button; then select the desired cycle and press the START/PAUSE button again.

To open the door during a wash cycle, press the START/PAUSE button; if the DOOR LOCKED  indicator light is switched off you may open the door. Press the START/PAUSE button again to restart the wash cycle from the point at which it was interrupted.

8. **THE END OF THE WASH CYCLE.** This is indicated by the illuminated text **END**. The porthole door may be opened immediately. If the START/PAUSE indicator light is flashing, press the button to end the cycle. Open the door, unload the laundry and switch off the machine.

! If you wish to cancel a cycle which has already begun, press and hold the  button until the cycle stops and the machine switches off.

Bag for quilts, curtains and delicate garments

The Aqualtis washing machine makes it easier for you to wash even the most valuable and delicate garments in complete confidence thanks to the special bag which protects the laundry (this is supplied with the machine). We recommend that the bag is used every time you **wash quilts and padded items with an outer layer made using synthetic material.**

Wash cycles and options

Table of wash cycles

Icon	Description of the wash cycle	Max. temp. (°C)	Max. speed (rpm)	Detergent and additives			Max. load (kg)	Residual dampness %	Energy consumption kWh	Total water lt	Cycle duration
				Prewash	Wash	Fabric softener					
	Cotton Coloureds (2-3): lightly soiled whites and delicate colours.	40°	1600	-	●	●	11	44	1,19	90	196'
	Synthetics Resistant	60°	800	-	●	●	5	48	1	57	115'
	Synthetics Resistant (5)	40°	800	-	●	●	5	48	0,64	55	94'
	Whites	60°	1600	-	●	●	6	-	-	-	189'
	Coloureds (4)	40°	1600	-	●	●	6	44	0,99	92	123'
	Darks	30°	800	-	●	●	6	-	-	-	75'
	** Steam Refresh (see next page).	-	-	-	-	-	2	-	-	-	22'
	Duvets: for down-stuffed garments.	30°	1200	-	●	●	3,5	-	-	-	146'
	Bed&Bath for bedlinen and towels.	60°	1600	-	●	●	11	-	-	-	155'
	Rinse	-	1600	-	-	●	11	-	-	-	49'
	Spin and Pump out	-	1600	-	-	-	11	-	-	-	16'
	Anti Allergy	60°	1600	-	●	●	6	-	-	-	206'
	Ultradelicates	30°	0	-	●	●	1	-	-	-	80'
	Wool: for wool, cashmere, etc.	40°	800	-	●	●	2,5	-	-	-	100'
	Mix 30': to refresh lightly soiled garments quickly (not suitable for wool, silk and clothes which require washing by hand).	30°	800	-	●	●	4	71	0,22	41	30'
	Cotton Hygiene Prewash (Add detergent to the relevant compartment).	90°	1600	●	●	●	11	44	2,22	119	215'
	Cotton Whites (1): heavily soiled whites and resistant colours.	60°	1600	-	●	●	11	44	1,38	83	203'
	Cotton Whites: heavily soiled whites and resistant colours.	90°	1600	-	●	●	11	44	2,90	110	196'

The length of cycle shown on the display or in this booklet is an estimation only and is calculated assuming standard working conditions. The actual duration can vary according to factors such as water temperature and pressure, the amount of detergent used, the amount and type of load inserted, load balancing and any wash options selected.

(*) Note: 10 minutes after the START, the machine will recalculate the time remaining until the end of the wash cycle on the basis of the load inside it; this value will then be shown on the display.

For all Test Institutes:

- 1) Test wash cycle in compliance with directive 1061/2010: set wash cycle with a temperature of 60°C. This cycle is designed for cotton loads with a normal soil level and is the most efficient in terms of both electricity and water consumption; it should be used for garments which can be washed at 60°C. The actual washing temperature may differ from the indicated value.
- 2) Test wash cycle in compliance with directive 1061/2010: set wash cycle with a temperature of 40°C. This cycle is designed for cotton loads with a normal soil level and is the most efficient in terms of both electricity and water consumption; it should be used for garments which can be washed at 40°C. The actual washing temperature may differ from the indicated value.
- 3) Long wash cycle for cottons: set wash cycle with a temperature of 40°C.
- 4) Short wash cycle for cottons: set wash cycle with a temperature of 40°C.
- 5) Long wash cycle for synthetics: set wash cycle with a temperature of 40°C.

Wash options

Steam Hygiene

This option enhances washing performance by generating steam during the wash cycle that eliminates any bacteria from fibres while treating them at the same time. Place the laundry in the drum, choose a compatible programme and select option “”.

! The steam generated during washing machine operation may cause the porthole door to become hazy.

! It cannot be used in conjunction with , , , , , (90°C).

Easy Iron

By selecting this option, the wash and spin cycles will be modified in order to reduce the formation of creases.

At the end of the cycle the washing machine drum will rotate slowly; the “Easy Iron” and START/PAUSE indicator lights will flash. To end the cycle press the START/PAUSE button or the “Easy Iron” button.

! It cannot be used in conjunction with , , , , (90°C).

Extra Rinse

By selecting this option, the efficiency of the rinse is increased and optimal residual detergent removal is guaranteed. It is particularly useful for skin which is sensitive to detergents. We recommend this option is used with a full load of washing, or when a large amount of detergent is required.

! It cannot be used in conjunction with , , , , .

Time Saver

If you select this option, the wash cycle duration will be reduced by up to 50%, depending on the selected cycle, thereby guaranteeing simultaneous water and energy saving. Use this cycle for lightly soiled garments.

! It cannot be used in conjunction with , , , , , .

Detergents and laundry

EN

Detergent

The type and quantity of detergent required depend on the type of fabric you are washing (cotton, wool, silk, etc.), as well as its colour, the washing temperature, the level of soiling and the hardness of the water in the area. Measuring out the detergent carefully will avoid wastage and help to protect the environment: although they are biodegradable, detergents still contain ingredients which alter the balance of nature.

We recommend the following:

- use powder detergents for white cotton garments and pre-washing.
- use liquid detergents for delicate cotton garments and for all low-temperature wash cycles.
- use gentle liquid detergents for wool and silk garments.

The detergent should be poured into the relevant compartment - or the dispenser placed directly inside the drum - before the wash cycle begins. In the latter case, it will not be possible to select the Cottons with pre-wash cycle.

! Use powder detergent for white cotton garments, for pre-washing, and for washing at temperatures over 60°C
! Follow the instructions given on the detergent packaging.
! Do not use hand washing detergents because these create too much foam.

Preparing the laundry

- Shake out the garments before loading them into the machine.
- Divide the laundry according fabric type (symbol on the washing instruction label) and colour, making sure you separate the coloured garments from the white ones;
- Empty all pockets and check the buttons;
- Do not exceed the values listed in the "Table of wash cycles", which refer to the weight of the laundry when dry.

How much does your laundry weigh?

1 sheet	400-500 g
1 pillowcase	150-200 g
1 tablecloth	400-500 g
1 bathrobe	900-1200 g
1 towel	150-250 g
1 pair of jeans	400-500 g
1 shirt	150-200 g

Washing recommendations

** Steam Refresh

This programme refreshes garments by removing bad odours and relaxing the fibres (2 kg, roughly 3 items). Insert dry items only (that are not dirty) and select programme "☁". The garments will be damp once the cycle is completed, so we recommend hanging them to dry. The "☁" programme makes ironing easier.

Moreover, with the "Steam Perfume" laundry balls, your favourite perfume can be added to your laundry. Place a few drops of perfume on the sponge contained inside the laundry ball, close it and insert it into the drum together with the laundry. Then launch the specific programme "☁". At the end of the cycle, garments will be relaxed and fragrant.

! Not recommended for **wool** or **silk** garments.

! Do not add too much perfume to the sponge in order to avoid it dripping.

! Do not add softeners or detergents.

Whites: use this cycle ☁ to wash white clothes. The programme is designed to maintain the brightness of white clothes over time.

Coloureds: use this cycle ☁ to wash bright coloured clothes. The programme is designed to maintain bright colours over time.

Darks: Use cycle ☁ to wash dark-coloured garments. This programme is designed to maintain dark colours over time. We recommend using a liquid detergent for the best results when washing dark-coloured garments.

Duvets: to wash double or single duvets (the weight of which should not exceed 3,5 kg), cushions or clothes padded with goose down such as puffer jackets, use the special ☁ wash cycle. We recommend that duvets are placed in the drum with their edges folded inwards (see figure) and that no more than 3/4 of the total volume of the drum is used. To achieve the best results, we recommend that a liquid detergent is used and placed inside the detergent dispenser drawer.

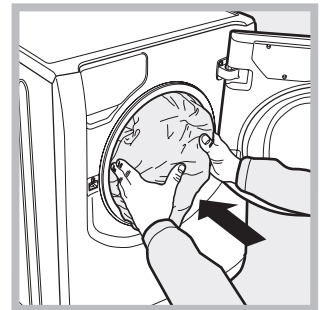
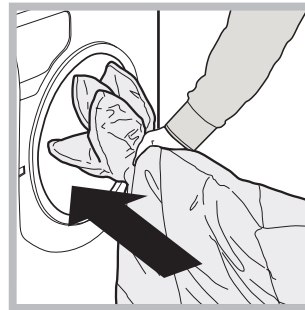

Quilts: to wash quilts with a synthetic outer layer, use the bag provided and set the wash cycle to ☁.

Bedlinen and towels: Use programme ☁ to wash bed linen and towels in one single cycle: it optimises softener performance and helps you save time and energy. We recommend the use of powder detergent

Anti Allergy: use programme ☁ to remove major allergens such as pollen, mites, cat's and dog's hair.

Ultradelicates: use programme ☁ to wash very delicate garments having strasses or sequins.

We recommend turning the garments inside out before washing and placing small items into the special bag for washing delicates. Use liquid detergent on delicate garments for best results.

To wash **Silk** garments and **Curtains** (these should be folded and placed inside the bag provided), select cycle ☁ and then option ☁; the machine will end the cycle while the laundry is soaking and the ☁ indicator light will flash. To drain the water so that the laundry may be removed, press the START/PAUSE button or the ☁ button.

Wool: the wool wash cycle on this Hotpoint-Ariston machine has been tested and approved by The Woolmark Company for washing wool garments labelled as hand washable provided that the garments are washed according to the instructions on the garment label and those issued by the manufacturer of this washing machine. Hotpoint-Ariston is the first washing machine brand to be approved by The Woolmark Company for Apparel Care- Platinum for its washing performance and consumption of energy and water. (M1135)



Stubborn stains: it is wise to treat stubborn stains with solid soap before washing, and to use the Cottons with pre-wash cycle.

Precautions and tips

! The machine was designed and constructed in accordance with international safety regulations. The following information is provided for safety reasons and must therefore be read carefully.

General safety

- This appliance was designed for domestic use only.
- This appliance is not intended for use by persons (including children) with reduced physical, sensory or mental capabilities, or lack of experience and knowledge, unless they have been given supervision or instruction concerning use of the appliance by a person responsible for their safety. Children should be supervised to ensure that they do not play with the appliance.
- Do not touch the machine when barefoot or with wet or damp hands or feet.
- Do not pull on the power supply cable when unplugging the appliance from the electricity socket. Hold the plug and pull.
- Do not touch the drained water as it may reach extremely high temperatures.
- Never force the porthole door. This could damage the safety lock mechanism designed to prevent accidental opening.
- If the appliance breaks down, do not under any circumstances access the internal mechanisms in an attempt to repair it yourself.
- Always keep children well away from the appliance while it is operating.
- If it must be moved, proceed with the help of two or three people and handle it with the utmost care. Never try to do this alone, because the appliance is very heavy.
- Before loading laundry into the washing machine, make sure the drum is empty.

Load balancing system

Before every spin cycle, to avoid excessive vibrations before every spin and to distribute the load in a uniform manner, the drum rotates continuously at a speed which is slightly greater than the washing rotation speed. If, after several attempts, the load is not balanced correctly, the machine spins at a reduced spin speed. If the load is excessively unbalanced, the washing machine performs the distribution process instead of spinning. To encourage improved load distribution and balance, we recommend small and large garments are mixed in the load.

Disposal

- Disposing of the packaging materials: observe local regulations so that the packaging may be re-used.
- The European Directive 2002/96/EC relating to Waste Electrical and Electronic Equipment (WEEE) states that household appliances should not be disposed of using the normal solid urban waste cycle. Exhausted appliances should be collected separately in order to optimise the cost of re-using and recycling the materials inside the machine, while preventing potential damage to the atmosphere and to public health.

The crossed-out dustbin is marked on all products to remind the owner of their obligations regarding separated waste collection.

For more information relating to the correct disposal of household appliances, owners should contact their local authorities or appliance dealer.

EN

Opening the porthole door manually

In the event that it is not possible to open the porthole door due to a powercut, and if you wish to remove the laundry, proceed as follows:

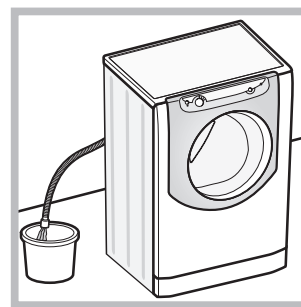

1. remove the plug from the electrical socket.
2. make sure the water level inside the machine is lower than the door opening; if it is not, remove excess water using the drain hose, collecting it in a bucket as indicated in the *figure*.

3. remove the cover panel on the lower front part of the washing machine (see *overleaf*).

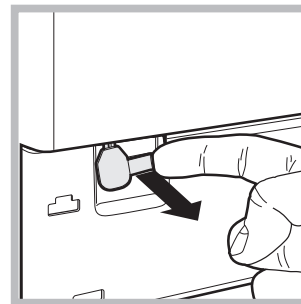

4. pull outwards using the tab as indicated in the figure, until the plastic tie-rod is freed from its stop position; pull downwards until you hear a “click”, which indicates that the door is now unlocked.

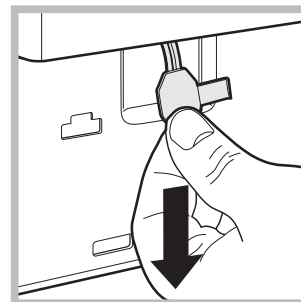

5. open the door; if this is still not possible repeat the procedure.

6. reposition the panel, making sure the hooks are securely in place before you push it onto the appliance.

Care and maintenance

EN

Cutting off the water and electricity supplies

- Turn off the water tap after every wash cycle. This will limit wear on the hydraulic system in the machine and help to prevent leaks.
- Unplug the appliance when cleaning it and during all maintenance work.

Cleaning the machine

The outer parts and rubber components of the appliance can be cleaned using a soft cloth soaked in lukewarm soapy water. Do not use solvents or abrasives.

Cleaning the detergent dispenser drawer

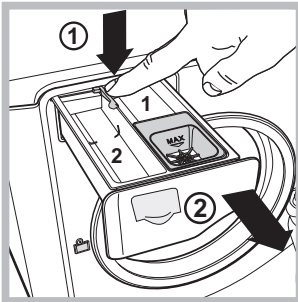

To remove the drawer, press lever (1) and pull the drawer outwards (2) (see figure). Wash it under running water; this procedure should be repeated frequently.

Caring for your appliance drum

- Always leave the door ajar to prevent unpleasant odours from forming.

Cleaning the pump

The washing machine is fitted with a self-cleaning pump which does not require any maintenance. Sometimes, small items (such as coins or buttons) may fall into the protective pre-chamber at the base of the pump.

! Make sure the wash cycle has finished and unplug the appliance.

To access the pre-chamber:

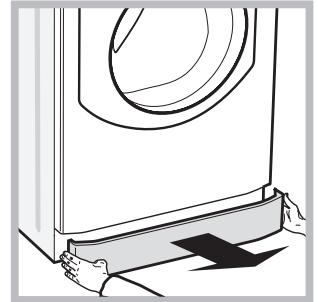
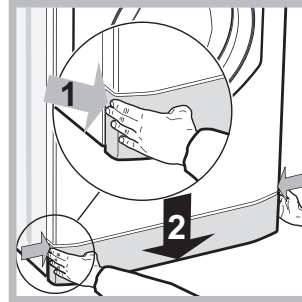

1. take off the cover panel on the front of the machine by first pressing it in the centre and then pushing downwards on both sides until you can remove it (see figures);

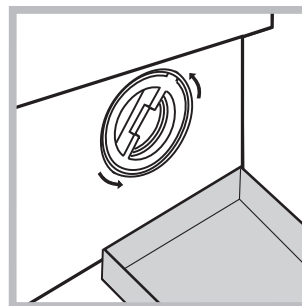

2. position a container so that it will collect the water which flows out (approximately 1.5 l) (see figure);

3. unscrew the lid by rotating it in an anti-clockwise direction (see figure);

4. clean the inside thoroughly;

5. screw the lid back on;

6. reposition the panel, making sure the hooks are securely in place before you push it onto the appliance.

Checking the water inlet hose

Check the inlet hose at least once a year. If there are any cracks, it should be replaced immediately: during the wash cycles, water pressure is very strong and a cracked hose could easily split open.

Trouble shooting

EN

Your washing machine could occasionally fail to work. Before contacting the Technical Assistance Centre (see “Assistance”), make sure that the problem cannot be not solved easily using the following list.

Problem:

Possible causes / Solutions:

The washing machine does not switch on.

- The appliance is not plugged into the socket fully, or not enough to make contact.
- There is no power in the house.



The wash cycle does not start.

- The door is not closed properly.
- The START/PAUSE button has not been pressed.
- The water tap has not been opened.
- A delayed start has been set.

The washing machine does not fill with water.

- The water inlet hose is not connected to the tap.
- The hose is bent.
- The water tap has not been opened.
- There is no water supply in the house.
- The pressure is too low.
- The START/PAUSE button has not been pressed.

The washing machine door remains locked.

- If you have selected the  function, at the end of the cycle the washing machine drum will rotate slowly; to end the cycle press the START/PAUSE button or the  button.

The machine continuously fills with water and drains.

- The drain hose is not fitted at a height between 65 and 100 cm from the floor (see “Installation”).
- The free end of the hose is under water (see “Installation”).
- If the dwelling is on one of the upper floors of a building, there may be problems relating to water drainage, causing the washing machine to fill with water and drain continuously. Special anti-draining valves are available in shops and help to prevent this inconvenience.
- The wall drainage system is not fitted with a breather pipe.

The washing machine does not drain or spin.

- The wash cycle does not include draining: Some wash cycles require the drain phase to be started manually (see “Wash cycles and options”).
- The  option is enabled: to complete the wash cycle, press the START/PAUSE button (“Wash cycles and options”).
- The drain hose is bent (see *Installation*).
- The drainage duct is clogged.

The machine vibrates a lot during the spin cycle.

- The drum was not unlocked correctly during installation (see “Installation”).
- The machine is not level (see “Installation”).
- The machine is trapped between cabinets and walls (see “Installation”).
- The load is unbalanced (see “Detergents and laundry”).

The washing machine leaks.

- The water inlet hose is not screwed on properly (see “Installation”).
- The detergent dispenser is blocked (to clean it, see “Care and maintenance”).
- The drain hose is not fixed in place properly (see “Installation”).

The icons corresponding to the “Phase in progress” flash rapidly at the same time as the ON/OFF indicator light.

- Switch off the machine and unplug it, wait for approximately 1 minute and then switch it back on again. If the problem persists, contact the Technical Assistance Service.

There is too much foam.

- The detergent is not suitable for machine washing (it should display the text “for washing machines” or “hand and machine wash”, or the like).
- Too much detergent was used.

The washing machine door remains locked.

- Perform the manual unlocking procedure (see “Precautions and tips”).

! Note: to exit “Demo mode”, switch machine off, press and hold the two  and  buttons simultaneously for 3 seconds.

Assistance

EN

Before calling for Assistance:

- Check whether you can solve the problem by yourself (see “*Trouble shooting*”);
- Restart the wash cycle to check whether the problem has been solved;
- If it has not, contact the Authorised Technical Assistance Service.

! If the washing machine has been installed or used incorrectly, you will have to pay for the call-out service.

! Always request the assistance of authorised technicians.

Please have the following information to hand:

- the type of problem;
- the appliance model (Mod.);
- the serial number (S/N).

The above information can be found on the data plate located on the appliance itself.

Οδηγίες για την εγκατάσταση και τη χρήση

ΠΛΥΝΤΗΡΙΟ ΡΟΥΧΩΝ

GR

Ελληνικά

AQUALTIS

AQ113D 697

Περιεχόμενα

GR

Εγκατάσταση, 14-15

Αποσυσκευασία και οριζόντιωση
Υδραυλικές και ηλεκτρικές συνδέσεις
Τεχνικά στοιχεία

Περιγραφή της μηχανής, 16-17

Πίνακας χειριστηρίων "touch control"

Πως διενεργείται ένας κύκλος πλυσίματος, 18

Προγράμματα και δυνατότητες, 19

Πίνακας Προγραμμάτων
Δυνατότητες πλυσίματος

Απορρυπαντικά και μπουγάδα, 20

Απορρυπαντικό
Προετοιμασία της μπουγάδας
Συμβουλές πλυσίματος

Προφυλάξεις και συμβουλές, 21

Γενική ασφάλεια
Σύστημα ισοστάθμισης του φορτίου
Διάθεση
Χειρονακτικό άνοιγμα της πόρτας

Συντήρηση και φροντίδα, 22

Αποκλεισμός νερού και ηλεκτρικού ρεύματος
Καθαρισμός της μηχανής
Καθαρισμός του συρταριού απορρυπαντικών
Φροντίδα του κάδου
Καθαρισμός της αντλίας
Έλεγχος του σωλήνα τροφοδοσίας του νερού

Ανωμαλίες και λύσεις, 23

Υποστήριξη, 24

Εγκατάσταση

GR

! Είναι σημαντικό να διατηρήσετε το εγχειρίδιο αυτό για να μπορείτε να το συμβουλευέστε οποιαδήποτε στιγμή. Σε περίπτωση πώλησης, παραχώρησης ή μετακόμισης, βεβαιωθείτε ότι παραμένει μαζί με το πλυντήριο.
! Διαβάστε προσεκτικά τις οδηγίες: υπάρχουν σημαντικές πληροφορίες για την εγκατάσταση, τη χρήση και την ασφάλεια.
! Στη σακουλίτσα που περιέχει το εγχειρίδιο αυτό θα βρείτε, εκτός της εγγύησης, υλικά που χρησιμεύουν για την εγκατάσταση.

Αποσυσκευασία και οριζόντιωση

Αποσυσκευασία

1. Αφού αποσυσκευαστεί το πλυντήριο, ελέγξτε αν έχει υποστεί ζημιές κατά τη μεταφορά. Αν έχει υποστεί ζημιές μην το συνδέετε και επικοινωνήστε με τον μεταπωλητή.

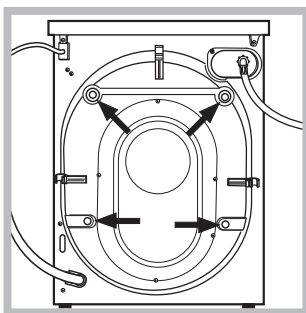

2. Αφαιρέστε τις 4 προστατευτικές βίδες για τη μεταφορά και τον σχετικό αποστάτη που βρίσκονται στο πίσω μέρος (βλέπε εικόνα).

3. Κλείστε τις οπές με τα πλαστικά πώματα που περιέχονται στη σακουλίτσα.

4. Φυλάξτε όλα τα κομμάτια. Αν το πλυντήριο χρειαστεί να μεταφερθεί, θα πρέπει να ξαναμονταριστούν για την αποφυγή εσωτερικών βλαβών.

! Οι συσκευασίες δεν είναι παιχνίδια για μικρά παιδιά!

Αλφάδιασμα

1. Τοποθετήστε το πλυντήριο σε ένα δάπεδο επίπεδο και ανθεκτικό, χωρίς να το ακουμπήσετε σε τοίχους ή έπιπλα.

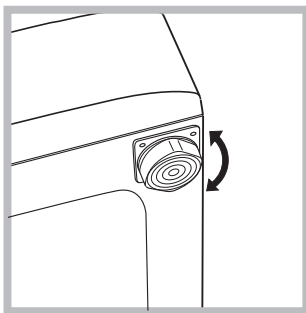

2. Αντισταθμίστε τις ανωμαλίες ξεβιδώνοντας ή βιδώνοντας τα ποδαράκια έως ότου η μηχανή αλφαδιαστεί (δεν πρέπει να κλίνει περισσότερο από 2 μοίρες).

! Ένα επιμελές αλφάδιασμα δίνει σταθερότητα και αποσοβεί δονήσεις και θορυβότητα κυρίως στη φάση στυψίματος.

! Σε περίπτωση μοκέτας ή τάπητα, ρυθμίστε τα ποδαράκια έτσι ώστε να υφίσταται κάτω από το πλυντήριο αρκετός χώρος για τον αερισμό.

Υδραυλικές και ηλεκτρικές συνδέσεις

Σύνδεση του σωλήνα τροφοδοσίας του νερού

! Πριν συνδέσετε το σωλήνα τροφοδοσίας στο δίκτυο ύδρευσης, αφήστε να τρέξει το νερό μέχρι να βγει διαυγές.

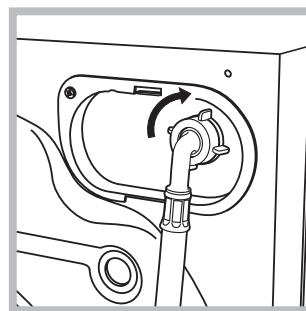

1. Συνδέστε το σωλήνα τροφοδοσίας στο πλυντήριο βιδώνοντάς τον στην αντίστοιχη είσοδο νερού, στο πίσω μέρος επάνω δεξιά (βλέπε εικόνα).

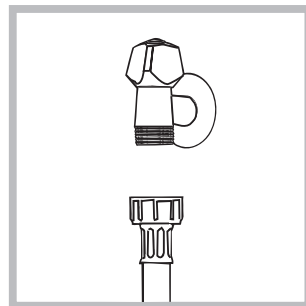

2. Συνδέστε το σωλήνα τροφοδοσίας βιδώνοντάς τον σε ένα κρουνό κρούου νερού με στόμιο σπειρώματος 3/4 gas (βλέπε εικόνα).

3. Προσέξτε ώστε στο σωλήνα να μην υπάρχουν ούτε πτυχώσεις, ούτε στενώσεις.

! Η πίεση νερού του κρουνού πρέπει να κυμαίνεται μεταξύ των τιμών του πίνακα Τεχνικά στοιχεία (βλέπε σελίδα δίπλα).

! Αν το μήκος του σωλήνα τροφοδοσίας δεν επαρκεί, απευθυνθείτε σε ένα ειδικευμένο κατάστημα ή σε εξουσιοδοτημένο τεχνικό.

! Μη χρησιμοποιείτε ποτέ χρησιμοποιημένους ή παλιούς σωλήνες τροφοδοσίας, αλλά εκείνους που παρέχονται με τη μηχανή.

Σύνδεση του σωλήνα αποστράγγισης

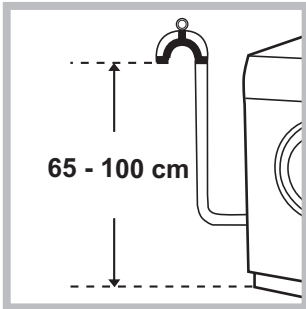

Συνδέστε το σωλήνα αδειάσματος σε μια σωλήνωση αδειάσματος ή σε μια επιτοίχια παροχέτευση σε ύψος από το έδαφος μεταξύ 65 και 100 cm και αποφεύγοντας ρητά να τον διπλώσετε.

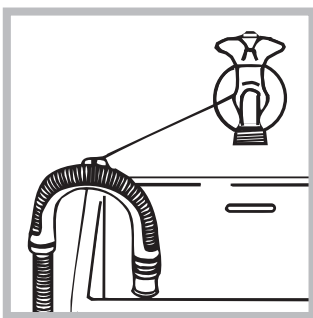

Εναλλακτικά, στηρίξτε το σωλήνα αδειάσματος στο χείλος ενός νιπτήρα ή μιας λεκάνης, δένοντας τον οδηγό που σας παρέχεται στον κρουνό (βλέπε εικόνα). Το ελεύθερο άκρο του σωλήνα αδειάσματος δεν πρέπει να παραμένει βυθισμένο στο νερό.

! Δεν συνιστάται η χρήση προεκτάσεων σωλήνων. Αν απαιτείται, η προέκταση πρέπει να έχει την ίδια διάμετρο του αρχικού σωλήνα και να μην ξεπερνάει τα 150 cm.

Ηλεκτρική σύνδεση

Πριν εισάγετε το βύσμα στην ηλεκτρική πρίζα, βεβαιωθείτε ότι:

- η πρίζα διαθέτει γείωση και τηρεί τις εκ του νόμου προδιαγραφές.
- Η πρίζα να είναι σε θέση να υποφέρει το μέγιστο φορτίο ισχύος της μηχανής, που αναφέρεται στον πίνακα Τεχνικών στοιχείων (βλέπε δίπλα).
- Η τάση τροφοδοσίας να κυμαίνεται μεταξύ των τιμών που αναφέρονται στον πίνακα Τεχνικών στοιχείων (βλέπε δίπλα).
- Η πρίζα να είναι συμβατή με το βύσμα της μηχανής. Σε αντίθετη περίπτωση, αντικαταστήστε την πρίζα ή το βύσμα.

! Το πλυντήριο δεν εγκαθίσταται σε ανοιχτό χώρο, ακόμη και αν ο χώρος είναι καλυμμένος, διότι είναι πολύ επικίνδυνο να το αφήνετε εκτεθειμένο σε βροχή και κακοκαιρία.

! Με την εγκατάσταση του πλυντηρίου, η πρίζα ρεύματος πρέπει να είναι εύκολα προσβάσιμη.

! Μη χρησιμοποιείτε προεκτάσεις και πολύπριζα.

! Το καλώδιο δεν πρέπει να φέρει πτυχές ή να είναι συμπιεσμένο.

! Το καλώδιο τροφοδοσίας και το βύσμα πρέπει να αντικαθίστανται μόνο από εξουσιοδοτημένους τεχνικούς.

Προσοχή! Η επιχείρηση αποποιείται κάθε ευθύνης σε περίπτωση που δεν τηρούνται αυτοί οι κανόνες.

Τεχνικά στοιχεία

Μοντέλο	AQ113D 697
Διαστάσεις	πλάτος cm 59,5 ύψος cm 85 βάθος cm 64,5
Χωρητικότητα	από 1 έως 11 kg
Ηλεκτρικές συνδέσεις	Βλέπε την πινακίδα χαρακτηριστικών επί της μηχανής
Συνδέσεις νερού	μέγιστη πίεση 1 MPa (10 bar) Ελάχιστη πίεση 0,05 MPa (0,5 bar) χωρητικότητα του κάδου 71 λίτρα
Ταχύτητα στυψίματος	μέχρι 1600 στροφές το λεπτό
Προγράμματα ελέγχου σύμφωνα με τις οδηγίες 1061/2010 και 1015/2010	πρόγραμμα ; θερμοκρασία 60°C; πρόγραμμα ; θερμοκρασία 40°C.

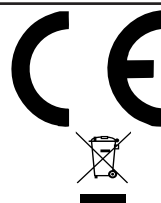

Η συσκευή αυτή είναι σύμφωνη με τις ακόλουθες Κοινοτικές Οδηγίες:
- 2004/108/CE
(Ηλεκτρομαγνητική Συμβατότητα)
- 2002/96/CE
- 2006/95/CE (Χαμηλή Τάση)

Περιγραφή της μηχανής

GR

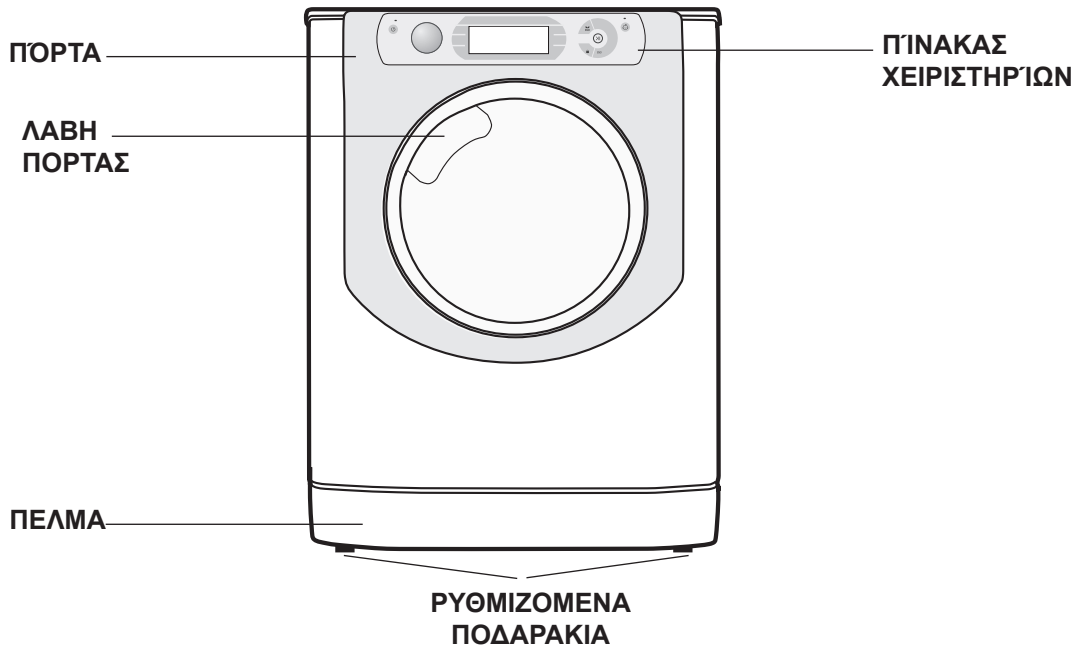

ΠΟΡΤΑ



Για να ανοίξετε την πόρτα χρησιμοποιείτε πάντα τη σχετική λαβή (βλέπε εικόνα).

Για τη χρησιμοποίηση του απορρυπαντικού σε σκόνη αποθέστε το δοσομετρητή στην κοιλότητα **B**.

☼ *Λεκανίτσα για πρόσθετα*: για το μαλακτικό ή υγρά πρόσθετα. Συστήνεται να μην ξεπερνάτε ποτέ τη μέγιστη στάθμη που υποδεικνύεται από τη σχάρα και να αραιώνετε συμπυκνωμένα μαλακτικά.

ΘΉΚΗ ΑΠΟΡΡΥΠΑΝΤΙΚΩΝ

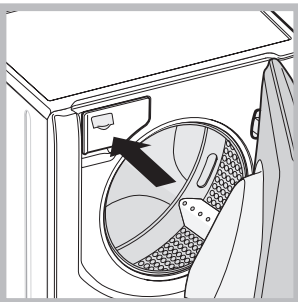

Η θήκη απορρυπαντικών βρίσκεται στο εσωτερικό της μηχανής και έχετε πρόσβαση ανοίγοντας την πόρτα. Για τη δοσολογία των απορρυπαντικών βλέπε το κεφάλαιο “Απορρυπαντικά και μπουγάδα”.

Πίνακας χειριστηρίων “touch control”

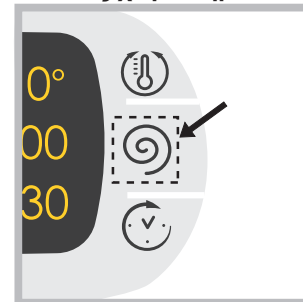

Για να αλλάξετε τις ρυθμίσεις πιέστε ελαφρά στο εικονίδιο στο εσωτερικό της ευαίσθητης περιοχής (touch control) όπως υποδεικνύεται στην εικόνα.

Τρόπος stand by

Το πλυντήριο αυτό, σύμφωνα με τις νέες διατάξεις για την εξοικονόμηση ενέργειας, διαθέτει ένα σύστημα αυτόματου σβησίματος (stand by) που τίθεται σε λειτουργία εντός 30 λεπτών στην περίπτωση μη χρήσης. Πιέστε στιγμιαία το κουμπί ON-OFF  και περιμένετε να ενεργοποιηθεί εκ νέου η μηχανή.

Κατανάλωση σε off-mode: 1 W
Κατανάλωση σε Left-on: 1 W

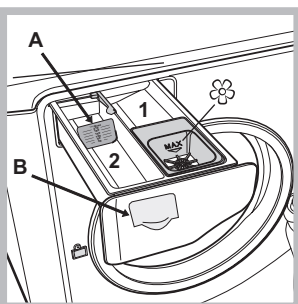

1. *Λεκανίτσα για την πρόπλυση*: χρησιμοποιείτε απορρυπαντικό σε σκόνη.
2. *Λεκανίτσα για το Σε* περίπτωση χρήσης υγρού απορρυπαντικού, συστήνεται να χρησιμοποιείτε το δοσομετρητή **A** που σας παρέχεται για σωστή δοσολογία.

Πίνακας χειριστηρίων “touch control”

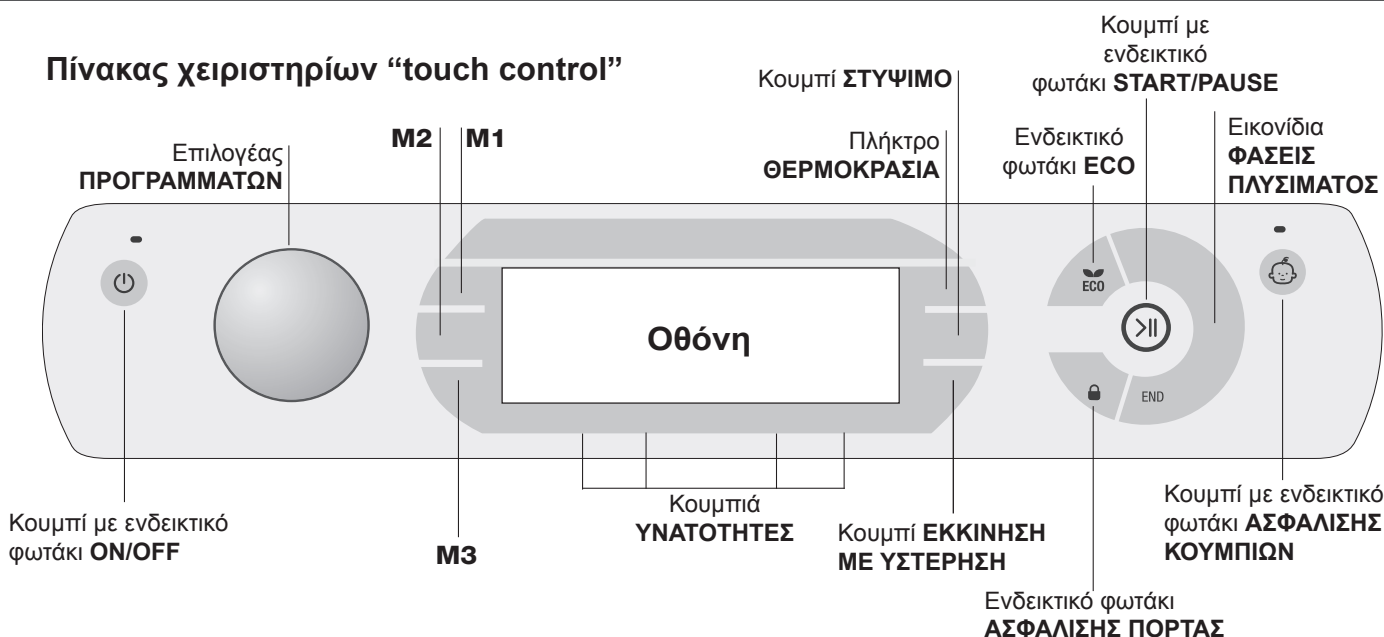

Κουμπί με ενδεικτικό φωτάκι **ON/OFF**: πιέστε σύντομα το κουμπί για να ανάψετε ή να σβήσετε τη μηχανή. Το πράσινο ενδεικτικό φωτάκι δείχνει ότι η μηχανή είναι αναμμένη. Για να σβήσετε το πλυντήριο κατά το πλύσιμο πρέπει να κρατάτε πατημένο το κουμπί πιο πολύ, περίπου 3 sec. Σπυγισαίο ή τυχαίο πάτημα δεν επιτρέπει το σβήσιμο της μηχανής. Το σβήσιμο της μηχανής κατά το πλύσιμο σε εξέλιξη ακυρώνει το ίδιο το πλύσιμο.

Επιλογέας **ΠΡΟΓΡΑΜΜΑΤΑ**: μπορεί να στραφεί σε αμφότερες τις κατευθύνσεις. Για να θέσετε το πλέον σωστό πρόγραμμα δείτε τον “Πίνακα Προγραμμάτων”. Κατά το πλύσιμο ο επιλογέας παραμένει ακίνητος.

Κουμπιά **M1-M2-M3**: κρατήστε πατημένο ένα από τα κουμπιά για την αποθήκευση ενός κύκλου και των προσωπικών σας προτιμήσεων. Για την ανάκληση ενός κύκλου που αποθηκεύτηκε προηγουμένως πατήστε το σχετικό κουμπί.

Κουμπί **ΘΕΡΜΟΚΡΑΣΙΑ**: πιέστε για να αλλάξετε ή να αποκλείσετε τη θερμοκρασία. Η επιλεγείσα τιμή υποδεικνύεται από την από πάνω οθόνη (βλέπε “Πως διενεργείται ένας κύκλος πλυσίματος”).

Κουμπί **ΣΤΥΨΙΜΟ**: πιέστε για να αλλάξετε ή να αποκλείσετε το στύψιμο. Η επιλεγείσα τιμή υποδεικνύεται από την από πάνω οθόνη (βλέπε “Πως διενεργείται ένας κύκλος πλυσίματος”).

Κουμπί **ΕΚΚΙΝΗΣΗ ΜΕ ΧΡΟΝΙΚΗ ΥΣΤΕΡΗΣΗ**: πατήστε για να θέσετε μια εκκίνηση με υστέρηση του προεπιλεγμένου προγράμματος. Η τεθείσα τιμή της υστέρησης υποδεικνύεται από την επικείμενη οθόνη (βλέπε “Πως διενεργείται ένας κύκλος πλυσίματος”).

Κουμπιά με ενδεικτικά φωτάκια **ΔΥΝΑΤΟΤΗΤΕΣ**: πιέστε για να επιλέξετε τις διαθέσιμες δυνατότητες. Το ενδεικτικό φωτάκι το σχετικό με την επιλεγμένη δυνατότητα θα παραμείνει αναμμένο (βλέπε “Πως διενεργείται ένας κύκλος πλυσίματος”).

Εικονίδια **ΦΑΣΕΙΣ ΠΛΥΣΙΜΑΤΟΣ**: φωτίζονται δείχνοντας την προώθηση του κύκλου (Πλύσιμο - Ξέβγαλμα - Στύψιμο - Άντληση). Η ένδειξη END φωτίζεται όταν ο κύκλος τελειώσει.

Κουμπί με ενδεικτικό φωτάκι **START/PAUSE**: όταν το πράσινο ενδεικτικό φωτάκι αναβοσβήνει αργά, πιέστε το κουμπί για την εκκίνηση ενός πλυσίματος. Με την εκκίνηση

του κύκλου το ενδεικτικό φωτάκι σταθεροποιείται. Για να θέσετε μια παύση στο πλύσιμο, πατήστε εκ νέου το κουμπί. Το ενδεικτικό φωτάκι θα αναβοσβήνει με πορτοκαλί χρώμα. Αν το ενδεικτικό φωτάκι “LOCK” είναι σβηστό, μπορείτε να ανοίξετε την πόρτα. Για να ξεκινήσει πάλι το πλύσιμο από το σημείο διακοπής, πατήστε εκ νέου το κουμπί.

Ενδεικτικό φωτάκι **LOCK**: δείχνει ότι η πόρτα είναι ασφαλισμένη. Για να ανοίξετε την πόρτα θέστε τον κύκλο σε παύση (βλέπε “Πως διενεργείται ένα κύκλος πλυσίματος”).

Κουμπί με ενδεικτικό φωτάκι **ΑΣΦΑΛΙΣΗ ΚΟΥΜΠΙΩΝ**: για την ενεργοποίηση ή απενεργοποίηση του μπλοκ του πίνακα χειριστηρίων, κρατήστε πατημένο το κουμπί για περίπου 2 δευτερόλεπτα. Το αναμμένο φωτάκι δείχνει ότι ο πίνακας χειριστηρίων είναι ασφαλισμένος. Με τον τρόπο αυτόν παρεμποδίζονται τυχαίες τροποποιήσεις των προγραμμάτων, κυρίως αν στο σπίτι υπάρχουν παιδιά.

Ενδεικτικό φωτάκι **ECO**: το εικονίδιο ECO θα ανάψει όταν, τροποποιώντας τις παραμέτρους πλυσίματος, επιτευχθεί μια εξοικονόμηση ενέργειας τουλάχιστον 10%. Ακόμη, πριν η μηχανή εισέλθει σε κατάσταση “Stand by” το εικονίδιο θα ανάψει για λίγα δευτερόλεπτα. Με τη μηχανή σβηστή η ενεργειακή ανάκτηση εκτιμάται ότι θα είναι περίπου 80%.

ΑΛΛΑΓΗ ΓΛΩΣΣΑΣ

Στο πρώτο άναμμα της μηχανής εμφανίζεται στην οθόνη η πρώτη γλώσσα να αναβοσβήνει. Απέναντι από τα 3 κουμπιά δεξιά της οθόνης εμφανίζονται τα σύμβολα “Λ”, “OK” και “V”. Οι γλώσσες αλλάζουν αυτόματα κάθε 3” ή πιέζοντας τα κουμπιά δίπλα από τα σύμβολα “Λ” και “V”. Με το κουμπί “OK” επιβεβαιώνεται η γλώσσα που σταθεροποιείται μετά από 2”. Αν δεν πατηθεί κανένα κουμπί, με το πέρας των 30” η αυτόματη αλλαγή των γλωσσών ξαναρχίζει.

Για την αλλαγή της γλώσσας χρειάζεται να ανάψετε και να σβήσετε τη μηχανή, στα 30” μετά το σβήσιμο πατήστε ταυτόχρονα τα κουμπιά θερμοκρασίας +στυψίματος +εκκίνηση με καθυστέρηση για 5” και εκτός από ένα σύντομο ακουστικό σήμα εμφανίζεται στην οθόνη η τεθείσα γλώσσα να αναβοσβήνει. Πιέζοντας τα κουμπιά δίπλα στα σύμβολα “Λ” και “V” αλλάζει η γλώσσα. Με το κουμπί δίπλα στο σύμβολο «OK» επιβεβαιώνεται η γλώσσα που σταθεροποιείται μετά από 2”. Αν δεν πατηθεί κανένα κουμπί, με το πέρας των 30” θα απεικονιστεί η προηγουμένως τεθείσα γλώσσα. Ενεργοποιήστε το πλυντήριο.

Πως διενεργείται ένας κύκλος πλυσίματος

GR

ΣΗΜΕΙΩΣΗ: την πρώτη φορά που χρησιμοποιείτε το πλυντήριο, διενεργήστε ένα κύκλο πλυσίματος χωρίς ρούχα αλλά με απορρυπαντικό, θέτοντας το πρόγραμμα βαμβακερών 90° χωρίς πρόπλυση.

- 1. ΑΝΑΨΤΕ ΤΗ ΠΛΥΝΤΗΡΙΟ.** Πατήστε το κουμπί . Όλα τα ενδεικτικά φωτάκια θα ανάψουν για 1 δευτερόλεπτο και στην οθόνη θα εμφανιστεί η ένδειξη AQUALTIS. Μετά θα παραμείνει αναμμένο συνεχώς το ενδεικτικό φωτάκι του κουμπιού και το ενδεικτικό φωτάκι START/PAUSE θα αναβοσβήνει.
- 2. ΕΠΙΛΕΞΤΕ ΤΟ ΠΡΟΓΡΑΜΜΑ.** Στρέψτε τον επιλογέας ΠΡΟΓΡΑΜΜΑΤΩΝ προς τα δεξιά ή προς τα αριστερά μέχρι να επιλέξετε το επιθυμητό πρόγραμμα. Το όνομα του προγράμματος θα εμφανιστεί στην οθόνη και σε αυτό αντιστοιχίζεται μια θερμοκρασία και μια ταχύτητα στυσίματος που μπορούν να τροποποιηθούν. Στην οθόνη θα εμφανιστεί η διάρκεια του κύκλου.
- 3. ΦΟΡΤΩΣΗ ΤΗΣ ΜΠΟΥΓΑΔΑΣ.** Ανοίξτε την πόρτα. Φορτώστε την μπουγάδα προσέχοντας να μην ξεπεράσει την ποσότητα φορτίου που αναφέρεται στον πίνακα προγραμμάτων της επόμενης σελίδας.
- 4. ΔΟΣΟΛΟΓΙΑ ΤΟΥ ΑΠΟΡΡΥΠΑΝΤΙΚΟΥ.** Βγάλτε το συρτάρι και χύστε το απορρυπαντικό στις αντίστοιχες λεκανίσες όπως εξηγείται στην “Περιγραφή της μηχανής”.

5. ΚΛΕΙΣΤΕ ΤΗΝ ΠΟΡΤΑ.

6. ΕΞΑΤΟΜΙΚΕΥΣΗ ΤΟΥ ΚΥΚΛΟΥ ΠΛΥΣΙΜΑΤΟΣ.

Ενεργήστε στα αντίστοιχα κουμπιά του πίνακα χειριστηρίων:

Τροποποιήστε τη θερμοκρασία ή/και το στύψιμο.

Η μηχανή απεικονίζει αυτόματα τις τιμές μέγιστης θερμοκρασίας και στυσίματος που προβλέπονται για το τεθέν πρόγραμμα ή τις τελευταίες επιλεγείσες αν είναι συμβατές με το επιλεγμένο πρόγραμμα. Πατώντας το κουμπί μειώνεται προοδευτικά η θερμοκρασία μέχρι το πλύσιμο σε κρύο νερό (OFF). Πατώντας το κουμπί μειώνεται προοδευτικά το στύψιμο μέχρι τον αποκλεισμό του (OFF). Περαιτέρω πάτημα των κουμπιών επαναφέρει τις τιμές στις μέγιστες προβλεπόμενες.

! Εξαίρεση: επιλέγοντας το πρόγραμμα η θερμοκρασία μπορεί να αυξηθεί μέχρι 90°.

Θέστε μια εκκίνηση με υστέρηση.

Για να θέσετε την εκκίνηση με υστέρηση του προεπιλεγμένου προγράμματος, πατήστε το σχετικό κουμπί μέχρι να επιτευχθεί ο χρόνος της επιθυμητής υστέρησης. Κατά τη ρύθμιση απεικονίζεται ο χρόνος υστέρησης μαζί με την ένδειξη “**Εναρξη σε:**” και το σύμβολο αναβοσβήνει. Αφού θέσετε την εκκίνηση με υστέρηση η οθόνη θα απεικονίσει το σύμβολο σταθερό και η οθόνη θα επιστρέψει στην απεικόνιση της διάρκειας του τεθέντος κύκλου με τις ενδείξεις “**Λήξη σε:**” και τη διάρκεια του κύκλου. Πιέζοντας το κουμπί ΕΚΚΙΝΗΣΗ ΜΕ ΥΣΤΕΡΗΣΗ μια μόνο φορά απεικονίζεται ο προηγούμενος τεθείς χρόνος υστέρησης. Μετά την εκκίνηση η οθόνη θα απεικονίσει την ένδειξη “**Εναρξη σε:**” και το χρόνο καθυστέρησης. Αφού διαλυθεί ο τεθείς χρόνος καθυστέρησης, η μηχανή θα

ξεκινήσει και η οθόνη θα απεικονίσει “**Λήξη σε:**” και τον υπολειπόμενο χρόνο για το τέλος του κύκλου.

Για να απαλείψετε την εκκίνηση με υστέρηση πατήστε το κουμπί μέχρις ότου εμφανιστεί στην οθόνη η ένδειξη OFF. Το σύμβολο θα σβήσει.

Τροποποιήστε τα χαρακτηριστικά του κύκλου.

- Πατήστε το κουμπί για να ενεργοποιήσετε μια δυνατότητα. Στην οθόνη θα εμφανιστεί το όνομα της δυνατότητας και το φωτάκι του αντίστοιχου κουμπιού θα ανάψει.
- Πατήστε εκ νέου το κουμπί για να απενεργοποιήσετε μια δυνατότητα. Στην οθόνη θα εμφανιστεί το όνομα της δυνατότητας και το OFF και το φωτάκι θα σβήσει.

! Αν η επιλεγμένη δυνατότητα δεν είναι συμβατή με το τεθέν πρόγραμμα, η ασυμβατότητα θα επισημανθεί με την αναλαμπή της ενδεικτικής λυχνίας και ένα ηχητικό σήμα (3 μπιπ) και η δυνατότητα δεν θα ενεργοποιηθεί.

! Αν η επιλεγμένη δυνατότητα δεν είναι συμβατή με μια άλλη που επελέγη προηγουμένως, το σχετικό φωτάκι της πρώτης επιλεγμένης δυνατότητας θα αναβοσβήνει και θα ενεργοποιηθεί μόνο η δεύτερη, το ενδεικτικό φωτάκι του κουμπιού θα σταθεροποιηθεί.

! Οι δυνατότητες μπορεί να τροποποιούν το προτεινόμενο φορτίο ή/και τη διάρκεια του κύκλου.

7. ΕΚΚΙΝΗΣΗ ΤΟΥ ΠΡΟΓΡΑΜΜΑΤΟΣ.

Πιέστε το κουμπί . Το σχετικό ενδεικτικό φωτάκι θα σταθεροποιηθεί και η πόρτα θα ασφαλιστεί (ενδεικτικό φωτάκι LOCK αναμμένο). Τα εικονίδια τα σχετικά με τις φάσεις πλυσίματος θα φωτιστούν κατά τον κύκλο δείχνοντας την σε εξέλιξη φάση. Για να αλλάξετε ένα πρόγραμμα ενώ είναι σε εξέλιξη ένας κύκλος, θέστε το πλυντήριο σε παύση πιέζοντας το κουμπί START/PAUSE. Κατόπιν επιλέξτε τον επιθυμητό κύκλο και πατήστε εκ νέου το κουμπί START/PAUSE. Για να ανοίξετε την πόρτα ενώ είναι σε εξέλιξη ένας κύκλος πατήστε το κουμπί START/PAUSE. Αν το ενδεικτικό φωτάκι LOCK είναι σβηστό θα μπορείτε να ανοίξετε την πόρτα. Πατήστε εκ νέου το κουμπί START/PAUSE για να ξεκινήσει πάλι το πρόγραμμα από το σημείο διακοπής.

8. ΤΕΛΟΣ ΤΟΥ ΠΡΟΓΡΑΜΜΑΤΟΣ.

Υποδεικνύεται από την ένδειξη **END** αναμμένη. Η πόρτα θα μπορεί να ανοίξει αμέσως. Αν το ενδεικτικό φωτάκι START/PAUSE αναβοσβήνει, πατήστε το κουμπί για να τελειώσει ο κύκλος. Ανοίξτε την πόρτα, αδειάστε τα ρούχα και σβήστε τη μηχανή.

! Αν επιθυμείτε να ακυρώσετε έναν κύκλο που ήδη ξεκίνησε, κρατήστε πατημένο το κουμπί μέχρι να διακοπεί ο κύκλος και να σβήσει η μηχανή.

Σακίδιο για παπλώματα, κουρτίνες και ευαίσθητα ρούχα
Χάρη στο ειδικό σακίδιο που παρέχεται, το πλυντήριο Aqualtis σου δίνει τη δυνατότητα να πλένεις ακόμη και τα ευαίσθητα και ακριβά ρούχα διασφαλίζοντάς τους τη μέγιστη προστασία. **Συστήνεται να χρησιμοποιείτε σε κάθε περίπτωση το σακίδιο για το πλύσιμο παπλωμάτων με ή χωρίς πούπουλα με εξωτερική επένδυση από συνθετικό υλικό.**

Προγράμματα και δυνατότητες

Πίνακας Προγραμμάτων

Προγράμματα	Περιγραφή του προγράμματος	Μέγιστη θερμοκρ. (°C)	Μέγιστη ταχύτητα (στροφές ανά λεπτό)	Απορρυπαντικά και πρόσθετα			Μέγιστο Φορτίο (Kg)	Υπολειπόμενη υγρασία %	Κατανάλωση ενέργειας kWh	Συνολικό νερό lt	Διάρκεια κύκλου
				Πρόπ-λυση	Πλύσιμο	Μαλακτικό					
	ΒΑΜΒΑΚΕΡΑ Χρωματιστά (2-3): Λευκά λίγο λερωμένα και ευαίσθητα χρώματα.	40°	1600	-	●	●	11	44	1,19	90	196'
	ΣΥΝΘΕΤΙΚΑ ανθεκτικά	60°	800	-	●	●	5	48	1	57	115'
	ΣΥΝΘΕΤΙΚΑ ανθεκτικά (5)	40°	800	-	●	●	5	48	0,64	55	94'
	ΛΕΥΚΑ	60°	1600	-	●	●	6	-	-	-	189'
	ΧΡΩΜΑΤΙΣΤΑ (4)	40°	1600	-	●	●	6	44	0,99	92	123'
	ΣΚΟΥΡΑ	30°	800	-	●	●	6	-	-	-	75'
	** ΦΡΕΣΚ. ΑΤΜΟΥ (βλέπε επόμενη σελίδα)	-	-	-	-	-	2	-	-	-	22'
	ΠΑΠΛΩΜΑΤΑ: Για ρούχα με εσωτερική επένδυση πούπουλων χήνας.	30°	1200	-	●	●	3,5	-	-	-	146'
	ΑΣΠΡΟΡΟΥΧΑ: Για ασπρόρουχα κρεβατιού και μπάνιου.	60°	1600	-	●	●	11	-	-	-	155'
	ΞΕΒΓΑΛΜΑ	-	1600	-	-	●	11	-	-	-	49'
	ΣΤΥΨΙΜΟ + ΑΝΤΛΗΣΗ	-	1600	-	-	-	11	-	-	-	16'
	ΥΠΟ-ΑΛΛΕΡΓΙΚΑ	60°	1600	-	●	●	6	-	-	-	206'
	ΥΠΕΡ ΕΥΑΙΣΘΗΤΑ	30°	0	-	●	●	1	-	-	-	80'
	ΜΑΛΛΙΝΑ: Για μάλλινα, cachemire, κλπ.	40°	800	-	●	●	2,5	-	-	-	100'
	ΜΕΙΚΤΑ 30': Για το γρήγορο φρεσκάρισμα ρούχων ελαφρά λερωμένων (δεν ενδείκνυται για μάλλινα, μεταξωτά και ρούχα που πλένονται στο χέρι).	30°	800	-	●	●	4	71	0,22	41	30'
	ΒΑΜΒΑΚΕΡΑ Με Πρόπλυση: Λευκά εξαιρετικά λερωμένα (Προσθέστε το απορρυπαντικό στο αντίστοιχο διαμέρισμα).	90°	1600	●	●	●	11	44	2,22	119	215'
	ΒΑΜΒΑΚΕΡΑ Λευκά (1): Λευκά και χρωματιστά ανθεκτικά, πολύ λερωμένα.	60°	1600	-	●	●	11	44	1,38	83	203'
	ΒΑΜΒΑΚΕΡΑ Λευκά: Λευκά και χρωματιστά ανθεκτικά, πολύ λερωμένα.	90°	1600	-	●	●	11	44	2,90	110	196'

Η διάρκεια του κύκλου που φαίνεται στην οθόνη ή στο εγχειρίδιο αποτελεί μια εκτίμηση υπολογισμένη με βάση τις σπάνιες συνθήκες. Ο πραγματικός χρόνος μπορεί να ποικίλει με βάση πολυάριθμους παράγοντες όπως θερμοκρασία και πίεση του εισερχόμενου νερού, θερμοκρασία περιβάλλοντος, ποσότητα απορρυπαντικού, ποσότητα και τύπος φορτίου, ισοστάθμιση του φορτίου, πρόσθετες επιλεγμένες δυνατότητες.

(*) Σημείωση: μετά από περίπου 10 λεπτά από το START, η μηχανή με βάση το πραγματοποιηθέν φορτίο, θα επανυπολογίσει και θα απεικονίσει τον υπολειπόμενο χρόνο για το τέλος του προγράμματος.

Για όλα τα Test Institutes:

- 1) Πρόγραμμα ελέγχου σύμφωνα με την προδιαγραφή 2010/1061: θέστε το πρόγραμμα σε μια θερμοκρασία 60°C. Ο κύκλος αυτός είναι κατάλληλος για τον καθαρισμό φορτίου βαμβακερών με συνηθισμένη βρωμιά και είναι ο πλέον αποτελεσματικός σε όρους κατανάλωσης ενέργειας και νερού, προς χρήση σε ρούχα πλενόμενα στους 60 °C. Η πραγματική θερμοκρασία πλυσίματος μπορεί να διαφέρει από την υποδεικνυόμενη.
- 2) Πρόγραμμα ελέγχου σύμφωνα με την προδιαγραφή 2010/1061: θέστε το πρόγραμμα σε μια θερμοκρασία 40°C. Ο κύκλος αυτός είναι κατάλληλος για τον καθαρισμό φορτίου βαμβακερών με συνηθισμένη βρωμιά και είναι ο πλέον αποτελεσματικός σε όρους κατανάλωσης ενέργειας και νερού, προς χρήση σε ρούχα πλενόμενα στους 40 °C. Η πραγματική θερμοκρασία πλυσίματος μπορεί να διαφέρει από την υποδεικνυόμενη.
- 3) Πρόγραμμα βαμβακερών μακρύ: θέστε το πρόγραμμα σε μια θερμοκρασία 40°C.
- 4) Πρόγραμμα βαμβακερών σύντομο: θέστε το πρόγραμμα σε μια θερμοκρασία 40°C.
- 5) Πρόγραμμα συνθετικών μεγάλης διάρκειας: θέστε το πρόγραμμα σε μια θερμοκρασία 40°C.

Δυνατότητες πλυσίματος

Υγιεινή με ατμό

Επιλέγοντας τη δυνατότητα αυτή αυξάνεται η αποτελεσματικότητα του πλυσίματος μέσω παραγωγής ατμού που κατά τον κύκλο αποβάλλει και ενδεχόμενα βακτηρίδια που υπάρχουν στις ίνες περιποιώντας ταυτόχρονα. Εισάγετε την πουμεγάδα στον κάδο, επιλέξτε το συμβατό πρόγραμμα και επιλέξτε τη δυνατότητα . **! Κατά τη λειτουργία του πλυντηρίου η πόρτα μπορεί να γίνει λιγότερο διαφανής εξ αιτίας του σχηματισμού ατμού. **! Δεν είναι διαθέσιμη στα προγράμματα , , , (90°C).****

Εύκολο Σιδέρωμα

Επιλέγοντας τη δυνατότητα αυτή, το πλύσιμο και το στύψιμο θα τροποποιηθούν κατάλληλα για τη μείωση σχηματισμού τσαλακωμάτων. Στο τέλος του κύκλου το πλυντήριο θα διενεργεί αργές περιστροφές του κάδου. Τα ενδεικτικά φωτάκια "Εύκολο Σιδέρωμα" και START/PAUSE θα αναβοσβήνουν. Για το πέρας του κύκλου πατήστε το κουμπί START/PAUSE ή το κουμπί "Εύκολο Σιδέρωμα". **! Δεν είναι διαθέσιμο στα προγράμματα , , , .**

Εξτρα ξέβγαλμα

Επιλέγοντας τη δυνατότητα αυτή αυξάνεται η αποτελεσματικότητα του ξεβγάλματος και εξασφαλίζεται η μέγιστη απομάκρυνση του απορρυπαντικού. Είναι χρήσιμο για επιδερμίδες ιδιαίτερα ευαίσθητες στα απορρυπαντικά. Συνιστάται η χρήση της δυνατότητας αυτής με το πλυντήριο σε πλήρες φορτίο ή με τη χρήση υψηλών δόσεων απορρυπαντικού.

! Δεν είναι διαθέσιμο στα προγράμματα , , , .

Οικονομία Χρόνου

Επιλέγοντας τη δυνατότητα αυτή μειώνεται η διάρκεια του προγράμματος μέχρι 50% με βάση τον επιλεγμένο κύκλο, εξασφαλίζοντας ταυτόχρονα μια εξοικονόμηση νερού και ενέργειας. Χρησιμοποιείτε τον κύκλο αυτόν για ρούχα όχι υπερβολικά λερωμένα.

! Δεν είναι διαθέσιμη στα προγράμματα , , , .

Απορρυπαντικά και μπουγάδα

GR

Απορρυπαντικό

Η επιλογή και η ποσότητα του απορρυπαντικού εξαρτώνται από τον τύπο υφάσματος (βαμβακερά, μάλλινα, μεταξωτά...), από το χρώμα, από τη θερμοκρασία πλυσίματος, από το βαθμό βρωμιάς και από την σκληρότητα του νερού.

Η καλή δοσολογία του απορρυπαντικού αποσοβεί σπατάλες και προστατεύει το περιβάλλον: αν και βιοδιασπώμενα, τα απορρυπαντικά περιέχουν στοιχεία που αλλοιώνουν την ισορροπία στη φύση. Συνιστάται:

- η χρήση απορρυπαντικών σε σκόνη για ρούχα λευκά βαμβακερά και για την πρόπλυση.
- να χρησιμοποιείτε υγρά απορρυπαντικά για ευαίσθητα ρούχα βαμβακερά και για όλα τα προγράμματα σε χαμηλή θερμοκρασία.
- να χρησιμοποιείτε υγρά απορρυπαντικά απαλά για μάλλινα και μεταξωτά.

Το απορρυπαντικό πρέπει να χύνεται πριν την έναρξη του πλυσίματος στην αντίστοιχη λεκανίτσα ή να το βάζετε απ'ευθείας στον κάδο. Στην περίπτωση αυτή δεν μπορείτε να επιλέξετε τον κύκλο Βαμβακερά με πρόπλυση.

! Μη χρησιμοποιείτε απορρυπαντικά για το πλύσιμο στο χέρι, διότι παράγουν πολύ αφρό.

! Να χρησιμοποιείτε απορρυπαντικά σε σκόνη για ρούχα λευκά βαμβακερά και για την πρόπλυση και για πλυσίματα σε θερμοκρασία μεγαλύτερη των 60°C.

! Ακολουθήστε τις υποδείξεις που αναγράφονται στη συσκευασία του απορρυπαντικού.

Προετοιμασία της μπουγάδας

- Ανοίξτε καλά τα ρούχα πριν τα τοποθετήσετε.
- Χωρίστε την μπουγάδα ανάλογα με τον τύπο του υφάσματος (σύμβολο στην ετικέτα του ρούχου) και το χρώμα προσέχοντας να χωρίσετε τα χρωματιστά ρούχα από τα λευκά.
- Εκκενώστε τις τσέπες και ελέγξτε τα κουμπιά.
- Μην ξεπερνάτε τις υποδεικνυόμενες τιμές στον "Πίνακα Προγραμμάτων" σε σχέση με το βάρος της στεγνής μπουγάδας.

Πόσο ζυγίζει η μπουγάδα;

1 σεντόνι	400-500 gr.
1 μαξιλαροθήκη	150-200 gr.
1 τραπεζομάντιλο	400-500 gr.
1 μπουρνούζι	900-1200 gr.
1 πετσέτα	150-250 gr.
1 jean	400-500 gr.
1 πουκάμισο	150-200 gr.

Συμβουλές πλυσίματος

** ΦΡΕΣΚ. ΑΤΜΟΥ

Το πρόγραμμα αυτό επιτρέπει το φρεσκάρισμα των ρούχων απομακρύνοντας οσμές δυσάρεστες και χαλαρώνοντας τις ίνες (2 kg, περίπου 3 ρούχα). Εισάγετε μόνο στεγνά ρούχα (όχι λερωμένα) και επιλέξτε το πρόγραμμα "☁". Στο τέλος του κύκλου τα ρούχα θα είναι βρεγμένα, συστήνεται να τα απλώσετε. Το πρόγραμμα "☁" διευκολύνει τη διαδικασία σιδερώματος.

Ακόμη, με τις μπαλίτσες "Steam Profumo", μπορείτε να προσθέσετε το άρωμα της αρεσκείας σας για να μεταδοθεί στην μπουγάδα. Βάλτε μερικές σταγόνες αρώματος στο σφουγγάρι που υπάρχει στο εσωτερικό της μπαλίτσας, ξανακλείστε την, εισάγετε την στον κάδο μαζί με τα ρούχα και ξεκινήστε το ειδικό πρόγραμμα "☁". Στο τέλος του κύκλου τα ρούχα θα είναι χαλαρά και αρωματισμένα.

! Δεν συστήνεται για μάλλινα ή μεταξωτά ρούχα.
! Μη βρέχετε το σφουγγάρι με υπερβολικές ποσότητες αρώματος για να μην εμφανιστούν σταξίματα.

! Μην προσθέτετε μαλακτικό ή απορρυπαντικό.

ΛΕΥΚΑ: χρησιμοποιήστε τον κύκλο για ☁ για το πλύσιμο των λευκών ρούχων. Το πρόγραμμα μελετήθηκε για τη διατήρηση της λαμπρότητας του λευκού στο χρόνο. Για καλύτερα αποτελέσματα συστήνεται η χρήση απορρυπαντικού σε σκόνη.

ΧΡΩΜΑΤΙΣΤΑ: χρησιμοποιήστε τον κύκλο ☁ για το πλύσιμο ανοιχτόχρωμων ρούχων. Το πρόγραμμα μελετήθηκε για τη

διατήρηση της ζωντάνιας των χρωμάτων στο χρόνο.

ΣΚΟΥΡΑ: χρησιμοποιήστε το πρόγραμμα ☁ για το πλύσιμο σκουρόχρωμων ρούχων. Το πρόγραμμα μελετήθηκε για τη διατήρηση των σκούρων χρωμάτων στο χρόνο. Για καλύτερα αποτελέσματα συνιστάται η χρήση υγρού απορρυπαντικού, κατά προτίμηση για το πλύσιμο σκουρόχρωμων ρούχων.

ΠΑΠΛΩΜΑΤΑ: για να πλύνετε ρούχα με γέμιση από πούπουλα χήνας όπως παπλώματα «διπλά» ή μονά (που δεν υπερβαίνουν τα 3,5 kg βάρους), μαξιλάρια, μπουφάν, χρησιμοποιήστε το συγκεκριμένο πρόγραμμα ☁. Συστήνεται να βάζετε τα πούπουλα στον κάδο διπλώνοντάς τις άκρες προς τα μέσα (βλέπε εικόνες) και να μην ξεπερνάτε τα 3/4 του όγκου του ίδιου του κάδου. Για ένα βέλτιστο πλύσιμο συστήνεται να χρησιμοποιείτε υγρό απορρυπαντικό που θα το δοσολογείτε στη θήκη απορρυπαντικού.

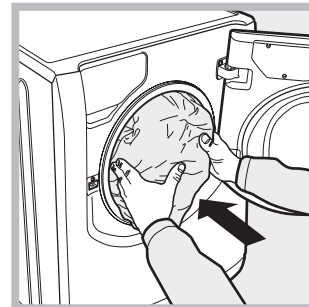
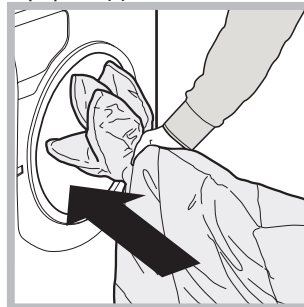

Παπλώματα: για να πλύνετε παπλώματα με συνθετική επένδυση, χρησιμοποιήστε το παρεχόμενο σακίδιο και θέστε το πρόγραμμα ☁.

ΑΣΠΡΟΡΟΥΧΑ: για να πλύνετε τα ασπρόρουχα μπάνιου και ύπνου σε ένα μοναδικό κύκλο, χρησιμοποιήστε το πρόγραμμα ☁ που βελτιστοποιεί τη χρήση του μαλακτικού και επιτρέπει εξοικονόμηση χρόνου και ενέργειας. Συνιστάται η χρήση απορρυπαντικού σε σκόνη.

ΥΠΟ-ΑΛΛΕΡΓΙΚΑ: χρησιμοποιήστε το πρόγραμμα ☁ για την απομάκρυνση των κυριότερων αλλεργιογόνων όπως γύρη, άκαρα, τρίχες γάτας και σκύλου.

ΥΠΕΡ ΕΥΑΙΣΘΗΤΑ: χρησιμοποιήστε το πρόγραμμα ☁ για το πλύσιμο ρούχων πολύ ευαίσθητων που φέρουν πρόσθετα όπως στρας ή παγέτες. Συνιστάται να γυρίζετε από την ανάποδη τα ρούχα πριν το πλύσιμο και να βάζετε τα μικρά ρούχα στο ειδικό σακίδιο για το πλύσιμο των ευαίσθητων ρούχων.

Για καλύτερα αποτελέσματα συνιστάται η χρήση υγρού απορρυπαντικού για ευαίσθητα ρούχα.

Για το πλύσιμο **μεταξωτών** ρούχων και **κουρτινών** (Προτείνεται να τις διπλώνετε και να τις βάζετε στο παρεχόμενο σακίδιο), επιλέξτε τον κύκλο ☁ και ενεργοποιήστε τη δυνατότητα ☁, η μηχανή θα τελειώσει τον κύκλο με την μπουγάδα σε μούλιασμα και το ενδεικτικό φωτάκι ☁ θα αναβοσβήνει. Για να αδειάσετε το νερό και να μπορείτε να βγάλετε την μπουγάδα πρέπει να πατήσετε το κουμπί START/PAUSE ή το κουμπί ☁.

Μάλλινα: Ο κύκλος πλυσίματος "Μάλλινα" αυτού του πλυντηρίου Hotpoint-Ariston δοκιμάστηκε και εγκρίθηκε από την Woolmark Company για το πλύσιμο ρούχων μάλλινων που ταξινομούνται ως "πλενόμενα στο χέρι", αρκεί το πλύσιμο να εκτελείται σύμφωνα με τις οδηγίες της ετικέτας του ενδύματος και τις υποδείξεις του κατασκευαστή της οικιακής ηλεκτρικής συσκευής. Η Hotpoint-Ariston είναι η πρώτη μάρκα που απέκτησε από την Woolmark Company την πιστοποίηση Woolmark Apparel Care - Platinum για τις επιδόσεις της στο πλύσιμο ή τη χαμηλή κατανάλωση νερού και ενέργειας. (M1135)



Λεκέδες ανθεκτικοί: είναι καλό να περνάτε τους ανθεκτικούς λεκέδες με υγρό σαπούνι πριν το πλύσιμο και να χρησιμοποιείτε το πρόγραμμα Βαμβακερών με πρόπλυση.

Προφυλάξεις και συμβουλές

! Το πλυντήριο σχεδιάστηκε και κατασκευάστηκε σύμφωνα με τους διεθνείς κανόνες ασφαλείας. Αυτές οι προειδοποιήσεις παρέχονται για λόγους ασφαλείας και πρέπει να διαβάζονται προσεκτικά.

Γενική ασφάλεια

- Η συσκευή αυτή σχεδιάστηκε αποκλειστικά για οικιακή χρήση.
- Η συσκευή δεν πρέπει να χρησιμοποιείται από άτομα (συμπεριλαμβανομένων των παιδιών) με φυσικές, αισθητηριακές ή νοητικές ικανότητες και με εμπειρίες και γνώσεις ανεπαρκείς, εκτός κι αν η χρήση αυτή γίνεται υπό την επίβλεψη ή τις οδηγίες ενός ατόμου υπεύθυνου για την ασφάλειά τους. Τα παιδιά πρέπει να επιτηρούνται για να εξασφαλιστεί ότι δεν θα παίξουν με τη συσκευή.
- Η μηχανή πρέπει να χρησιμοποιείται μόνο από ενήλικα άτομα και σύμφωνα με τις οδηγίες του παρόντος εγχειριδίου.
- Μην αγγίζετε το μηχάνημα με γυμνά πόδια ή χέρια ή τα πόδια βρεγμένα.
- Μην βγάζετε το βύσμα από την ηλεκτρική πρίζα τραβώντας το καλώδιο, αλλά να πιάνετε την πρίζα.
- Μην αγγίζετε το νερό αδειάσματος, αφού μπορεί να φτάσει σε υψηλές θερμοκρασίες.
- Μην ζορίζετε σε καμία περίπτωση την πόρτα: θα μπορούσε να χαλάσει ο μηχανισμός ασφαλείας που προστατεύει από τυχαία ανοίγματα.
- Σε περίπτωση βλάβης, σε καμία περίπτωση να μην επεμβαίνετε στους εσωτερικούς μηχανισμούς προσπαθώντας να επισκευάσετε.
- Να ελέγχετε πάντα τα παιδιά να μην πλησιάζουν στο μηχάνημα σε λειτουργία.
- Αν πρέπει να μετατοπιστεί, συνεργαστείτε δύο ή τρία άτομα με τη μέγιστη προσοχή. Ποτέ μόνοι σας γιατί το μηχάνημα είναι πολύ βαρύ.
- Πριν εισάγετε τη μπουγάδα ελέγξτε αν ο κάδος είναι άδειος.

Σύστημα ισοστάθμισης του φορτίου

Πριν από κάθε στύψιμο, για να αποφύγετε δονήσεις υπερβολικές και για να καταλείψετε ομοιόμορφα το φορτίο, ο κάδος διενεργεί περιστροφές σε μια ταχύτητα ελαφρά ανώτερη εκείνης του πλυσίματος. Αν στο τέλος των διαδοχικών προσπαθειών το φορτίο δεν έχει ακόμη εξισορροπηθεί σωστά η μηχανή διενεργεί το στύψιμο σε μια ταχύτητα χαμηλότερη της προβλεπόμενης. Παρουσία υπερβολικής αστάθειας, το πλυντήριο διενεργεί την κατανομή αντί του στυσίματος. Για να ευνοηθεί καλύτερη κατανομή του φορτίου και της σωστής εξισορρόπησης συνιστάται η ανάμιξη ρούχων μεγάλων και μικρών διαστάσεων.

Διάθεση

- Διάθεση του υλικού συσκευασίας: τηρείτε τους τοπικούς κανονισμούς, ώστε οι συσκευασίες να μπορούν να επαναχρησιμοποιηθούν.
- Η Ευρωπαϊκή Οδηγία 2002/96/CE για τα απορρίμματα ηλεκτρικών και ηλεκτρονικών συσκευών, προβλέπει

ότι οι οικιακές ηλεκτρικές συσκευές δεν πρέπει να διατίθενται στην κανονική ροή των στερεών αστικών απορριμμάτων. Οι απορριπτόμενες συσκευές πρέπει να συλλέγονται χωριστά για να βελτιστοποιείται το ποσοστό ανάκτησης και ανακύκλωσης των υλικών που τις αποτελούν και να αποφεύγονται δυνητικές ζημιές για την υγεία και το περιβάλλον. Το σύμβολο του διαγραμμένου καλαθιού υπάρχει σε όλα τα προϊόντα για να θυμίζει τις υποχρεώσεις χωριστής συλλογής. Για περαιτέρω πληροφορίες, για τη σωστή απομάκρυνση των οικιακών ηλεκτρικών συσκευών, οι κάτοχοι θα μπορούν να απευθύνονται στην αρμόδια δημόσια υπηρεσία ή στους μεταπωλητές.

Χειρονακτικό άνοιγμα της πόρτας

Στην περίπτωση αδυναμίας ανοίγματος της πόρτας εξ αιτίας απουσίας ηλεκτρικής ενέργειας ενώ θέλετε να απλώσετε την μπουγάδα, προχωρήστε ως ακολούθως:

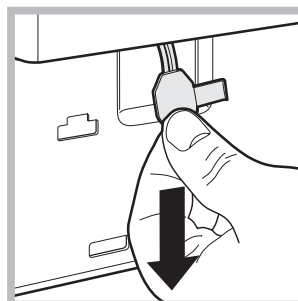
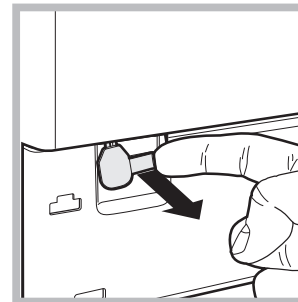

1. Βγάλτε το βύσμα από την ηλεκτρική πρίζα.
2. βεβαιωθείτε ότι η στάθμη του νερού στο εσωτερικό της μηχανής είναι χαμηλότερη σε σχέση με το άνοιγμα της πόρτας. Σε αντίθετη περίπτωση αφαιρέστε το σε περίπτωση νερό μέσω του σωλήνα αδειάσματος συλλέγοντάς το σε ένα κουβά όπως φαίνεται στην *εικόνα*.
3. αφαιρέστε το ταμπλό κάλυψης στο πρόσθιο πλευρό του πλυντηρίου (βλέπε επόμενη σελίδα).
4. χρησιμοποιώντας τη γλωσσίσσα που φαίνεται στην *εικόνα* τραβήξτε προς τα έξω μέχρι να ελευθερώσετε το πλαστικό από το στοπ. Τραβήξτε το ακολούθως προς τα κάτω μέχρι να ακούσετε το "κλικ" που δείχνει ότι η πόρτα είναι απασφαλισμένη.
5. Ανοίξτε την πόρτα. Στην περίπτωση που ακόμη δεν είναι δυνατόν επαναλάβετε τη διαδικασία.
6. ξαναμοντάρετε το πάνελ όντας σίγουροι, πριν το σπρώξετε προς τη μηχανή, ότι έχετε εισάγει τα γαντζάκια στις αντίστοιχες εσοχές.

Συντήρηση και φροντίδα

GR

Αποκλεισμός νερού και ηλεκτρικού ρεύματος

- Κλείστε τον κρουνό του νερού μετά από κάθε πλύσιμο. Έτσι περιορίζεται η φθορά της υδραυλικής εγκατάστασης του πλυντηρίου και αποσοβείται ο κίνδυνος απωλειών.
- Να βγάζετε το βύσμα από το ρεύμα όταν καθαρίζετε το μηχάνημα και κατά τις εργασίες συντήρησης.

Καθαρισμός της μηχανής

Το εξωτερικό μέρος και τα λαστιχένια μέρη μπορούν να καθαρίζονται με ένα πανί βρεγμένο με χλιαρό νερό και σαπούνι. Μη χρησιμοποιείτε διαλύτες ή αποξυστικά.

Καθαρισμός του συρταριού απορρυπαντικών

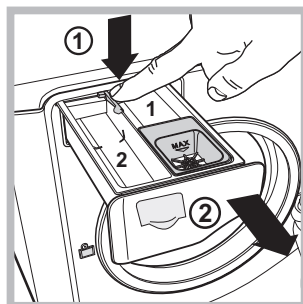

Για να βγάλετε το συρτάρι πατήστε το μοχλό (1) και τραβήξτε τον προς τα έξω (2) (βλέπε εικόνα). Πλένετέ το κάτω από τρεχούμενο νερό. Ο καθαρισμός αυτός διενεργείται συχνά.

Φροντίδα του κάδου

- Να αφήνετε πάντα μισόκλειστη την πόρτα για να μην παράγονται δυσοσμίες.

Καθαρισμός της αντλίας

Το πλυντήριο διαθέτει μια αυτοκαθαριζόμενη αντλία που δεν χρειάζεται συντήρηση. Μπορεί, όμως, να τύχει να πέσουν μικρά αντικείμενα (κέρματα, κουμπιά) στον προθάλαμο που προστατεύει την αντλία, που βρίσκεται στο κάτω μέρος αυτής.

! Βεβαιωθείτε ότι ο κύκλος πλυσίματος έχει τελειώσει και βγάλτε το βύσμα.

Για να έχετε πρόσβαση στον προθάλαμο:

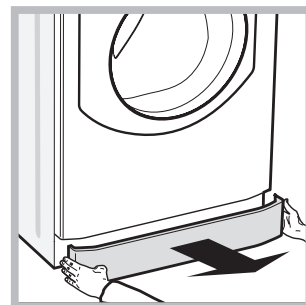
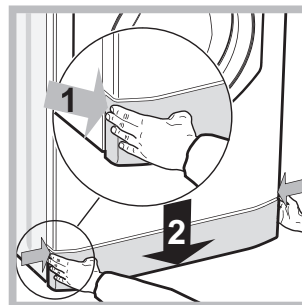

1. αφαιρέστε το πάνελ κάλυψης στο πρόσθιο πλευρό της μηχανής προς το κέντρο, κατόπιν ωθήστε προς τα κάτω αμφότερα τα πλευρά και βγάλτε το (βλέπε εικόνας).

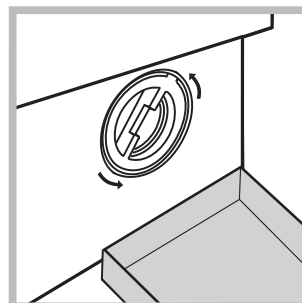

2. τοποθετήστε ένα δοχείο για τη συλλογή του νερού που θα βγει (περίπου 1,5 lt) (βλέπε εικόνα).
3. Ξεβιδώστε το καπάκι στρέφοντάς το αριστερόστροφα (βλέπε εικόνα):.

4. καθαρίστε επιμελώς το εσωτερικό
5. ξαναβιδώστε το καπάκι
6. ξαναμοντάρετε το πάνελ όντας σίγουροι, πριν το σπρώξετε προς τη μηχανή, ότι έχετε εισάγει τα γαντζάκια στις αντίστοιχες εσοχές.

Έλεγχος του σωλήνα τροφοδοσίας του νερού

Ελέγχετε το σωλήνα τροφοδοσίας τουλάχιστον μια φορά ετησίως. Αν παρουσιάζει σκασίματα και σχισμές αντικαθίσταται: κατά τα πλυσίματα οι ισχυρές πιέσεις θα μπορούσαν να προκαλέσουν αναπάντεχα σπασίματα.

Ανωμαλίες και λύσεις

GR

Μπορεί να συμβεί το μηχάνημα να μη λειτουργεί. Πριν τηλεφωνήσετε στην Υποστήριξη (βλέπε “Υποστήριξη”), ελέγξτε αν δεν πρόκειται για πρόβλημα που επιλύεται εύκολα με τη βοήθεια του ακόλουθου καταλόγου.

Ανωμαλίες:

Το μηχάνημα δεν ανάβει.

Ο κύκλος πλυσίματος δεν ξεκινάει.

Το πλυντήριο δεν γεμίζει νερό.

Η πόρτα της μηχανής παραμένει ασφαλισμένη.

Το πλυντήριο φορτώνει και αδειάζει νερό συνεχώς.

Το μηχάνημα δεν φορτώνει ή δεν στύβει.

Το μηχάνημα δονείται πολύ κατά το στύψιμο.



Το μηχάνημα χάνει νερό.

Τα εικονίδια τα σχετικά με τη “Φάση σε εξέλιξη” αναβοσβήνουν γρήγορα ταυτόχρονα στο ενδεικτικό φωτάκι ON/OFF.

Σχηματίζεται πολύς αφρός.

Η πόρτα της μηχανής παραμένει ασφαλισμένη.

Δυνατά αίτια / Λύση:

- Το βύσμα δεν έχει εισαχθεί στην ηλεκτρική πρίζα ή όχι αρκετά για να κάνει επαφή.
- Στο σπίτι δεν υπάρχει ρεύμα.
- Η πόρτα δεν είναι καλά κλεισμένη.
- Το κουμπί START/PAUSE δεν πατήθηκε.
- Η βρύση του νερού δεν είναι ανοιχτή.
- Τέθηκε μια καθυστέρηση στην ώρα εκκίνησης.
- Ο σωλήνας τροφοδοσίας του νερού δεν είναι συνδεδεμένος στον κρουνό.
- Ο σωλήνας είναι διπλωμένος.
- Η βρύση του νερού δεν είναι ανοιχτή.
- Στο σπίτι λείπει το νερό.
- Δεν υπάρχει αρκετή πίεση.
- Το κουμπί START/PAUSE δεν πατήθηκε.
- Στο τέλος του κύκλου, επιλέγοντας τη δυνατότητα , το πλυντήριο θα διενεργεί αργές περιστροφές του κάδου. Για να τελειώσει ο κύκλος πιέστε το κουμπί START/PAUSE ή το κουμπί .
- Ο σωλήνας αδειάσματος δεν έχει εγκατασταθεί μεταξύ 65 και 100 cm από το έδαφος (βλέπε «Εγκατάσταση»).
- Το άκρο του σωλήνα αδειάσματος είναι βυθισμένο στο νερό (βλέπε «Εγκατάσταση»).
- Αν η κατοικία βρίσκεται στους τελευταίους ορόφους ενός κτιρίου, μπορεί να διαπιστωθούν φαινόμενα σιφωνισμού, οπότε το πλυντήριο φορτώνει και αδειάζει νερό συνεχώς. Για την αντιμετώπιση του προβλήματος διατίθενται στο εμπόριο κατάλληλες βαλβίδες αντι-σιφωνισμού.
- Το επιτοίχιο άδειασμα δεν έχει απαέρωση.
- Το πρόγραμμα δεν προβλέπει το άδειασμα: με ορισμένα προγράμματα πρέπει να το εκκινήσετε χειρονακτικά (βλέπε “Προγράμματα και δυνατότητες”).
- Είναι ενεργή η δυνατότητα : για να ολοκληρώσετε το πρόγραμμα, πατήστε το πλήκτρο START/PAUSE (βλέπε «Προγράμματα και δυνατότητες»).
- Ο σωλήνας αδειάσματος είναι διπλωμένος (βλέπε «Εγκατάσταση»).
- Η σωλήνωση αδειάσματος είναι βουλωμένη.
- Ο κάδος, τη στιγμή της εγκατάστασης, δεν ξεμπλόκαρε σωστά (βλέπε “Εγκατάσταση”).
- Η μηχανή δεν είναι επιπεδωμένη (βλέπε “Εγκατάσταση”).
- Το μηχάνημα ασφυκτιά μεταξύ επίπλων και τοίχου (βλέπε “Εγκατάσταση”).
- Το φορτίο είναι ανισόροπο (βλέπε “Απορρυπαντικά και μπουγάδα”).
- Ο σωλήνας τροφοδοσίας του νερού δεν είναι καλά βιδωμένος (βλέπε “Εγκατάσταση”).
- Η θήκη των απορρυπαντικών είναι βουλωμένη (για να την καθαρίσετε βλέπε “Συντήρηση και φροντίδα”).
- Ο σωλήνας αδειάσματος δεν είναι σωστά στερεωμένος (βλέπε “Εγκατάσταση”).
- Σβήστε τη μηχανή και βγάλτε το βύσμα από την πρίζα, περιμένετε περίπου 1 λεπτό μετά ξαναψήψτε τη. Αν η ανωμαλία επιμένει, καλέστε την Υποστήριξη.
- Το απορρυπαντικό δεν είναι ειδικό για πλυντήριο (πρέπει να υπάρχει η ένδειξη “για πλυντήριο”, “για πλύσιμο στο χέρι και στο πλυντήριο”, ή παρόμοια).
- Η δοσολογία υπήρξε υπερβολική.
- Εκτελέστε τη διαδικασία χειρονακτικής απασφάλισης (βλέπε «Προφυλάξεις και συμβουλές»).

! **Σημείωση:** για να βγείτε από το “Demo Mode”, απενεργοποιήσετε το πλυντήριο, πιέστε ταυτόχρονα για 3 sec. τα δύο κουμπιά  και .

Υποστήριξη

GR

Πριν επικοινωνήσετε με την Υποστήριξη:

- Ελέγξτε αν η ανωμαλία μπορεί να αντιμετωπιστεί αυτόνομα (βλέπε «Ανωμαλίες και Λύσεις»);
- Επανεκκινήστε το πρόγραμμα για να ελέγξετε αν το πρόβλημα αντιμετωπίστηκε;
- Σε αρνητική περίπτωση, επικοινωνήστε με την Εξουσιοδοτημένη Υπηρεσία Τεχνικής Υποστήριξης.

! Σε περίπτωση εσφαλμένης εγκατάστασης ή μη σωστής χρήσης του πλυντηρίου η επέμβαση του σέρβις θα είναι επ' αμοιβή.

! Μην καταφεύγετε ποτέ σε μη εξουσιοδοτημένους τεχνικούς.

Γνωστοποιήστε:

- το είδος της ανωμαλίας;
- το μοντέλο της μηχανής (Mod.);
- τον αριθμό σειράς (S/N).

Αυτές οι τελευταίες πληροφορίες βρίσκονται στην πινακίδα χαρακτηριστικών επί της συσκευής.

TR

Türkçe

AQUALTIS

AQ113D 697

İçindekiler

TR

Montaj, 26-27

Ambalajdan çıkarma ve tesviye
Elektrik ve su bağlantılarının yapılması
Teknik bilgiler

Makinenin tanıtımı, 28-29

“Dokunmatik kumanda” paneli

Bir programın çalıştırılması, 30

Programlar ve seçenekleri, 31

Program tablosu
Yıkama seçenekleri

Deterjan ve çamaşır, 32

Deterjan
Çamaşırın hazırlanması
Yıkama önerileri

Önlem ve öneriler, 33

Genel güvenlik
Yük dengeleme sistemi
Atma
Kapağın manüel olarak açılması

Bakım ve onarım, 34

Su ve elektrik bağlantılarının kesilmesi
Makinenin temizlenmesi
Deterjan dağıtma çekmecesinin temizlenmesi
Cihaz tamburuna bakım yapılması
Pompanın temizlenmesi
Su giriş hortumunun kontrol edilmesi

Sorun giderme, 35

Teknik Servis, 36

Montaj

TR

! Bu kullanma kılavuzunun saklanması daha sonradan da okunup faydalı olabilmesi açısından önemlidir. Çamaşır makinesinin satılması, devri veya nakli durumlarında da, bu kılavuzun çamaşır makinesi ile birlikte kalmasını sağlayınız.

! Talimatları dikkatlice okuyunuz: montaj, kullanım ve güvenliğe ilişkin önemli bilgiler içermektedir.

! Bu kılavuzu içeren torbanın içinde garanti dahil montaj için gereken detaylar mevcuttur.

Ambalaj malzemesinin kaldırılması ve makinenin seviye ayarının yapılması

Ambalaj malzemesinin kaldırılması

1. Ambalajı açıldıktan sonra çamaşır makinesinin taşıma esnasında hasar görmemiş olduğunu kontrol ediniz.

Hasar görmüş ise monte etmeden satıcıya başvurunuz.

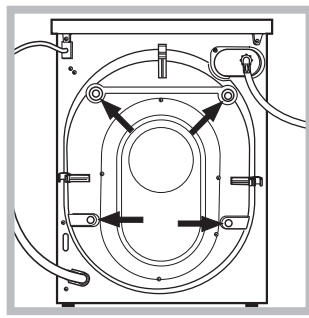

2. Arkada bulunan 4 adet nakliye emniyet vidalarını ve ilgili ara parçasını çıkartınız (bkz. şekil).

3. Nakliye emniyetlerinin boşalttığı deliklere ambalaj torbasındaki plastik tıparları takınız.

4. Tüm parçaları saklayınız; iç hasar görmesini önlemek için herhangi bir nakliye sırasında çamaşır makinesini yine nakliye emniyetleri takılı olarak taşıyınız.

! Ambalajlar çocuk oyuncakı değildir.

Tesviye

1. Çamaşır makinesini düz ve sert bir zemine yerleştiriniz, duvar veya mobilyalara dayamayınız.

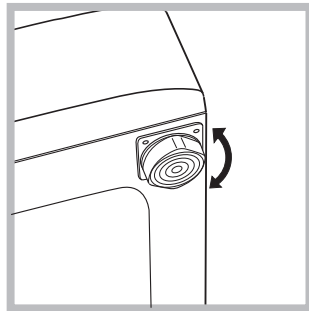

2. Ayarlanabilir ayakları gevşeterek ya da sıkarak makinenin zemine tamamen oturmasını sağlayınız (en fazla 2 derece eğilebilir).

! Makinenin seviyesinin dikkatlice ayarlanması makinenin titreşmesini, özellikle sıkma programı çalışırken ses çıkarmasını ve yerinden oynamasını engeller.

! Zeminde mokat veya halı olması halinde, ayakları makinenin altında havalandırma sağlanacak şekilde ayarlayınız.

Elektrik ve su bağlantıları

Su besleme hortumunun bağlanması

! Su besleme hortumunu su şebekesine bağlamadan önce berrak su gelene kadar suyu akıtınız.

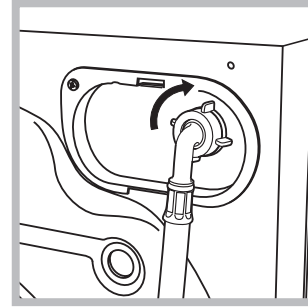

1. Su besleme hortumunu arka kısmının üst sağ köşesinde bulunan su girişine vidalayarak makineye bağlayınız (bkz. şekil).

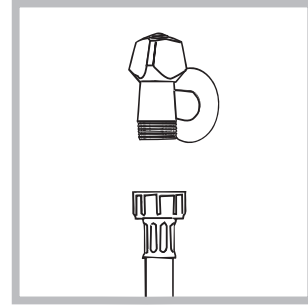

2. Giriş hortumunu 3/4 gaz vidalı bağlantı kullanarak bir soğuk su musluğuna bağlayın (sekle bakınız). Bağlantıyı yapmadan önce, iyice temiz olana kadar suyun akmasına izin verin.

3. Hortumun katlanmamasına ve ezilmemesine dikkat ediniz.

! Musluğun su basıncının Teknik Veriler tablosunda belirtildiği gibi olması gerekir (bkz. yan sayfa).

! Besleme hortumunun boyu yetersiz ise yetkili bir satış mağazasına veya teknik servise başvurunuz.

! Eski veya kullanılmış hortumları asla kullanmayınız. Makine ile birlikte verilmiş olanları kullanınız.

Tahliye hortumunun bağlanması

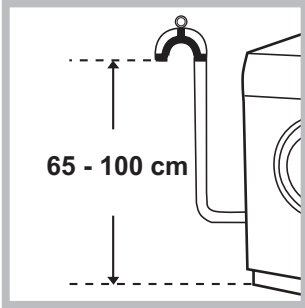

Tahliye hortumunu, katlanmamasına dikkat ederek zeminden veya yerden 65 cm ile 100 cm arasındaki bir yükseklikten duvar tahliyesine takınız.

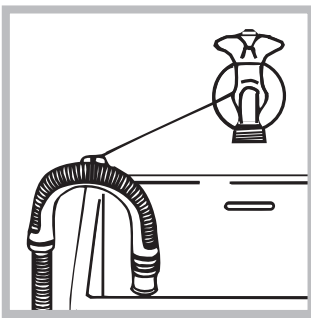

veya, ambalaj torbasındaki hortum dirseğiyle, düşmeyecek şekilde sabitleyerek boşaltma hortumunu lavabo ya da küvete asınız (bkz. şekil). Tahliye hortumunun serbest ucunun suya girmemesi gerekir.

! Tahliye hortumunun ek yapılarak uzatılmaması tavsiye edilir; başka seçenek yoksa, uzatma hortumunun çapının da aynı olması ve 150 cm'yi. den uzun olmaması gerekir.

Elektrik bağlantısı

Makinenin fişini bir elektrik prizine takmadan önce aşağıdakileri kontrol ediniz:

- tesisat topraklı prize sahip ve yürürlükteki normlara uygun olmalıdır;
- elektrik prizi, Teknik Veriler tablosunda belirtilen makinenin maksimum güç yükünü taşıyabilmelidir (bkz. yan taraf);
- besleme gerilimi Teknik Veriler tablosunda belirtilen değer sınırı kapsamında olmalıdır (bkz. yan taraf);
- priz ve makinenin fişi birbiriyle uyumlu olmalıdır. Aksi takdirde ya prizi, yada fişi değiştiriniz.

! Makine, üzeri kapalı bile olsa açık alanlara monte edilmez, zira yağmur ve fırtınaya maruz kalması son derece tehlikelidir.

! Makine monte edildikten sonra priz kolayca erişilebilir durumda olmalıdır.

! Uzatma kablosu ve çoklu prizler kullanmayınız.

! Kablonun ezilmemesi ve katlanmaması gerekir.

! Beslenme kablosu ve priz yalnızca yetkili servis tarafından değiştirilmelidir.

Dikkat! Bu şartlara uyulmaması halinde firma tüm sorumluluklardan muafır.

Teknik bilgiler

Model	AQ113D 697
Ölçüler	genişlik 59,5 cm yükseklik 85 cm derinlik 64,5 cm
Kapasite	1 - 11 kg
Elektrik bağlantıları	makine üstünde takılı olan teknik veriler plakasına bakınız.
Su bağlantıları	max. su basıncı 1 MPa (10 bar) min. su basıncı 0,05 MPa (0,5 bar) tambur kapasitesi 71 litre
Sıkma hızı	maksimum dakikada 1600 devire kadar
1061/2010 ve 1015/2010 sayılı direktiflere göre kontrol programları	program $T_{60^{\circ}}$; 60°C sıcaklıkta. program $T_{40^{\circ}}$; 40°C sıcaklıkta.
CE	Bu makina aşağıda belirtilen AB normlarına uygundur: - 2004/108/CE (Elektromanyetik Uyum) - 2002/96/CE - 2006/95/CE (Alçak gerilim)

Makinenin tanıtımı

TR

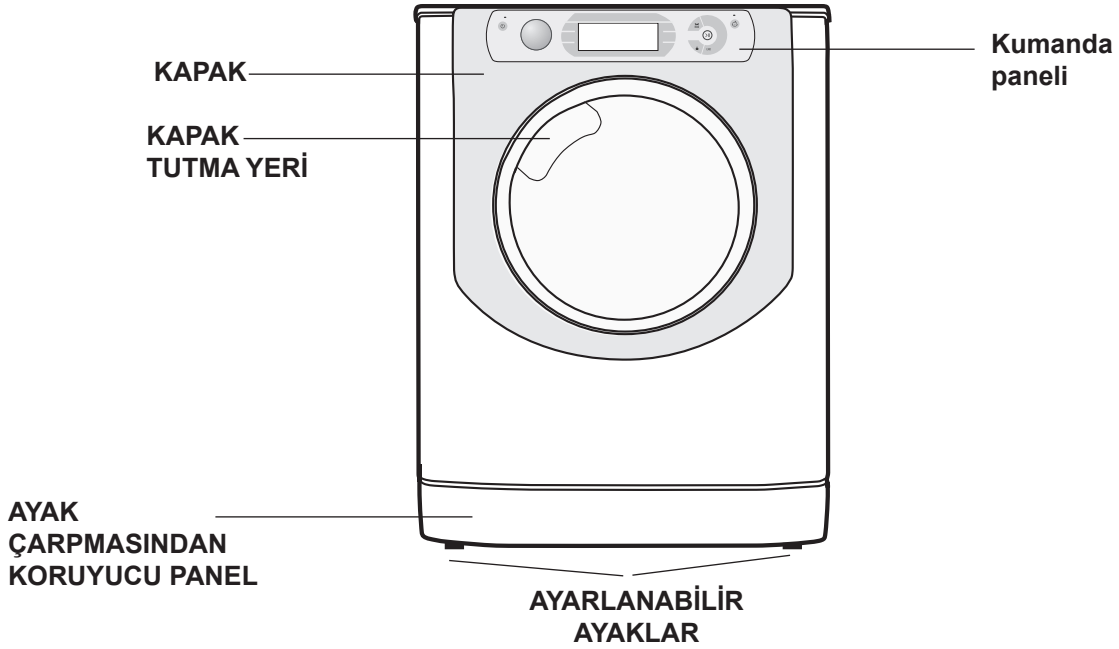

KAPAK



Kapağı açmak için her zaman tutma yerini kullanın (şekle bakınız).

 **çamaşır katkı maddeleri bölmesi:** kumaş yumuşatıcıları ve sıvı katkı maddeleri. Kadran tarafından gösterilen maksimum seviyenin aşılmamasını ve yoğunlaştırılmış kumaş yumuşatıcılarının suyla seyreltilmemesini öneririz.

“Dokunmatik kumanda” paneli

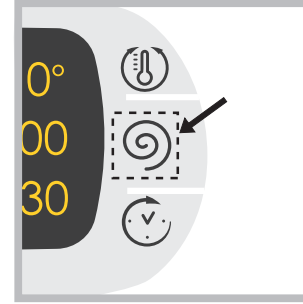

Ayarlamaları yapmak için şekilde gösterildiği gibi hassas (dokunmatik kumanda) alanın içinde bulunan simgeye hafifçe basın.

DETERJAN ÇEKMECESİ

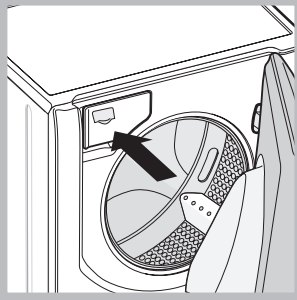

Deterjan çekmecesini makinenin içerisinde bulunmaktadır, kapak açılarak erişilebilir. Deterjan miktarı hakkında daha fazla bilgi için, lütfen “Deterjan ve çamaşır” başlıklı bölüme bakınız.

Bekleme modu

Yeni enerji tasarrufu düzenlemeleri ile uyumlu bu çamaşır makinesine herhangi bir faaliyet algılanmadığında 30 dakika içinde devreye sokulan otomatik bekleme sistemi yerleştirilmiştir ON/OFF  düğmesine bir süre basın ve makinenin tekrar çalışmasını bekleyin.

Off-mode'da tüketim: 1 W
Left-on'da tüketim: 1 W

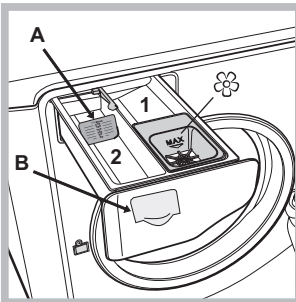

1. ön yıkama bölmesi: toz deterjan kullanın.
2. ana yıkama bölmesi: Sıvı deterjan kullanılması halinde doğru doz ayarlaması için makinede gösterilen **A** kademesini kullanmanız önerilir. Toz deterjan ile yıkamalarda **B** kademesini kullanınız.

“Dokunmatik kumanda” paneli

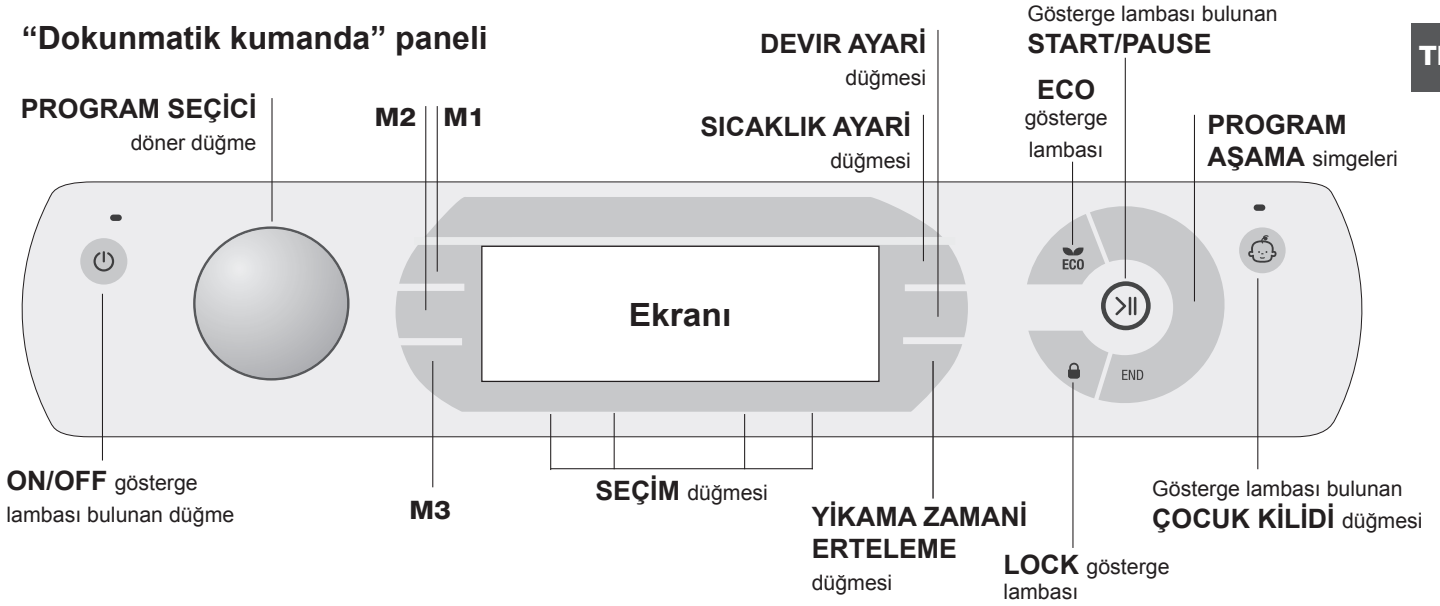

ON/OFF gösterge lambası bulunan düğme: Makineyi açıp, kapamak için bu düğmeye bir süre basın. Yeşil gösterge lambası makinenin açık olduğunu gösterir. Program sırasında, çamaşır makinesini kapatmak için, yaklaşık 3 saniye düğmeyi basılı tutun, düğmeye bir süre veya istemeden basılırsa, makine kapanmayacaktır. Program sırasında makine kapatılırsa, bu program iptal edilecektir.

PROGRAM SEÇİCİ döner düğme: her iki yöne de döndürülebilir. En uygun programı seçmek için, lütfen “Programlar Tablosu”na bakınız. Program sırasında döner düğme hareket etmeyecektir.

M1-M2-M3 tuşları: en çok kullandığınız programı hafızaya almak için hafıza butonlarından birine basılı tutunuz. Daha önce kaydedilmiş olan bir programı seçmek için ilgili tuşa basınız.

SICAKLIK AYARI (🌀) düğmesi: sıcaklık ayarında değişiklik yapmak veya devre dışı bırakmak için basın, seçilen değer üstteki ekranda görüntüye gelecektir (“Bir programın çalıştırılması”na bakınız).

DEVİR AYARI (🌀) düğmesi: sıcaklık ayarında değişiklik yapmak veya devre dışı bırakmak için basın, seçilen değer üstteki ekranda görüntüye gelecektir (“Bir programın çalıştırılması”na bakınız).

YIKAMA ZAMANI ERTELEME (🕒) düğmesi: seçilen program için gecikmeli çalışmayı ayarlamak amacıyla basın; ayarlanan gecikmeli çalıştırma süresi üstteki ekranda görüntüye gelecektir (“Bir programın çalıştırılması”na bakınız).

Gösterge lambaları bulunan **SEÇİM** düğmesi: mevcut seçenekleri seçmek için basın. Seçilen seçeneğe karşılık gelen gösterge lambası yanacaktır (“Bir programın çalıştırılması”na bakınız).

PROGRAM AŞAMA simgeleri: bu simgeler program sürecini göstermek için aydınlanır (Yıkama 🌀 – Durulama 🌀 – Sıkma 🌀 – Boşaltma 🌀). END yazısı program bitiminde yanar.

Gösterge lambası bulunan **START/PAUSE** düğmesi: yeşil gösterge lambası yavaş yavaş yanıp söner, bir program

başlatmak için düğmeye basın. Program başlar başlamaz, gösterge lambası sürekli yanacaktır. program duraklatmak için, düğmeye tekrar basın, gösterge lambası turuncu renkte yanıp sönecektir. “LOCK” (🔒) gösterge lambası kapanırsa, kapak açılmayabilir. Programı yarıda kesildiği noktadan başlatmak için, düğmeye tekrar basın.

LOCK (🔒) gösterge lambası: kapağın kilitletiğini gösterir. Kapağı açmak için, programı duraklatın (“Bir programın çalıştırılması”na bakınız).

Gösterge lambası bulunan **ÇOCUK KİLİDİ** (👶) düğmesi: kontrol panelini devreye sokmak veya devreden çıkarmak için, düğmeye yaklaşık 2 saniye basılı tutun. Gösterge lambası aydınlatıldığında, kumanda paneli kilitletlenir. Bu, özellikle çocuklar evde olduğu sırada, programda kazayla değişiklik yapılmasını önlemenin mümkün olduğu anlamına gelir.

ECO gösterge lambası: ECO simgesi yandığında, Yıkama parametreleri değiştirildikten sonra, en az %10 enerji tasarrufu sağlanır. Ayrıca, makine “Bekleme” moduna girmeden önce, simge birkaç saniye yanacak; makine kapandığında hesaplanana enerji tasarrufu %80 işareti etrafında olacaktır.

DİLİ DEĞİŞTİR

Makine ilk defa açıldığında ekran üzerinde ilk olarak dil ögesi yanıp sönecektir. “A”, “OK” ve “V” simgeleri ekranda görüntülenecek ve sağ tarafta bulunan 3 adet düğme ile aynı hızda bulunacaktır. Diller her 3”de bir otomatik olarak değişecektir ya da buna alternatif olarak “A” ve “V” sembollerinin yanında bulunan düğmelere basarak değiştirilebilirler. 2”nin ardından ayarlanacak olan dili onaylamak için “OK” tuşunu kullanın. Düğmelere basılmazsa otomatik dil, 30” sonra değişmeye başlayacaktır.

Dili değiştirmek için, makineyi açıp kapatmak gerekir, makine kapandıktan 30” sonra aynı anda sıcaklık derecesi (🌀) +Sıkma (🌀) +5” gecikmeli başlatma (🕒) butonlarına basınız ve kısa sesli bir sinyal dışında ekranda yanıp sönen ayarlanan dil görünür. Dili değiştirmek için “A” ve “V” sembollerinin yanındaki düğmelere basın. 2”nin ardından ayarlanacak olan dili onaylamak için “OK” sembolünün yanındaki tuşu kullanın. Düğmelere basılmazsa ayarlanan dil, 30” sonra ekranda görüntülenmeye başlayacaktır.

Bir programın çalıştırılması

TR

UYARI: Çamaşır makinasının ilk kullanımından önce, ön yıkamasız 90 pamuklu programını kullanarak deterjanla çamaşırsız bir yıkama yapın

1. **MAKİNEİNİN ÇALIŞTIRILMASI.**  tuşa basınız. Tüm uyarı lambaları 1 saniye için yanıp sönecek, ekranda AQUALTIS yazısı görüntülenecektir ve START/PAUSE uyarı lambası yanıp sönecektir.





2. **PROGRAMIN SEÇİLMESİ.** PROGRAMI SEÇİCİ DÖNER DÜĞME istenilen program seçilinceye kadar sağa ya da sola döndürünüz. Programın ismi ekranda görüntülenecektir, secilen programa bağlı hafızadaki sıcaklık derecesi ve sıkma devir hızı yükseltilemez. Devir süresi ekranda gösterilecektir.

3. **ÇAMAŞIRI YERLEŞTİRİN.** Yan kapağı açın. Bir sonraki sayfadaki yıkama çevrimleri tablosunda gösterilen maksimum yük değerini (veya ekranda gösterilen ağırlık seviyesini) aşmamaya dikkat ederek çamaşırı yerleştirin.

4. **DETERJANI ÖLÇÜP AYIRIN.** Deterjan dağıtma çekmecesini çekip çıkarın ve "Makinenin Tanıtımı" bölümünde belirtilen ilgili bölmelere deterjanı dökün.



5. **YAN KAPAĞI KAPATIN.**

6. **PROGRAMI ÖZELLEŞTİRİN.** Kumanda panelindeki ilgili düğmeleri kullanın:

  **Sıcaklık ve/veya dönüş hızını değiştirin.** Makine, seçilen programla uyumlu ise maksimum sıcaklığı, seçilen program için ayarlı dönüş hızı değerlerini veya en son kullanılan ayarları otomatik olarak görüntüler. Soğuk yıkama (OFF) ayarına ulaşana kadar sıcaklık  düğmesine basılarak düşürülebilir. Devir hızı, tamamen devre dışı bırakılana kadar (OFF)  düğmesine basılarak kademe kademe azaltılabilir. Bu düğmelere tekrar basılırsa, maksimum değerler sıfırlanır.





! İstisna:  programı seçildiğinde sıcaklık derecesi 90°C ye kadar yükseltilebilir.

 **Yıkama Zamanı Erteleme ayarla.**

Seçilen çevrim için gecikmeli başlatmayı ayarlamak amacıyla, gerekli gecikme süresine ulaşana kadar ilgili düğmeye tekrar tekrar basın. Ayarlama prosedürü boyunca gecikme süresi ve "Başlar": ögesi görüntülenecek ve  sembolü yanıp sönecektir. Gecikmeli başlatma ayarlandıktan sonra  sembolü ekranda sabit kalır ve aynı zamanda "Biter": metni ile seçilen devrin süresini de gösterir. ve devir süresi. Önceki gecikmeli başlatma ayarını görüntülemek için YIKAMA ZAMANI ERTELEME düğmesine basın.

Geri sayım başladıktan sonra ekranda "Başlar": ibaresi ve gecikme süresi Görüntülenecektir. Ayarlanan gecikme süresinin tamamlanmasının ardından makine devrine başlayacaktır ve ekranda "Biter": ibaresi görüntülenecektir. Bunun yanı sıra devrin bitişine ne kadar kaldığı da görüntülenecektir.

Gecikmeli başlatmayı iptal etmek için ekranda "OFF" yazısı görüntüleninceye kadar tuşa basınız.  sembolünün yanıp sönmeye sonra erecektir.



    **Program ayarlarını değiştirin.**

- Fonksiyonu etkinleştirmek için düğmeye basınız; ekranda fonksiyon ismi görüntülenecek ve tuşla ilgili sembol yanacaktır.
- Fonksiyonu iptal etmek için aynı düğmeye tekrar basınız; ekranda fonksiyonun ismi ile "OFF" yazısı görüntülenecek ve tuşla ilgili sembol sönecektir.

! Seçim, seçilen yıkama çevrimi ile uyumlu değilse, bu uyumsuzluk gösterge lambasının hızlı bir şekilde yanıp sönmeye ve bir alarm sesi (3 bip) ile bildirilecektir, seçim devreye sokulmayacaktır.

! Seçim önceden seçilmiş başka bir seçim ile uyumlu değilse, seçilen ilk seçime ait gösterge lambası yanıp sönecek ve sadece ikinci seçim devreye sokulacaktır, düğmeye ait gösterge lambası sürekli yanacaktır.

! Yapılan seçimler önerilen yüklemeye değerini ve/veya devrin süresini etkileyebilir.

7. **PROGRAMI BAŞLATIN.** START/PAUSE düğmesine basın. İlgili gösterge lambası sürekli yanar ve kapak kilitletlenir ( LOCK gösterge lambası yanar). Program sırasında aşamanın yürütülme olduğunu göstermek için program aşamalarına ait simgeler yanacaktır. Bir kez başlamış olan programı değiştirmek için, START/PAUSE düğmesine basarak çamaşır makinesini duraklatın, daha sonra istenilen çevrimi seçin ve tekrar START/PAUSE düğmesine basın. Yıkama çevrimi sırasında kapağı açmak için, START/PAUSE düğmesine basın, LOCK  gösterge lambası kapalıysa, kapağı açabilirsiniz. programı yarıda kesildiği noktadan başlatmak için, START/PAUSE düğmesine tekrar basın.

8. **PROGRAM BİTTİ.** Bu durum aydınlatılan END yazısı ile gösterilir. Kapak hemen açılmayabilir. START/PAUSE gösterge lambası yanıyorsa, programı sona erdirmek için düğmeye basın. Kapağı açın, çamaşırı boşaltın ve makineyi kapatın.

! Başlamış olan bir programı iptal etmek istiyorsanız, program durana ve makine kapanana kadar  düğmesini basılı tutun.

Örtü, perde ve hassas giysiler için çanta

Aqualtis çamaşır makinesi, çamaşırı koruyan özel çanta sayesinde en değerli ve hassas çamaşırları bile güven içerisinde yıkamanızı sağlar (bu çanta makine ile birlikte verilmektedir). **Sentetik malzeme kullanılarak yapılan bir dış tabakaya sahip örtüleri ve pamuklu eşyaları her yıkadığınızda çantayı kullanmanızı öneririz.**

Deterjan ve amařır

TR

Deterjan

Gerekli deterjan miktarı, renk, yıkama sıcaklıđı, kirlenme seviyesi ve bölgedeki suyun sertliđinin yanı sıra yıkamakta olduđunuz kumař trne (pamuk, yn, ipek vs.) bađlıdır. Deterjanın dikkatli bir Őekilde llp ayrılması israfı nleyecek ve vrenin korunmasına yardımcı olacaktır. Biyolojik olarak znebilir olmalarına rađmen, deterjanlar yinede dođanın dengesini deđiřtirecek maddeleri iermektedir.

Ařađıdakileri yapmanızı nermekteyiz:

- beyaz pamuklu elbiseler ve n yıkama iin toz deterjan kullanın.
- Hassas pamuklu giysiler ve dřk sıcaklıđa sahip tm programlar iin sıvı deterjan kullanın.
- ynl ve ipek giysiler iin hassas sıvı deterjanlar kullanın. Program bařlamadan nce, deterjan ilgili blme – veya dođrudan tamburun ierisine yerleřtirilen dađıtıcıya dklmelidir. Son durumda, n yıkama programlı Pamukluların seilmesi mmkn olmayacaktır.

! ok fazla kpk yapacađından tipleme deterjanı kullanmayın.

! Beyaz pamuklu amařırlar, n yıkama ve 60°C'den yksek sıcaklık derecesi ile yıkamalar iin toz deterjan kullanınız.

! Deterjan ambalajı zerinde aktarılan bilgileri takip ediniz.

amařırın hazırlanması

- Makinenin ierisine yerleřirmeden nce giysileri silkin.
- Renkli giysileri beyaz olanlardan ayırmaya dikkat ederek, amařır kumař trne (yıkama talimatı etiketindeki sembol) ve rengine gre ayırın;
- Btn cepleri bořaltın ve dđmeleri kontrol edin,
- Kurulama sırasında amařırın ađırlıđını gsteren "Programlar Tablosu"daki deđerleri ařmayın.

amařırınızın ađırlıđı ne kadardır ?

1 arřaf	400-500 gr
1 yastık kılıfı	150-200 gr
1 masa rts	400-500 gr
1 bornoz	900-1200 gr
1 havlu	150-250 gr
1kot pantolon	400-500 gr
1 gmlek	150-200 gr

Yıkama nerileri

** Buharlı Temizlik

Bu program kt kokuları gidererek ve iplikleri yumuřatarak giysileri canlandırır (2 kg, yaklařık 3 takım elbise). Sadece kuru olanları (kirli olmayan) yerleřtirin ve "" programını sein. Devre sonunda takım elbiseler nemli kalırlar, bu nedenle asmanız tavsiye edilir. "" programı, tleme iřlemine kolaylařtırır.

İlaveten, "Steam Perfume" (Buharlı Parfm) amařır topları ile, beđendiđiniz parfm amařıra karıřtırılabilir. amařır topunun ierisinde bulunan sngere birkaç damla parfm koyun, kapatıp, amařır ile birlikte tambura yerleřtirin. Bunu yaptıktan sonra, "" zel programını bařlatın. evrimin sonunda, giysiler yumuřayacak ve gzel kokacaktır.

! Ynl ve ipekli giysiler iin tavsiye edilmez.

! Damlamasını nlemek iin sngere ok fazla parfm koymayın.

! Yumuřatıcı veya deterjan eklemeyin.

Beyazlar: beyaz amařırları yıkama devresini kullanınız. Program , zaman iinde beyaz parlaklıđının korunması iin dřnlmřtr. Daha iyi sonular iin, toz deterjanın kullanılması tavsiye edilir.

Renkliiler:  aık renk amařırları yıkama devresini kullanınız. Program, zaman iinde renklerin canlılıđının korunması iin dřnlmřtr.

Koyu Renkliiler: Koyu renk amařırların yıkanması iin  programını kullanınız. Program, koyu renklerin uzun sre korunması iin dřnlmřtr. En iyi sonular elde etmek iin koyu renk amařırları yıkarken sıvı deterjan kullanılması nerilir.

Yorganlar: ift katlı veya tekli yorganları (ađırlıđı 3,5 kg'ı ařmayan), yastıkları, puf mont gibi ierisine kaz ty yerleřtirilmiř giysileri yıkamak iin, zel  programını kullanın. Yorganları kenarlarını ieri dođru katlayarak tambura yerleřtirmenizi (řekile bakınız) ve tamburun toplam hacminin 3/4'nden fazlasını kullanmamanızı tavsiye ederiz. En iyi sonucu almak iin, sıvı deterjan kullanmanızı ve deterjan ekmecesine yerleřtirmenizi tavsiye ederiz.

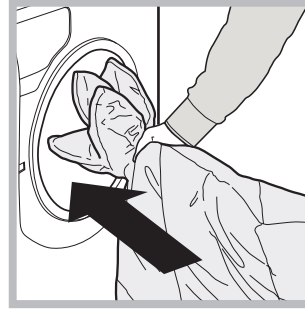

rt: Sentetik dıř yzeye sahip rtleri yıkamak iin, makine ile birlikte verilen antayı kullanın ve programı 'ya ayarlayın.

Yatak arřafı ve havlular: Tek yıkama performansıyla havlu ve yatak arřaflarını yıkamak iin yumuřatıcı kullanımını en uygun hale getiren, zaman ve enerji tasarrufu yapmanızı sađlayan  programını kullanınız. Toz deterjan kullanılması nerilir.

Anti alerji: Polen, mayt, kedi ve kpek ty gibi temel alerjenleri ortadan kaldırmak iin  programını kullanınız.

Ultra narınlar: Tařlı veya pullu giysiler gibi ok hassas amařırları yıkamak iin  programını kullanınız. amařırları yıkamadan nce ters evirmeniz ve kk paraları hassas amařırların yıkanması iin kullanılan zel torba ierisine koymanız nerilir.

Daha iyi sonular elde etmek iin hassas amařırlara zel sıvı deterjanın kullanılması nerilir.

İpekli kumařların ve perdelerin (bunlar katlanmalı ve birlikte verilen antanın ierisine yerleřtirilmelidir) yıkanması iin  programını seiniz ve  opsiyonunu devreye sokunuz; makine amařır ıslatılırken programı sona erdirecek ve  gsterge lambası yanıp snecektir. amařır ıkarılmadan nce suyu tahliye etmek iin, START/PAUSE dđmesine veya  dđmesine basın.

Ynl: Bu Hotpoint-Ariston amařır makinesinin "Ynller" yıkama devresi, yıkama iřlemi giysilerin etiketi zerinde aktarılan talimatlara ve elektrikli ev aletinin retici firması tarafından verilen talimatlara riayet ederek gerekleřtirildiđi srece, "elde yıkanabilir" olarak sınıflandırılan ynl amařırların yıkanması iin Woolmark Company tarafından test edilmiř ve onaylanmıřtır. Hotpoint-Ariston, yıkama performanslarından ve su ve elektrik tketiminden dolayı Woolmark Company tarafından Woolmark Apparel Care - Platinum sertifikasını elde eden ilk amařır makinesi markasıdır. (M1135)



İnat lekeler: İnat lekelerin yıkamadan nce sabunla elden geirilmesi ve n-yıkamalı Pamuklular programının kullanılması akıllıca olacaktır.

Önlem ve öneriler

! Makine uluslararası güvenlik düzenlemelerine uygun olacak şekilde tasarlanmış ve imal edilmiştir. Aşağıdaki bilgiler güvenlik amacıyla verilmiştir ve bu nedenle dikkatli bir şekilde okunması gerekmektedir.

Genel güvenlik

- Bu cihaz sadece ev kullanımı için tasarlanmıştır.
- Kullanım güvenliklerinden sorumlu bir kişinin komutları ve denetimi altında gerçekleşmediği sürece, cihaz, fiziksel kapasitesi yetersiz (çocuklar dahil), işitsel veya zihinsel olarak yeterli olmayan kişiler ile yetersiz bilgi ve deneyime sahip olan kişiler tarafından kullanılmamalıdır. Cihazla oynamalarını garanti etmek için çocukların kontrol altında olmaları gerekmektedir.
- Makineye yalınayak veya el ya da ayaklar ıslakken dokunmayın.
- Cihazı elektrik prizinden çekerken güç kablosundan çekmeyin. Fişi tutup, çekin.
- Yüksek sıcaklığa ulaşabileceği için boşaltılan suya dokunmayın.
- Kapağı asla zorlamayın. Bu kazayla açılmasını önlemek için tasarlanan güvenlik kilidi mekanizmasına hasar verebilir.
- Cihaz arızalanırsa, ne olursa olsun kendi kendinize tamir etmeyi denemek için iç mekanizmaya dokunmayın.
- Çocukları daima çalışır durumdayken cihazdan uzak tutun.
- Taşınması gerekirse, iki veya üç kişinin yardımı hareket ettirin ve azami dikkatle taşıyın. Cihaz çok ağır olduğundan dolayı, kesinlikle bunu tek başınıza yapmayı denemeyin.
- Çamaşırı, çamaşır makinesinin içine yerleştirirken, tamburun boş olduğundan emin olun.

Yük dengeleme sistemi

Her sıkma aşamasından önce aşırı titreşimi önlemek ve yükü tek bir yönde dağıtmak için, tambur yıkama dönüş hızından biraz daha fazla olan bir hızda sürekli döner. Birkaç denemeden sonra, yük doğru şekilde dengelenmezse, makine düşük bir dönüş hızında döner. Yük çok dengesizse, çamaşır makinesi döndürme yerine dağıtma işlemini uygular. Gelişmiş yük dağılımı ve dengeyi desteklemek için, küçük ve büyük giysilerin yük içerisinde karıştırılmasını öneririz.

Atma

- Ambalaj malzemelerinin atılması: Ambalaj malzemelerinin tekrar kullanılabilmesi için yerel düzenlemelere uyun.
- Atık Elektrikli ve Elektronik Cihazlarla ilgili Avrupa

Birliği Yönergesi 2002/96/EC evde kullanılan cihazların normal katı kentsel atık dönüşümünü kullananlarla birlikte atılmaması gerektiğini ifade etmektedir. Hurda cihazlar, atmosfere ve halk sağlığına yönelik potansiyel tehlikeyi önlemenin yanısıra makine içerisindeki malzemelerin tekrar kullanım ve geri dönüşüm maliyetini en uygun hale getirmek için ayrı ayrı toplanmalıdır. Ayrılmış atık toplama ile ilgili yükümlülüklerini cihaz sahiplerine hatırlatmak için tüm ürünler çarpı konulmuş çöp kutusu ile işaretlenmiştir. Eve ait cihazların doğru şekilde atılması ile ilgili daha fazla bilgi almak için, cihaz sahipleri yerel makamlarla ve cihaz satıcıları ile temas kurmalıdır.

TR

Kapağın manüel olarak açılması

Elektrik kesintisinden dolayı kapağın açılması mümkün olmadığında ve çamaşırı çıkarmak istiyorsanız:

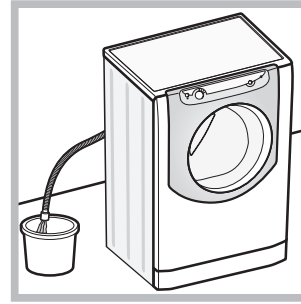

1. Fişi elektrik prizinden çekin.
2. Makine içerisindeki suyun kapak açılışından daha düşük seviyede olmasına dikkat edin, bu durumda değilse, fazla suyu *şekilde* gösterildiği gibi tahliye hortumunu kullanarak bir kovanın içerisine boşaltın.

3. çamaşır makinesinin ön alt tarafındaki kapak panelini çıkarın (*arka sayfaya bakınız*).

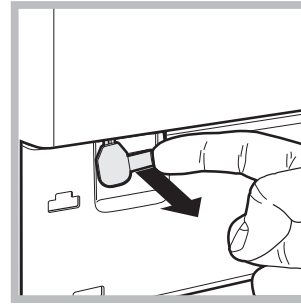

4. Şekilde gösterildiği gibi plastik bağlama çubuğu durma konumundan serbest kalana kadar tırnağı kullanarak çekip çıkarın, kapak kilidinin açıldığını gösteren "çıt" sesini duyana kadar aşağı doğru çekin.

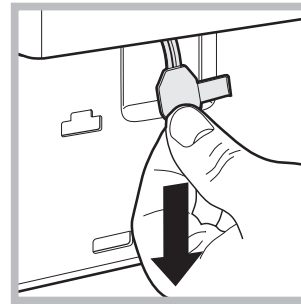

5. kapağı açın, kapak açılmazsa, işlemi tekrar yapın.

6. cihazın üstüne itmeden önce kancaların güvenli bir şekilde yerine takıldığından emin olarak, paneli yerine yerleştirin.

Bakım ve onarım

TR

Su ve elektrik bağlantılarının kesilmesi

- Her programdan sonra musluğu kapatın. Bu makine içerisindeki hidrolik sistemin aşınmasını sınırlandıracak ve sızıntıların önlenmesine yardımcı olacaktır.
- Temizlik ve tüm bakım işleri sırasında cihazı fişten çekin.

Makinenin temizlenmesi

Cihazın dış parçaları ve kauçuk parçaları soğuk sabunlu suya batırılmış yumuşak bir bez kullanılarak temizlenebilir. Çözücü veya aşındırıcı kullanmayın.

Deterjan çekmecesinin temizlenmesi

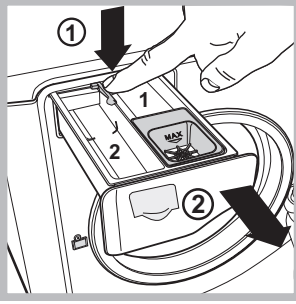

Çekmeceyi çıkarmak için, kola(1) basın ve çekmeceyi (2) dışarı doğru çekin (şekile bakınız).

Musluk suyunun altında yıkayın, bu işlem sık sık tekrarlanmalıdır.

Cihaz tamburuna bakım yapılması

- İstenmeyen kokuların oluşmasını önlemek için kapağı daima aralık bırakın.

Pompanın temizlenmesi

Çamaşır makinesine, bakım gerektirmeyen kendini temizleyen bir pompa takılmıştır. Bazen, küçük cisimler (madeni para veya düğme gibi) pompanın alt bölümündeki koruyucu ön hazneye düşebilir.

! Programın bittiğinden ve cihazın fişten çekili olduğundan emin olun.

Ön hazneye erişmek için:

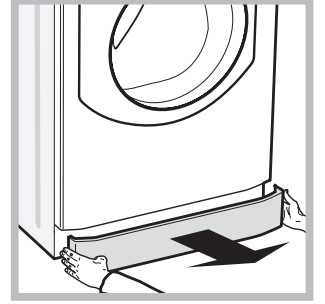
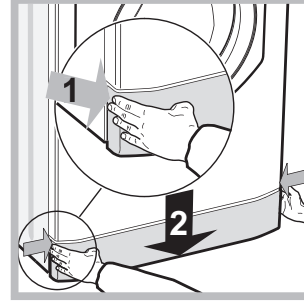

1. Çıkarana kadar ilk önce ortaya doğru bastırarak ve her iki yanından iterek makinenin önündeki kapak panelini çıkarın(şekile bakınız);

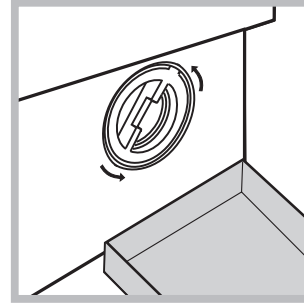

2. Akan suyu toplamak için bir kap yerleştirin (yaklaşık 1.5 l) (şekile bakınız);
3. saat yönünde çevirerek kapağı yerinden çıkarın (şekile bakınız);

4. içerisini iyice temizleyin;

5. kapağı geri takın;

6. cihazın üstüne itmeden önce kancaların güvenli bir şekilde yerine takıldığından emin olarak, paneli yerine yerleştirin.

Su giriş hortumunun kontrol edilmesi

Giriş hortumunu yılda bir kez kontrol edin. Herhangi bir çatlak varsa, hemen değiştirilmesi gerekmektedir: program sırasında su basıncı çok güçlüdür, çatlak bir hortum kolayca yarılabılır.

Sorun giderme

TR

Çamaşır makineniz bazen çalışmayabilir. Teknik Destek Merkezi ile temas kurmadan önce ("*Teknik Servis*" 'e bakınız), aşağıdaki listeyi kullanarak sorunun kolayca çözümlenip çözülemeyeceğinden emin olunuz.

Sorun:

Olası nedenleri / Çözümler:

Çamaşır makinesi çalışmıyor.

- Cihazın fişi prize düzgün bir şekilde takılmamıştır veya yeterli temas yoktur.
- Evde elektrik yoktur.



Program başlamadı.

- Kapak düzgün şekilde kapatılmamıştır.
- START/PAUSE düğmesine basılmamıştır.
- Su musluğu açık değildir.
- Gecikmeli bir çalıştırma ayarlanmıştır.

Çamaşır makinesi su almıyor.

- Su giriş hortumu musluğa bağlanmamıştır.
- Hortum bükülmüştür.
- Su musluğu açık değildir.
- Evde su yoktur.
- Basınç çok düşüktür.
- START/PAUSE düğmesine basılmamıştır.

Çamaşır makinesi kilitli kalıyor.

-  opsiyonunu seçince, devre sonunda çamaşır makinesi tamburun yavaş dönmesini sağlayacaktır, programı durdurmak için, "START/PAUSE" düğmesine veya  düğmesine basın.

Makine sürekli su alıp, tahliye ediyor.

- Tahliye hortumu yerden 65 ila 100 cm arasındaki bir yüksekliğe yerleştirilmemiştir ("*Montaj*"a bakınız).
- Hortumun boşta kalan ucu suyun altındadır ("*Montaj*"a bakınız).
- Ev binanın üst katlarından birindeyse, çamaşır makinesinin sürekli su alıp tahliye etmesine neden olan su drenajı ile ilgili bir sorun vardır. Bu güçlüğün giderilmesine yardımcı olacak özel tahliye önleyici valfler mağazalarda satılmaktadır.
- Duvar tahliye sistemine havalandırma borusu takılmamıştır.

Çamaşır makinesi tahliye veya dönüş yapmıyor.

- Program tahliyeyi içermemektedir: Bazı programlar tahliye aşamasının manuel olarak çalıştırılmasını gerektirir ("*Programlar ve seçenekleri*"ne bakınız).
-  seçeneği devre dışı bırakılır: programı tamamlamak için, START/PAUSE düğmesine basın ("*Programlar ve seçenekleri*").
- Tahliye hortumu bükülmüştür (*Montaj'a bakınız*).
- Pis su borusu tıkanmıştır.

Sıkma sırasında makine çok titriyor.

- Tamburun montaj sırasında doğru şekilde kilidi açılmamıştır ("*Montaj*"a bakınız).
- Makine dengeli değildir ("*Montaj*"a bakınız).
- Makine dolap ve duvar arasında sıkışmıştır ("*Montaj*"a bakınız).
- Yük dengesizdir (see "*Deterjan ve çamaşır*"na bakınız).

Çamaşır makinesi su sızdırıyor.

- Su giriş hortumu düzgün şekilde takılmamıştır ("*Montaj*"a bakınız).
- Deterjan dağıtıcısı tıkalıdır (temizlemek için, "*Bakım ve onarım*"a bakınız).
- Tahliye hortumu yerine düzgün şekilde yerleştirilmemiştir ("*Montaj*"a bakınız).

"Yürütülmekte olan aşama" ile ilgili simgeler ON/OFF gösterge lambası ile aynı anda hızlı bir şekilde yanıp sönüyor.

- Makineyi kapatıp, fişini çekin, yaklaşık 1 dakika bekleyin ve daha sonra tekrar açın. Sorun devam ederse, Teknik Destek Servis'i ile temas kurun.

Çok fazla köpük var.

- Deterjan çamaşır makinesi için uygun değildir ("*Çamaşır makineleri için*" veya "*Elde ve makinede yıkama*" ya da benzeri bir yazının ekrana gelmesi gerekir).
- Çok fazla deterjan kullanılmıştır.

Çamaşır makinesi kilitli kalıyor.

- Manuel kilitleme işlemi uygulayın ("*Önlemler ve ip uçları*"na bakınız).

! Not: "Demo mod"undan çıkmak için, çamaşır makinesi kapatmak, >|| ve  düğmelerinin her ikisine de aynı anda 3 saniye kadar basın.

Destek bölümünü aramadan önce:

- Sorunu kendi kendinize çözüp çözemeyeceğinizi kontrol edin ("*Sorun Giderme*"ye bakınız);
- Sorunun çözümlenip çözümlenmediğini kontrol etmek için programı yeniden başlatın;
- Çözülmeyen, yetkili Teknik Servisi ile temas kurun.

! Çamaşır makinesi hatalı bir şekilde monte edilmiş veya kullanılmamışsa, servis çağırma için ücret ödemeniz gerekecektir.

! Her zaman yetkili servis yardımı talep edin.

Lütfen aşağıdaki bilgileri hazır durumda bulundurun:

- Sorunun türü;
- cihaz modeli (Mod.);
- seri numarası (S/N).

Yukarıdaki bilgiler cihazın üzerine yerleştirilen künnye levhasından alınabilir.

Cihazın ömrü 10 yıldır.

Tüm Türkiye'de; Yetkili Teknik Servis, Orijinal Yedek Parça, Bakım Ürünlerimiz ve Garanti ile ilgili bilgi için:

 0 212 444 50 10



Polski

AQUALTIS

AQ113D 697

Spis treści

PL

Instalacja, 38-39

Rozpakowanie i wypoziomowanie
Podłączenia hydrauliczne i elektryczne
Dane techniczne

Opis urządzenia, 40-41

Panel sterowania "touch control"

Jak wykonać cykl prania, 42

Programy i opcje, 43

Tabela programów
Opcje

Środki piorące i bielizna, 44

Środek piorący
Przygotowanie bielizny
Zalecenia dotyczące prania

Zalecenia i środki ostrożności, 45

Ogólne zasady bezpieczeństwa
System równoważenia ładunku
Utylizacja
Ręczne otwieranie drzwiczek

Utrzymanie i konserwacja, 46

Odłączenie wody i prądu elektrycznego
Czyszczenie maszyny
Czyszczenie szufladki na środki piorące
Czyszczenie bębna
Czyszczenie pompy
Kontrola przewodu doprowadzającego wodę

Nieprawidłowości w działaniu i sposoby ich usuwania, 47

Serwis Techniczny, 48

Instalacja

PL

! Należy zachować niniejszą książeczkę, aby móc z niej skorzystać w każdej chwili. W przypadku sprzedaży, odstąpienia lub przeprowadzki należy upewnić się, że pozostanie razem z pralką.

! Należy uważnie przeczytać instrukcję obsługi: zawiera ona ważne informacje dotyczące instalacji oraz właściwego i bezpiecznego użytkowania pralki.

!W kopercie zawierającej niniejszą instrukcję, oprócz gwarancji, znajdują się detale pomagające przy instalacji.

Rozpakowanie i wypoziomowanie

Rozpakowanie

1. Po wypakowaniu pralki upewnić się, że nie doznała uszkodzeń podczas transportu.

W przypadku stwierdzenia uszkodzeń nie podłączać jej i skontaktować się ze sprzedawcą.

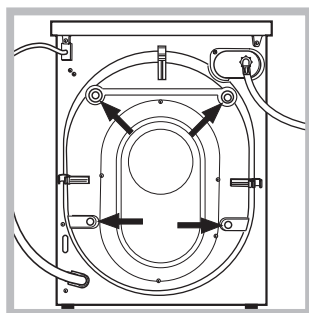

2. Odkręcić 4 śruby ochronne umocowane na czas transportu oraz odpowiednią rozpórkę, znajdujące się w części tylnej (patrz rysunek).

3. Zatkać otwory przy pomocy plastikowych korków znajdujących się w kopercie.

4. Przechowywać wszystkie części; jeśli pralka będzie przenoszona, powinny zostać ponownie zamontowane uszkodzeń celu uniknięcia uszkodzeń wewnętrznych.

! Części opakowania nie są zabawkami dla dzieci.

Poziomowanie

1. Ustawić pralkę na płaskiej i twardej podłodze; nie opierać jej o ściany lub meble.

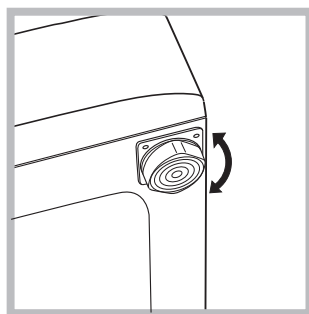

2. Skompensować nierówności odkręcając lub przykręcając nóżki aż urządzenie znajdzie się w położeniu poziomym (jego nachylenie nie powinno przekraczać 2 stopni).

! Dokładne wypoziomowanie powoduje, że urządzenie jest stabilne i umożliwia wyeliminowanie drgań i hałasów, zwłaszcza podczas fazy wirowania.

! W razie ustawienia na dywanie lub wykładzinie dywanowej należy tak wyregulować nóżki, aby pod pralką pozostawała wolna przestrzeń niezbędna dla wentylacji.

Podłączenia hydrauliczne i elektryczne

Podłączenie rury pobierania wody

! Przed podłączeniem przewodu zasilającego do sieci wodociągowej spuścić wodę aż do pojawienia się przejrzystej wody.

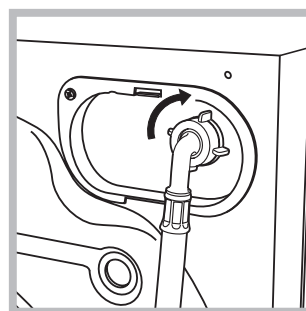

1. Podłączyć do urządzenia przewód doprowadzający wodę, przykręcając go do odpowiedniego otworu dopływowego, znajdującego się w tylnej części pralki, z prawej strony u góry (patrz rysunek)..

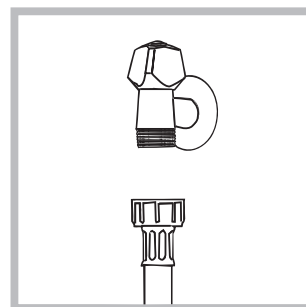

2. Podłączyć przewód zasilający poprzez przykręcenie go do zaworu wody zimnej z otworem z gwintem rurowym drobnozwojowym $\frac{3}{4}$ (patrz rysunek).

3. Zwrócić uwagę, aby na przewodzie nie było zagięć ani zwężeń.

! Ciśnienie wody w kurku powinno mieścić się w przedziale podanym w tabeli Danych technicznych (patrz strona obok).

! Jeśli długość przewodu doprowadzającego wodę jest niewystarczająca, należy zwrócić się do specjalistycznego sklepu lub do autoryzowanego technika.

! Nigdy nie należy stosować używanych lub starych przewodów zasilających, lecz tych, które znajdują się na wyposażeniu urządzenia.

Podłączenie przewodu odpływowego

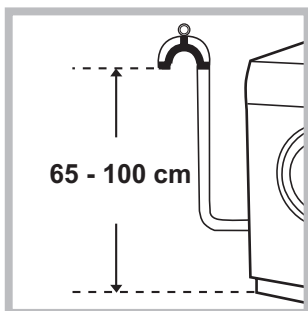

Podłączyć rurę odpływową wody do kanalizacji lub otworu spustowego w ścianie umieszczonego na wysokości od 65 cm do 1 m od ziemi, unikając zginania jej.

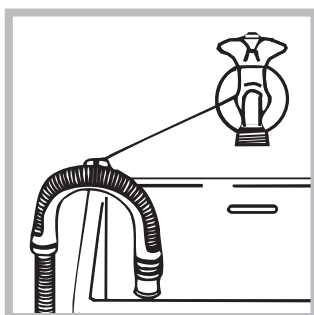

Alternatywnie można oprzeć ją na brzegu zlewu lub wanny, przymocowując do kranu załączony do pralki przewód (zobacz rysunek). Wolny koniec rury odpływowej nie powinien pozostawać zanurzony w wodzie.

! Odradza się używanie rur-przedłużaczy; jeśli przedłużacz jest jednak konieczny, powinien mieć on ten sam przekrój, co rura oryginalna, i nie powinien przekraczać 150 cm długości.

Podłączenie elektryczne

Przed włożeniem wtyczki do gniazdka elektrycznego należy się upewnić, czy:

- gniazdko posiada uziemienie i jest zgodne z obowiązującymi przepisami;
- gniazdko jest w stanie wytrzymać maksymalne obciążenie mocy urządzenia, wskazane w tabeli Danych technicznych (*patrz obok*);
- napięcie zasilania mieści się w wartościach wskazanych w tabeli Danych technicznych (*patrz obok*);
- gniazdko jest kompatybilne z wtyczką urządzenia. W przeciwnym razie należy wymienić gniazdko lub wtyczkę.

! Nie należy instalować pralki na otwartym powietrzu, nawet jeśli miejsce to jest chronione daszkiem, gdyż wystawienie urządzenia na działanie deszczu i burz jest bardzo niebezpieczne.

! Po zainstalowaniu urządzenia gniazdko elektryczne powinno być łatwo dostępne.

! Nie używać przedłużaczy ani wtyczek wielokrotnych.

! Kabel nie powinien być zgięty ani zgnieciony.

! Kabel zasilania elektrycznego oraz wtyczka mogą być wymieniane wyłącznie przez upoważnionych techników.

Uwaga! Producent nie ponosi żadnej odpowiedzialności, jeśli powyższe normy nie będą przestrzegane.

Dane techniczne	
Model	AQ113D 697
Wymiary	szerokość cm 59,5 wysokość cm 85 głębokość cm 64,5
Pojemność	od 1 do 11 kg
Dane prądu elektrycznego	dane techniczne umieszczone są na tabliczce na maszynie
Dane sieci wodociągowej	Maksymalne ciśnienie 1 MPa (10 barów) ciśnienie minimalne 0,05 MPa (0,5 barów) pojemność bębna 71 litrów
Szybkość wirowania	do 1600 obrotów na minutę
Programy testowe zgodnie z dyrektywami 1061/2010 i 1015/2010	program temperatura 60°C; program temperatura 40°C.
	Urządzenie to zostało wyprodukowane zgodnie z następującymi przepisami CE: - 2004/108/CE (o Kompatybilności Elektromagnetycznej) - 2002/96/CE - 2006/95/CE (o Niskim Napięciu)

Opis urządzenia

PL

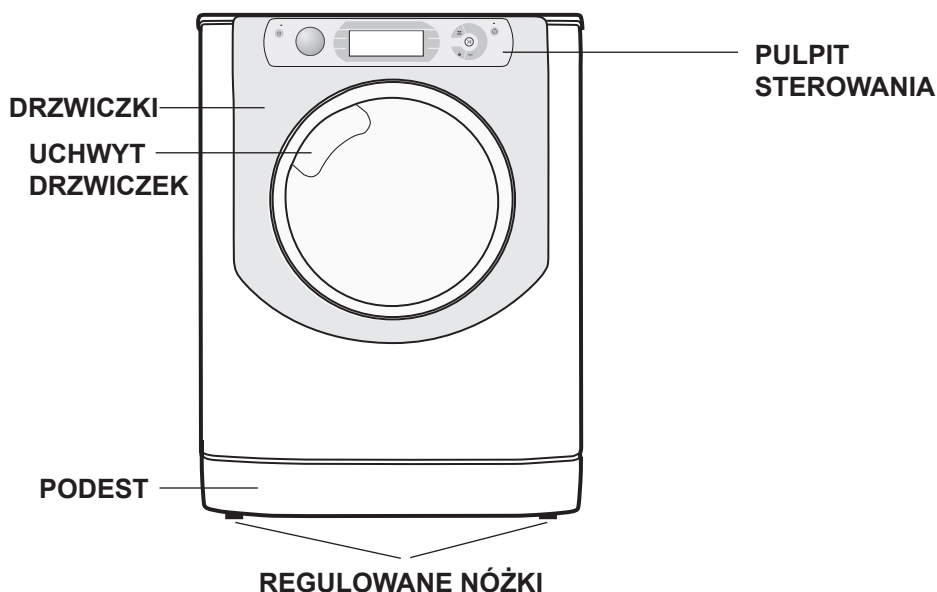

DRZWICZKI



W celu otwarcia drzwiczek posługiwać się zawsze odpowiednim uchwytem (patrz rysunek).

 pojemnik na dodatkowe środki: zmiękczające lub dodatki płynne. Zaleca się nigdy nie przekraczać maksymalnego poziomu podanego na siatce i rozcieńczać skoncentrowane środki zmiękczające.

Panel sterowania "touch control"

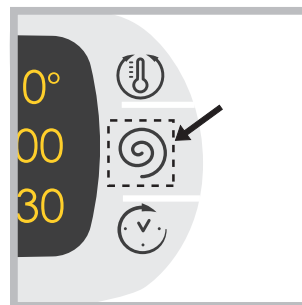

Aby zmienić ustawienia przycisnąć lekko ikonę wewnątrz czułego pola (touch control) jak wskazano na rysunku.

SZUFLADKA NA ŚRODKI PIORĄCE



Znajduje się wewnątrz maszyny, aby uzyskać do niej dostęp należy otworzyć drzwiczki. Informacje dotyczące dozowania środków piorących znajdują się w rozdziale „Środki piorące i bielizna”.

Funkcja stand by

Pralka ta, w myśl nowych norm europejskich związanych z oszczędnością elektryczną, posiada system auto wyłączenia (stand by), który włącza się po 30 minutach nie użytkowania. Ponownie lekko wcisnąć przycisk ON-OFF  i poczekać, aż pralka ponownie włączy się.
Zużycie w trybie wyłączenia: 1 W
Zużycie w trybie czuwania: 1 W

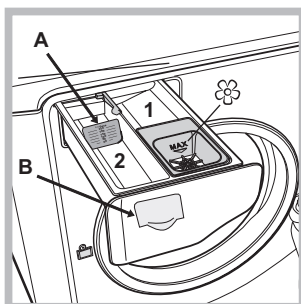

1. pojemnik do prania wstępnego: stosować środek piorący w proszku.
2. pojemnik do prania: W przypadku stosowania środka piorącego w płynie, zaleca się użycie ścianki **A** dostarczonej na wyposażeniu, która ułatwia prawidłowe dozowanie. W celu użycia środka piorącego w proszku, należy wsunąć ściankę w zgłębienie **B**.

W celu użycia środka piorącego w proszku, należy wsunąć ściankę w zgłębienie **B**.

Panel sterowania "touch control"

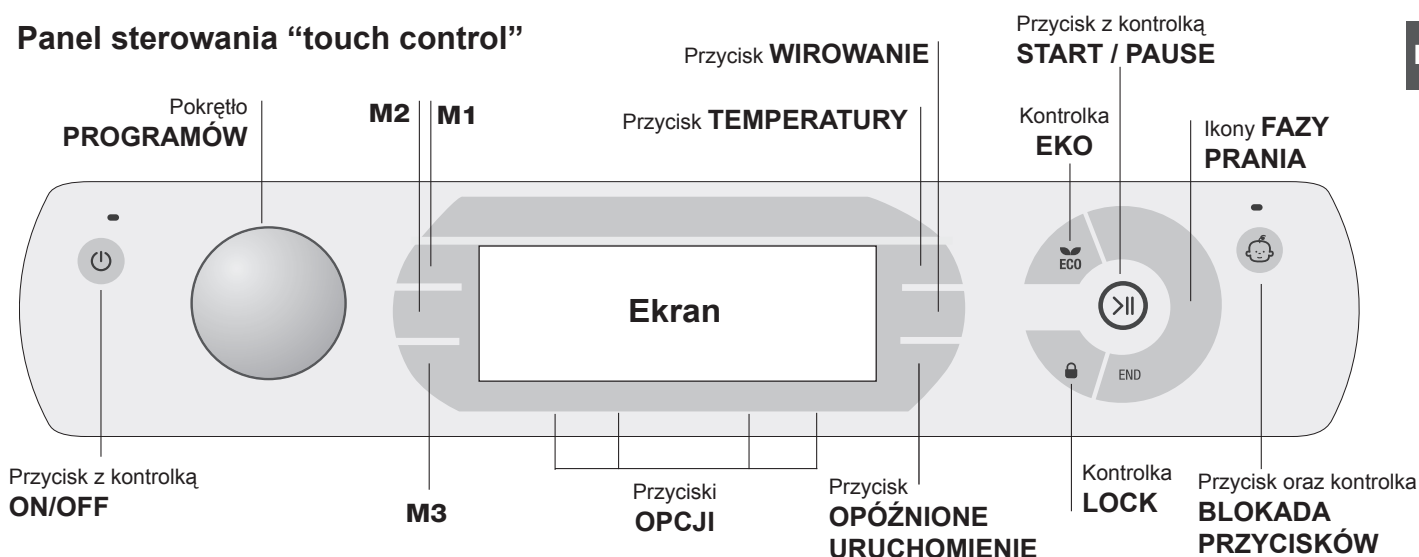

Przycisk z kontrolką **ON/OFF**: nacisnąć na chwilę przycisk w celu włączenia lub wyłączenia maszyny. Zielona kontrolka wskazuje, że maszyna jest włączona. W celu wyłączenia pralki podczas prania konieczne jest dłuższe przytrzymanie naciśniętego przycisku, przez około 3 sek.; krótkie lub przypadkowe naciśnięcie nie wystarczy do wyłączenia maszyny. Wyłączenie maszyny podczas trwającego prania anuluje program prania.

Pokrętko **PROGRAMÓW**: może być obracane w obydwu kierunkach. W celu wybrania najlepszego programu należy sprawdzić „Tabela programów”. W czasie trwania programu pokrętko pozostaje nieruchome.

Przyciski **M1-M2-M3**: przytrzymać wciśnięty jeden z przycisków w celu zapisania w pamięci cyklu oraz własnych preferowanych ustawień. W celu przywołania cyklu zapisanego uprzednio wciśnięć odpowiedni przycisk.

Przycisk **TEMPERATURY**: nacisnąć w celu dokonania zmiany lub wykluczenia temperatury, wartość wskazywana jest na umieszczonym wyżej ekranie (patrz „Jak wykonać cykl prania”).

Przycisk **WIROWANIE**: nacisnąć w celu dokonania zmiany lub wykluczenia wirówki, wartość wskazywana jest na umieszczonym wyżej ekranie (patrz „Jak wykonać cykl prania”).

Przycisk **OPÓŹNIONE URUCHOMIENIE**: nacisnąć w celu ustawienia opóźnionego uruchomienia wybranego programu, wartość ustawionego opóźnienia widoczna jest na umieszczonym wyżej ekranie (patrz „Jak wykonać cykl prania”).

Przyciski **OPCJI**: nacisnąć w celu wybrania dostępnych opcji. Kontrolka odpowiadająca wybranej opcji pozostanie włączona (patrz „Jak wykonać cykl prania”).

Ikony **FAZY PRANIA**: włączają się wskazując zaawansowanie cyklu (Pranie – Płukanie – Wirowanie – Wypompowanie). Napis END zapala się, kiedy cykl zostaje zakończony.

Przycisk z kontrolką **START/PAUSE**: kiedy zielona kontrolka pulsuje powoli należy nacisnąć przycisk w celu uruchomienia prania. Po uruchomieniu cyklu kontrolka świeci w sposób ciągły. W celu wybrania trybu pauzy podczas prania nacisnąć ponownie przycisk, kontrolka zacznie pulsować

w kolorze pomarańczowym. Jeśli kontrolka „LOCK” jest wyłączona, można otworzyć drzwiczki pralki. W celu ponownego uruchomienia prania od miejsca, w którym zostało przerwane, należy ponownie nacisnąć przycisk.

Kontrolka **LOCK**: wskazuje, że drzwiczki są zablokowane. W celu otwarcia drzwiczek konieczne jest włączenie pauzy cyklu (patrz „Jak wykonać cykl prania”).

Przycisk oraz kontrolka **BLOKADA PRZYCISKÓW**: w celu uruchomienia lub wyłączenia blokady panelu sterowania przytrzymać naciśnięty przycisk przez około 2 sekundy. Włączona kontrolka wskazuje, że panel sterowania został zablokowany. W ten sposób uniemożliwia się dokonywanie przypadkowych zmian w programach, zwłaszcza, jeśli w domu obecne są dzieci.

Kontrolka **ECO**: Ikona ECO włączy się, gdy, podczas zmiany parametrów prania, zostanie zaoszczędzone co najmniej 10% energii. Przed wejściem maszyny w tryb „Stand by”, ikona zaświeci się przez kilka sekund; gdy maszyna jest wyłączona, odzysk energii elektrycznej określony jest na około 80%.

ZMIANA JĘZYKA

Jeśli maszyna zostanie włączona po raz pierwszy na wyświetlaczu ukaże się migająca ikona pierwszego języka. Odpowiednio do 3 przycisków, po prawej stronie wyświetlacza ukażą się symbole „Λ”, „OK” i „V”. Języki zmieniają się automatycznie co 3” lub poprzez przyciśnięcie przycisków obok symboli „Λ” i „V”. Przyciskiem „OK” potwierdza się język, który ustala się po 2”. Jeśli nie zostanie przyciśnięty żaden przycisk, po 30” zmiana automatyczna języka ponownie zacznie się.

W celu zmiany języka należy włączyć i wyłączyć urządzenie, a następnie w ciągu 30 sekund wcisnąć równocześnie przyciski temperatury +wirowanie +start z opóźnieniem przez 5 sekund. Rozlegnie się krótki sygnał dźwiękowy, a na wyświetlaczu będzie migał wybrany język. Po przyciśnięciu przycisków obok symboli „Λ” i „V” zmienia się język. Przyciskiem obok symbolu „OK” potwierdza się język, który ustala się po 2”. Jeśli nie zostanie przyciśnięty żaden przycisk, po 30” zostanie wyświetlony język wcześniej ustalony. **Włączyć urządzenie.**

Jak wykonać cykl prania

PL

UWAGA: kiedy po raz pierwszy używa się pralki należy wykonać cykl prania bez wsadu, ale z użyciem środka piorącego nastawiając program bawełny 90° bez prania wstępnego.

1. **WŁĄCZENIE MASZYNY.** Wcisnąć przycisk .

Wszystkie kontrolki zaświeca się przez 1 sekundę a na ekranie pojawi się napis AQUALTIS, a następnie pozostanie świecąc się stałym światłem kontrolka przycisku  oraz pulsować będzie kontrolka START/PAUSE.

2. **WYBÓR PROGRAMU.** Obracać Pokrętkę PROGRAMÓW w prawo lub w lewo aż do odnalezienia potrzebnego programu, nazwa programu pojawi się na ekranie; teraz powiązana jest z temperaturą oraz prędkością wirowania, które mogą zostać zmienione. Na wyświetlaczu pojawi się czas trwania cyklu.



3. **ZAŁADUNEK BIELIZNY.** Otworzyć drzwiczki. Włożyć bieliznę uważając, aby nie przekroczyć wielkości ładunku wskazanej w *tabeli programów* na następnej stronie.

4. **DOZOWANIE ŚRODKA PIORĄCEGO.** Wysunąć szufladkę i wsypać środek piorący do odpowiednich pojemników, tak jak wyjaśniono to w „Opis urządzenia”.

5. **ZAMKNIĘCIE DRZWICZEK.**



6. **PERSONALIZACJA CYKLU PRANIA** Posługiwać się odpowiednimi przyciskami panelu sterowania:

  **Zmienić temperaturę i/lub wirowanie.**

Maszyna automatycznie wyświetla temperaturę i przewidziane maksymalne wartości dla ustawionego programu lub ostatnie wartości, jeśli są zgodne z wybranym programem. Poprzez naciśnięcie przycisku  zmniejsza się stopniowo temperaturę aż do prania w zimnej wodzie (OFF). Poprzez naciśnięcie przycisku  zmniejsza się stopniowo wirowanie aż do jego wyłączenia (OFF). Dodatkowe naciśnięcie przycisków przywróci maksymalne przewidywane wartości.

! Wyjątek: wybierając program  temperaturę można podnieść aż do 90°.

 **Nastawić opóźniony start.**

W celu ustawienia opóźnionego startu wybranego programu należy wdsuwać odpowiedni przycisk aż do osiągnięciażądanego czasu opóźnienia. Podczas ustawiania wyświetlony zostanie czas opóźnienia wraz z pulsującym napisem „Start za:” i migającym symbolem . Po nastawieniu opóźnionego startu na wyświetlaczu zostanie wyświetlony nieruchomy symbol  i następnie wyświetlony zostanie ustawiony czas trwania cyklu z napisem „Koniec za:” i czas trwania cyklu. Po jednorazowym naciśnięciu przycisku START OPÓŹNIONY wyświetlony zostaje tylko jeden raz czas ustawionego opóźnienia.

Wyświetlacz pokaże napis „Start za:”. I czas opóźnienia. Po zakończeniu ustawionego czasu opóźnienia, maszyna włączy się i na wyświetlaczu

ukaze się napis: „Koniec za:” i pozostały czas do zakończenia cyklu. W celu usunięcia opóźnionego uruchomienia wcisnąć przycisk aż do pojawienia się napisu OFF; symbol  zgaśnie.

  **Zmiana charakterystyki cyklu.**

- Wcisnąć przycisk w celu uruchomienia opcji, na ekranie pojawi się nazwa a odpowiednie zaciemnienie przycisku włączy się.
- Wcisnąć ponownie przycisk w celu wyłączenia opcji; na ekranie pojawi się nazwa opcji plus OFF i podcieniowanie włączy się.

! Jeśli wybrana opcja nie jest zgodna z nastawionym programem, niezgodność zostanie zasygnalizowana przez pulsowanie kontrolki i sygnał akustyczny (3 sygnały) a opcja nie będzie aktywowana.

! Jeśli wybrana opcja nie jest zgodna z inną, ustawioną uprzednio, kontrolka odpowiadająca pierwszej opcji będzie pulsować i uruchomiona zostanie jedynie opcja druga, kontrolka uruchomionej opcji będzie świecić stale.

! Opcje mogą zmieniać zalecane obciążenie i/lub czas trwania cyklu.

7. **URUCHOMIENIE PROGRAMU.** Nacisnąć przycisk START/PAUSE. Odpowiednia kontrolka zaświeci stałym światłem a drzwiczki zostaną zablokowane (kontrolka LOCK  świeci się). Ikony odpowiadające fazom prania zaświecą się podczas cyklu wskazując bieżącą fazę.

W celu dokonania zmiany programu w czasie trwania cyklu należy wybrać funkcję pauzy naciskając na przycisk START/PAUSE a następnie wybrać żądany cykl i nacisnąć ponownie przycisk START/PAUSE. W celu otwarcia drzwi, gdy cykl prania jest włączony należy nacisnąć przycisk START/PAUSE; jeśli kontrolka LOCK  jest zgaszona otwarcie drzwi będzie możliwe. Nacisnąć ponownie przycisk START/PAUSE, aby uruchomić program od momentu, w którym został przerwany.

8. **KONIEC PROGRAMU.** Wskazywany jest przez zaświecenie napisu END. Drzwiczki pralki można otworzyć natychmiast. Jeśli kontrolka START/PAUSE pulsuje, nacisnąć przycisk w celu zakończenia cyklu. Otworzyć drzwiczki, wyjąć bieliznę i wyłączyć urządzenie.

! Jeśli uruchomiony już cykl ma być anulowany należy przytrzymać dłużej naciśnięty przycisk , aż cykl zostanie przerwany i urządzenie wyłączy się.

Torba na pikowane kołdry, zasłony i delikatne tkaniny Dzięki specjalnemu workowi dostarczonemu z produktem, pralka Aqualtis pozwala na wypranie cennych i delikatnych rzeczy chroniąc je przed zniszczeniem.

Zaleca się zastosować go do prania kołder pikowanych i puchowych z syntetycznym wspanem.

Programy i opcje

Tabela programów

Ikona	Opis programu	Temp. maks. (°C)	Prędkość maks. (obroty na minutę)	Środki piorące i dodatki				Ładunek max (kg)	Wilgotność resztkowa %	Zużycie energii kWh	Woda łącznie lt	Czas trwania cyklu
				Pranie wstępne	Pranie	Środek zmiekkający	Ładunek max					
	Bawełna Kolorowe (2-3): tkaniny białe lekko zabrudzone i delikatne kolorowe.	40°	1600	-	●	●	11	44	1,19	90	196'	
	Syntetyczne Odporne	60°	800	-	●	●	5	48	1	57	115'	
	Syntetyczne Odporne (5)	40°	800	-	●	●	5	48	0,64	55	94'	
	Białe	60°	1600	-	●	●	6	-	-	-	189'	
	Kolorowe (4)	40°	1600	-	●	●	6	44	0,99	92	123'	
	Ciemne	30°	800	-	●	●	6	-	-	-	75'	
	** Odśwież. Parą (zobacz następną stronę).	-	-	-	-	-	2	-	-	-	22'	
	Kołdry: do odzieży ocieplanej gęsim puchem.	30°	1200	-	●	●	3,5	-	-	-	146'	
	Bed&Bath: do bielizny pościelowej i kąpielowej.	60°	1600	-	●	●	11	-	-	-	155'	
	Płukanie	-	1600	-	-	●	11	-	-	-	49'	
	Wirowanie i Wypompowanie	-	1600	-	-	-	11	-	-	-	16'	
	Antyalergiczne	60°	1600	-	●	●	6	-	-	-	206'	
	Delikatne	30°	0	-	●	●	1	-	-	-	80'	
	Wełna: do wełny, kaszmiru, itp.	40°	800	-	●	●	2,5	-	-	-	100'	
	Mix 30°: W celu szybkiego odświeżenia lekko zabrudzonych tkanin (niewskazany dla wełny, jedwabiu i tkanin przeznaczonych do prania ręcznego).	30°	800	-	●	●	4	71	0,22	41	30'	
	Bawełna Pranie wstępne (Dodawać detergent do odpowiedniego pojemnika).	90°	1600	●	●	●	11	44	2,22	119	215'	
	Bawełna Białe (1): tkaniny białe i kolorowe, wytrzymałe, mocno zabrudzone.	60°	1600	-	●	●	11	44	1,38	83	203'	
	Bawełna Białe: tkaniny białe i kolorowe, wytrzymałe, mocno zabrudzone.	90°	1600	-	●	●	11	44	2,90	110	196'	

Czas trwania cyklu wskazany na wyświetlaczu lub w instrukcji jest czasem oszacowanym dla standardowych warunków. Rzeczywisty czas trwania cyklu może się zmieniać w zależności od wielu czynników, takich jak temperatura i ciśnienie wody na wlocie, temperatura otoczenia, ilość detergentu, ilość i rodzaj pranej odzieży, wyważenie ładunku, wybrane opcje dodatkowe.

(* Uwaga: po około 10 minutach od START, urządzenie na podstawie wsadu obliczy i pokaże czas pozostały do zakończenia programu.

Dla wszystkich Instytucji homologacyjnych:

- 1) Program kontrolny zgodny z normą 2010/1061: ustawić program , wybierając temperaturę 60°C. Ten cykl jest odpowiedni do prania średnio zabrudzonej odzieży bawełnianej i jest najbardziej wydajnym cyklem pod względem łącznego zużycia energii elektrycznej i wody; należy go używać do odzieży przeznaczonej do prania w 60 °C. Rzeczywista temperatura prania może się różnić od podanej.
- 2) Program kontrolny zgodny z normą 2010/1061: ustawić program , wybierając temperaturę 40°C. Ten cykl jest odpowiedni do prania średnio zabrudzonej odzieży bawełnianej i jest najbardziej wydajnym cyklem pod względem łącznego zużycia energii elektrycznej i wody; należy go używać do odzieży przeznaczonej do prania w 40 °C. Rzeczywista temperatura prania może się różnić od podanej.
- 3) Program bawełna, długi: ustawić program , wybierając temperaturę 40°C.
- 4) Program bawełna, krótki: ustawić program , wybierając temperaturę 40°C.
- 5) Program syntetyczne, długi: ustawić program , wybierając temperaturę 40°C.

Opcje

Higieniczny para

Po wybraniu tej opcji zwiększa się skuteczność mycia poprzez wytworzenie pary, która podczas cyklu eliminuje nawet ewentualne zarazki we włóknach naprawiając je jednocześnie. Włożyć bieliznę do bębna, wybrać odpowiedni program i wybrać opcję .

! Podczas prania drzwiczki nie będą przezroczyste ze względu na wytworzenie się pary.

! Nie można jej zastosować przy programach , , , , , (90°C).

Łatwe Prasowanie

Wybierając tę opcję pranie oraz wirowanie zostaną odpowiednio zmienione w celu ograniczenia powstawania zgnieceń. Po zakończeniu cyklu pralka wykona powolne obroty bębna, kontrolki „Łatwe Prasowanie” oraz START/PAUSE będą pulsowały. W celu zakończenia cyklu nacisnąć przycisk START/PAUSE lub przycisk „Łatwe Prasowanie”.

! Nie można jej zastosować przy programach , , , , .

Extra Płukanie

Wybierając tę opcję zwiększa się skuteczność płukania i zapewnia się maksymalne usuwanie środka piorącego. Jest przydatne dla włókna szczególnie wrażliwego na środki piorące. Radzimy używać tej opcji z pralką o pełnym wsadzie i z większą ilością środka piorącego.

! Nie można jej zastosować przy programach , , , .

Szybki

Wybierając tę opcję, skraca się czas trwania programu nawet do 50%, w zależności od wybranego cyklu, gwarantując równocześnie oszczędność wody i energii. Z cyklu należy korzystać do prania niezbyt zabrudzonej odzieży.

! Nie można jej zastosować przy programach , , , , .

Środki piorące i bielizna

PL

Środek piorący

Wybór oraz ilość środka piorącego zależne są od rodzaju tkaniny (bawełna, wełna, jedwab...), od koloru, od temperatury prania, od stopnia zabrudzenia oraz od twardości wody.

Dokładne dozowanie środka piorącego zapobiega marnotrawstwu i przyczynia się do ochrony środowiska: środki piorące, mimo że ulegają biodegradacji, zawsze zawierają składniki, które zakłócają równowagę środowiska naturalnego.

Zaleca się:

- stosowanie środków piorących w proszku dla tkanin z białej bawełny i do prania wstępnego.
- stosowanie środków piorących w płynie dla delikatnych tkanin z bawełny oraz dla wszystkich programów z niską temperaturą.
- stosowanie płynnych środków piorących do wełny i jedwabiu.

Środek piorący powinien być włożony przed rozpoczęciem prania do odpowiedniej komory lub do dozownika włożanego bezpośrednio do bębna. W takim przypadku nie można wybrać cyklu Bawełna z praniem wstępnym.

! Środki piorące w proszku należy stosować do tkanin z białej bawełny i do prania wstępnego oraz do prania w temperaturze przekraczającej 60°C.

! Należy stosować się do zaleceń podanych na opakowaniu środka piorącego.

! Nie używać środków do prania ręcznego, ponieważ tworzą za dużo piany.

Przygotowanie bielizny

- Rozprostować dobrze ubrania przed włożeniem ich do pralki.
- Podzielić bieliznę według rodzajów tkaniny (symbol na etykiecie ubrania) oraz koloru uważając na oddzielenie odzieży kolorowej od białej;
- Opróżnić kieszenie i sprawdzić guziki;
- Nie przekraczać wartości wskazanych w „Tabela programów” odnoszących się do ciężaru bielizny suchej.

Ile waży bielizna?

1 prześcieradło	400 – 500 gr
1 poszewka	150 – 200 gr
1 obrus	400 – 500 gr
1 szlafrok	900 – 1200 gr
1 ręcznik do rąk	150 – 250 gr
1 spodnie jeansowe	400 – 500 gr
1 koszula	150 – 200 gr

Zalecenia dotyczące prania

** Odśwież. Para

Ten program pozwala na odświeżenie bielizny poprzez usunięcie nieprzyjemnych zapachów (2 kg, około 3 rzeczy). Włożyć tylko bieliznę suchą (nie brudną) i wybrać program „Odśwież. Para”. Jeśli po zakończeniu cyklu ubrania będą lekko wilgotne, należy je rozwiesić. Program „Odśwież. Para” ułatwia proces prasowania.

Poza tym, kulkami „Steam Profumo”, można dodać zapachu do bielizny. Wkropić kilka kropli perfumu na gąbkę znajdującą się wewnątrz kulki, zamknąć ponownie, włożyć do bębna z ubraniami i włączyć delikatny program „Odśwież. Para”. Po zakończeniu cyklu ubrania będą lekkie i pachnące.

! Nie jest zalecany dla tkanin wełnianych i jedwanbych

! Nie moczyć gąbki zbyt dużą ilością perfumu, aby nie kapłał.

! Nie dodawać środka myjącego ani zmiękczającego.

Białe: z cyklu „Białe” należy korzystać do prania białych tkanin. Program został opracowany tak, aby chronił przed szarzeniem białych tkanin.

W celu osiągnięcia najlepszych wyników zaleca się stosowanie detergentu w proszku.

Kolorowe: z cyklu „Kolorowe” należy korzystać do prania tkanin o jasnych kolorach. Program został opracowany tak, aby chronił kolory przed blaknięciem.

Ciemne: cyklu „Ciemne” należy używać do prania ciemnej odzieży. Program został opracowany w celu ochrony ciemnych kolorów przed blaknięciem. Dla osiągnięcia najlepszych efektów, zalecamy stosowanie środka piorącego w płynie, najlepiej przeznaczonego do prania ciemnej odzieży.

Koldry: aby wyprać produkty wypełnione puchem gęsim, takie jak koldry dla dwóch osób lub pojedyncze (nieważące więcej niż 3,5 kg), poduszki, kurtki puchowe, należy zastosować właściwy program. Należy włożyć produkty puchowe do bębna wyginając rogi do wnętrza (patrz rysunki) ale tak, aby nie przekroczyć ¾ jego pojemności. Aby uzyskać optymalne wyniki prania zaleca się wlanie do szufladki płynnego środka do prania.

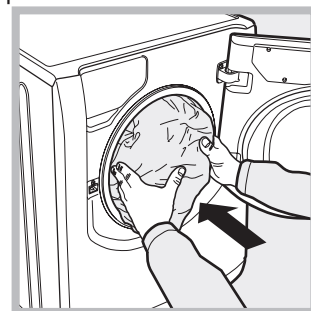
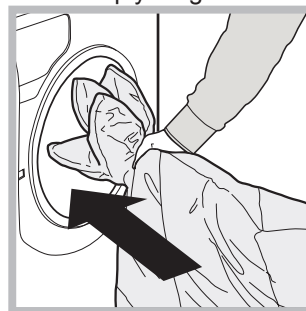

Koldry pikowane: aby wyprać koldry pikowane z syntetycznym wypełnieniem, należy zastosować dostarczony w tym celu worek i ustawić program.

Bielizna kąpielowa i pościelowa: w celu wyprania bielizny kąpielowej i pościelowej w jednym cyklu, należy użyć programu „Bielizna”, który optymalizuje zużycie środka piorącego i pozwala oszczędzać czas i pieniądze. Zalecamy stosowanie środka piorącego w proszku.

Antyalergiczne: programu „Antyalergiczne” należy używać do usuwania głównych alergenów, takich jak pyłki, roztocza, sierść kotów i psów.

Delikatne: używać programu „Delikatne” do prania bardzo delikatnej odzieży, ozdobionej cekinami lub koralikami.

Zalecamy wywrócenie ubrań na lewą stronę i włożenie małych części odzieży do woreczka przeznaczonego specjalnie do prania delikatnych ubrań.

Dla osiągnięcia najlepszych efektów, zalecamy stosowanie środka piorącego w płynie do tkanin delikatnych.

Do prania **jedwabiu** i **zasłon** (należy je złożyć i włożyć do dostarczonego worka), należy wybrać cykl „Jedwab” i włączyć opcję „Delikatne”; urządzenie zakończy cykl z zamoczoną bielizną, a kontrolka „Delikatne” będzie migać. W celu odprowadzenia wody i wyjęcia prania, należy nacisnąć przycisk START/PAUSE lub przycisk „Delikatne”.

Wełna: cykl prania „Wełna” niniejszej pralki Hotpoint-Ariston został przetestowany i zatwierdzony przez Woolmark Company jako odpowiedni do prania odzieży wełnianej przeznaczonej wyłącznie do prania ręcznego, pod warunkiem, że pranie jest przeprowadzane zgodnie z instrukcjami podanymi na etykiecie ubrania oraz ze wskazówkami dostarczonymi przez producenta urządzenia. Hotpoint-Ariston to pierwsza marka pralek, która uzyskała od Woolmark Company certyfikat Woolmark Apparel Care - Platinum ze względu na osiągnięte rezultaty prania oraz zużycie wody i energii. (M1135)



Uporczywe zabrudzenia: dobrze jest wyprać uporczywe zapylenia płynnym mydłem przed praniem oraz zastosować program Bawełna z praniem wstępnym.

Zalecenia i środki ostrożności

! Pralka została zaprojektowana i wyprodukowana zgodnie z międzynarodowymi przepisami bezpieczeństwa. Niniejsze ostrzeżenia zostały tu zamieszczone ze względów bezpieczeństwa i należy je uważnie przeczytać.

Ogólne zasady bezpieczeństwa

- Urządzenie to zostało zaprojektowane wyłącznie do użytkowania w warunkach domowych.
- Urządzenie to nie jest przeznaczone do użytkowania przez osoby (w tym dzieci) o ograniczonej sprawności fizycznej, zmysłowej lub umysłowej oraz nieposiadające odpowiedniego doświadczenia i wiedzy, chyba że używają go pod nadzorem lub po otrzymaniu wskazówek od osoby odpowiedzialnej za ich bezpieczeństwo. Należy pilnować, aby dzieci nie bawiły się urządzeniem.
- Urządzenie powinno być używane wyłącznie przez osoby dorosłe i w sposób zgodny z instrukcjami zawartymi w niniejszej książeczce.
- Nie dotykać pralki stojąc przy niej boso lub mając mokre lub wilgotne ręce albo stopy.
- Nie wyjmować wtyczki z gniazdka ciągnąc za kabel, lecz trzymając za wtyczkę.
- Nie dotykać usuwanej wody, gdyż może ona osiągać wysokie temperatury.
- W żadnym wypadku nie otwierać drzwiczek pralki na siłę: grozi to uszkodzeniem mechanizmu zabezpieczającego drzwiczki przed przypadkowym otwarciem.
- W razie wystąpienia usterki nie należy w żadnym wypadku próbować dostać się do wewnętrznych części pralki z zamiarem samodzielnego dokonania naprawy.
- Zawsze uważać, aby dzieci nie zbliżyły się do pracującej pralki.
- Jeśli trzeba maszynę przestawić muszą to zrobić dwie lub trzy osoby przy zachowaniu jak największej ostrożności. Nigdy nie należy tego robić samemu, gdyż urządzenie jest bardzo ciężkie.
- Przed włożeniem bielizny sprawdzić, czy bęben jest pusty.

System równoważenia ładunku

Aby uniknąć nadmiernych drgań i jednorodnie rozłożyć wsad, przed każdym wirowaniem bęben wykonuje nieco szybsze obroty niż podczas prania. Jeśli po zakończeniu kolejnych prób wsad nie zostanie rozłożony w sposób wyważony, urządzenie dokona wirowania z szybkością mniejszą od przewidywanej. W przypadku wystąpienia nadmiernego nierównoważenia pralka dokona rozłożenia wsadu zamiast odwirowania. Aby zapewnić lepsze rozłożenie wsadu oraz jego właściwe zrównoważenie, zaleca się wymieszanie dużych i małych sztuk bielizny.

Utylizacja

- Utylizacja opakowania: przestrzegać lokalnych przepisów, dzięki temu opakowanie będzie mogło zostać ponownie wykorzystane.

- Dyrektywa europejska 2002/96/WE dotycząca odpadów urządzeń elektrycznych i elektronicznych przewiduje, że elektryczne urządzenia gospodarstwa domowego nie powinny być utylizowane w normalnym ciągu utylizacji stałych odpadów miejskich. Stare urządzenia powinny być zbierane oddzielnie w celu optymalizowania stopnia odzysku i recykulacji materiałów, z których są zbudowane i aby zapobiec potencjalnemu zagrożeniu dla zdrowia i środowiska. Symbol przekreślonego koszyka podany jest na wszystkich produktach w celu przypomnienia o obowiązku ich oddzielnego zbierania. Właściciele urządzeń gospodarstwa domowego mogą uzyskać dodatkowe informacje dotyczące ich prawidłowej utylizacji zwracając się do odpowiednich służb publicznych lub do sprzedawców tych urządzeń.

PL

Ręczne otwarcie drzwiczek

W przypadku, gdy otwarcie drzwiczek nie jest możliwe z powodu braku energii elektrycznej a pranie ma być rozwieszane, należy postępować w następujący sposób:

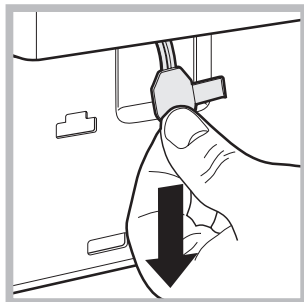
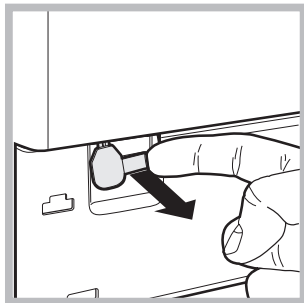
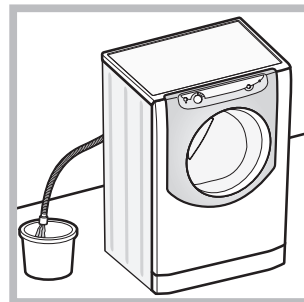

1. wyjąć wtyczkę z gniazdka elektrycznego.
2. sprawdzić, czy poziom wody wewnątrz maszyny jest niższy od poziomu otwarcia drzwiczek, w przeciwnym przypadku usunąć nadmiar wody poprzez rurę odpływową zbierając ją do wiaderka w sposób wskazany na *rysunku*.
3. usunąć płytę znajdującą się z tyłu pralki (zobacz *następną* stronę).
4. przy pomocy uchwytu pokazanego na rysunku pociągnąć na zewnątrz aż do zwolnienia plastikowego zatrzasku z gniazda; następnie pociągnąć go ku dołowi aż da się usłyszeć kliknięcie, wskazujące, że drzwiczki zostały odblokowane.
5. Otworzyć drzwiczki; w przypadku, gdy nie jest to jeszcze możliwe, powtórzyc czynność
6. ponownie założyć panel upewniwszy się, przed dociśnięciem go do maszyny, że zatrzaski zostały umieszczone w

odpowiednich otworach.

Utrzymanie i konserwacja

PL

Odlączenie wody i prądu elektrycznego

- Zamknąć kurek dopływu wody po każdym praniu. Zmniejsza się w ten sposób zużycie instalacji hydraulicznej pralki oraz eliminuje się niebezpieczeństwo przecieków.
- Wyjąć wtyczkę z kontaktu przed przystąpieniem do czyszczenia pralki oraz podczas wykonywania czynności konserwacyjnych.

Czyszczenie maszyny

Obudowę zewnętrzną i gumowe części pralki należy myć wilgotną ściereczką zmoczoną w letniej wodzie z mydłem. Nie stosować rozpuszczalników ani ściernych środków czyszczących.

Czyszczenie szufladki na środki piorące

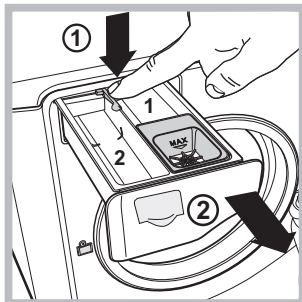

W celu wyjęcia szufladki nacisnąć dźwignię (1) i pociągnąć ją na zewnątrz (2) (patrz rysunek). Wypłukać szufladkę pod bieżącą wodą. Czynność tę należy wykonywać stosunkowo często.

Czyszczenie bębna

- Należy zawsze pozostawiać uchylone drzwiczki pralki, aby zapobiec tworzeniu się nieprzyjemnych zapachów.

Czyszczenie pompy

Pralka wyposażona jest w pompę samoczyszczącą, która nie wymaga zabiegów konserwacyjnych. Może się jednak zdarzyć, że drobne przedmioty (monety, guziki) wpadną do komory wstępnej zabezpieczającej pompę, która znajduje się w jej dolnej części.

! Należy się upewnić, że cykl prania został zakończony i wyjąć wtyczkę z gniazdka.

Aby dostać się do komory wstępnej:

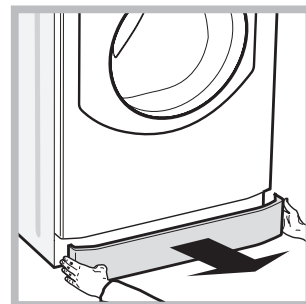
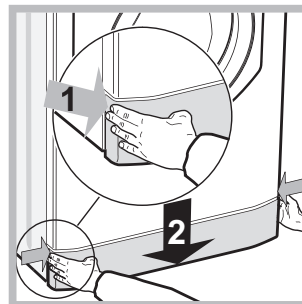

1. zdjąć płytę przykrywającą, znajdującą się z tyłu urządzenia naciskając ją ku środkowi, następnie popchnąć ku dołowi z dwóch stron i wyjąć ją (zobacz rysunki).

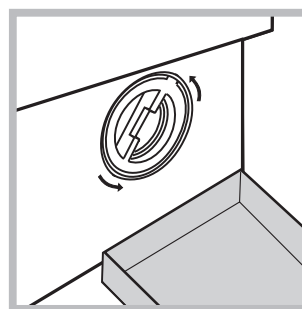

2. ustawić pojemnik do zbierania wypływającej wody (ok. 1,5 l) (patrz rysunek);
3. odkręcić pokrywę, obracając ją w kierunku przeciwnym do ruchu wskazówek zegara (patrz rysunek);

4. dokładnie wyczyścić wnętrze;
5. ponownie przykręcić pokrywę;
6. ponownie założyć panel upewniwszy się, przed dociśnięciem go do urządzenia, czy zatrzaski zostały umieszczone w odpowiednich otworach.

Kontrola przewodu doprowadzającego wodę

Przynajmniej raz do roku należy skontrolować rurę doprowadzania wody. Jeśli widoczne są na nim pęknięcia i rysy, należy go wymienić: w trakcie prania duże ciśnienie może bowiem spowodować jego nagłe rozerwanie.

Nieprawidłowości w działaniu i sposoby ich usuwania

Może się zdarzyć, że pralka nie działa. Przed wezwaniem Serwisu Technicznego (*patrz „Serwis Techniczny”*) należy sprawdzić, czy problemu nie da się łatwo rozwiązać przy pomocy poniższego wykazu.

PL

Nieprawidłowości w działaniu: **Możliwe przyczyny/Porady:**

Pralka nie włącza się.

- Wtyczka nie jest włączona do gniazdka lub jest wsunięta za słabo, w taki sposób, że nie ma styku.
- W domu nie ma prądu.



Cykl prania nie rozpoczyna się.

- Drzwiczki nie są dokładnie zamknięte.
- Nie został przyciśnięty przycisk START/PAUSE.
- Kurek dopływu wody jest zamknięty.
- Ustawione zostało opróżnienie startu.

Pralka nie pobiera wody.

- Rura pobierania wody nie jest podłączona do zaworu.
- Rura jest zgięta.
- Kurek dopływu wody jest zamknięty.
- W domu nastąpiła przerwa w dostawie wody.
- Ciśnienie wody nie jest wystarczające.
- Nie został przyciśnięty przycisk START/PAUSE

Drzwiczki maszyny pozostają zablokowane.

- Gdy wybrany zostanie cykl opcja , pod koniec cyklu pralka wykona powolne obroty bębna. Aby zakończyć cykl, należy nacisnąć przycisk START/PAUSE lub kontrolkę .

Pralka pobiera i usuwa wodę bez przerwy.

- Rura usuwania wody nie została zainstalowana na wysokości od 65 do 100 cm od podłogi (*patrz „Instalacja”*).
- Końcówka rury usuwania wody jest zanurzona w wodzie (*patrz „Instalacja”*).
- Jeśli mieszkanie znajduje się na najwyższych piętrach budynku, możliwe, że zaistniał efekt „syfonu”, w wyniku czego pralka nieustannie pobiera i usuwa wodę. W celu wyeliminowania tej niedogodności należy zakupić specjalny zawór, zapobiegający powstawaniu efektu syfonu.
- Otwór odpływowy w ścianie nie posiada odpowietrznika.

Pralka nie odprowadza wody i nie odwirowuje.

- Program nie przewiduje odprowadzania wody: w przypadku niektórych programów należy uruchomić go ręcznie (*patrz „Programy i opcje”*).
- Została uruchomiona opcja : aby zakończyć program, należy wcisnąć przycisk START / PAUSE (*patrz „Programy i opcje”*).
- Przewód odprowadzający wodę jest zgięty (*patrz „Instalacja”*).
- Instalacja ściekowa jest zatkana.

Pralka mocno wibruje w fazie odwirowywania.

- Bęben, w chwili instalacji pralki, nie został odpowiednio odblokowany (*zobacz „Instalacja”*).
- Pralka nie jest właściwie wypoziomowana (*patrz „Instalacja”*).
- Pralka jest zbyt ściśnięta pomiędzy meblami i ścianą (*patrz „Instalacja”*).
- Wsad jest niewyważony (*patrz „Środki piorące i bielizna”*).

Z pralki wycieka woda.

- Przewód doprowadzający wodę nie jest dobrze przykręcony (*patrz „Instalacja”*).
- Szufladka na środki piorące jest zatkana (w celu oczyszczenia jej *patrz „Konserwacja i czyszczenie”*).
- Rura odpływowa nie jest dobrze zamocowana (*patrz „Instalacja”*).

Ikony dotyczące „bieżącej fazy” pulsują szybko jednocześnie z kontrolką ON/OFF.

- Wyłączyć urządzenie i wyjąć wtyczkę z gniazdka, odczekać około 1 minuty, następnie włączyć ją ponownie. Jeśli niedogodność nie ustępuje wezwać Serwis.

Tworzy się zbyt duża ilość piany.

- Środek piorący nie jest odpowiedni do pralek automatycznych (na opakowaniu musi być napisane: „do pralek”, „do prania ręcznego i pralek” lub podobne).
- Użyto za dużo środka piorącego.

Drzwiczki maszyny pozostają zablokowane.

- Wykonać procedurę ręcznego odblokowania (*patrz „Środki ostrożności i zalecenia”*).

! Uwaga: aby wyjść z „trybu demo”, należy wyłączyć pralkę, należy nacisnąć równocześnie przez 3 sek. dwa przyciski  i .

Serwis techniczny

PL

Przed skontaktowaniem się z Serwisem Technicznym:

- Sprawdzić, czy problemu nie można rozwiązać samodzielnie (*patrz „Anomalie i środki zaradcze”*);
- Ponownie uruchomić program i sprawdzić, czy problem nie zniknął;
- W przeciwnym razie wezwać Autoryzowany Serwis Techniczny.

! W przypadku błędnego zainstalowania i nieprawidłowego używania pralki interwencja serwisu będzie płatna.

! Nigdy nie wzywać nieautoryzowanych techników.

Należy podać:

- rodzaj nieprawidłowości;
- model maszyny (Mod.);
- numer seryjny (S/N).

Te ostatnie informacje znajdują się na tabliczce znamionowej umieszczonej na urządzeniu.

Руководство по установке и эксплуатации

СТИРАЛЬНАЯ МАШИНА



Русский

AQUALTIS

AQ113D 697

Содержание

CIS

Установка, 50-51

Распаковка и нивелировка
Водопроводное и электрическое подключения
Технические характеристики

Описание стиральной машины, 52-53

Консоль управления "сенсорное управление"

Порядок выполнения цикла стирки, 54

Программы и дополнительные функции, 55

Таблица программ
Дополнительные функции стирки

Стиральные вещества и типы белья, 56

Стиральное вещество
Подготовка белья
Рекомендации по стирке

Предосторожности и рекомендации, 57

Общие требования по безопасности
Система балансировки белья
Утилизация
Открывание люка вручную

Техническое обслуживание и уход, 58

Отключение воды и электрического тока
Чистка машины
Чистка ячейки стиральных веществ
Уход за барабаном
Порядок чистки насоса
Проверка водопроводного шланга

Неисправности и методы их устранения, 59

Сервисное обслуживание, 60



AЮ 77



KZ.O.02.0361

Установка

CIS

! Важно сохранить данное руководство для его последующих консультаций. В случае продажи, передачи или переезда проверьте, чтобы данное руководство сопровождало стиральную машину.
! Внимательно прочитайте инструкции: в них содержатся важные сведения об установке изделия, его эксплуатации и безопасности.
! В пакете с техническим руководством вы найдете, помимо гарантийного таллона, детали, необходимые для установки машины.

Распаковка и нивелировка

Снятие упаковки

1. После снятия упаковки со стиральной машины проверьте, чтобы на ней не было повреждений, вызванных при перевозке.

В случае обнаружения повреждений немедленно обратитесь к поставщику, не подключая машину.

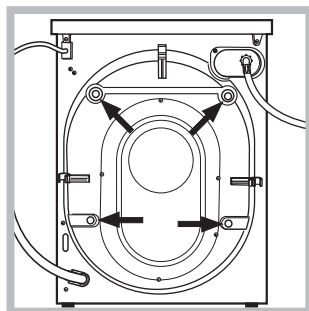

2. Снимите 4 винта, предохраняющие машину в процессе перевозки, и распорки, расположенные в задней части машины (см. схему).

3. Закройте отверстия резиновыми заглушками, которые вы найдете в пакете.

4. Сохраните все детали. В случае последующей перевозки стиральной машины, они должны быть установлены во избежание ее повреждения.

! Не разрешайте детям играть с упаковочными материалами.

Нивелировка

1. Установите стиральную машину на плоском и прочном полу, не прислоняя ее к стенам или к мебели.

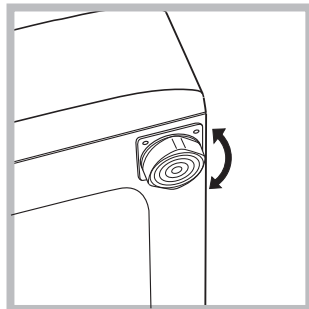

2. Выровняйте машину при помощи регулируемых ножек до полного выравнивания (наклон не должен превышать 2-х градусов).

! Тщательная нивелировка гарантирует стабильность и устраняет вибрации и шум, в особенности в процессе отжима.

! В случае установки машины на ковер или ковровое покрытие отрегулируйте ножки таким образом, чтобы под стиральной машиной оставался достаточный зазор для вентиляции.

Водопроводное и электрическое подсоединения

Порядок подсоединения шланга подачи воды

! Перед подсоединением водопроводного шланга к водопроводу дайте стечь воде до тех пор, пока она не станет прозрачной.

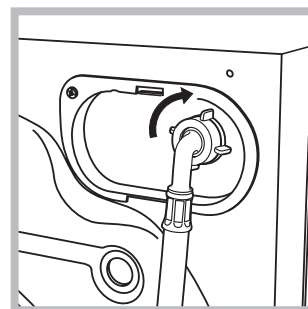

1. Подсоедините шланг к машине, привинтив его к специальному крану, расположенному в задней верхней части справа (см. схему).

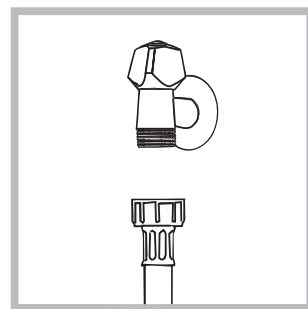

2. Прикрутите шланг подачи к водопроводному крану холодной воды с резьбовым отверстием 3/4 газ, (см. схему).

3. Проверьте, чтобы водопроводный шланг не был заломлен или сжат.

! Водопроводное давление в кране должно быть в пределах значений, указанных в таблице Технические данные (см. страницу рядом).

! Если длина водопроводного шланга будет недостаточной, следует обратиться в специализированный магазин или к уполномоченному сантехнику.

! Никогда не используйте б/у или старые шланги для подачи воды, а только прилагающиеся к машине.

Подсоединение сливного шланга

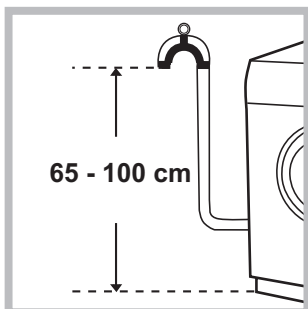

Подсоедините сливной шланг, не сгибая его, к сливному трубопроводу или к сливному патрубку в стене, расположенному на высоте 65 – 100 см от пола.

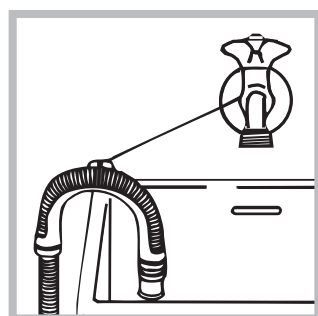

В качестве альтернативы поместите конец сливного шланга в раковину или в ванну, прикрепив прилагающуюся направляющую к крану (см. схему). Свободный конец сливного шланга не должен быть погружен в воду.

! Не рекомендуется использовать удлинительные шланги. При необходимости удлинение должно иметь такой же диаметр, что и оригинальный шланг, и его длина не должна превышать 150 см.

Электрическое подключение

Перед подсоединением штепсельной вилки изделия к сетевой розетке необходимо проверить следующее:

- сетевая розетка должна быть заземлена и соответствовать нормативам;
- сетевая розетка должна быть рассчитана на максимальную мощность стиральной машины, указанную в таблице Технические данные (см. таблицу сбоку);
- напряжение электропитания должно соответствовать значениям, указанным в таблице Технические данные (см. таблицу сбоку);
- сетевая розетка должна быть совместима штепсельной вилкой машины. В противном случае необходимо заменить розетку или вилку.

! Запрещается устанавливать стиральную машину на улице, даже под навесом, так как является чрезвычайно опасным подвергать ее воздействию дождя и грозы.

! Стиральная машина должна быть установлена так, чтобы доступ к сетевой розетке оставался свободным.

! Не используйте удлинители и тройники.

! Сетевой кабель изделия не должен быть согнут или сжат.

! Замена сетевого кабеля может осуществляться только уполномоченными техниками.

Внимание! Производитель снимает с себя всякую ответственность в случае несоблюдения указанных норм установки и подключения оборудования.

Технические данные	
Модель	AQ113D 697
Страна-изготовитель	Италия
Габаритные размеры	ширина 59,5 см. высота 85 см. глубина 64,5 см.
Вместимость	от 1 до 11 кг
Номинальное значение напряжения электропитания или диапазон напряжения	220-240 V ~
Условное обозначение рода электрического тока или номинальная частота переменного тока	50 Hz
Класс защиты от поражения электрическим током	Класс защиты I
Водопроводное подсоединение	максимальное давление 1 МПа (10 бар) минимальное давление 0,05 МПа (0,5 бар) емкость барабана 71 литра
Скорость отжима	до 1600 оборотов в минуту
Программы управления в соответствии с Директивой EN 60456	программа ; температура 60°C; загрузка 11 кг белья.
 <small>АЮ 77</small> <small>K2.0.02.0361</small>	Данное изделие соответствует следующим Директивам Европейского Сообщества: - 2004/108/CE (Электромагнитная совместимость); - 2006/95/CE (Низкое напряжение); - 2002/96/CE
	В случае необходимости получения информации по сертификатам соответствия или получения копий сертификатов соответствия на данную технику, Вы можете отправить запрос по электронному адресу cert.rus@indesit.com.
Дату производства данной техники можно получить из серийного номера, расположенного под штрих-кодом (S/N XXXXXXXXX), следующим образом	- 1-ая цифра в S/N соответствует последней цифре года, - 2-ая и 3-я цифры в S/N - порядковому номеру месяца года, - 4-ая и 5-ая цифры в S/N - день
	Степень защиты от попадания твердых частиц и влаги, обеспечиваемая защитной оболочкой, за исключением низковольтного оборудования, не имеющего защиты от влаги: IPX04
Класс энергопотребления	A+++

Описание стиральной машины

CIS



ЛЮК



Для открывания люка всегда используйте специальную ручку (см. схему).

прилагающийся дозатор **A** для правильной дозировки. Для использования стирального порошка вставьте дозатор в нишу **B**.

☼ *ячейка для добавок*: для ополаскивателя или жидких добавок. Рекомендуется никогда не превышать максимальный уровень, указанный на решетке дозатора и разбавлять концентрированные ополаскиватели.

ДОЗАТОР СТИРАЛЬНОГО ВЕЩЕСТВА

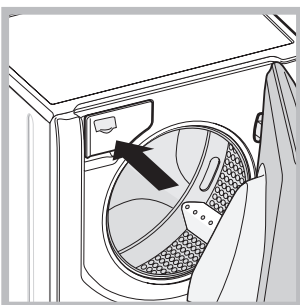

Дозатор находится внутри машины и доступен через люк.

Описание дозировки стиральных веществ смотрите в разделе “Стиральные вещества и белье”.

Консоль управления “сенсорное управление”

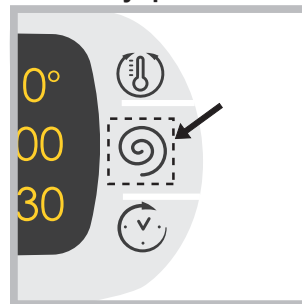

Для изменения настроек слегка дотроньтесь до символа в сенсорной зоне (сенсорное управление), как показано на схеме.

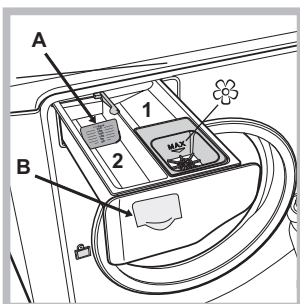

1. *ячейка предварительной стирки*: используйте стиральный порошок.

2. *ячейка для основной стирки*: В случае использования жидкого стирального вещества рекомендуется использовать

Режим ожидания

Настоящая стиральная машина отвечает требованиям новых нормативов по экономии электроэнергии, укомплектована системой автоматического отключения (режим сохранения энергии), включающейся через 30 минут простоя машины. Нажмите один раз кнопку ON/OFF  и подождите, пока машина вновь включится.

Консоль управления "сенсорное управление"



Кнопка с индикатором **ON/OFF**: нажмите кнопку один раз для включения или выключения машины. Зеленый индикатор показывает, что машина включена. Для выключения стиральной машины в процессе стирки необходимо держать нажатой кнопку, примерно 3 секунды. Короткое или случайное нажатие не приведет к отключению машины. В случае выключения машины в процессе стирки текущий цикл отменяется.

Рукоятка **ПРОГРАММЫ**: может вращаться в обе стороны. Для выбора нужной программы смотрите «Таблица программ». В процессе стирки рукоятка не вращается.

Кнопки **M1-M2-M3**: держите нажатой одну из этих кнопок для ввода в память цикла и персонализированных вами программ. Для включения цикла, ранее введенного в память, нажмите соответствующую кнопку.

Кнопка **ТЕМПЕРАТУРЫ**: нажмите для изменения или исключения нагрева. Заданное значение показывается на дисплее сверху (см. «Порядок выполнения цикла стирки»).

Кнопка **ОТЖИМ**: нажмите для изменения или исключения отжима. Заданное значение показывается на дисплее сверху (см. «Порядок выполнения цикла стирки»).

Кнопка **ОТЛОЖЕННЫЙ ЗАПУСК**: нажмите для программирования задержки пуска выбранной программы. Заданное значение задержки показывается на дисплее сверху (см. «Порядок выполнения цикла стирки»).

Кнопки **ДОПОЛНИТЕЛЬНЫЕ ФУНКЦИИ**: нажмите для выбора имеющихся дополнительных функций. Индикатор выбранной дополнительной функции загорается (см. «Порядок выполнения цикла стирки»).

Символы **ФАЗЫ СТИРКИ**: загораются для визуализации последовательности выполнения цикла (Стирка – Полоскание - Отжим - слив). Надпись END загорается по завершении цикла.

Кнопка с индикатором **START/PAUSE**: когда зеленый индикатор редко мигает, нажмите кнопку для пуска цикла стирки. После пуска цикла индикатор перестает мигать.

Для прерывания стирки вновь нажмите кнопку, индикатор замигает оранжевым цветом. Если индикатор «LOCK» погас, можно открыть люк. Для возобновления стирки с момента, когда она была прервана, вновь нажмите эту кнопку.

Индикатор **LOCK**: показывает, что люк заблокирован. Для открывания люка необходимо прервать цикл (см. «Порядок выполнения цикла стирки»).

Кнопка с индикатором **ЗАЩИТА ОТ ЛЕТЕЙ**: для включения или отключения блокировки консоли управления держите кнопку нажатой примерно 2 секунды. Включенный индикатор означает, что консоль управления заблокирована. Таким образом программа не может быть случайно изменена, особенно если в доме дети.

Индикатор ECO загорается, когда при изменении параметров стирки получается экономия электроэнергии не менее чем на 10%. Кроме того перед тем как машина переключится в режим сохранения энергии, символ загорится на несколько секунд. При выключенной машине примерная экономия электроэнергии составляет примерно 80%.

ВЫБОР ЯЗЫКА

При первом включении машины на дисплее мигает первый язык. Напротив 3 кнопок справа на дисплее показываются символы «**Λ**», «**OK**» и «**V**». Языки сменяются автоматически каждые 3 секунды или при помощи кнопок рядом с символами «**Λ**» и «**V**». При помощи кнопки «**OK**» подтвердите выбранный язык через 2 секунды. Если Вы не нажмете никаких кнопок, через 30 секунд возобновиться автоматическая смена языков.











Для изменения языка нужно включить и выключить машину, за 30" после выключения нажать

одновременно кнопки температуры + центрифуга + запуск , отложенный на 5", и кроме короткого звукового сигнала на дисплее замигает выбранный язык. При помощи кнопок рядом с символами «**Λ**» и «**V**» производится смена языка. При помощи кнопки рядом с символом «**OK**» подтвердите выбранный язык через 2 секунды. Если Вы не нажмете никаких кнопок, через 30 секунд на дисплее показывается выбранный ранее язык.

Порядок выполнения цикла стирки

CIS

ПРИМЕЧАНИЕ: при первом использовании стиральной машины выполните один цикл стирки без белья, но со стиральным веществом, выбрав программу хлопок 90° без предварительной стирки.

- 1. АПОРЯДОК ВКЛЮЧЕНИЯ МАШИНЫ.** Нажмите кнопку . Все индикаторы загорятся на 1 секунду, и на дисплее появится надпись AQUALTIS. Затем останется включенным индикатор кнопки , и будет мигать индикатор START/PAUSE.
- 2. ВЫБОР ПРОГРАММЫ.** Поверните РУКОЯТКУ ПРОГРАММЫ вправо или влево вплоть до выбора нужной программы. Название программы появится на дисплее. Вместе с программой будет показана температура и скорость отжима, которые могут быть изменены. На дисплее показывается продолжительность данного цикла.
- 3. ПОРЯДОК ЗАГРУЗКИ БЕЛЬЯ.** Откройте люк машины. Загрузите в барабан белье, не превышая максимальный допустимый вес, указанный в таблице программ на следующей странице.
- 4. ДОЗИРОВКА СТИРАЛЬНОГО ВЕЩЕСТВА.** Выньте дозатор и поместите стиральное вещество в специальные ячейки, как описано в «*Описание стиральной машины*».
- 5. ЗАКРОЙТЕ ЛЮК.**
- 6. ПЕРСОНАЛИЗИРОВАННЫЕ ЦИКЛЫ СТИРКИ.** Нажмите специальные кнопки на консоли управления:
  **Порядок изменения температуры и/или скорости отжима.**
Машина автоматически показывает на дисплее максимальные температуру и скорость отжима, предусмотренные для выбранной программы, или последние выбранные значения, если они совместимы с выбранной программой. При помощи кнопки  можно постепенно уменьшить температуру вплоть до стирки в холодной воде "OFF". При помощи кнопки  можно постепенно уменьшить скорость отжима вплоть до его исключения "OFF". При еще одном нажатии этих кнопок вернутся максимальные допустимые значения.
! Исключение: при выборе программы  температура может быть увеличена до 90°.
 **Программирование пуска с задержкой.**
Для программирования задержки пуска выбранной программы нажмите соответствующую кнопку вплоть до получения нужного значения задержки. В процессе настройки показывается время задержки и сообщение «Нач через:» и мигает символ . После настройки запуска с задержкой на дисплее показывается символ , после чего на дисплее вновь будет показана продолжительность выбранной программы с сообщением «окончание:» и продолжительность цикла. При однократном нажатии кнопки ЗАПУСК С ЗАДЕРЖКОЙ на дисплее показывается ранее заданное время задержки. После запуска на дисплее показывается сообщение «Нач через:» и время задержки.

По истечении заданного времени задержки машина запускает цикл, и на дисплее показывается сообщение «окончание:» и время, остающееся до завершения цикла.

Для отмены пуска с задержкой нажмите кнопку несколько раз до тех пор, пока на дисплее не появится надпись OFF; символ  погаснет.

    **Изменение параметров цикла.**

- Нажмите кнопку для включения дополнительной функции. На дисплее появится название функции, и загорится индикатор соответствующей кнопки.
- Вновь нажмите кнопку для отмены дополнительной функции. На дисплее появится название функции и надпись OFF, индикатор погаснет.

! Если выбранная дополнительная функция несовместима с выбранной программой, мигает соответствующий индикатор и включится звуковой сигнал (3 раза), функция не будет включена.

! Если выбранная функция является несовместимой с другой, ранее заданной дополнительной функцией, будет мигать индикатор первой выбранной функции, и будет включена только вторая дополнительная функция, индикатор включенной функции будет гореть, не мигая.

! Дополнительные функции могут изменить рекомендуемую загрузку машины и/или продолжительность цикла.

- 7. ПУСК ПРОГРАММЫ.** Нажмите кнопку START/PAUSE. Соответствующий индикатор загорится, и люк машины заблокируется (загорится индикатор ЛЮК ЗАБЛОКИРОВАН ). Символы фаз стирки загораются по мере выполнения программы для визуализации текущей фазы стирки. Для изменения текущей программы, прервите цикл, нажав кнопку START/PAUSE, затем выберите нужный цикл и вновь нажмите кнопку START/PAUSE. Чтобы открыть люк в процессе выполнения цикла нажмите кнопку START/PAUSE; если индикатор LOCK  погаснет, можно открывать люк. Вновь нажмите кнопку START/PAUSE для возобновления программы с момента, когда она была прервана.
- 8. ЗАВЕРШЕНИЕ ПРОГРАММЫ.** Сигнализируется включением надписи END. Люк можно открыть сразу же. Если индикатор START/PAUSE мигает, нажмите кнопку для завершения цикла. Откройте люк, выгрузьте белье и выключите машину.

! Для отмены текущего цикла держите нажатой кнопку  до тех пор, пока цикл не прервется и машина выключится.

Мешок для стеганных одеял, занавесок и деликатного белья

Благодаря специальному мешку, прилагающемуся к машине, стиральная машина Aqualtis дает возможность стирать также самые деликатные и ценные вещи с гарантией их полной сохранности. **Рекомендуется использовать мешок каждый раз для стирки стеганных и пуховых вещей на синтетической подкладке.**

Программы и дополнительные функции

Таблица программ

Символ	Описание программы	Макс. темп. (°C)	Макс. Скорость (обороты в минуту)	Стиральные вещества			Макс. загрузка (кг)	Продолжить цикл
				Предварит. стирка	Стирка	Ополаскиватель		
	ХЛОПОК Цветные ткани (2): очень грязное белое и деликатное цветное белье.	40°	1600	-	●	●	11	(*) продолжительность программы стирки отображается на дисплее.
	СИНТЕТИКА Интенсив	60°	800	-	●	●	5	
	СИНТЕТИКА Интенсив (4)	40°	800	-	●	●	5	
	СВЕТЛЫЕ ТКАНИ	60°	1600	-	●	●	6	
	ЦВЕТНЫЕ ТКАНИ (3)	40°	1600	-	●	●	6	
	ТЕМНЫЕ ТКАНИ	30°	800	-	●	●	6	
	** ОСВЕЖ. ПАРОМ (см. страницу рядом)	-	-	-	-	-	2	
	ПУХ/ПЕРО	30°	1200	-	●	●	3,5	
	ПОСТЕЛ. БЕЛЬЕ: постельное белье и полотенца.	60°	1600	-	●	●	11	
	ПОЛОСКАНИЕ	-	1600	-	-	●	11	
	ОТЖИМ и СЛИВ	-	1600	-	-	-	11	
	АНТИ-АЛЛЕРГИЯ	60°	1600	-	●	●	6	
	ДЕЛИКАТНЫЕ	30°	0	-	●	●	1	
	ШЕРСТЬ: шерсть, кашемир и т.д.	40°	800	-	●	●	2,5	
	МИКС 30°: быстрое освежение малогазяного белья (не для шерсти, шелка и изделий, требующих ручной стирки).	30°	800	-	●	●	4	
	ХЛОПОК Предварит. стирка (Добавить стиральное вещество в специальную ячейку).	90°	1600	●	●	●	11	
	ХЛОПОК Светлые ткани (1): очень грязное белое и прочное цветное белье.	60° (Max. 90°C)	1600	-	●	●	11	

Продолжительность цикла, показанная на дисплее или указанная в инструкциях является расчетом, сделанным на основании стандартных условий. Фактическая продолжительность может варьировать в зависимости от многочисленных факторов таких как температура и давление воды на подаче, температура помещения, количество моющего средства, количество и тип загруженного белья, балансировка белья, выбранные дополнительные функции.

(*) Примечание: примерно через 10 минут после ЗАПУСКА цикла в зависимости от веса загруженного белья, машина рассчитает и покажет на дисплее время, остающееся до завершения программы.

Для всех институтов тестирования:

- 1) Программы управления в соответствии с Директивой EN 60456: задайте программу с температурой 60°C.
- 2) Длинная программа для х/б белья: задайте программу с температурой 40°C.
- 3) Короткая программа для х/б белья: задайте программу с температурой 40°C.
- 4) Длительная программа для синтетического белья: задайте программу с температурой 40°C.

Дополнительные функции стирки

Антибакт. обраб.

При выборе этой функции повышается эффективность стирки за счет выделения пара, который в процессе цикла удаляет также возможные бактерии из тканей, в то же время стирая их.

Загрузите белье в корзину, выберите совместимую программу и выберите функцию .

! В процессе работы стиральной машины люк может запотеть из-за парообразования.

! Функция несовместима с программами , , , , , , , , , (90°C).

Легкая Глажка

При выборе этой функции стирки и отжим изменяются таким образом, чтобы сократить образование складок. По завершении цикла стиральная машина выполняет медленное вращение барабана, индикаторы "Легкая Глажка" и START/PAUSE мигают. Для завершения цикла нажмите кнопку START/PAUSE или кнопку "Легкая Глажка".

! Функция несовместима с программами , , , , , .

Доп. Полоскание

При выборе этой функции повышается эффективность ополаскивания, обеспечивая максимальное удаление остатков стирального вещества. Эта функция особенно удобна для людей с кожей, чувствительной к стиральным веществам. Рекомендуется использовать эту функцию в случае полной загрузки машины или в случае использования большой дозы стирального вещества.

! Функция несовместима с программами , , , , , .

Эконом. времени

При выборе этой функции продолжительность программы сокращается на 50% в зависимости от выбранной программы, обеспечивая в то же время экономию воды и электроэнергии. Используйте эту программу для несильно загрязненного белья.

! Функция несовместима с программами , , , , , .

Стиральные вещества и типы белья

CIS

Стиральное вещество

Выбор и доза стирального вещества зависят от типа белья (х/б, шерсть, шелк...), от цвета белья, от температуры стирки, от степени загрязнения и от жесткости воды.

Правильная дозировка стирального вещества – это экономия и охрана окружающей среды: хотя стиральные вещества и являются биоразлагаемыми, они содержат вещества, пагубно влияющие на природу.

Рекомендуется:

- использовать стиральные порошки для белых х/б вещей и для предварительной стирки.
- использовать жидкие стиральные вещества для деликатных х/б вещей и для всех программ с низкой температурой.
- использовать деликатные жидкие стиральные вещества для стирки шелковых и шерстяных вещей.

Стиральное вещество помещается перед началом стирки в специальную ячейку или в дозатор, который помещается непосредственно в барабан. В этом случае нельзя выбрать цикл Хлопок с предварительной стиркой.

! Не используйте стиральные вещества для ручной стирки так как они образуют слишком много пены.

Подготовка белья



- Тщательно расправьте белье перед его загрузкой в барабан.
- Разделите белье по типу ткани (см. символ на этикетке) и по цвету, обращая внимание на разделение цветных и белых вещей.
- Выньте из карманов все предметы и проверьте пуговицы;
- Не превышайте значения, указанные в «Таблице программ», указывающие вес сухого белья:

Сколько весит белье?

1 простыня	400-500 г
1 наволочка	150-200 г
1 скатерть	400-500 г
1 банный халат	900-1200 г
1 полотенце	150-250 г
1 пара джинс	400-500 г
1 рубашка	150-200 г

Рекомендации по стирке

**** ОСВЕЖ. ПАРОМ:** Данная программа освежает вещи, удаляя неприятные запахи и делая ткани более мягкими (2 кг, примерно 3 вещи). Загрузите только сухие вещи (не грязные) и выберите программу «». По завершении цикла белье остается слегка влажным. Рекомендуется повесить его досушиваться.

Программа «» облегчает глажку. Кроме добавив профумерованные шарики «Steam Profumo», можно придать вещам Ваш любимый аромат. Поместите несколько капель духов на губку внутри шарика, закройте его, поместите его в барабан вместе с вещами и запустите соответствующую программу «». По завершении цикла вещи будут мягкими и душистыми.

! Не рекомендуется для шерстяных или шелковых вещей.

! Не мочите губку излишним количеством духов во избежание их утечки.

! Не добавляйте ополаскиватель или стиральное вещество.

СВЕТЛЫЕ ТКАНИ: используйте эту программу  для стирки белого белья. Программа рассчитана на сохранения цвета белого белья после стирок.

Для оптимизации результатов рекомендуется использовать стиральный порошок.

ЦВЕТНЫЕ ТКАНИ: используйте программу  для стирки светлого белья. Программа рассчитана на сохранения цвета цветного белья после стирок.

ТЕМНЫЕ ТКАНИ: используйте программу  для стирки темного белья. Программа рассчитана на сохранения цвета белья после стирок. Для оптимизации результатов рекомендуется использовать жидкое стиральное вещество преимущественно для темного белья.

ПУХ/ПЕРО: для стирки вещей, набитых утиным пухом, таких как двойные или одинарные пуховые одеяла (весом не более 3,5 кг), подушки, куртки используйте специальную программу . Рекомендуется загрузить пуховики в барабан машины, сложив края внутрь (см. схему) и не превышать объема барабана. Для оптимальной стирки рекомендуется использовать жидкое стиральное вещество, заливаемое в дозатор стиральных веществ.

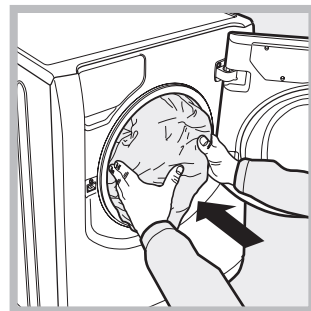
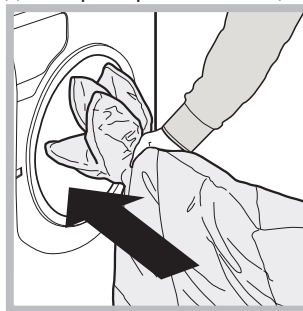





Стеганные вещи: для стирки стеганных вещей на синтетической подкладке используйте специальный прилагающийся мешок и выберите программу .

Постельное белье и полотенца: данная стиральная машина позволяет стирать белье для всей семьи по единой программе , оптимизирующей использование ополаскивателя и позволяющей сэкономить время и электроэнергию. Рекомендуется использовать стиральный порошок.

АНТИ-АЛЛЕРГИЯ: используйте программу  для удаления основных аллергенов таких как пыльца, чесоточных клещей, собачьей или кошачьей шерсти.

ДЕЛИКАТНЫЕ: используйте программу  для стирки очень деликатного белья со стразами или блестками.

Рекомендуется вывернуть наизнанку белье перед стиркой и поместить мелкое белье в специальный мешочек для стирки деликатного белья. Для оптимизации результатов рекомендуется использовать жидкое стиральное вещество для деликатного белья

Для стирки **шелковых** изделий или **занавесок** (Рекомендуется свернуть занавески и поместить в прилагающийся мешок) используйте цикл  и включите дополнительную функцию ; машина завершает цикл без слива воды, и индикатор  мигает. Для слива воды и выгрузки белья необходимо нажмите кнопку START/PAUSE или кнопку .

ШЕРСТЬ: Цикл стирки «Шерсть» данной стиральной машины Hotpoint-Ariston прошел тестирование и был твержден Компанией Woolmark Company для стирки шерстяных изделий, классифицированных как «для ручной стирки» с тем, чтобы тирка выполнялась в соответствии с инструкциями на этикетке вещи и инструкциями, прилагаемым изготовителем бытового электроприбора. Hotpoint-Ariston – это первая марка стиральных машин, получившая от Woolmark Company сертификацию Woolmark Apparel Care - Platinum за качество стирки и за экономный расход воды и электроэнергии. (M1135)



Трудновыводимые пятна: трудновыводимые пятна перед стиркой в машине следует обработать твердым мылом и стирать по программе Х/б белье с предварительной стиркой.

Предосторожности и рекомендации

! Стиральная машина спроектирована и изготовлена в соответствии с международными нормативами по безопасности. Необходимо внимательно прочитать настоящие предупреждения, составленные в целях вашей безопасности.

Общие требования к безопасности

- Данное изделие предназначено исключительно для домашнего использования.
- Не разрешайте пользоваться машиной лицам (включая детей) с ограниченными физическими, сенсорными, умственными способностями и не обладающих достаточными знаниями и опытом, если только они не пользуются машиной под наблюдением и после инструктажа со стороны лиц, ответственных за их безопасность. Не разрешайте детям играть с машиной.
- Не прикасайтесь к изделию влажными руками, босиком или с мокрыми ногами.
- Не тяните за сетевой кабель для отсоединения штепсельной вилки изделия из сетевой розетки, возьмитесь за вилку рукой.
- Не прикасайтесь к сливаемой воде, так как она может быть очень горячей.
- Категорически запрещается пытаться открыть люк силой: это может привести к повреждению защитного механизма, предохраняющего от случайного открывания машины.
- В случае неисправности категорически запрещается открывать внутренние механизмы изделия с целью их самостоятельного ремонта.
- Следите, чтобы дети не приближались к работающей стиральной машине.
- Перемещать машину следует осторожно, вдвоем или троим. Никогда не перемещайте машину в одиночку, так как машина очень тяжелая.
- Перед помещением в стиральную машину белья проверьте, чтобы барабан был пуст.

Система балансировки белья

Перед каждым отжимом во избежание чрезмерных вибраций и для равномерного распределения белья в барабане машина производит вращения со скоростью, слегка превышающей скорость стирки. Если после нескольких попыток белье не будет правильно сбалансировано, машина произведет отжим на меньшей скорости по сравнению с предусмотренной. В случае чрезмерной разбалансировки машина выполнит распределение белья вместо отжима. Для оптимизации распределения белья и его правильной балансировки рекомендуется перемешать мелкое белье с крупным.

Утилизация

- Уничтожение упаковочных материалов: соблюдайте местные нормативы с целью вторичного использования упаковочных материалов.
- Согласно Европейской Директиве 2002/96/CE касательно утилизации электронных и электрических электроприборов электроприборы не должны выбрасываться вместе с обычным городским мусором. Выведенные из строя приборы должны

собираться отдельно для оптимизации их утилизации и рекуперации составляющих их материалов, а также для безопасности окружающей среды и здоровья.

Символ «зачеркнутая мусорная корзина», имеющийся на всех приборах, служит напоминанием об их отдельной утилизации.

За более подробной информацией о правильной утилизации бытовых электроприборов пользователи могут обратиться в специальную государственную организацию или в магазин.

Открывание люка вручную

Если по причине отключения электроэнергии невозможно открыть люк машины, чтобы выгрузить чистое белье, действуйте следующим образом:

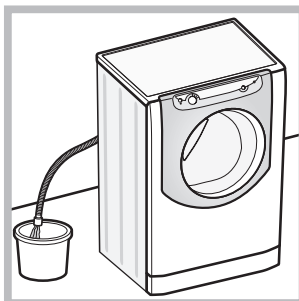

1. выньте штепсельную вилку машины из сетевой розетки.
2. проверьте, чтобы уровень воды в машине был ниже отверстия люка. В противном случае слейте излишек воды через сливную трубу в ведро, как показано на *рисунке*.

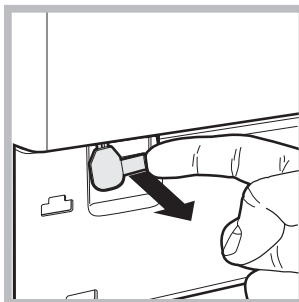

3. снимите переднюю панель стиральной машины (см. схему ниже).
4. потяните наружу язычок, показанный на схеме, вплоть до освобождения пластикового блокировочного винта. Затем потяните его вниз, пока не услышите щелчок, что означает разблокировку люка.

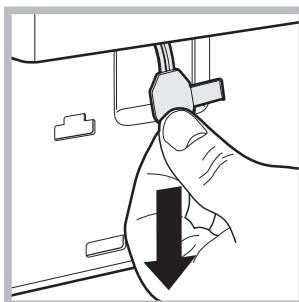

5. откройте люк. Если это все еще невозможно, повторите вышеописанную операцию.
6. установите на место переднюю панель, проверив перед ее прикреплением к машине, чтобы крюки вошли в соответствующие петли.

Техническое обслуживание и уход

CIS

Отключение воды и электрического тока

- Перекрывайте водопроводный кран после каждой стирки. Таким образом сокращается износ водопроводной системы машины и сокращается риск утечек.
- Выньте штепсельную вилку машины из сетевой розетки перед началом чистки и технического обслуживания стиральной машины.

Чистка машины

Для чистки наружных и резиновых частей стиральной машины использовать тряпку, смоченную теплой водой с мылом. Не используйте растворители или абразивные чистящие средства.

Чистка ячейки стиральных веществ

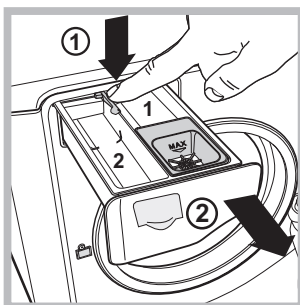

Чтобы вынуть дозатор, нажмите на язычок (1) и вытащите дозатор (2) (см. рисунок).

Промойте ячейку под струей воды. Эта операция должна выполняться регулярно.

Уход за барабаном

- После использования стиральной машины всегда следует оставлять люк полуоткрытым во избежание образования неприятных запахов в барабане.

Порядок чистки насоса

Стиральная машина оснащена самоочищающимся насосом, не нуждающимся в техническом обслуживании. Тем не менее мелкие предметы (монеты, пуговицы) могут упасть за кожух, предохраняющий насос, расположенный в его нижней части.

! Проверьте, чтобы цикл стирки завершился, и выньте штепсельную вилку из сетевой розетки.

Для доступа к кожуху:

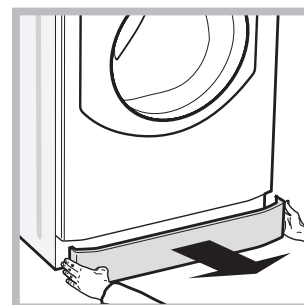
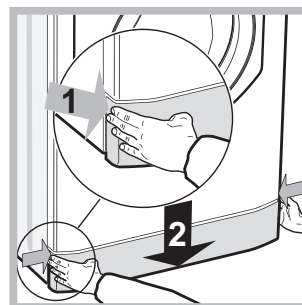

1. снимите переднюю панель стиральной машины, нажав в центре, затем потяните ее вниз за края и снимите ее (см. схемы).

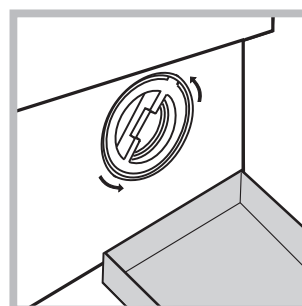

2. подставьте емкость для слива воды (примерно 1,5 литра) (см. рисунок).
3. отвинтите крышку, повернув ее против часовой стрелки (см. схему);

4. тщательно прочистите кожух внутри;
5. завинтите крышку на место;
6. установите на место переднюю панель, проверив перед ее прикреплением к машине, чтобы крюки вошли в соответствующие петли.

Проверка водопроводного шланга

Проверяйте шланг подачи воды не реже одного раза в год. При обнаружении трещин или разрывов шланга замените его: в процессе стирки сильное водопроводное давление может привести к внезапному отсоединению шланга.

Неисправности и методы их устранения

Если ваша стиральная машина не работает. Прежде чем обратиться в Центр Сервисного обслуживания (см. *Сервисное обслуживание*), проверьте, можно ли устранить неисправность, следуя рекомендациям, приведенным в следующем перечне.

Неисправности:

Стиральная машина не включается.

Цикл стирки не запускается.

Стиральная машина не заливает воду.

Люк машины остается заблокированным.

Стиральная машина непрерывно заливает и сливает воду.

Машина не сливает воду или не отжимает белье.

Стиральная машина сильно вибрирует в процессе отжима.



Утечки воды из стиральной машины.

Символы «текущей фазы» часто мигают одновременно с индикатором ON/OFF.

В процессе стирки образуется слишком обильная пена.

Люк машины остается заблокированным.

Возможные причины / Методы устранения:

- Штепсельная вилка не соединена с сетевой розеткой или отходит и не обеспечивает контакта.
- В доме отключено электричество.
- Люк плохо закрыт.
- Не была нажата кнопка START/PAUSE.
- Перекрыт водопроводный кран.
- Был запрограммирован запуск с задержкой.
- Водопроводный шланг не подсоединен к крану.
- Шланг согнут.
- Перекрыт водопроводный кран.
- В доме нет воды.
- Недостаточное водопроводное давление.
- Не была нажата кнопка START/PAUSE.
- При выборе функции  по завершении цикла стиральная машина выполняет медленные вращения барабана.; для завершения цикла нажмите кнопку START/PAUSE или кнопку .
- Сливной шланг не находится на высоте 65 – 100 см. от пола (см. «Установка»).
- Конец сливного шланга погружен в воду (см. «Установка»).
- Если ваша квартира находится на последних этажах здания, может наблюдаться «сифонный эффект», поэтому стиральная машина производит непрерывный залив и слив воды. Для устранения этой аномалии в продаже имеются специальные клапаны «антисифоны».
- Настенное сливное отверстие не оснащено вантузом для выпуска воздуха.
- Выбранная программа не предусматривает слив воды: для некоторых программ необходимо включить слив вручную (см. «Программы и дополнительные функции»).
- Включена дополнительная функция : для завершения программы нажмите кнопку START/PAUSE (см. «Программы и дополнительные функции»).
- Сливной шланг перегнулся (см. «Установка»).
- Засорен сливной трубопровод.
- В момент установки стиральной машины барабан был разблокирован неправильно (см. «Установка»).
- Стиральная машина установлена неровно (см. «Установка»).
- Машина касается к стены или мебели (см. «Установка»).
- Белье в барабане несбалансировано (см. «Стиральные вещества и типы белья»).
- Плохо привинчен водопроводный шланг (см. «Установка»).
- Засорен дозатор стирального вещества (порядок его чистки см. «Техническое обслуживание и уход»).
- Сливной шланг непрочен закреплен (см. «Установка»).
- Выключите машину и выньте штепсельную вилку из сетевой розетки, подождите 1 минуту и вновь включите машину. Если неисправность не устраняется, обратитесь в Центр Сервисного обслуживания.
- Стиральное вещество непригодно для стирки в стиральной машине (на упаковке должно быть указано «для стирки в стиральной машине», «для ручной и машинной стирки» или подобное).
- В дозатор было помещено чрезмерное количество стирального вещества.
- Выполните разблокировку вручную (см. «Предосторожности и рекомендации»).

! Примечание: для выхода из режима «Демо», выключить машину, нажмите одновременно на 3 сек. две кнопки  и .

Сервисное обслуживание

CIS

Мы заботимся о своих покупателях и стараемся сделать сервисное обслуживание наиболее качественным. Мы постоянно совершенствуем наши продукты, чтобы сделать Ваше общение с техникой простым и приятным.

Уход за техникой

Продлите срок эксплуатации и снизьте вероятность поломки техники.

Воспользуйтесь профессиональными средствами для ухода за техникой от Indesit Professional для наиболее простого, эффективного и легкого ухода за Вашей бытовой техникой.

Продукты Indesit Professional производятся в Италии с соблюдением высоких европейских стандартов в области качества, экологии и безопасности использования и созданы с учетом многолетнего опыта производителя техники. Узнайте подробнее на сайте www.hotpoint-ariston.com в разделе «Сервис» и спрашивайте в магазинах Вашего города.

Авторизованные сервисные центры

Чтобы быть ближе к нашим потребителям, мы создали широкую сервисную сеть, особенностью которой является высокая подготовка, профессионализм и честность сервисных мастеров. На сегодняшний день она насчитывает около 350 сервисных центров на территории России и СНГ.

Их контакты Вы можете найти в сервисном сертификате и на сайте www.hotpoint-ariston.com в разделе «Сервис».

Если вам надо обратиться в сервисный центр:

Внимание! При ремонте требуйте использования оригинальных запасных частей.

Перед тем как обратиться в Службу Сервиса:

- Проверьте, нельзя ли устранить неисправность самостоятельно (см. «Неисправности и методы их устранения»);
- Вновь запустите программу для проверки исправности машины;
- В противном случае обратиться в Авторизованный Сервисный Центр по телефонам, указанным в гарантийном таллоне.

! Никогда не обращайтесь к неавторизованным сервисным центрам.

При обращении в Сервисную Службу необходимо сообщить:

- тип неисправности;
- номер гарантийного документа (сервисной книжки, сервисного сертификата и т.п.);
- модель машины (Мод.) и серийный номер (S/N), указанные в информационной табличке, расположенной на задней панели стиральной машины.

Другую полезную информацию и новости Вы можете найти на сайте www.hotpoint-ariston.com в разделе «Сервис».

Производитель:

Indesit Company
Виале А. Мерлони 47, 60044, Фабриано (АН), Италия

Импортер:

ООО «Индезит РУС»

С вопросами (в России) обращаться по адресу:

до 01.01.2011: Россия, 129223, Москва, Проспект Мира, ВВЦ, пав. 46
с 01.01.2011: Россия, 127018, Москва, ул. Двинцев, дом 12, корп. 1

UK

Українська

AQUALTIS

AQ113D 697

Зміст

UK

Встановлення, 62-63

Розпакування і вирівнювання
Підключення води й електроенергії
Технічні дані

Опис машини, 64-65

Панель команд "з сенсорним керуванням"

Як здійснювати цикл прання, 66

Програми й опції, 67

Таблиця програм
Опції прання

Пральні засоби і білизна, 68

Засіб для прання
Підготовка білизни
Поради з прання

Запобіжні заходи та поради, 69

Загальна безпека
Система балансування завантаження
Утилізація
Ручне відкривання дверцят люку

Технічне обслуговування та догляд, 70

Відключення води й електричного живлення
Миття машини
Чистка касети для миючих засобів
Догляд за барабаном для білизни
Чищення насосу
Стеження за шлангом для подачі води

Несправності та засоби їх усунення, 71

Допомога, 72

Встановлення

UK

! Необхідно зберігати дану брошуру, щоб мати можливість проконсультуватися з нею у будь-який момент. У випадку продажу, передачі або переїзду, переконайтеся у тому, що вона залишається разом із пральною машиною

! Уважно вивчіть інструкцію: в ній міститься важлива інформація про встановлення, використання та безпеку.

! У пакеті з інструкцією ви знайдете, окрім гарантії, докладну інформацію для встановлення.

Розпакування і вирівнювання

Розпакування

1. Розпакувавши пральну машину, перевірте її на наявність пошкоджень під час транспортування. Якщо такі є, не виконуйте ніяких підключень та негайно зверніться до постачальника.

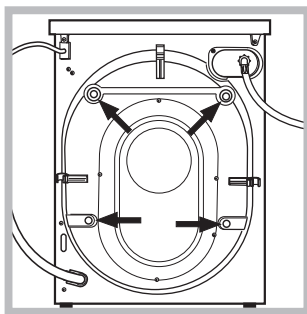

2. Видаліть 4 запобіжних гвинти для транспортування і відповідну розпірну деталь, розташовану ззаду (див. малюнок).

3. Закрийте отвір пробками з пластмаси, що містяться у пакеті.

4. Зберігайте всі деталі; якщо пральна машина має перевозитися, вони знову можуть бути потрібними, щоб уникнути внутрішніх пошкоджень.

! Забороняйте дітям гратися з упаковками.

Вирівнювання

1. Встановіть пральну машину на плоскій та твердій підлозі, не притуляючи її до стін або меблів.

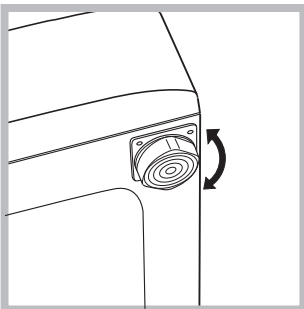

2. Компенсуйте нерівності, відкручуючи або вкручуючи ніжки, доки машина не стане горизонтально (вона не повинна відхилитися більш ніж на 2 градуси).

! Правильне вирівнювання надасть стабільність й усуне вібрацію, а також знизить рівень шуму, особливо під час роботи центрифуги.

! У випадку встановлення машини на килимовому покритті або килимах, ніжки необхідно відрегулювати таким чином, щоб гарантувати під пральною машиною необхідний простір для вентиляції.

Підключення води й електроенергії

Контроль шланга для подачі води

! До підключення шланга подачі води до водопроводу, злийте деяку кількість води, доки вона не йтиме чистою.

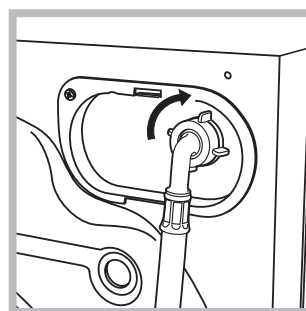

1. Підключіть шланг подачі води до машини, під'єднавши його до виходу на задньому боці угорі праворуч (див. малюнок).

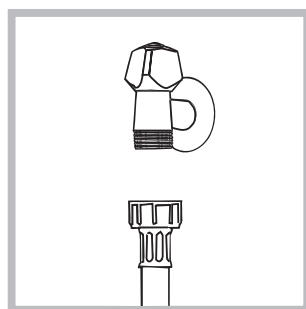

2. Підключити живлячий трубопровід, прикрутивши його до крану холодної води за допомогою штуцера з газовою різьбою 3/4 (див. малюнок). Перед підключенням спустіть воду, доки вона не стане прозорою.

3. Зверніть увагу, щоб шланг не мав згинів та утисків.

! Тиск води в крані має відповідати значенням у таблиці Технічних даних (див. сторінку поруч).

! Якщо довжини шланга для води не вистачає, зверніться у спеціалізовану крамницю або до уповноваженого фахівця.

! Ніколи не використовуйте уживані або старі шланги для роботи під тиском, а тільки шланги, що поставляються разом із машиною.

Підключення шланга для зливу води

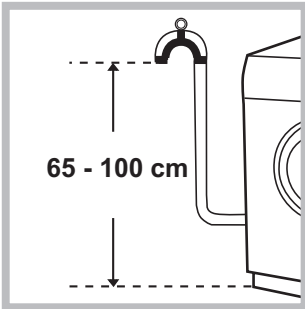

Підключіть зливний шланг до каналізації або до зливного отвору у стіні на висоті від 65 до 100 см від підлоги, не допускаючи його згинання.

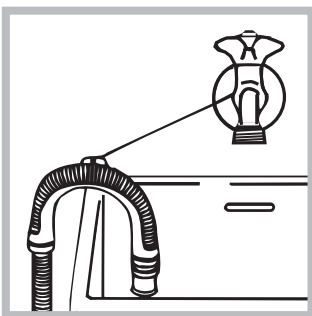

Або ж встановіть вихід зливного шланга на край рукомийника або ванни, використавши дугу, що спрямовує кінець шланга (див. малюнок). Не залишайте вільний кінець зливного шланга зануреним у воду.

! Використання подовжувача шланга не рекомендоване. В разі необхідності використання подовжувача шланга, переконайтеся у тому, що він має той самий діаметр та його довжина не перевищує 150 см.

Електричні підключення

Перш ніж увімкнути вилку в електричну розетку, переконайтеся, що:

- розетка має заземлення у відповідності до встановлених норм;
- розетка розрахована на максимальне навантаження у межах потужності машини, зазначене у таблиці Технічних даних (див. малюнок поруч);
- напруга живлення перебуває у межах, зазначених у таблиці Технічних даних (див. малюнок поруч);
- розетка підходить до вилки машини. В іншому випадку замініть розетку або вилку.

! Машину не можна встановлювати поза приміщенням, навіть, під час його ремонту, тому що дуже небезпечно піддавати її впливу дощу і грози.

! Коли машина вже встановлена, має забезпечуватися вільний доступ до її розетки.

! Не використовуйте подовжувачі й трійники.

! Кабель не повинен мати згинів або утисків.

! Заміна кабелю живлення й вилки мають виконуватися тільки фахівцями.

Увага! Підприємство знімає з себе відповідальність, якщо вказані норми не дотримуватимуться.

Технічні дані	
Модель	AQ113D 697
Розміри	ширина 59,5 см висота 85 см глибина 64,5 см
Кількість білизни	від 1 до 11 кг
Електричні підключення	див. шильдік з технічними даними на машині
Водопровідні підключення	максимальний тиск 1 мПа (10 бар) мінімальний тиск 0,05 мПа (0,5 бар) об'єм баку – 71 літри
Швидкість центрифуги	до 1600 обертів на хвилину
Програма випробувань відповідно до Директиви EN 60456	програма ; температура 60°C; виконується з завантаженням 11 кг.
	Цей прилад відповідає таким європейським директивам: - 2004/108/CE (Електромагнітна сумісність) - 2002/96/CE - 2006/95/CE (Низька напруга)

Опис машини

UK



ДВЕРЦЯТА ЛЮКУ



Для відкриття дверцят люку завжди використовуйте спеціальну ручку (див. малюнок).

КАСЕТА ДЛЯ ПРАЛЬНИХ ЗАСОБІВ



Касета для пральних засобів знаходиться всередині машини; щоб її дістатися, відкрийте дверцята. Про дозування пральних засобів йдеться у розділі “Пральні засоби і білизна”.

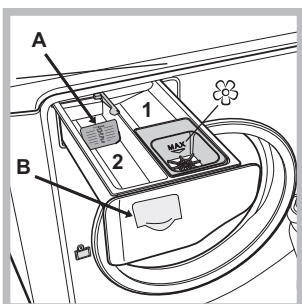

1. ванночка для попереднього прання: використовуйте миючий засіб у порошок.
2. ванночка для прання: Якщо використовується рідкий пральний засіб, рекомендується застосовувати вимірювальний компонент

A з комплекту постачання для правильного дозування. При використанні порошкового прального засобу вставте цей компонент у нішу **B**.

☼ ванночка для додаткових засобів: для пом'якшувачів або додаткових рідин. Рекомендується ніколи не перевищувати максимальний рівень, відмічений сіткою, і розбавляти концентровані пом'якшувачі.

Панель команд “з сенсорним керуванням”

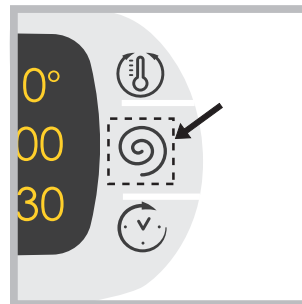

Для зміни параметрів злегка натисніть на значок на сенсорному екрані (touch control), як вказано на малюнку.

Режим очікування

Відповідно до норм, пов'язаних з заощадження енергії, цю пральну машину оснащено системою автовимкнення (stand by), яка активується через декілька (30) секунд відсутності роботи з боку машини. Швидко натисніть кнопку ON/OFF  та зачекайте відновлення роботи машини.

Панель команд “з сенсорним керуванням”

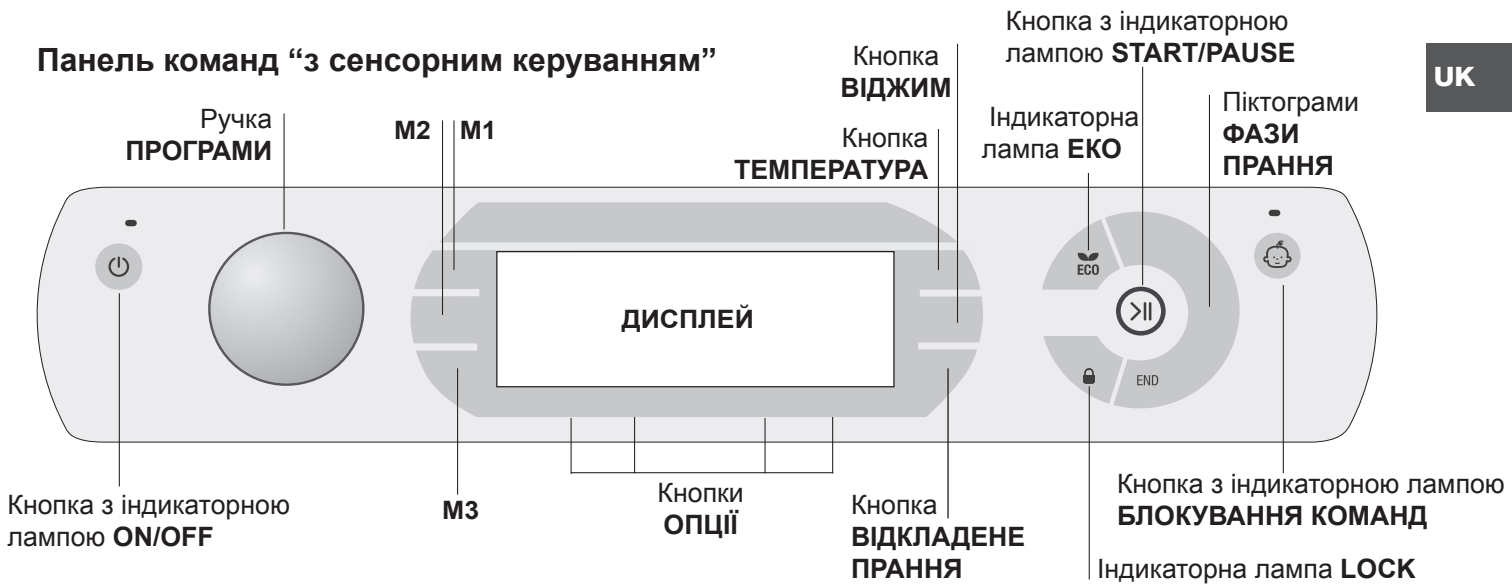

Кнопка з індикаторною лампою **ON/OFF**: швидко натисніть і відпустіть кнопку для вмикання або вимикання машини. Зелена індикаторна лампа означає, що машина ввімкнена. Для вимикання пральної машини під час прання необхідно утримувати кнопку натиснутою приблизно більш ніж 3 сек.; короточасне або випадкове натискання не дозволить вимкнути машину. Вимикання машини під час циклу прання відмінює це прання.

Ручка **ПРОГРАМИ**: може обертатися в обох напрямках. Щоб встановити найбільш придатну програму див. “Таблицю програм”. Під час прання ручка залишається нерухомою.





Кнопки **М1-М2-М3**: тримайте натиснутою одну з кнопок, щоб запам'ятати цикл і відповідні персоналізовані опції. Для виклику попередньо внесеного у пам'ять циклу натисніть відповідну кнопку.

Кнопка **ТЕМПЕРАТУРА**: натисніть для внесення змін або виключення температури; значення відображається на дисплеї, який знаходиться вище (див. “Як здійснювати цикл прання”).

Кнопка **ВІДЖИМУ**: натисніть для внесення змін або виключення центрифуги; значення відображається на дисплеї, який знаходиться вище (див. “Як здійснювати цикл прання”).

Кнопка **ВІДКЛАДЕНЕ ПРАННЯ**: натисніть для використання машини в режимі відкладеного прання; значення часу затримки відображається на дисплеї, який знаходиться вище (див. “Як здійснювати цикл прання”).

Кнопки **ОПЦІЇ**: натисніть для вибору наявних опцій. Горить індикаторна лампа, що відноситься до вибраної опції прання (див. “Як здійснювати цикл прання”).

Піктограми **ФАЗИ ПРАННЯ**: загораються при проходженні відповідних фаз циклу (Прання  - Полоскання  - Віджим  - Злив ). Надпис END спалахує після закінчення циклу.

Кнопка з індикаторною лампою **START/PAUSE**: коли зелена індикаторна лампа блимає з повільними інтервалами, натисніть на кнопку для запуску прання. Якщо цикл розпочався, індикаторна лампа горить постійно. Щоб вийти в режим паузи під час прання, знову

натисніть на кнопку; індикаторна лампа почне горіти оранжевим кольором. Якщо індикаторна лампа “LOCK”  погасне, можна відкривати люк для завантаження білизни. Щоб продовжити прання з місця, де воно було перервано, знову натисніть на кнопку.



Індикаторна лампа **LOCK**: показує, що люк для завантаження заблокований. Щоб відкрити дверцята, встановіть цикл у режим паузи (див. “Як здійснювати цикл прання”).

Кнопка з індикаторною лампою **БЛОКУВАННЯ КОМАНД**: щоб активувати або дезактивувати блок панелі команд, натисніть і утримуйте кнопку приблизно 2 секунди. Увімкнена індикаторна лампа вказує, що панелькоманд заблокована. У цей спосіб перешкоджають випадковій зміні програм, передусім, якщо у домі є діти.

Індикаторна лампа **ЕКО**: Піктограма ECO спалахує, якщо під час зміни параметрів миття, відбувається заощадження енергії не менше за 10%. Крім того, перш ніж машина увійде у режим очікування “Stand by”, позначка спалахне на декілька секунд; у вимкненій машині оцінюване енергозбереження складатиме приблизно 80%.

ЗМІНА МОВИ

При першому увімкненні машини на екрані почне блимати перша мова. Навпроти 3 кнопок праворуч екрану з'являться позначки “**Λ**”, “**OK**” та “**V**”. Зміна мов відбувається автоматично кожні 3 секунди. Або ж можна натиснути кнопки поруч з позначками “**Λ**” та “**V**”. Через 2 секунди можна обрати мову та підтвердити її за допомогою кнопки “**OK**”. Якщо не натиснути ні на яку кнопку, через 30 секунд мови знову розпочнуть змінюватися автоматично.

Щоб змінити мову, необхідно увімкнути і вимкнути машину, потім протягом 30 секунд після вимкнення машини одночасно натиснути на кнопки температури  +віджиму  +відстроченого пуску  і утримати їх 5 секунд. На дисплеї почне блимати нова обрана мова, про що сповіщає короточасний звуковий сигнал. При натисканні на кнопки поруч з позначками “**Λ**” та “**V**” відбувається зміна мови. Через 2 секунди можна обрати мову та підтвердити її за допомогою кнопки поруч з “**OK**”. Якщо не натиснути ні на яку кнопку, через 30 секунд з'явиться остання задана мова.

Як здійснювати цикл прання



UK



ПРИМІТКА: при першому використанні пральної машини, здійсніть цикл прання без білизни, але з миючим засобом, в режимі прання бавовняних виробів при температурі 90 градусів без попереднього прання.

- 1. УВІМКНЕННЯ МАШИНИ.** Натисніть кнопку . Всі індикаторні лампи загоряться на 1 секунду і на дисплеї з'явиться напис AQUALTIS; залишиться горіти індикаторна лампа кнопки , а індикаторна лампа START/PAUSE блиматиме.
- 2. ВИБІР ПРОГРАМИ.** Обертайте РУЧКУ ПРОГРАМ ліворуч або праворуч, щоб вибрати бажану програму; назва програми відобразиться на дисплеї; кожна програма має відповідну температуру та швидкість віджиму, які можуть бути змінені. На дисплеї з'явиться тривалість циклу.
- 3. ЗАВАНТАЖЕННЯ БІЛИЗНИ.** Відкрийте дверцята люку. Завантажте білизну, звертаючи увагу, щоб не перевищити кількість білизни, зазначену в таблиці програм на наступній сторінці або вказану на екрані.
- 4. додавання засобу для прання.** Витягніть касету і додайте миючий засіб у відповідні ванночки як вказано в "Описі машини".
- 5. ЗАКРИЙТЕ ЛЮК.**

6. ПЕРСОНАЛІЗАЦІЯ ЦИКЛУ ПРАННЯ.

Використовуйте спеціальні кнопки на панелі команд:

  **Зміна температури та/або швидкості віджиму.**

На дисплеї автоматично відображається максимальна температура і швидкість центрифуги, передбачені для заданої програми. Або останні задані параметри, якщо вони є сумісними з вибраною програмою. Натискаючи на кнопку , зменшують температуру прання до прання у холодній воді "OFF". Натискаючи на кнопку , поступово зменшують швидкість віджиму, аж до його відключення взагалі "OFF". Наступне натискання на кнопки призводить до повернення у верхню позицію – до максимальних значень.

! Виключення: при виборі програми , температура може збільшитися до 90 градусів.

 **Задати відстрочене прання.**

Для встановлення відстроченого прання обраної програми натискайте на відповідну кнопку, доки не з'явиться необхідний час відстрочення. Під час встановлення з'являється час відстрочення разом з написом **"Starts in:" (Початок через)** та блимаючою позначкою . Після встановлення відстроченого прання позначка  на дисплеї горітиме постійним світлом та з'явиться тривалість заданого циклу з написом **"Ends in:" (Завершення через)**. При одноразовому натисканні на кнопку ВІДСТРОЧЕНОГО ПРАННЯ з'явиться попередньо заданий час відстрочення. Після пуску на дисплеї з'явиться напис **"Starts in:" (Початок через)** та час відстрочення. Після

вичерпання заданого часу відстрочення машина розпочне роботу, та на дисплеї з'явиться напис **"Ends in:" (Завершення через)** та час, якого бракує до кінця циклу. Щоб скасувати відстрочене прання, натискайте на кнопку, доки на дисплеї не з'явиться напис OFF; позначка  згасне.



  **Модифікація характеристик циклу.**

- Натисніть кнопку, щоб активувати опцію; на дисплеї відобразиться назва опції і загориться індикаторна лампа, що відповідає кнопці.
- Знову натисніть на кнопку, щоб дезактивувати дану опцію; на дисплеї з'явиться назва опції плюс OFF, а індикаторна лампа згасне.

! Якщо вибрано опцію, несумісну з заданою програмою, надається сигналізація через блимання індикаторної лампи та звуковий сигнал (тричі); опція не активується.

! Якщо вибрана опція несумісна з іншою раніше вибраною, індикаторна лампа, що відповідає первинній опції почне блимати, при цьому буде активована тільки друга опція, індикаторна лампа кнопки горітиме постійно.

! За допомогою опцій можна змінювати рекомендоване завантаження та/або тривалість циклу.

- 7. ЗАПУСК ПРОГРАМИ.** Натисніть кнопку START/PAUSE. Загориться відповідна індикаторна лампа, і люк заблокується (ввімкнена індикаторна лампа LOCK ). Піктограми, що відносяться до фаз прання, загоряться під час циклу, показуючи зміну фаз. Для зміни програми, під час виконання циклу, переведіть пральну машину в режим паузи, натиснувши на кнопку START/PAUSE; виберіть бажаний цикл і знову натисніть кнопку START/PAUSE. Щоб відкрити дверцята під час циклу, натисніть кнопку START/PAUSE; згасла індикаторна лампа LOCK  дозволяє відкрити люк. Знову натисніть на кнопку START/PAUSE, щоб запустити програму з того моменту, на якому вона була перервана.

- 8. ЗАВЕРШЕННЯ ПРОГРАМИ.** Відображається вмиканням надпису **END**. Дверцята люку можна відкрити відразу. Якщо індикаторна лампа START/PAUSE блимає, натисніть на кнопку, щоб завершити цикл. Відкрийте дверцята люку, витягніть білизну й вимкніть машину.

! Для відміни вже працюючого циклу натисніть кнопку , утримуючи її, й цикл буде перервано, після чого машина вимкнеться.

Мишечок для стьобаних ковдр, штор та делікатних речей

Завдяки спеціальному мишечку, що входить у комплект постачання, Aqualtis дозволяє Вам також прати дорогі та делікатні речі, гарантуючи їх максимальний захист.

Ми рекомендуємо використовувати кожного разу мишечок для прання стьобаних ковдр та пухово-пір'яних виробів із зовнішньою підкладкою із синтетичного матеріалу.

Програми й опції

UK

Таблиця програм

Програми	Опис програми	Макс. темп. (°C)	Макс. швидкість (обертів за хвилину)	Пральні засоби та додаткові засоби			Макс. завантаження (кг)	Тривалість циклу
				Попереднім пранням	Прання	Пом'якшувач		
	Бавовна (2): дуже забруднені делікатні білі та кольорові тканини.	40°	1600	-	●	●	11	(*) Тривалість програм відображується на дисплеї.
	Синтетичні міцні тканини	60°	800	-	●	●	5	
	Синтетичні міцні тканини (4)	40°	800	-	●	●	5	
	Білі речі	60°	1600	-	●	●	6	
	Кольорові речі (3)	40°	1600	-	●	●	6	
	Темні речі	30°	800	-	●	●	6	
	** Освіжаюча Пара (див. сторінку поруч).	-	-	-	-	-	2	
	Пухо-пір'яні вироб: для пухо-пір'яних вироб.	30°	1200	-	●	●	3,5	
	Білизна "7 днів": для постільної білизни і банного приладдя.	60°	1600	-	●	●	11	
	Полоскання	-	1600	-	-	●	11	
	Віджим і Злив	-	1600	-	-	-	11	
	Протиалергічне прання	60°	1600	-	●	●	6	
	Делікатне	30°	0	-	●	●	1	
	Вовна: для речей з вовни, кашеміру, тощо.	40°	800	-	●	●	2,5	
	Міх 30': Для швидкого освіження злегка забруднених речей (не рекомендоване для вовняних, шовкових речей або речей для ручного прання)	30°	800	-	●	●	4	
	Бавовна з попереднім пранням: вкрай забруднен біл. (Додати миючого засобу в відсі).	90°	1600	●	●	●	11	
	Біла бавовна (1): дуже забруднені стійкі білі та кольорові тканини.	60° (Max. 90°C)	1600	-	●	●	11	

Тривалість циклу, вказана на дисплеї або в керівництві, розрахована на основі стандартних умов роботи. Фактичний час може залежати від чисельних факторів, таких як температура і тиск подаваної води, температура у приміщенні, кількість миючого засобу, кількість і тип завантаженої білизни, зрівноваження завантаженої білизни, додаткові обрані опції.

(*) Примітка: приблизно за 10 хвилин після пуску (START) машина розрахує та відобразить час, який залишився до завершення програми, який залежить від завантаження.

Для всіх Установ з проведення випробувань:

- 1) Програма керування згідно до норми EN 60456: встановіть програму з температурою 60°C.
- 2) Довга програма бавовна: встановіть програму з температурою 40°C.
- 3) Коротка програма бавовна: встановіть програму з температурою 40°C.
- 4) Довга програма Синтетичні: встановіть програму з температурою 40°C.

Опції прання

Чистяча пара

При виборі цієї опції підвищується ефективність прання завдяки виробленню пари, яка під час циклу прання, окрім всього, знищує наявні у волокнах бактерії, разом із делікатною обробкою самої тканини. Вставте білизну у барабан, виберіть потрібну програму та виберіть опцію .

! Під час роботи машини люк може стати майже непрозорим через утворення пари всередині.

! Цикл неможливо активувати на програмах (90°C).

Полегшене прасування

При виборі даної опції, режими прання і віджиму будуть відповідно змінені для зменшення утворення складок. Після закінчення циклу пральна машина почне виконувати повільне обертання барабана; індикаторні лампи "Полегшене прасування" і START/PAUSE блимають. Щоб закінчити цикл, натисніть на кнопку START/PAUSE або кнопку "Подовжений цикл".

! Цикл неможливо активувати на програмах (30°).

Додаткове полоскання

При виборі даної опції збільшується ефективність полоскання й гарантується максимальне видалення прального засобу. Він зручний для людей зі шкірою, особливо чутливою до миючих засобів. Рекомендується її використання із пральною машиною при повному завантаженні або з використанням підвищених доз пральних засобів.

! Не працює з програмами .

Заощадження часу

Завдяки цієї опції тривалість програми зменшується до 50% залежно від вибраного циклу, заощаджуючи воду та електричну енергію. Цей цикл призначений для не дуже забруднених речей.

! Не активується у програмах .

Миючі засоби і білизна

UK

Засіб для прання

Вибір і кількість миючого засобу залежать від типу тканини (бавовна, вовна, шовк...), кольорів, температури прання, ступеню забруднення і жорсткості води. Правильне дозування миючих засобів дозволяє уникнути зайвих витрат й захищає довкілля: миючі засоби, які здатні біологічно руйнуватися, містять елементи, що змінюють рівновагу навкілля.

Рекомендується:

- використовувати миючі засоби в порошку для білизни з білої бавовни і для попереднього прання.
- використовувати рідкі миючі засоби для тонких речей з бавовни і для всіх програм при низькій температурі.
- використовувати рідкі делікатні миючі засоби для вовни і шовку.

Миючий засіб необхідно додати ще до початку прання у спеціальну ванночку, або у дозатор, який потрібно покласти прямо у бак. У цьому випадку не можна вибирати цикл Бавовна з попереднім пранням.

! Не використовуйте миючі засоби для ручного прання, тому що вони утворюють надто багато піни.

Підготовка білизни

- Перш ніж завантажувати речі, добре розкрийте їх.
- Розсортуйте білизну згідно типу тканини (символ на етикетці) і кольору, звернувши увагу на розділення білої і кольорової білизни;
- Перевірте кишені й гудзики;
- Не перевищуйте значення, вказані у "Таблиці програм", що відносяться до ваги сухої білизни.

Скільки важить білизна?

1 простирadlo	400-500 гр.
1 наволочка	150-200 гр.
1 скатертина	400-500 гр.
1 халат	900-1200 гр.
1 рушник	150-250 гр.
1 джинси	400-500 гр.
1 сорочка	150-200 гр.

Поради з прання

**** Освіжаюча Пара:** Ця програма дозволяє освіжати окремі вироби, видаляючи неприємні запахи та пом'якшуючи волокна (2 кг, приблизно 3 речі). Вставте тільки сухі вироби (не брудні) та виберіть програму "Освіжаюча пара". Наприкінці циклу речі залишаються вологими, рекомендується розвісити їх.

Програма "Освіжаюча пара" полегшує процес прасування.

Крім того, за допомогою кулькових ароматизаторів "Steam Profumo", можна надати додаткового аромату білизні. Нанесіть декілька крапель ароматизатора на губку, яка міститься усередині кульки, знов закрийте її, покладіть у барабан разом із білизною та запустіть потрібну програму "Освіжаюча пара". По закінченні циклу білизна буде пом'якшеною та ароматизованою.

! Не рекомендується для вовняних та бавовняних речей.

! Не наносіть на губку надмірну кількість ароматизатора, щоб не допустити крапання.

! Не додавайте пом'якшувач або пральний порошок.

Білі речі: цей програму "Білі речі" використовується для прання білих речей. Завдяки цій програмі забезпечується тривале зберігання сяючого білого кольору. Кращі результати отримуються при використанні порошкового миючого засобу.

Кольорові речі: цей програму "Кольорові речі" використовується для прання світлих речей. Завдяки цій програмі забезпечується тривале зберігання насичених кольорів.

Темні речі: використовуйте програму "Темні речі" для прання речей темного кольору. Програма розроблена з метою збереження темного кольору з часом. Кращі результати

досягаються при використанні рідкого прального засобу для речей темного кольору.

Пухо-пір'яні вироби: для прання виробів із наповненням гусячим пухом, таких як "подвіїни" і одинарні ковдри (які не перевищують за вагою 3,5 кг), подушки, куртки, використовуйте спеціальну програму "Пухо-пір'яні вироби". Такі вироби рекомендується завантажувати у барабан у згорнутому вигляді з краями, загорнутими досередини (див. малюнок), при цьому не перевищуйте $\frac{3}{4}$ об'єму самого барабану. Для оптимального прання рекомендується використовувати рідкий миючий засіб, який необхідно налити у касету для миючих засобів.

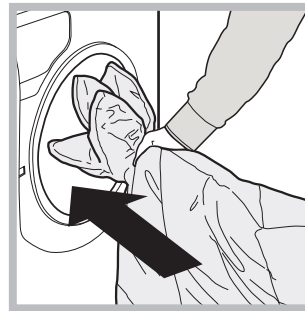

Стьобані ковдри: щоб випрати стьобані ковдри з синтетичною підкладкою, використовуйте спеціальний мішечок, що входить у комплект постачання та програму "Стьобані ковдри".

Білизна для ванної і постільна білизна: ця пральна машина дозволяє випрати білизну з усього дому за один єдиний цикл "Білизна для ванної і постільна білизна", що оптимізує використання пом'якшувача й заощаджує час і енергію. Рекомендується використання миючих засобів у порошку.

Противірусне прання: використовуйте програму "Противірусне прання" для видалення основних алергенів, таких як пилок, кліщі, котятка і собача шерсть.

Делікатне: використовуйте програму "Делікатне" для прання дуже делікатних речей, наприклад, зі стразами або іншими оздобленнями.

Перш ніж запускати прання, рекомендується вивернути речі навиворіт і вкласти дрібні речі в спеціальний мішечок для прання делікатних речей.

Кращі результати досягаються при використанні рідкого прального засобу для делікатних речей

Для прання **шовкових речей** або **портсьєр** (рекомендується скласти та вкласти у мішечок, що входить до комплекту постачання) виберіть цикл "Шовк" і активуйте опцію "Шовк"; машина закінчить цикл із замоченою білизною й блиманням відповідної індикаторної лампи "Шовк". Щоб злити воду й отримати можливість витягнути білизну, натисніть на кнопку START/PAUSE або кнопку "Пауза".

Вовна: Цикл прання "Вовна" цієї пральної машини Hotpoint-Ariston протестований і затверджений компанією Woolmark у відношенні до прання вовняних речей, класифікованих як для "ручного прання", за умови виконання прання згідно до інструкцій, наведених на етикетці виробу, і вказівок виробника електропобутового приладу. Hotpoint-Ariston - перша марка пральних машин, яка отримала від компанії Woolmark сертифікацію Woolmark Apparel Care - Platinum за власні показники прання і витрати води й електроенергії. (M1135)



Стілки плями: рекомендується обробити стійки плями за допомогою твердого мила ще до прання й використати програму Бавовна з попереднім пранням.

Запобіжні заходи та поради

! Машина була спроектована і вироблена у відповідності з міжнародними нормами безпеки. Дані попередження складені для забезпечення безпеки і тому їх треба уважно прочитати.

Загальна безпека

- Дане обладнання було розроблене виключно для побутового використання.
- Цей апарат не має використовуватися дітьми або особами з обмеженими фізичними, сенсорними чи розумовими можливостями, або якщо їм бракує досвіду та необхідних знань. Винятки складають ситуації, коли користування відбувається під наглядом або за вказівками осіб, відповідальних за їхню безпеку. Дорослі мають стежити, щоб діти не гралися з апаратом.
- Не торкайтеся до машини голими ногами або мокрими чи вологими руками й ногами.
- Не виймайте штепсель з електричної розетки, витягуючи його за провід, тримайтеся тільки за самий штепсель.
- Будьте обережні: вода, що зливається, може мати високу температуру.
- У жодному випадку не застосовуйте силу до дверцят люку: це може ушкодити запобіжний механізм проти випадкових відкривань.
- Якщо машина не працює у разі поломки, у жодному випадку не намагайтеся дістатися внутрішніх механізмів з метою самостійного ремонту.
- Слідкуйте, щоб діти не наближались до працюючої машини.
- Якщо необхідно перенести машину, такі дії мають виконуватися двома або трьома вантажниками (а не одним!) за умови максимальної уваги, Ні в якому разі – однією особою, тому що машина дуже важка.
- Перш ніж завантажити білизну, перевірте, щоб барабан був порожній.

Система балансування завантаження

Перед кожним віджимом, для запобігання надмірній вібрації і для рівномірного розподілу навантаження, барабан здійснює оберти на дещо більшій швидкості, ніж швидкість прання. Якщо по закінченні декількох спроб завантажені речі ще не були правильно відбалансовані, машина здійснює віджим на швидкості, нижчій від передбаченої. У випадку надмірної незбалансованості пральна машина здійснює розподіл замість віджиму. З метою оптимального розподілу завантаження та його правильного балансування рекомендується одночасне прання великих і малих речей.

Утилізація

- Утилізація пакувального матеріалу: додержуйтесь місцевих норм, так як пакування може бути використане повторно.
- Європейська директива 2002/96/CE з відходів від електричної й електронної апаратури передбачає, що побутові електроприлади не можуть перероблятися у звичайному порядку для твердих міських відходів. Зняті з експлуатації побутові прилади мають бути зібрані окремо для оптимізації ступеню відновлення й рециркуляції матеріалів, що входять до їхнього складу, та

з метою усунення потенційної шкоди для здоров'я та довкілля. Символ закресленої корзини, зображений на всіх виробках, нагадує про необхідність окремої утилізації.

Щодо подальшої інформації стосовно правильної утилізації електропобутових приладів, власники можуть звернутися до відповідних міських служб або до продавців.

UK

Ручне відкривання дверцят люку

У випадку, якщо неможливо відкрити дверцята люку із-за відсутності електроенергії і ви хотіли б відкласти прання, треба діяти таким чином:

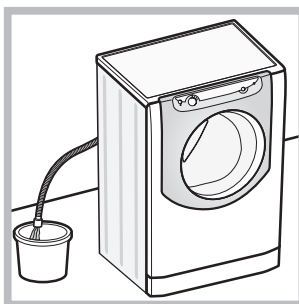

1. витягніть штепсель з електричної розетки.
2. Перевірте, щоб рівень води усередині машини був нижче рівня дверцят люку; якщо це не так, злийте надлишок води через зливний шланг, збираючи її у відрі, як показано на малюнку.

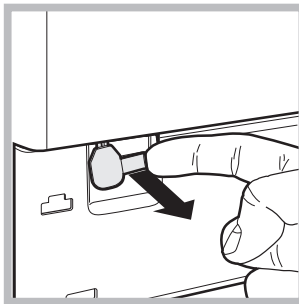

3. зніміть з пральної машини передню захисну панель (див. наступну сторінку).

4. Потягніть за язичок, показаний на малюнку, назовні до звільнення пластмасової тяги зі стопора; тягніть послідовно вниз доки не відчуєте що усередині клацнуло, це означає, що дверцята розблоковано.

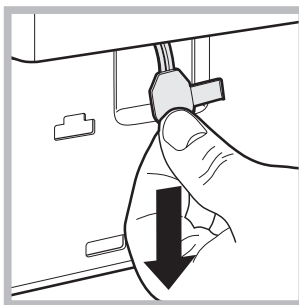

5. відкрийте дверцята; у випадку, якщо це досі ще неможливо – повторіть процедуру.

6. встановіть панель на місце, пересвідчіться у тому, що крюки були вставлені у спеціальні петлі, після чого притисніть її до машини.

Технічне обслуговування та догляд

UK

Відключення води й електричного живлення

- Закривайте водопровідний кран після кожного прання. У такий спосіб зменшується знос гідравлічної частини машини й усувається небезпека витoku.
- Виймайте штепсель з розетки під час миття машини і під час робіт з технічного обслуговування.

Миття машини

Зовнішня частина і гумові деталі можуть бути вимиті тканиною, змоченою у теплій воді й милі. Не використовуйте розчинники або абразиви.

Чистка касети для миючих засобів

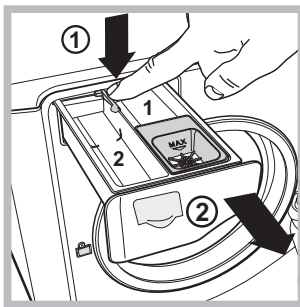

Щоб витягти касету, натисніть на важіль (1) і потягніть касету назовні (2) (див. малюнок). Промийте під проточною водою; ця процедура має проводитися регулярно.

Догляд за барабаном для білизни

- Завжди залишайте відкритими дверцята люку, тоді не утворюватимуться неприємні запахи.

Чищення насосу

Машина обладнана насосом з автоматичною чисткою, що не вимагає технічного обслуговування. Може трапитися так, що малі предмети (монети, гудзики) потраплять до форкамери, що захищає насос, розташований у її нижній частині.

! Переконайтеся у тому, що цикл прання закінчено, і витягніть штепсель з розетки.

Щоб потрапити до форкамери:

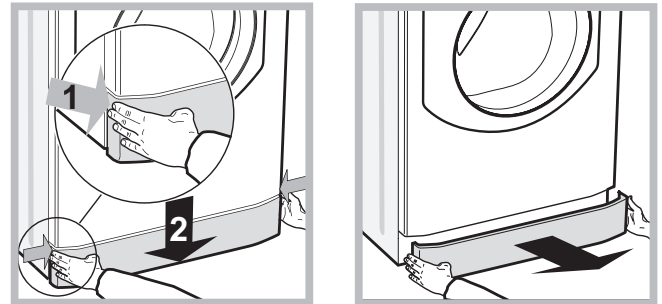

1. зніміть захисну панель з передньої частини машини шляхом натискання у центрі, потім натисніть униз з обох боків та витягніть її (див. малюнок).

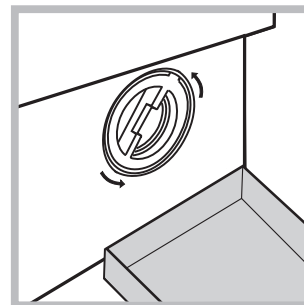

2. встановіть контейнер, щоб зібрати воду, яка виходить (приблизно 1.5 л) (див. малюнок).
3. відкрутіть кришку, обертаючи її проти годинникової стрілки (див. малюнок);

4. акуратно очистіть внутрішню частину;
5. накрутіть кришку;
6. встановіть панель на місце, пересвідчіться у тому, що крюки були вставлені у спеціальні петлі, після чого притисніть її до машини.

Стеження за шлангом для подачі води

Перевіряйте шланг для подачі води не менше одного разу на рік. Якщо на ньому є тріщини, він підлягає заміні: під час прання високий тиск може призвести до розірвання.

Несправності та засоби їх ліквідації

Може трапитися так, що машина не буде працювати. До того як зателефонувати у Сервісний центр (див. “Допомога”), перевірте, чи не є дана несправність проблемою, що легко вирішується, звернувшись до списку нижче.

UK

Несправності:

Можливі причини/Рішення:

Пральна машина не вмикається.

- Штепсель не вставлений в електричну розетку або вставлений не до кінця.
- У будинку немає електроенергії.



Цикл прання не розпочинається.

- Дверцята люку погано закриті.
- Кнопка START/PAUSE не була натиснута.
- Водопровідний кран закритий.
- Якщо відстрочення задане на час запуску.

У машину не надходить вода.

- Шланг подачі води не підключено до водопровідного крану.
- Перегин у шлангу.
- Водопровідний кран закритий.
- У водопроводі немає води.
- Недостатній тиск.
- Кнопка START/PAUSE не була натиснута.

Дверцята люку машини залишаються заблокованими.

- Вибір опції  наприкінці циклу прання призведе до повільного обертання барабану; для завершення циклу натисніть кнопку START/PAUSE або кнопку .

Машина безперервно заливає і зливає воду.

- Зливний шланг не знаходиться на відстані від 65 до 100 см від підлоги (див. див. “Встановлення”).
- Кінець зливного шланга занурений у воду (див. див. “Встановлення”).
- Якщо квартира знаходиться на верхніх поверхах будинку, можливо, відбувається сифонний ефект, при якому машина безперервно заливає і зливає воду. Щоб його ліквідувати, існують спеціальні антисифонні клапани, які можна придбати у торговельній мережі.
- Стінний каналізаційний злив не має віддушини для виходу повітря.

Пральна машина не зливає воду чи не віджимає.

- Програма не передбачає зливання: у деяких програмах його потрібно вмикати вручну (див. “Програми і опції”).
- Активована опція : для завершення програми, натисніть кнопку START/PAUSE (див. “Програми і опції”).
- Перегин зливного шланга (див. див. “Встановлення”).
- Засмітився зливний шланг.

Пральна машина дуже вібрує під час віджиму.

- Барабан, у момент встановлення, не був правильно розблокований (див. “Встановлення”).
- Машина стоїть не на плоскій поверхні (див. “Встановлення”).
- Машина затиснута між меблями і стіною (див. див. “Встановлення”).
- Дисбаланс завантаження (див. “Миючі засоби і білизна”).

Машина пропускає воду.

- Погано пригвинчений шланг подачі води (див. “Встановлення”).
- Забруднена касета для миючих засобів (як вимити див. “Технічне обслуговування і догляд”).
- Погано закріплений зливний шланг (див. “Встановлення”).

Піктограми, що відносяться до “Поточної фази” швидко блимають одночасно з індикаторною лампою ON/OFF.

- Вимкніть машину й витягніть штепсель з розетки, зачекайте близько 1 хвилини й увімкніть її повторно. Якщо несправність не усунено, зателефонуйте у Сервісний центр.

Утворюється занадто багато піни.

- Миючий засіб не підходить для пральної машини (має бути напис “для машинного прання”, “для ручного й машинного прання”, або подібний).
- Перевищена доза миючого засобу.

Дверцята люку машини залишаються заблокованими.

- Виконайте процедуру ручного розблокування (див. “Запобіжні заходи й поради”).

! Примітка: для виходу з “Режим демо”, закрити машину, натискайте одночасно протягом 3 секунд кнопки  та .

UK

Перш ніж телефонувати у Сервісний центр:

- Перевірте, чи можна самостійно вирішити проблему (див. *“Несправності і засоби їх усунення”*);
- Запустіть програму повторно, щоб перевірити чи усунено несправність;
- При негативному результаті, зверніться у Авторизований сервісний центр.

! В разі помилкового встановлення або неправильного використання пральної машини операції, які проводитимуть фахівці Сервісного центру, будуть платними.

! Звертайтеся виключно до уповноважених фахівців.

Повідомити:

- тип несправності;
- модель машини (Мод.);
- серійний номер (С/Н).

Ці дані знаходяться на інформаційній пластині на самій машині.