

DPU 8305 XE

Trockner

Bedienungsanleitung

Dryer

User Manual

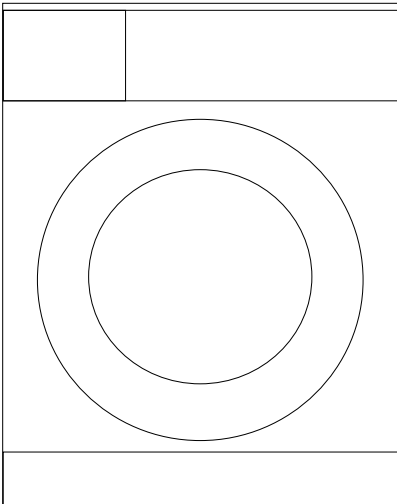

BEKO

Bitte zuerst diese Bedienungsanleitung lesen!

Sehr geehrte Kundin, sehr geehrter Kunde,

Danke für die Wahl eines Beko-Produktes. Wir hoffen, dass dieses Produkt, das mit hochwertiger und hochmoderner Technologie hergestellt wurde, beste Ergebnisse erzielt. Daher bitte die gesamte Bedienungsanleitung und alle beiliegenden Dokumente aufmerksam durchlesen und zum zukünftigen Nachschlagen aufbewahren. Bei Weitergabe des Produktes auch die Bedienungsanleitung mit aushändigen. Alle Warnungen und Informationen in der Bedienungsanleitung einhalten.

Bitte beachten, dass diese Bedienungsanleitung für unterschiedliche Modelle geschrieben wurde. Unterschiede zwischen den verschiedenen Modellen werden natürlich in der Anleitung erwähnt.

Die Symbole

In der Bedienungsanleitung verwenden wir folgende Symbole:

	Wichtige Informationen oder nützliche Tipps zum Gebrauch.
	Warnung vor gefährlichen Situationen, die eine Gefahr für Leben und Besitz darstellen können.
	Warnung vor Stromschlägen.
	Warnungen vor heißen Flächen.
	Warnungen vor Brandgefahr.
	Verpackungsmaterialien des Produktes werden unter Einhaltung unserer nationalen Umweltrichtlinien aus recyclingfähigen Materialien gefertigt.

Verpackungsmaterialien nicht gemeinsam mit dem Haus- oder anderem Müll entsorgen. Zu den von örtlichen Autoritäten zugewiesenen Sammelstellen für Verpackungsmaterialien bringen.

Inhalt

1 Wichtige Hinweise zur Sicherheit und zum Umweltschutz 4

1.1 Allgemeine Sicherheit	4
1.1.1 Elektrische Sicherheit	4
1.1.2 Produktsicherheit	4
1.2 Zweckmäßiger Gebrauch	6
1.3 Sicherheit von Kindern	6
1.4 Entsorgung von Altprodukten	6

2 Trockner 7

2.1 Übersicht	7
2.2 Lieferumfang	8
2.3 Technische Daten	9

3 Installation 10

3.1 Der richtige Aufstellungsort	10
3.2 Transportsicherungen entfernen	10
3.3 Untertischinstallation	10
3.4 Aufstellung auf der Waschmaschine	11
3.5 Wasserablauf anschließen	11
3.6 Füße einstellen	12
3.7 Elektrischer Anschluss	12
3.8 Gerät transportieren	12

4 Vorbereitung 13

4.1 Trockner-geeignete Textilien	13
4.2 Textilien zum Trocknen vorbereiten	13
4.3 Hinweise zum Energiesparen	13
4.4 Erste Inbetriebnahme	14
4.5 Die richtige Wäschemenge	14
4.6 Wäsche in die Maschine geben	15

5 Bedienung 16

5.1 Bedienfeld	16
5.2 Anzeigesymbole	16
5.3 Maschine vorbereiten	17
5.4 Programm auswählen	17
5.5 Hauptprogramme	17
5.6 Weitere Programme	17
5.7 Programm- und Verbrauchstabelle	19
5.8 Zusatzfunktionen auswählen	20
5.9 Hinweissymbole	20
5.10 Hinweise zu Geräuschen	21
5.11 Zeitverzögerung	21
5.12 Programm starten	22

5.13 Programmfortschritt	22
5.14 Kindersicherung	23
5.15 Programme nach Programmstart ändern	23
5.16 Programme abbrechen	24
5.17 Programmabschluss	24

6 Kurzanleitung 25

6.1 Maschine vorbereiten	25
6.2 Programm wählen	25
6.3 Zusatzfunktionen auswählen	25
6.4 Programm starten	25
6.5 Programmabschluss	25
6.6 Programme abbrechen	25
6.7 Kindersicherung	25

7 Wartung und Reinigung 27

7.1 Fusselfilter/innere Gerätetür	27
7.2 Sensoren reinigen	28
7.3 Wassertank leeren	28
7.4 Filterschublade reinigen	29
7.5 Verdampfer reinigen	31

8 Problemlösung 32

1 Wichtige Hinweise zur Sicherheit und zum Umweltschutz

Dieser Abschnitt enthält Hinweise, die für die Sicherheit des Benutzers und anderer Personen unerlässlich sind. Diese Hinweise müssen beachtet werden, damit es nicht zu Verletzungen oder Sachschäden kommt. Bei Nichteinhaltung dieser Anweisungen erlöschen sämtliche Garantieansprüche.

1.1 Allgemeine Sicherheit

- Dieses Produkt darf von Kindern (ab acht Jahren) oder Personen bedient werden, die unter körperlichen, sensorischen oder geistigen Einschränkungen leiden oder denen es an der nötigen Erfahrung und Wissen im Umgang mit solchen Geräten mangelt, wenn solche Personen beaufsichtigt werden, zuvor gründlich mit der sicheren Bedienung des Gerätes vertraut gemacht wurden und sich der damit verbundenen Gefahren voll und ganz bewusst sind. Darauf achten, dass Kinder das Gerät nicht manipulieren. Reinigung und Wartung dürfen nicht von Kindern durchgeführt werden, sofern diese nicht beaufsichtigt werden.
 - Produkt niemals auf einem Teppichboden aufstellen. Andernfalls kann unzureichende Luftzirkulation unter dem Gerät zu einer Überhitzung der elektrischen Teile die Folge sein. Dies kann zu Problemen mit dem Gerät führen.
 - Reparaturarbeiten grundsätzlich vom **autorisierten Kundendienst** ausführen lassen. Der Hersteller haftet nicht bei Schäden, die durch das Einwirken nicht autorisierter Personen verursacht werden.
- ### 1.1.1 Elektrische Sicherheit
- Bei Fehlfunktionen darf das Gerät erst dann wieder in Betrieb genommen werden, nachdem es durch den autorisierten Kundendienst repariert wurde. Es besteht Stromschlaggefahr!
 - Nach einem Stromausfall setzt das Gerät den Betrieb wieder automatisch fort. Zum Abbrechen eines Programmes bitte den Abschnitt „Programme abbrechen“ beachten.
 - Das Produkt mit einer geerdeten Steckdose mit 10-A-Sicherung verbinden. Die Erdung sollte von einem qualifizierten Elektriker vorgenommen werden. Wir haften nicht für jegliche Schäden, die durch mangelhafte, nicht den örtlichen Vorschriften entsprechende, Erdung entstehen.
 - Bei Nichtbenutzung des Gerätes den Netzstecker ziehen.
 - Niemals Wasser oder andere Flüssigkeiten direkt auf das Gerät gießen! Es besteht Stromschlaggefahr!
 - Stecker niemals mit feuchten oder gar nassen Händen berühren! Netzstecker niemals durch Ziehen am Kabel trennen: Grundsätzlich den Stecker selbst fassen.
 - Vor Aufstellung, Wartung, Reinigung und vor Reparaturen muss unbedingt der Netzstecker gezogen werden.
 - Falls das Netzkabel beschädigt ist, muss es zur Vermeidung möglicher Gefahren durch den Hersteller, einen Kundendienstmitarbeiter oder eine ähnlich qualifizierte Person (idealerweise einen Elektriker) bzw. eine durch den Importeur beauftragte Person ersetzt werden.
 - Keine Verlängerungskabel, keine Mehrfachsteckdosen oder Adapter zum Anschluss des Trockners an die Stromversorgung verwenden; es besteht eine gewisse Stromschlaggefahr.
 - Das Netzkabel muss nach der Aufstellung frei zugänglich bleiben.

Wichtige Hinweise zur Sicherheit und zum Umweltschutz

1.1.2 Produktsicherheit

- Luftauslass des Gerätes nicht an Kamine anschließen, durch die Verbrennungsrückstände von Geräten geleitet werden, die mit Gas oder anderen Kraftstoffen arbeiten.
- Damit keine Gefährdungen durch den Rückfluss von Verbrennungsgasen einschließlich offener Flammen im Raum entstehen, muss für eine angemessene Belüftung gesorgt werden.
- Textilien, die mit Benzin, chemischen Reinigungsmitteln oder anderen brennbaren oder gar explosiven Materialien gereinigt oder damit verunreinigt wurden, dürfen nicht mit dem Gerät getrocknet werden, da brennbare oder explosive Dämpfe entstehen können.
- Keine mit Chemikalien gereinigten Textilien mit dem Trockner trocknen.
- Unterwäsche mit Metalleinlagen (z. B. BHs) sollten nicht im Wäschetrockner getrocknet werden. Der Trockner kann beschädigt werden, falls sich Metalleinlagen im laufenden Betrieb lösen.
- Nicht in das Gerät greifen, solange sich die Trommel bewegt.
- Der letzte Schritt des Trocknungszyklus (die Abkühlphase) erfolgt ohne Wärmezufuhr, damit Textilien nicht beschädigt werden. Falls die Gerätetür vor Abschluss der Abkühlphase geöffnet wird, entweicht heißer Dampf.
- Den Trockner niemals vor Abschluss des jeweiligen Programms anhalten. Falls dies unbedingt erforderlich sein sollte, sämtliche Wäsche möglichst schnell herausnehmen und diese an einem geeigneten Ort ausbreiten, damit sich die Hitze schnell verflüchtigt.
- Den Fussfilter vor oder nach jedem Einsatz reinigen. Den Trockner niemals ohne eingesetzten Fussfilter benutzen.
- Das Innere und den Abluftschlauch des Gerätes regelmäßig reinigen. Darauf achten, dass sich keine Fasern, kein Staub und keine sonstigen Verschmutzungen am Luftauslass oder in der Nähe ansammeln.
- Keine ungewaschenen Textilien im Wäschetrockner trocknen.
- Textilien, die mit Speiseöl, Azeton, Alkohol, Benzin, Kerosin, Fleckentferner, Terpentin, Paraffin oder Paraffinentferner verunreinigt wurden, müssen zunächst mit reichlich Reinigungsmittel in heißem Wasser gewaschen werden, bevor sie im Trockner getrocknet werden dürfen.
- Artikel wie Schaumgummi (Latexschaum), Duschhauben, wasserdichte Textilien, gummierte Textilien sowie Kleidungsstücke oder Kissen mit Schaumstoffeinlagen sollten nicht im Wäschetrockner getrocknet werden.
- Keine Weichmacher oder Produkte gegen statische Aufladungen benutzen, sofern diese nicht ausdrücklich zur Verwendung in Wäschetrocknern geeignet sind.
- Weichmacher, Antistatikprodukte und dergleichen grundsätzlich streng nach Anleitung des Herstellers verwenden.
- Das Gerät nicht hinter verschlossenen Türen, Schiebetüren und nicht hinter Türen aufstellen, die sich gegen das Gerät öffnen und dagegen stoßen können.
- Das Gerät nicht an Orten aufstellen, an denen es Umwelteinflüssen ausgesetzt wird.
- Das Gerät sollte nur bei Umgebungstemperaturen zwischen 5 und 35 °C eingesetzt werden. Bei anderen Betriebsbedingungen kann die Leistung des Gerätes stark nachlassen; es kann sogar zu Beschädigungen kommen.
- Gerätetür vor Entsorgen des Trockners entfernen.

Wichtige Hinweise zur Sicherheit und zum Umweltschutz

- Sämtliche Textilien auf vergessene Feuerzeuge, Münzen, Metallteile, Nadeln usw. überprüfen und diese entfernen, bevor die Textilien in das Gerät gegeben werden.
- Darauf achten, dass keine Haustiere in das Gerät steigen können. Vor jedem Einsatz sicherheitshalber in der Trommel nachschauen.
- Nicht auf der geöffneten Gerätetür abstützen. Das Gerät kann umkippen.
- Das Gerät nach Ablauf des Trocknungsprogramms immer mit der Ein-/Austaste abschalten. Das Gerät auch grundsätzlich ausschalten, wenn es nicht benutzt wird. Gerätetür im laufenden Betrieb stets geschlossen halten.

1.2 Zweckmäßiger Gebrauch

- Dieses Produkt wurde für den reinen Hausgebrauch entwickelt. Es darf nicht für kommerzielle Zwecke und nicht außerhalb seines bestimmungsgemäßen Einsatzgebietes eingesetzt werden.
- Nur Textilien im Wäschetrockner trocknen, die ausdrücklich als Trockner-geeignet gekennzeichnet sind.
- Der Hersteller haftet nicht bei Schäden, die durch falschen Gebrauch oder unsachgemäße Handhabung entstehen.
- Die Nutzungsdauer des Produktes beträgt 10 Jahre. In diesem Zeitraum werden Original-Ersatzteile geliefert, damit das Gerät seine Funktion stets optimal erfüllen kann.

1.3 Sicherheit von Kindern

- Verpackungsmaterialien können für Kinder gefährlich werden. Sämtliche Verpackungsmaterialien an einem sicheren Ort und außerhalb der Reichweite von Kindern aufbewahren.
- Elektrogeräte können eine Gefahr für Kinder darstellen. Kinder im Betrieb daher unbedingt vom Gerät fernhalten. Kinder nicht mit dem Gerät spielen lassen. Kindersicherung nutzen, damit Kinder das Gerät nicht manipulieren können.
- Bei Verlassen des Raumes nicht vergessen, die Tür des Gerätes zu schließen.

1.4 Entsorgung von Altprodukten



Dieses Gerät ist mit dem Symbol zur selektiven Behandlung von Elektro- und Elektronikausstattungen gekennzeichnet. Dies bedeutet, dass das ausgediente Gerät gemäß der EG-Richtlinie 2002/96 zwecks

Zerlegen oder Recycling von einem selektiven Sammelsystem erfasst werden muss, um jegliche Auswirkungen auf die Umwelt zu reduzieren. Weitere Auskünfte können von den zuständigen örtlichen oder landesweiten Behörden erhalten werden.

Nicht selektiv behandelte Elektronikprodukte können auf Grund der in ihnen enthaltenen Schadstoffe für die Umwelt und die menschliche Gesundheit schädlich sein.

2 Trockner

2.1 Übersicht

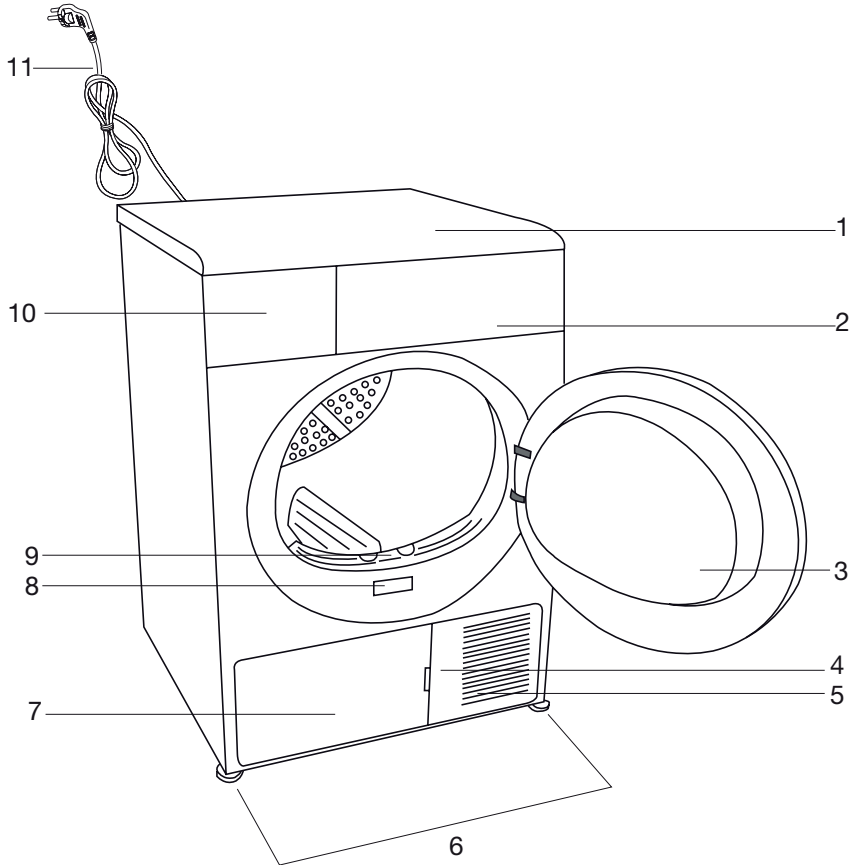

1. Deckplatte
2. Bedienfeld
3. Tür
4. Frontblende-Freigabetaste
5. Belüftungsgitter
6. Einstellbare FüÙe
7. Frontblende
8. Typenschild
9. Fussfilter
10. Wassertankschublade
11. Netzkabel

2.2 Lieferumfang

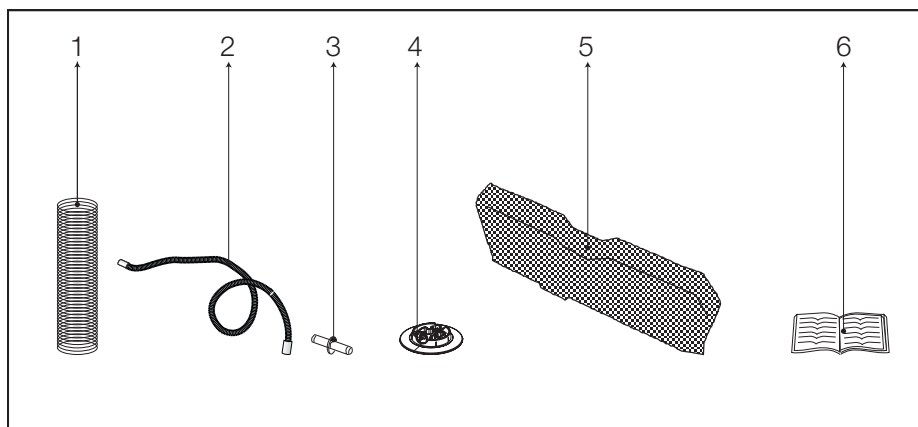

1. Abluftschlauch*
2. Wasserablaufschlauch*
3. Wasserablaufschlauchadapter*
4. Einstellbare Fußstopfen*
5. Filterschubladenschwamm*
6. Bedienungsanleitung

*Wird je nach Gerätemodell mit dem Produkt geliefert.

2.3 Technische Daten

DE

Höhe (verstellbar)	84,6 cm
Breite	59,5 cm
Tiefe	59,8 cm
Füllmenge (max.)	8 kg
Nettogewicht (mit Kunststoff-Fronttür)	52 kg
Nettogewicht (mit Glas-Fronttür)	54,5 kg
Spannung	Siehe Typenschild
Anschlussleistung	
Modellnummer	

Das Typenschild finden Sie hinter der Tür des Trockners.



Im Zuge der Produktverbesserung können sich die technischen Daten dieses Gerätes ohne Vorankündigung ändern.



Bei den Abbildungen in dieser Anleitung handelt es sich um schematische Darstellungen, die möglicherweise nicht exakt mit dem Gerät übereinstimmen.



Die an der Maschine oder in der Dokumentation angegebenen Werte wurden unter Laborbedingungen in Übereinstimmung mit den zutreffenden Normen ermittelt. Je nach Einsatz- und Umweltbedingungen können diese Werte variieren.

3 Installation

Vor Inbetriebnahme des Gerätes darauf achten, dass Stromversorgung und Wasserablauf in einwandfreiem Zustand sind (dazu auch die Bedienungsanleitung beachten). Falls dies nicht der Fall sein sollte, müssen die nötigen Arbeiten durch einen qualifizierten Installateur und/oder Techniker ausgeführt werden.



Vorbereitungen des Aufstellungsortes, des elektrischen Anschlusses und des Wasserablaufs liegen in Ihren Händen.



VORSICHT: Gerät vor der Installation auf eventuelle, sichtbare Defekte untersuchen. Falls Defekte vorliegen, darf das Gerät nicht installiert werden. Beschädigte Geräte können gefährlich sein.



VORSICHT: Trockner vor dem Einschalten mindestens 12 Stunden lang unbewegt stehen lassen.

3.1 Der richtige Aufstellungsort

- Das Gerät auf einem stabilen, ebenen Untergrund aufstellen.
- Der Trockner ist schwer. Nicht versuchen, das Gerät alleine zu transportieren.
- Das Gerät an einem gut belüfteten, staubfreien Ort benutzen.
- Ventilationsöffnungen an der Vorderseite und unter dem Gerät nicht blockieren; z. B. durch langflorige Teppiche oder Holzeinfassungen.
- Das Gerät nicht hinter verschlossenen Türen, Schiebetüren und nicht hinter Türen aufstellen, die sich gegen das Gerät öffnen und dagegen stoßen können.
- Das Gerät sollte nach der Installation nicht mehr verrückt werden. Bei der Aufstellung darauf achten, dass nichts gegen die Rückwand stößt (z. B. Wasseranschlüsse, Steckdosen und dergleichen). Einen Aufstellungsort wählen, an dem das Gerät permanent steht und nicht mehr verrückt werden muss.
- Für einen Abstand von mindestens 1,5 cm zwischen den Kanten des Gerätes und anderen Möbelstücken sorgen.



VORSICHT: Gerät nicht auf das Netzkabel stellen.

3.2 Transportsicherungen entfernen



VORSICHT: Transportsicherungen vor Inbetriebnahme des Gerätes entfernen.

1. Gerätetür öffnen.
2. Im Inneren der Trommel befindet sich ein Kunststoffbeutel mit Schaumstoff. Diesen an der mit **XX XX** markierten Stelle anfassen.
3. Kunststoffbeutel zu sich hin herausziehen; dadurch lösen sich die Transportsicherungen.

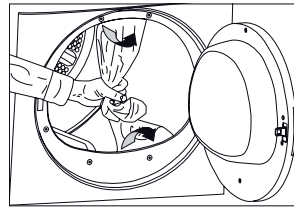

VORSICHT: Davon überzeugen, dass kein Teil der Transportsicherungen in der Trommel verblieben ist.

3.3 Untertischinstallation

- Bei entsprechendem Platzangebot kann das Gerät auch unterhalb einer Arbeitsplatte installiert werden.



VORSICHT: Trockner bei Untertisch-Installation nicht ohne Untertisch-Installationsbauteil in Betrieb nehmen.

Trocknertiefe	60 cm	54 cm
Artikelnummer Untertisch- Installationsbauteil	2979700100	2973600100

- Mindestens 3 cm Platz zwischen Seitenwänden/Rückwand des Gerätes und angrenzenden Gegenständen freilassen, wenn das Gerät unter einer Arbeitsplatte oder in einem Schrank installiert wird.

3.4 Aufstellung auf der Waschmaschine

- Wenn das Gerät auf einer Waschmaschine aufgestellt werden soll, wird ein Passtück benötigt. (2977200100 weiß/2977200400 grau)
- Das Gesamtgewicht der Waschmaschine-Trockner-Kombination kann – bei voller Beladung – durchaus 180 kg erreichen. Geräte daher unbedingt auf einem soliden Boden aufstellen, der die Last problemlos tragen kann!

3.5 Wasserablauf anschließen

Bei Geräten, die mit einem Kondensator ausgestattet sind, sammelt sich das beim Trocknen anfallende Wasser im Wassertank. Das gesammelte Wasser sollte nach jedem Trocknen abgelassen werden.

Das gesammelte Wasser kann auch direkt über den mitgelieferten Ablaufschlauch ablaufen; dadurch muss der Wassertank nicht regelmäßig geleert werden.

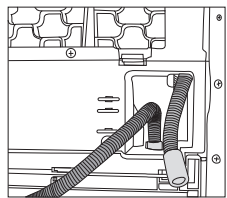
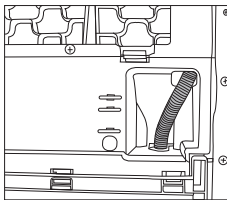

Wasserablaufschlauch anschließen:

1. Schlauch mit der Hand aus dem Gerät ziehen. Schlauch grundsätzlich nur mit den Händen herausholen, keinerlei Werkzeuge benutzen.
2. Ein Ende des separat gelieferten Ablaufschlauches an der Stelle anschließen, an der der Schlauch im letzten Schritt entfernt wurde.
3. Das andere Ende des Wasserablaufschlauches direkt mit dem Wasserablauf (Abfluss) in der Wand oder am Waschbecken verbinden.



VORSICHT: Bei sämtlichen Anschlussvarianten muss der Schlauch grundsätzlich gesichert werden. Ansonsten kann es zu Überschwemmungen kommen, falls sich der Schlauch beim Wasseraustritt lösen sollte.



Der Schlauch sollte in einer Höhe von maximal 80 cm angeschlossen werden.



Darauf achten, dass nicht auf den Wasserablaufschlauch getreten werden kann und dass der Schlauch nicht zwischen Ablauf und Maschine eingeklemmt wird.

3.6 Füße einstellen

Damit das Gerät leise und vibrationsfrei arbeiten kann, muss es absolut gerade und ausbalanciert stehen. Gerät durch entsprechende Anpassung der Füße ausbalancieren.

Füße (durch Drehen) so einstellen, dass die Maschine absolut gerade und wackelfrei steht.

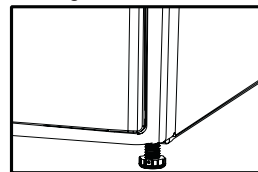

VORSICHT: Einstellfüße niemals komplett aus ihrer Halterung herausdrehen.

3.7 Elektrischer Anschluss

Gerät an eine geerdete, mit einer passenden Sicherung abgesicherte Steckdose anschließen – dabei an der Tabelle mit technischen Daten orientieren. Wir haften nicht für jegliche Schäden, die durch mangelhafte, nicht den örtlichen Vorschriften entsprechende, Erdung entstehen.

- Der Anschluss muss gemäß lokal gültiger Vorschriften erfolgen.
- Das Netzkabel muss nach der Aufstellung frei zugänglich bleiben.
- Hinweise zu Betriebsspannung und erforderlichen Sicherungen stehen im Abschnitt „Technische Daten“. Falls die Stromversorgung mit einer geringeren als einer 10 A-Sicherung ausgestattet ist, eine 10 A-Sicherung durch einen qualifizierten Elektriker installieren lassen.
- Die angegebene Spannung muss mit der Spannung Ihrer lokalen Stromversorgung übereinstimmen.
- Auf Verlängerungskabel und Mehrfachsteckdosen verzichten.
- Hauptsicherung und Schalter müssen einen minimalen Kontaktabstand von 3 mm aufweisen.



VORSICHT: Das Gerät darf vor Abschluss der Reparatur keinesfalls betrieben werden! Es besteht Stromschlaggefahr!

3.8 Gerät transportieren

1. Vor Transportieren oder Verrücken grundsätzlich den Netzstecker ziehen.
2. Wasser- und Kaminanschlüsse trennen, sofern vorhanden.
3. Sämtliches Wasser vollständig aus dem Gerät auslaufen lassen.



VORSICHT: Wir empfehlen, das Gerät aufrecht zu transportieren. Falls ein Transport in aufrechter Position nicht möglich sein sollte, sollte das Gerät – von vorne betrachtet – zur rechten Seite geneigt transportiert werden. Gerät vor dem Einschalten an seinem neuen Aufstellungsort 12 Stunden lang unbewegt stehen lassen.

4 Vorbereitung

4.1 Trockner-geeignete Textilien

- Grundsätzlich an die Anweisungen auf den Pfliegetiketten halten. Mit dem Trockner ausschließlich Wäsche trocknen, die per Etikett ausdrücklich zur maschinellen Trocknung gekennzeichnet sind, das passende Programm wählen.

Trocknersymbole										
Trocknen	Trocknungssymbole									
	Trocknereinstellungen									
Bügeln	Bügeln									
	Trocken oder Dampf			Bei hoher Temperatur bügeln	Bei mittlerer Temperatur bügeln	Bei niedriger Temperatur bügeln	Nicht bügeln	Ohne Dampf bügeln		
	Maximale Temperatur			200 °C	150 °C	110 °C				

4.2 Textilien zum Trocknen vorbereiten

- Sämtliche Textilien auf vergessene Feuerzeuge, Münzen, Metallteile, Nadeln usw. überprüfen und diese entfernen, bevor die Textilien in das Gerät gegeben werden.
- Nach dem Waschen können die Textilien miteinander verwoben sein. Solche Textilien voneinander lösen, bevor sie in den Trockner gegeben wird.
- Wäsche nach Art und Dicke sortieren. Wäschestücke des gleichen Typs gemeinsam trocknen. Beispielsweise trocknen Küchenhandtücher und Tischdecken schneller als dicke Badehandtücher.

4.3 Hinweise zum Energiesparen

- Auf folgende Weise wird das Gerät besonders umweltschonend und energiesparend eingesetzt:
- Ein geeignetes Trocknungsprogramm für die Wäsche wählen, Gerät nicht überladen.
 - Sämtliche Textilien beim Waschen mit der höchstmöglichen Drehzahl schleudern. Dadurch verkürzt sich die Trocknungszeit, der Energieverbrauch sinkt.
 - Wäschestücke des gleichen Typs gemeinsam trocknen.
 - Bei der Programmauswahl an die Bedienungsanleitung halten.
 - Dafür sorgen, dass ausreichend Platz an der Vorderseite und Rückseite des Gerätes verbleibt, damit die Luft frei zirkulieren kann. Darauf achten, die Belüftungsöffnungen an der Vorderseite des Gerätes nicht zu blockieren.



Wäsche mit der höchstmöglichen Schleudergeschwindigkeit in der Waschmaschine schleudern.

Vorbereitung

- Gerätetür im Betrieb nur dann öffnen, wenn es wirklich notwendig ist.
- Während des Trocknens keine weitere (feuchte) Wäsche hinzugeben.
- Beim Trocknen lösen sich Fusseln und einzelne Fasern von der Wäsche. Diese Rückstände sammeln sich im Fusselfilter. Fusselfilter vor oder nach jedem Einsatz reinigen.
- Filterschublade regelmäßig reinigen: Entweder dann, wenn das Filterschublade-reinigen-Hinweissymbol aufleuchtet, oder nach jedem fünften Einsatz.
- Beim Trocknen für eine gute Belüftung des Raumes sorgen, in dem der Trockner aufgestellt ist.

4.4 Erste Inbetriebnahme

Vor Einschalten des Gerätes sicherstellen, dass sämtliche Vorbereitungen gemäß den Abschnitten „Wichtige Sicherheitshinweise“ und „Installation“ erledigt wurden.

4.5 Die richtige Wäschemenge

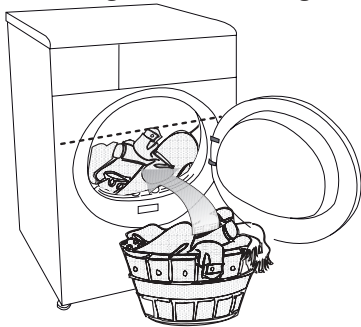

An der Programm- und Verbrauchstabelle orientieren. Nicht mehr Wäsche als in der Tabelle angegeben in die Maschine geben.



Wir raten davon ab, mehr Wäsche als angegeben in das Gerät zu füllen. Die Wäsche wird nicht mehr richtig trocken, wenn die Maschine überladen ist. Darüber hinaus kann es zu Schäden an der Wäsche oder am Trockner kommen.

Nachfolgend sind einige Gewichtsbeispiele aufgeführt.

Heimtextilien	Ungefähres Gewicht (Gramm)
Baumwollbettbezüge (doppelt)	1500
Baumwollbettbezüge (einzeln)	1000
Bettlaken (doppelt)	500
Bettlaken (einzeln)	350
Große Tischtücher	700
Kleine Tischtücher	250
Servietten	100
Badehandtücher	700
Handtücher	350
Oberbekleidung	Ungefähres Gewicht (Gramm)
Blusen	150
Baumwollhemden	300
Hemden	200
Baumwollkleider	500
Kleider	350
Jeans	700
Taschentücher (10 Stück)	100
T-Shirts	125

Vorbereitung

4.6 Wäsche in die Maschine geben

1. Gerätetür öffnen.
2. Wäsche locker in die Maschine geben.
3. Tür zum Schließen zudrücken.



VORSICHT: Sicherstellen, dass nichts in der Tür eingeklemmt wurde.

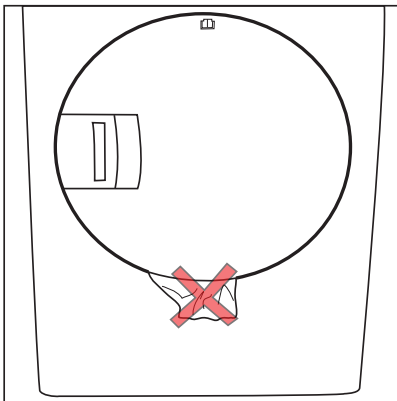
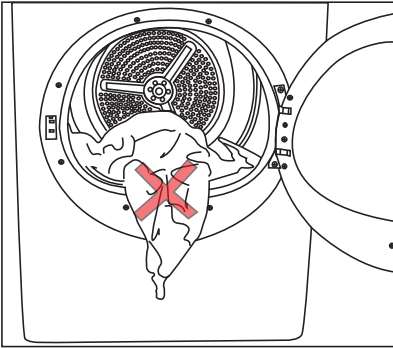

5 Bedienung

5.1 Bedienfeld

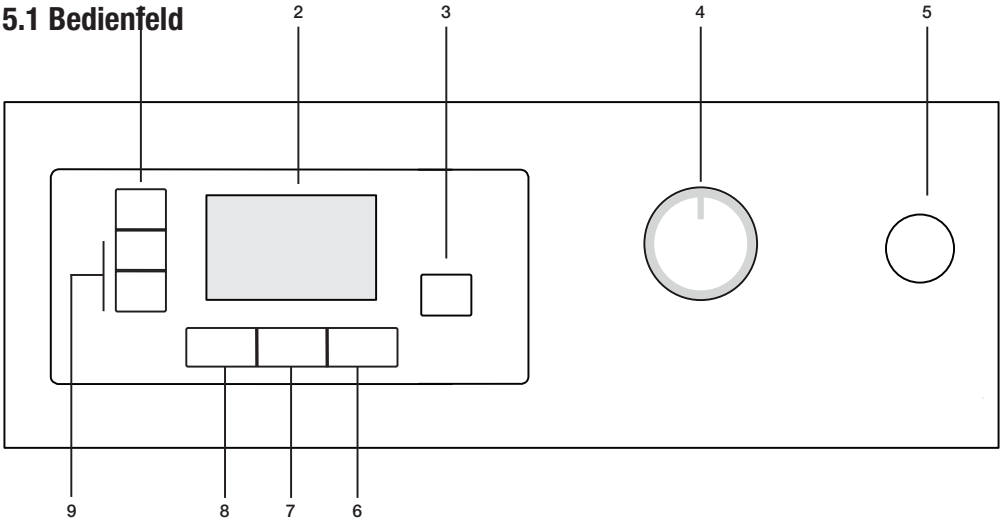

1. Schleudergeschwindigkeit-/Timerprogramauswahl-taste
2. Anzeige
3. Start/Pause/Abbrechen-Taste
4. Programmauswahlknopf
5. Ein-/Austaste
6. Knitterschutz-taste
7. Trocknungsgrad-taste
8. Tonsignale-abschalten-Taste
9. Zeitverzögerungstasten

5.2 Anzeigesymbole

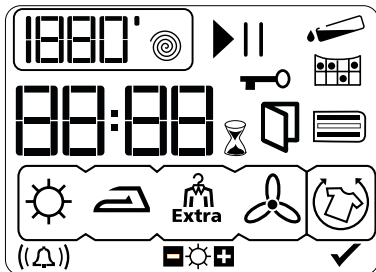

- Schleudergeschwindigkeit/Timerprogramme*
- Betrieb-Symbol
- Pause-Symbol
- Wassertank-Hinweissymbol
- Filter-reinigen-Hinweissymbol
- Filterschublade-reinigen-Hinweissymbol
- Restzeitanzeige**
- Kindersicherung-Hinweissymbol
- Zeitverzögerungsmodus
- Tür-offen-Hinweissymbol
- Knitterschutzmodus
- Tonsignallautstärke/Tonsignale abschalten
- Trocknungsgrad
- Knitterschutz ist aktiv

* Die Schleudergeschwindigkeit wird zur präziseren Anzeige der Restzeit genutzt. Die Leistung Ihres Gerätes wird davon nicht beeinflusst.

** Die angezeigte Zeit entspricht der Restzeit bis zum Abschluss des Programms; diese Zeit variiert je nach Feuchte der Wäsche.

Programm auswählen und mit dem Gerät arbeiten

5.3 Maschine vorbereiten

1. Stecken Sie den Netzstecker des Gerätes ein.
2. Geben Sie die Wäsche in die Maschine.
3. Drücken Sie die **Ein-/Austaste**.



Durch die bloße Betätigung der Ein-/Austaste wird das Programm noch nicht gestartet. Starten Sie das Programm mit der **Start/Pause/Abbrechen-Taste**.

5.4 Programm auswählen

1. Wählen Sie ein geeignetes Programm aus der nachstehenden Tabelle; dort finden Sie auch die Trocknungsgrade.
2. Wählen Sie das gewünschte Programm mit dem **Programmauswahlknopf**.

Extratrocken	Lediglich Baumwollwäsche wird bei normaler Temperatur getrocknet. Dicke und mehrlagige Textilien (z. B. Handtücher, Leinen, Jeans und dergleichen) werden so getrocknet, dass kein Bügeln mehr nötig ist, bevor die Wäsche in den Schrank gehängt wird.
Schranktrocken	Normale Textilien (z. B. Tischtücher, Unterwäsche und dergleichen) werden so getrocknet, dass kein Bügeln mehr nötig ist, bevor Sie die Wäsche in den Schrank geben.
Bügeltrocken	Normale Wäsche (z. B. Hemden, Kleider etc.) wird bügelfertig getrocknet.



Weitere Details zu den Programmen finden Sie in der Programmauswahl- und Verbrauchstabelle.

5.5 Hauptprogramme

Je nach Textilientyp stehen die folgenden Hauptprogramme zur Verfügung:

▪ **Baumwolle**

Mit diesem Programm trocknen Sie strapazierfähige Wäsche. Das Programm trocknet bei normaler Temperatur. Dieses Programm empfehlen wir für Baumwolltextilien (wie Bettlaken, Bettbezüge, Unterwäsche, Bademäntel usw.).

▪ **Pfelegeleicht**

Mit diesem Programm trocknen Sie weniger strapazierfähige Wäsche. Dieses Programm empfehlen wir insbesondere für Synthetikwäsche.

Schranktrocken	Normale Textilien (z. B. Tischtücher, Unterwäsche und dergleichen) werden so getrocknet, dass kein Bügeln mehr nötig ist, bevor Sie die Wäsche in den Schrank geben.
Bügeltrocken	Normale Wäsche (z. B. Hemden, Kleider etc.) wird bügelfertig getrocknet.

5.6 Weitere Programme

Für spezielle Zwecke stehen Ihnen die folgenden Zusatzprogramme zur Verfügung.



Zusatzprogramme können je nach Modell Ihres Gerätes abweichen.

▪ **Super Express 45'**

Mit diesem Programm trocknen Sie Baumwollwäsche, die bereits kräftig in der Waschmaschine geschleudert wurde. Das Programm trocknet 1 kg Baumwollwäsche (3 Hemden/3 T-Shirts) in 45 Minuten.



Damit die Trocknungsprogramme optimal arbeiten können, muss Ihre Wäsche zuvor mit einem geeigneten Waschprogramm gewaschen und mit der empfohlenen Geschwindigkeit geschleudert werden.

▪ **Hemden**

Mit diesem Programm trocknen Sie Hemden schonend und ohne starkes Verknittern; so lassen sich Hemden auch leichter bügeln.



Hemden können nach Abschluss dieses Programms noch ein wenig feucht sein. Lassen Sie Hemden möglichst nicht im Trockner liegen.

▪ **Jeans**

Mit diesem Programm können Sie Jeans trocknen, die bereits kräftig in der Waschmaschine geschleudert wurden.

▪ **Mix**

Dieses Programm nutzen Sie zum gleichzeitigen Trocknen nicht ausfärbender Synthetik- und Baumwolltextilien.

▪ **Sport**

Mit diesem Programm trocknen Sie Textilien aus Synthetik, Baumwolle und Mischfasern.

Programm auswählen und mit dem Gerät arbeiten

▪ **Wolle Fresh**

Mit diesem Programm können Sie maschinenwaschbare Wollsachen durchlüften und auflockern. Trocknen Sie die Wäsche nicht vollständig. Nehmen Sie die Wäsche nach Programmabschluss sogleich heraus; anschließend auf einer trockenen Unterlage ausbreiten.

▪ **Express**

Mit diesem Programm trocknen Sie Baumwoll- und Synthetik-Tageswäsche in 100 Minuten.

▪ **BabyProtect**

Dieses Programm eignet sich besonders für ausdrücklich Trockner-geeignete Kleinkinderwäsche.

▪ **Feinwäsche (schon programm)**

Mit diesem Programm können Sie sehr empfindliche Wäsche und Wäsche, die nur mit der Hand gewaschen werden sollte, bei niedrigen Temperaturen trocknen.

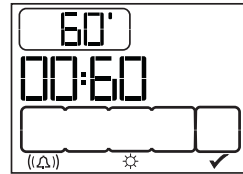

Wir empfehlen, empfindliche Textilien in einen Kleiderbeutel zu geben, damit diese nicht zerknittern oder beschädigt werden. Nach Abschluss des Programms nehmen Sie die Wäsche sofort aus dem Trockner und hängen sie auf, damit sich keine Falten bilden..

▪ **Auffrischen**

Hierbei wird die Wäsche lediglich 10 Minuten lang durchlüftet; dabei wird keine Heißluft eingesetzt. Dieses Programm können Sie zum Beispiel einsetzen, um Wäsche von unangenehmen Gerüchen zu befreien, wenn diese lange im Schrank gehangen hat.

▪ **Timerprogramme**

Mit den Timerprogrammen (10 Minuten, 20 Minuten, 30 Minuten, 40 Minuten, 50 Minuten, 60 Minuten, 80 Minuten, 100 Minuten, 120 Minuten, 140 Minuten und 160 Minuten) können Sie den gewünschten Trocknungsgrad bei niedrigen Temperaturen erreichen.







Dieses Programm trocknet die Wäsche eine bestimmte Zeit lang; der Trocknungsgrad wird dabei nicht berücksichtigt.

Programm auswählen und mit dem Gerät arbeiten

5.7 Programm- und Verbrauchstabelle

DE

Programme	Kapazität (kg)	Schleudergeschwindigkeit Waschmaschine (U/min)	Ungefähre Restfeuchte	Trocknungszeit (Minuten)
Baumwolle/Buntwäsche				
 Extratrocken	8	1000	% 60	160
 Schranktrocken	8	1000	% 60	145
 Bügeltrocken	8	1000	% 60	115
BabyProtect	3	1000	% 60	70
Hemden	1.5	1200	% 50	40
Jeans	4	1200	% 50	100
Express	4	1200	% 50	80
Mix	4	1000	% 60	95
Sport	4	1000	% 60	90
Super Express 45'	1	1200	% 50	45
Schonprogramm	2	600	% 40	50
Wolle fresh	1.5	600	% 50	8
Pfelegeleicht				
 Schranktrocken	4	800	% 40	60
 Bügeltrocken	4	800	% 40	45
Energieverbrauchswerte				
Programme	Kapazität (kg)	Schleudergeschwindigkeit Waschmaschine (U/min)	Ungefähre Restfeuchte	Energieverbrauch in kWh
Baumwolle, Leinen, schranktrocken*	8	1000	% 60	1.92
Baumwolle, bügeltrocken	8	1000	% 60	1.50
Pfelegeleicht, schranktrocken	4	800	% 40	0.75

* : Energiebewertung-Standardprogramm (EN 61121:2005)

Sämtliche Werte dieser Tabelle wurden gemäß der Norm EN 61121:2005 ermittelt. Die Verbrauchswerte können je nach Wäscheart, Schleudergeschwindigkeit, Umgebungsbedingungen und Spannungsschwankungen abweichen.

Programm auswählen und mit dem Gerät arbeiten

5.8 Zusatzfunktionen auswählen

▪ Tonsignale

Beim Abschluss eines Programms informiert Sie das Gerät durch ein Tonsignal. Falls Sie nicht per Tonsignal benachrichtigt werden möchten, drücken Sie wiederholt die **Lautstärketaste**, bis „x“ in der Anzeige erscheint. Mit derselben Taste stellen Sie auch die gewünschte Lautstärke ein.



Diese Funktion können Sie vor und nach dem Programmstart auswählen.



Tonsignale abschalten



Tonsignallautstärke 1



Tonsignallautstärke 2



Tonsignallautstärke 3

▪ Trocknungsgrad

Zum Einstellen des gewünschten Trocknungsgrades. Wenn das Pluszeichen (+) erscheint, wird die Wäsche im Vergleich zur Standardeinstellung stärker getrocknet. Wird das Minuszeichen (-) angezeigt, werden die Textilien entsprechend weniger getrocknet. Die Programmdauer kann je nach Auswahl etwas variieren.



Diese Funktion lässt sich erst nach Programmstart auswählen.



▪ Knitterschutz

Die Knitterschutzfunktion verhindert ein Zerknittern der Wäsche, wenn Sie diese nicht gleich nach Programmschluss aus der Maschine nehmen. Bei dieser Funktion wird die Wäsche 2 Stunden lang alle 4 Minuten umgeschichtet, damit sie nicht verknittert.

In der ersten Beispielabbildung wurde der Knitterschutz ausgewählt, das Programm läuft jedoch noch. In der zweiten Beispielabbildung ist das Trocknungsprogramm abgeschlossen, der Knitterschutz ist nun aktiv.



Zum Einschalten dieser Funktion drücken Sie die **Knitterschutz**taste.

Kontrast einstellen

Mit der Kontrasteinstellung können Sie dafür sorgen, dass die Symbole in der Anzeige besser erkennbar sind. Dies kann besonders dann sinnvoll sein, wenn der Trockner auf eine Waschmaschine gestellt wird und sich der Betrachtungswinkel der Anzeige dadurch ändert.

Halten Sie die **Zyklus-/Zeit-Taste** 3 Sekunden lang gedrückt.

Beim Ändern des Kontrastes leuchten sämtliche Symbole zur Bestätigung der Änderung 3 Sekunden lang in der Anzeige auf.



Wenn Sie wieder die ursprüngliche Kontrasteinstellung nutzen möchten, führen Sie denselben Schritt noch einmal aus.

5.9 Hinweissymbole



Hinweissymbole können je nach Modell Ihrer Maschine etwas variieren.

▪ Fusselfilter reinigen

Nach Programmabschluss leuchtet ein Hinweissymbol auf, das Sie an die Reinigung des Filters erinnern soll.



Falls das Filter-reinigen-Symbol ständig blinken sollte, lesen Sie bitte im Abschnitt „Problemlösung“ nach.

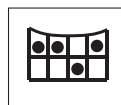

Programm auswählen und mit dem Gerät arbeiten

▪ Wassertank

Nach Programmabschluss leuchtet ein Hinweissymbol auf, das Sie an das Ausleeren des Wassertanks erinnern soll.

Falls der Wassertank im laufenden Programm komplett gefüllt werden sollte, blinkt das Hinweissymbol, das Gerät hält an. Leeren Sie den Wassertank aus, setzen Sie das Programm anschließend mit der **Start-/Pause-/Abbrechen-Taste** fort. Das Hinweissymbol erlischt, das Programm wird fortgesetzt.

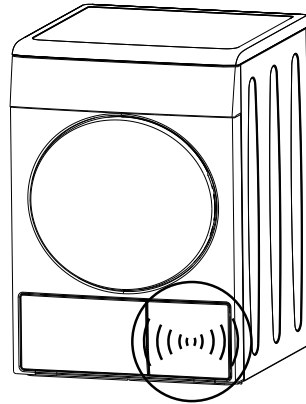

▪ Filterschublade reinigen

In bestimmten Abständen erinnert Sie das blinkende Hinweissymbol daran, die Filterschublade zu reinigen.



Tür offen

Dieses Hinweissymbol leuchtet auf, wenn die Tür des Trockners geöffnet ist.



 Im laufenden Betrieb gesammeltes Wasser wird in den Wassertank gepumpt. In dieser Phase sind Arbeitsgeräusche der Pumpe völlig normal.

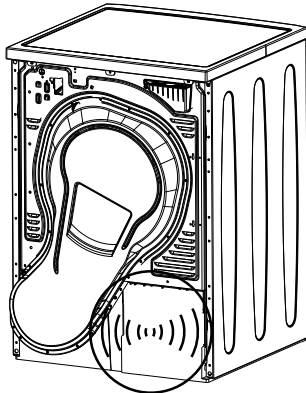

5.10 Hinweise zu Geräuschen

 Ein gelegentliches, metallisches Geräusch entsteht durch den Kompressor und ist völlig normal.

5.11 Zeitverzögerung

Mit der Zeitverzögerung können Sie den Start eines Programms um bis zu 24 Stunden verzögern.

1. Öffnen Sie die Tür, legen Sie die Wäsche ein.
2. Wählen Sie Trocknungsprogramm, Schleudergeschwindigkeit und – sofern gewünscht – Zusatzfunktionen.
3. Stellen Sie die gewünschte Verzögerungszeit mit den **Zeitverzögerungstasten** (+/-) ein. Das Zeitverzögerungssymbol blinkt.

Programm auswählen und mit dem Gerät arbeiten

- Drücken Sie die **Start/Pause/Abbrechen**-Taste. Die Verzögerungszeit wird stetig heruntergezählt. Das Zeitverzögerungssymbol leuchtet auf. Das Startsymbol erscheint. Der Doppelpunkt (:) in der Mitte der angezeigten Verzögerungszeit beginnt zu blinken.



Während die Zeitverzögerung läuft, können Sie weitere Wäsche hinzugeben oder Wäsche herausnehmen. Nach Ablauf der Verzögerungszeit verschwindet das Zeitverzögerungssymbol, das Trocknen beginnt, die Programmdauer wird angezeigt. Die Anzeige entspricht der Summe aus regulärer Trocknungszeit und Verzögerungszeit.

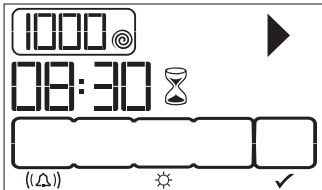

Zum Einschalten der Zeitverzögerung drücken Sie die **Start-/Pause-/Abbrechen-Taste**, wenn die obige Anzeige zu sehen ist.

Verzögerungszeit ändern

Wenn Sie die Verzögerungszeit ändern möchten, während die Zeitverzögerung bereits läuft:

- Halten Sie die **Start/Pause/Abbrechen-Taste** zum Abbrechen des Programms 3 Sekunden lang gedrückt. Stellen Sie die gewünschte Verzögerungszeit wie zuvor beschrieben ein.
- Stellen Sie die gewünschte Verzögerungszeit mit den **Zeitverzögerungstasten** (+/-) ein. Das Zeitverzögerungssymbol blinkt.
- Drücken Sie die **Start/Pause/Abbrechen-Taste**. Die Verzögerungszeit wird heruntergezählt. Das Zeitverzögerungssymbol leuchtet auf. Das Pausensymbol erlischt. Das Startsymbol erscheint.
- Der Doppelpunkt (:) in der Mitte der angezeigten Verzögerungszeit beginnt zu blinken.

Zeitverzögerung aufheben

Wenn Sie die Zeitverzögerung aufheben und das Programm sofort starten möchten:

- Halten Sie die **Start/Pause/Abbrechen-Taste** zum Abbrechen des Programms 3 Sekunden lang gedrückt.
- Starten Sie das zuvor ausgewählte Programm mit der **Start/Pause/Abbrechen-Taste**.

5.12 Programm starten

Starten Sie das Programm mit der **Start/Pause/Abbrechen-Taste**.

Das Start/Pause-Symbol leuchtet auf und zeigt den Beginn des Programms an, der Doppelpunkt (:) in der Restzeitanzeige blinkt weiter.

5.13 Programmfortschritt



Trocknen
Bügeltrocknen
Schranktrocknen (extra)
Durchlüften
Knitterschutz

Der Fortschritt eines laufenden Programms wird durch eine Reihe von Symbolen angezeigt.

Zu Beginn jedes einzelnen Programmschrittes leuchtet das jeweils passende Symbol in der Reihe von Symbolen auf, bis zum Ende des Programms sämtliche Symbole leuchten. Das Symbol ganz rechts in der Anzeige zeigt den aktuellen Programmschritt an.

▪ Trocknen

Das Trocknen-Symbol leuchtet bei sämtlichen Programmen mit Ausnahme des Durchlüften-Programms.

▪ Bügeltrocknen

Leuchtet auf, wenn die Wäsche bügeltrocken ist.

▪ Schranktrocknen

Leuchtet auf, wenn die Wäsche schranktrocken ist.

▪ Schranktrocknen extra

Leuchtet auf, wenn die Wäsche etwas trockener als schranktrocken ist.

Programm auswählen und mit dem Gerät arbeiten

▪ Durchlüften

Nach Abschluss des Programms leuchtet das Durchlüften-Symbol auf.



Das Knitterschutzsymbol leuchtet zum Programmabschluss auf, sofern die Knitterschutzfunktion aktiv ist.

5.14 Kindersicherung

Ihr Gerät ist mit einer Kindersicherung ausgestattet, die Unterbrechungen und Änderungen des laufenden Programms verhindert. Wenn die Kindersicherung eingeschaltet ist, bleiben sämtliche Bedientasten mit Ausnahme der **Ein-/Austaste** gesperrt.

So schalten Sie die Kindersicherung ein:

Halten Sie die Tonsignale- **und Knitterschutz-Tasten gemeinsam 3 Sekunden lang gedrückt.**

Wenn Sie nach dem Beenden eines Programms ein neues Programm starten oder ein laufendes Programm unterbrechen möchten, müssen Sie die Kindersicherung zunächst abschalten. **So schalten Sie die Kindersicherung wieder ab: Halten Sie die** Tonsignale- **und Knitterschutz-Tasten gemeinsam 3 Sekunden lang gedrückt.**



Bei aktiver Kindersicherung erscheint ein entsprechendes Symbol in der Anzeige.

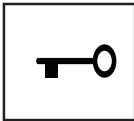

Die Kindersicherung schaltet sich ab, wenn die Maschine mit der **Ein-/Austaste** aus- und wieder eingeschaltet wird.

Bei aktiver Kindersicherung:

- Die angezeigten Symbole ändern sich nicht, wenn der Programmauswahlknopf bei laufender oder gestoppter Maschine verstellt wird.
- Falls die Kindersicherung im laufenden Programm bei verstelltem

Programmauswahlknopf aufgehoben wird, stoppt die Maschine, Informationen zum neuen Programm werden angezeigt.

5.15 Programme nach Programmstart ändern

Auch im laufenden Betrieb können Sie das ausgewählte Programm ändern und Ihre Wäsche mit einem anderen Programm trocknen.

1. Ein Beispiel: Sie möchten das Extratrocken-Programm statt des Bügeltrocken-Programms verwenden. Dazu brechen Sie das laufende Programm zunächst ab, indem Sie die **Start-/Pause-/Abbrechen-Taste** 3 Sekunden lang gedrückt halten.
2. Wählen Sie das **Extratrocken**-Programm mit dem **Programmauswahlknopf**.
3. Starten Sie das Programm mit der **Start/Pause/Abbrechen-Taste**.



Sie können ein neues Programm auch auswählen, indem Sie den **Programmauswahlknopf** im laufenden Betrieb drehen. In diesem Fall wird das derzeit laufende Programm abgebrochen, Informationen zum neuen Programm erscheinen in der Anzeige.

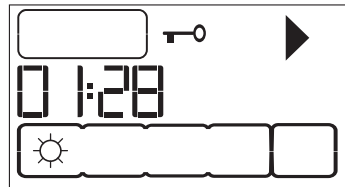

Wäsche bei angehaltenem Programm hinzufügen oder herausnehmen

So geben Sie nach Programmstart weitere Wäsche hinzu oder nehmen Wäsche heraus:

1. Halten Sie das Gerät durch Drücken der **Start/Pause/Abbrechen-Taste** an (Bereitschaftsmodus). Das Trocknen wird gestoppt.
2. Im Bereitschaftsmodus öffnen Sie die Gerätetür, geben Wäsche hinzu oder nehmen Wäsche heraus, anschließend schließen Sie die Gerätetür wieder.

Programm auswählen und mit dem Gerät arbeiten

3. Starten Sie das Programm mit der **Start/Pause/Abbrechen-Taste**.



Wenn Sie später Wäsche hinzugeben, kann dies grundsätzlich dazu führen, dass sich bereits getrocknete Wäsche mit feuchter Wäsche vermischt und die gesamte Wäsche nach Programmabschluss noch feucht ist.



Beim Trocknen können Sie Wäsche beliebig oft hinzugeben oder herausnehmen. Allerdings verlängert sich dadurch die Programmlaufzeit, der Energieverbrauch steigt. Daher sollten Sie Wäsche am besten immer nur zum Programmstart in die Maschine geben.



Wenn Sie den Programmauswahlknopf bei angehaltener Maschine verstellen, wird das aktuelle Programm abgebrochen, Informationen zum neuen Programm werden angezeigt.



VORSICHT: Achten Sie darauf, das Innere der Trommel nicht zu berühren, wenn Sie Wäsche im laufenden Betrieb hinzugeben oder herausnehmen. Die Trommel ist heiß.

5.16 Programme abbrechen

Falls Sie ein laufendes Programm abbrechen möchten, halten Sie die **Start-/Pause-/Abbrechen-Taste** 3 Sekunden lang gedrückt. Die „Fusselfilter reinigen“- und „Wassertank“-Hinweissymbole leuchten auf, zusätzlich erscheint zum Abschluss „Ende“ in der Anzeige.

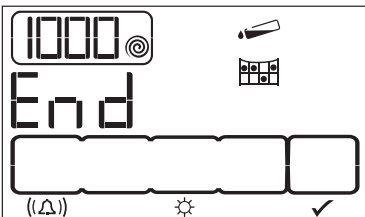

VORSICHT: Da das Innere der Maschine nach dem Abbrechen eines Programms noch sehr heiß ist, lassen Sie das Durchlüften-Programm zum Abkühlen laufen.



Die Maschine hält an, wenn Sie den **Programmauswahlknopf** im laufenden Betrieb verstellen. In diesem Fall wird das derzeit laufende Programm abgebrochen, Informationen zum neuen Programm erscheinen in der Anzeige.

5.17 Programmabschluss

Zum Programmende leuchten die „Fusselfilter reinigen“- und „Wassertank“-Hinweissymbole in der Programmfolgeanzeige auf, zusätzlich erscheint „Ende“ in der Anzeige. Die Tür lässt sich nun öffnen, Sie können ein neues Programm starten. Zum Abschalten der Maschine betätigen Sie die **Ein-/Austaste**.

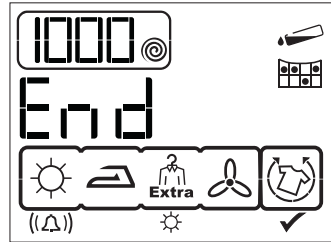

Bei aktiver Knitterschutzfunktion wird das zweistündige Knitterschutzprogramm gestartet, wenn Sie die Wäsche zum Programmschluss nicht gleich aus dem Gerät nehmen.



Reinigen Sie den Fusselfilter nach jedem Trocknen. (Siehe „Fusselfilter und innere Gerätetür“.)



Leeren Sie den Wassertank nach jedem Trocknen. (Siehe „Wassertank leeren“.)

6 Kurzanleitung

6.1 Maschine vorbereiten

1. Stecken Sie den Netzstecker des Gerätes ein.
2. Geben Sie die Wäsche in die Maschine.
3. Drücken Sie die **Ein-/Austaste**.

6.2 Programm wählen

1. Wählen Sie ein geeignetes Programm aus der Tabelle; dort finden Sie auch die Trocknungsgrade.
2. Wählen Sie das gewünschte Programm mit dem **Programmwahlknopf**.

6.3 Zusatzfunktionen auswählen

▪ Tonsignale

Beim Abschluss eines Programms informiert Sie das Gerät durch ein Tonsignal. Falls Sie nicht per Tonsignal benachrichtigt werden möchten, drücken Sie wiederholt die **Lautstärketaste**, bis „x“ in der Anzeige erscheint. Mit derselben Taste stellen Sie auch die gewünschte Lautstärke ein.

Zum Einstellen des gewünschten Trocknungsgrades. Wenn das Pluszeichen (+) erscheint, wird die Wäsche im Vergleich zur Standardeinstellung stärker getrocknet. Wird das Minuszeichen (-) angezeigt, werden die Textilien entsprechend weniger getrocknet. Die Programmdauer kann je nach Auswahl etwas variieren.

6.4 Programm starten

Starten Sie das Programm mit der **Start/Pause/Abbrechen-Taste**.

Das Start/Pause-Symbol leuchtet auf und zeigt den Beginn des Programms an, der Doppelpunkt (:) in der Restzeitanzeige blinkt weiter.

6.5 Programmabschluss

Zum Programmende leuchten die „Fusselfilter reinigen“- und „Wassertank“-Hinweissymbole in der Programmfolgeanzeige auf, zusätzlich erscheint „Ende“ in der Anzeige. Die Tür lässt sich nun öffnen, Sie können ein neues Programm starten. Zum Abschalten der Maschine betätigen Sie die **Ein-/Austaste**.

6.6 Programme abbrechen

Falls Sie ein laufendes Programm abbrechen möchten, halten Sie die **Start-/Pause-/Abbrechen-Taste** 3 Sekunden lang gedrückt. Die „Fusselfilter reinigen“- und „Wassertank“-Hinweissymbole leuchten auf, zusätzlich erscheint zum Abschluss „Ende“ in der Anzeige.

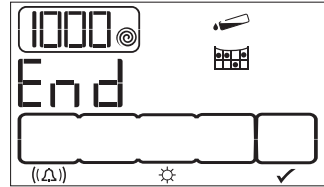

6.7 Kindersicherung

Ihr Gerät ist mit einer Kindersicherung ausgestattet, die Unterbrechungen und Änderungen des laufenden Programms verhindert. Wenn die Kindersicherung eingeschaltet ist, bleiben sämtliche Bedientasten mit Ausnahme der **Ein-/Austaste** gesperrt.

So schalten Sie die Kindersicherung ein: Halten Sie die Tonsignale- und Knitterschutz-Tasten gemeinsam 3 Sekunden lang gedrückt.

Wenn Sie nach dem Beenden eines Programms ein neues Programm starten oder ein laufendes Programm unterbrechen möchten, müssen Sie die Kindersicherung zunächst abschalten. **So schalten Sie die Kindersicherung wieder ab: Halten Sie die Tonsignale- und Knitterschutz-Tasten gemeinsam 3 Sekunden lang gedrückt.**



Bei aktiver Kindersicherung erscheint ein entsprechendes Symbol in der Anzeige.



Die Kindersicherung schaltet sich ab, wenn die Maschine mit der **Ein-/Austaste** aus- und wieder eingeschaltet wird.

Kurzanleitung

- **Bei aktiver Kindersicherung:**
- Die angezeigten Symbole ändern sich nicht, wenn der Programmauswahlknopf bei laufender oder gestoppter Maschine verstellt wird.
- Falls die Kindersicherung im laufenden Programm bei verstelltem Programmauswahlknopf aufgehoben wird, stoppt die Maschine, Informationen zum neuen Programm werden angezeigt.

7 Wartung und Reinigung

Viele Probleme lassen sich vermeiden, wenn die Waschmaschine in regelmäßigen Abständen gereinigt wird; zusätzlich verlängert dies die Lebensdauer des neuen Gerätes.



VORSICHT: Vor sämtlichen Wartungs- und Reinigungsarbeiten (z. B. Bedienfeld, Gehäuse usw.) muss unbedingt der Netzstecker gezogen werden.

7.1 Fusselfilter/innere Gerätetür

Beim Trocknen lösen sich Fusseln und einzelne Fasern von der Wäsche. Diese Rückstände sammeln sich im Fusselfilter.



Fusseln und ähnliche Rückstände entstehen übrigens beim Tragen und beim Waschen der Wäsche.



VORSICHT: Fusselfilter und die Innenseite der Gerätetür nach jedem Trocknen reinigen.



Das Fusselfiltergehäuse kann mit einem Staubsauger gereinigt werden.

Fusselfilter reinigen:

1. Gerätetür öffnen.
2. Fusselfilter nach oben herausziehen, Fusselfilter öffnen.
3. Fusseln, Fasern und sonstige Rückstände mit den Fingern oder einem weichen Lappen entfernen.
4. Fusselfilter schließen und wieder an seinen Platz setzen.

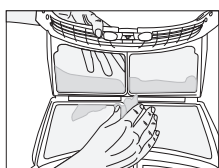
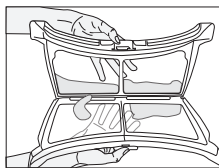
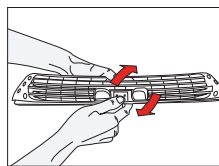
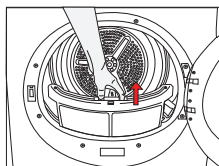

Im Laufe der Zeit können sich die Poren des Filters zusetzen. Zum Entfernen von Rückständen den Fusselfilter mit warmem Wasser auswaschen. Fusselfilter vor dem erneuten Einsetzen vollständig trocknen lassen.

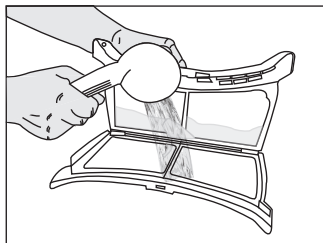

Die gesamte Innenfläche der Gerätetür sowie die Türdichtung reinigen.

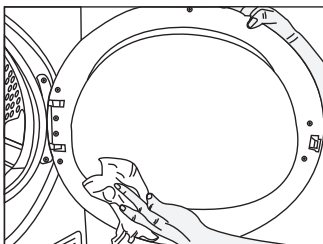

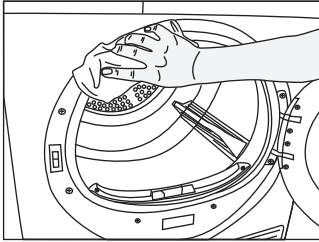

7.2 Sensoren reinigen

Das Gerät arbeitet mit Feuchtigkeitssensoren, um den Trocknungsgrad der Wäsche zu erkennen. Sensoren reinigen:

1. Gerätetür öffnen.
2. Gerät abkühlen lassen, sofern es noch warm oder heiß sein sollte.
3. Metallflächen der Sensoren mit einem weichen, leicht mit Essig angefeuchteten Tuch abwischen. Sensoren danach trocken reiben.



Metallflächen der Sensoren viermal pro Jahr reinigen.



Beim Reinigen der Sensoren unbedingt auf Hilfsmittel aus Metall verzichten.



VORSICHT: Niemals Lösungsmittel, chemische Reinigungsmittel oder ähnliche Substanzen zur Reinigung benutzen – es besteht Brand- und Explosionsgefahr!

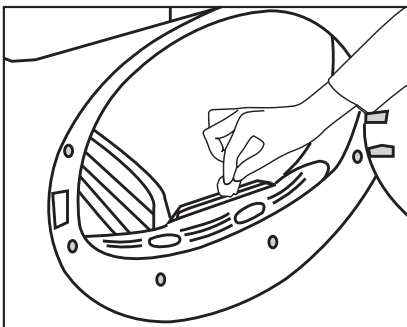

7.3 Wassertank leeren

Die der Wäsche entzogene Feuchtigkeit kondensiert und sammelt sich im Wassertank. Wassertank nach jedem Trocknen leeren.



VORSICHT: Das Kondenswasser ist kein Trinkwasser!



VORSICHT: Wassertank niemals im laufenden Programm herausnehmen!

Falls das Leeren des Wassertanks vergessen wurde, stoppt die Maschine bei vollem Tank; das Wassertank-Hinweissymbol beginnt zu blinken. In diesem Fall den Wassertank leeren, anschließend das Programm mit der Taste **Start/Pause** fortsetzen.

Wassertank leeren:

1. Schublade herausziehen, Wassertank vorsichtig entnehmen.

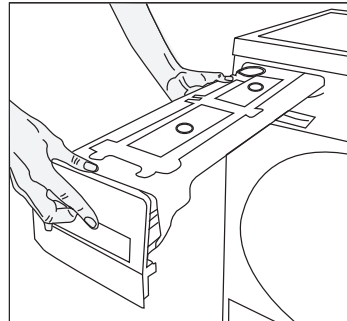

2. Wassertank ausleeren.

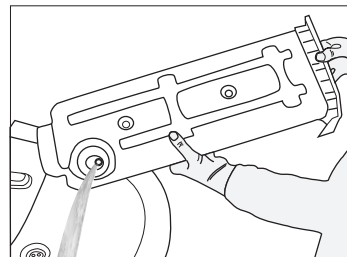

Wartung und Reinigung

3. Falls sich Fusseln im Trichter des Wassertanks angesammelt haben sollten, diese unter fließendem Wasser entfernen.
4. Wassertank wieder an seinen Platz setzen.

7.4 Filterschublade reinigen

Fusseln und Fasern, die nicht vom Fusselfilter erfasst werden, sammeln sich in der Filterschublade hinter der Frontblende. Das Filterschublade-reinigen-Hinweissymbol leuchtet spätestens nach jedem fünften Einsatz zur Erinnerung auf.

Das Gerät filtert zweistufig. Erste Stufe: Schwamm in der Filterschublade. Zweite Stufe: Filtertuch.

Filterschublade reinigen:

1. Frontblende mit der Frontblendentaste öffnen.

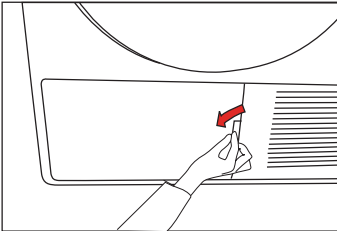

2. Filterschubladenabdeckung durch Drehen in Pfeilrichtung entfernen.

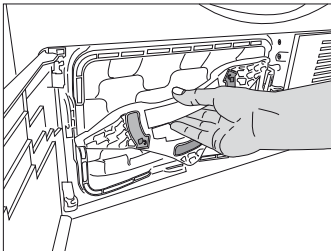

3. Filterschublade herausziehen.

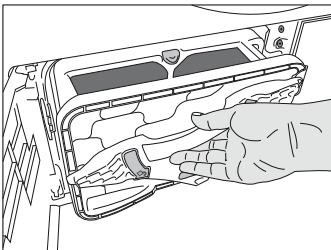

4. Filterschublade durch Drücken des roten Knopfes öffnen.

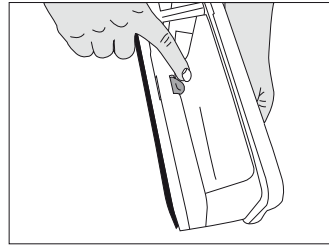

5. Filterschwamm herausnehmen.

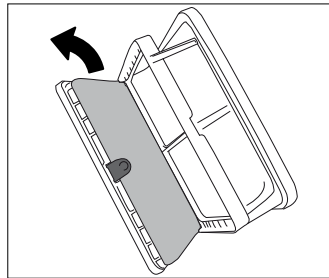

6. Fusseln, Fasern und sonstige Rückstände mit den Fingern oder einem weichen Lappen vom Filtertuch entfernen.



Falls sich Rückstände am Filtertuch abgesetzt haben, das Gewebe durch Auswaschen mit warmem Wasser reinigen. Filtertuch gründlich vor erneutem Einsetzen der Filterschublade trocknen lassen.

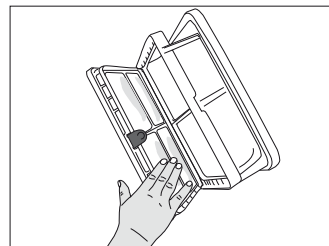

7. Fasern und Fusseln durch Waschen der Filterschublade mit der Hand entfernen. Nach Auswaschen des Schwamms diesen von Hand ausdrücken und von überschüssigem Wasser befreien.

Wartung und Reinigung



Der Schwamm muss nur dann gereinigt werden, wenn sich reichlich Fasern und Fusseln daran angesammelt haben.

8. Schwamm wieder einsetzen.

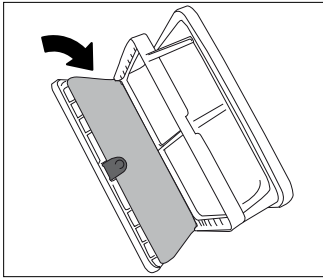

9. Filterschublade schließen; dazu den roten Knopf nutzen.

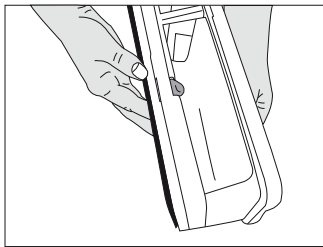

10. Filterschublade wieder einsetzen, Filterschubladenabdeckung durch Drehen in Pfeilrichtung fixieren. Vergewissern, dass die Abdeckung richtig sitzt.

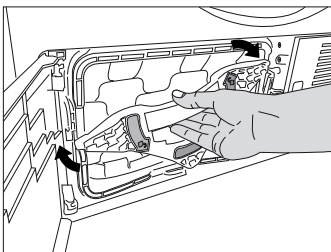

11. Frontblende schließen.

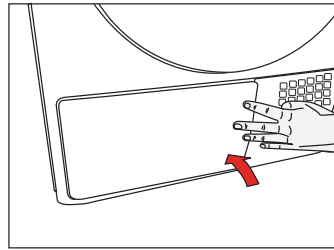

VORSICHT: Trocknen ohne Filterschwamm führt zu Beschädigungen des Gerätes!



Verschmutzte Fusselfilter und Filterschubladen verlängern das Trocknen und führen zu höherem Energieverbrauch.



Im Laufe der Zeit können sich die Poren des Filters zusetzen. Zum Entfernen von Rückständen den Fusselfilter mit warmem Wasser auswaschen. Filter vor erneutem Einsetzen vollständig trocknen lassen.

7.5 Verdampfer reinigen

Fusseln an den Lamellen des Verdampfers (hinter der Filterschublade) mit einem Staubsauger entfernen.

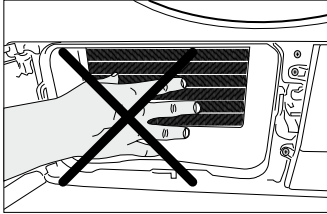

VORSICHT: Beim Tragen von Schutzhandschuhen können die Verunreinigungen auch mit der Hand entfernt werden. Niemals mit bloßen, ungeschützten Händen versuchen!

8 Problemlösung

▪ **Das Trocknen dauert zu lange.**

- Die Poren des Fusselfilters sind verstopft. >>> Fusselfilter mit warmem Wasser auswaschen.
- Die Filterschublade ist verstopft. >>> Schwamm und Filtertuch in der Filterschublade reinigen.
- Die Belüftungsöffnungen an der Vorderseite des Gerätes sind blockiert. >>> Sämtliche Fremdkörper von oder aus den Belüftungsöffnungen entfernen.
- Die Belüftung reicht aufgrund unzureichender Raumgröße möglicherweise nicht aus. >>> Tür und Fenster des Raums öffnen, damit die Raumtemperatur nicht zu stark ansteigt.
- Auf dem Feuchtigkeitssensor hat sich Kalk abgelagert. >>> Feuchtigkeitssensor reinigen.
- Zuviel Wäsche geladen. >>> Trockner nicht überladen.
- Die Wäsche wurde nicht ausreichend geschleudert. >>> Wäsche mit höherer Geschwindigkeit schleudern.

▪ **Die Wäsche ist nach dem Trocknen noch feucht.**

- Eventuell wurde ein Programm gewählt, das nicht für diese Wäscheart geeignet ist. >>> *Einen Blick auf das Pflegeetikett werfen, ein passendes Programm wählen.*
- Die Poren des Fusselfilters sind verstopft. >>> *Fusselfilter mit warmem Wasser auswaschen.*
- Die Filterschublade ist verstopft. >>> *Schwamm und Filtertuch in der Filterschublade reinigen.*
- Zuviel Wäsche geladen. >>> *Trockner nicht überladen.*
- Die Wäsche wurde nicht ausreichend geschleudert. >>> *Wäsche mit höherer Geschwindigkeit schleudern.*

▪ **Der Trockner lässt sich nicht einschalten oder das Programm startet nicht. Der Trockner läuft nach der Programmauswahl nicht an.**

- Der Trockner ist vielleicht nicht angeschlossen. >>> *Kontrollieren, dass der Trockner angeschlossen ist.*
- Die Gerätetür ist nicht vollständig geschlossen. >>> *Darauf achten, dass die Gerätetür richtig geschlossen wird.*
- Es wurde kein Programm ausgewählt oder die Taste Start/Pause wurde nicht gedrückt. >>> *Davon überzeugen, dass ein Programm ausgewählt und das Gerät nicht angehalten wurde.*
- Die Kindersicherung ist eventuell eingeschaltet. >>> *Kindersicherung abschalten.*

▪ **Ein Programm wurde grundlos abgebrochen.**

- Die Tür ist nicht richtig geschlossen. >>> *Gerätetür bis zum hörbaren Einrasten zudrücken.*
- Ein Stromausfall ist aufgetreten. >>> *Programm mit der Taste Start/Pause starten.*
- Der Wassertank ist voll. >>> *Wassertank leeren.*

▪ **Die Wäsche ist eingelaufen, verfilzt oder auf sonstige Weise in Mitleidenschaft gezogen.**

- Eventuell wurde ein Programm gewählt, das nicht für diese Wäscheart geeignet ist. >>> *Einen Blick auf das Pflegeetikett werfen, ein passendes Programm wählen.*

Problemlösung

▪ **Wasser läuft durch die Gerätetür aus.**

- An der Innenseite der Gerätetür und an der Türdichtung haben sich Fusseln angesammelt. >>> *Innenseite der Gerätetür und die Türdichtung reinigen.*

▪ **Die Gerätetür öffnet sich plötzlich.**

- Die Tür ist nicht richtig geschlossen. >>> *Gerätetür bis zum hörbaren Einrasten zudrücken.*

▪ **Das Wassertank-Hinweissymbol leuchtet oder blinkt.**

- Der Wassertank ist voll. >>> *Wassertank leeren.*
- Der Wasserablaufschlauch ist möglicherweise geknickt. >>> *Wasserablaufschlauch prüfen.*

▪ **Die Trommelbeleuchtung schaltet sich nicht ein. (Bei Modellen mit Beleuchtung.)**

- Der Trockner wurde nicht mit der Ein-/Austaste eingeschaltet. >>> *Überzeugen Sie sich davon, dass der Trockner eingeschaltet wurde.*
- Das Leuchtmittel könnte durchgebrannt sein. >>> *Lassen Sie das Leuchtmittel durch den autorisierten Kundendienst austauschen.*

▪ **Das Knitterschutz-Symbol leuchtet.**

- Das Knitterschutzprogramm ist aktiv und verhindert, dass die Wäsche nach Programmabschluss verknittert. >>> *Schalten Sie den Trockner aus, nehmen Sie die Wäsche heraus.*

▪ **Das Filter-reinigen-Symbol leuchtet.**

- Der Fusselfilter wurde nicht gereinigt. >>> *Reinigen Sie den Fusselfilter.*

▪ **Das Fusselfilter-reinigen-Symbol leuchtet.**

- Das Gehäuse des Fusselfilters ist verstopft. >>> *Reinigen Sie das Fusselfiltergehäuse.*
- Die Poren des Fusselfilters haben sich mit Rückständen zugesetzt. >>> *Waschen Sie den Fusselfilter mit warmem Wasser aus.*
- Die Filterschublade ist verstopft. >>> *Reinigen Sie den Schwamm und das Filtertuch in der Filterschublade.*

▪ **Das Filterschublade-reinigen-Hinweissymbol blinkt.**

- Die Filterschublade wurde nicht gereinigt. >>> *Reinigen Sie den Schwamm und das Filtertuch in der Filterschublade.*

▪ **Die Trommelbeleuchtung ist eingeschaltet. (Bei Modellen mit Beleuchtung.)**

- Falls der Trockner angeschlossen, der Ein-/Ausschalter gedrückt und die Tür geöffnet ist, schaltet sich die Beleuchtung ein. >>> *Trennen Sie den Trockner von der Stromversorgung oder stellen Sie den Ein-/Ausschalter auf die Aus-Position.*



VORSICHT: Falls sich ein Problem nicht mit den Hinweisen in diesem Abschnitt lösen lassen sollte, bitte an den Händler oder an den autorisierten Kundendienst wenden. Niemals versuchen, ein defektes Gerät selbst zu reparieren.

Please read this user manual first!

Dear Customer,

Thank you for preferring an Beko product. We hope that your product which has been manufactured with high quality and technology will give you the best results. We advise you to read through this manual and the other accompanying documentation carefully before using your product and keep it for future reference. If you transfer the product to someone else, give its manual as well. Pay attention to all details and warnings specified in the user manual and follow the instructions given therein.

Remember that this user manual is also applicable for several other models. Differences between models will be identified in the manual.

Explanation of symbols

Throughout this user manual the following symbols are used:

	Important information or useful hints about usage.
	Warning for hazardous situations with regard to life and property.
	Warning against electric shock.
	Warning against hot surfaces.
	Warning against fire hazard.
	Packaging of the product is made of recyclable materials pursuant to our national environment legislation.

Do not dispose of the packaging wastes with the domestic waste or other wastes, discard them to the dedicated collection points designated by the local authorities.

TABLE OF CONTENTS

1 Important instructions for safety and environment 38

1.1 General safety	38
1.1.1 Electrical safety	38
1.1.2 Product safety	38
1.2 Intended use	39
1.3 Children's safety	40
1.4 Disposing of the waste product	40
1.5 Compliance with WEEE Directive	40

2 Your Dryer 41

2.1 Overview	41
2.2 Scope of Delivery	42
2.3 Technical Specifications	43

3 Installation 44

3.1 Appropriate installation location	44
3.2 Removing the transportation safety assembly	44
3.3 Under counter installation	44
3.4 Mounting over a washing machine	45
3.5 Connecting to the drain	45
3.6 Adjusting the feet	45
3.7 Electrical connection	46
3.8 Transportation of the product	46

4 Preparation 47

4.1 Laundry suitable for drying in the machine .	47
4.2 Preparing clothes to be dried	47
4.3 Things to be done for energy saving	47
4.4 First use	48
4.5 Correct load capacity	48
4.6 Loading the laundry	49

5.1 Control panel 50

1. Washing Machine Spin Speed / Timer Programmes Selection button	50
5.2 Display symbols	50
5.3 Preparing machine	51
5.4 Programme selection	51
5.5 Main programmes	51
5.6 Additional programmes	51
5.7 Program and consumption table	53
5.8 Auxiliary function selection	54
5.9 Warning symbols	54
5.10 Warnings related to sound	55

5.11 Time Delay	55
5.12 Starting programme	56
5.13 Progress of programme	56
5.14 Child-proof Lock	56
5.15 Changing the programme after it has started	57
5.16 Cancelling the programme	58
5.17 End of programme	58

6 Easy use 59

6.1 Preparing the machine	59
6.2 Programme selection	59
6.3 Auxiliary functions	59
6.4 Starting programme	59
6.5 End of programme	59
6.6 Cancelling the programme	59
6.7 Child-proof Lock	59

7 Maintenance and cleaning 60

7.1 Lint Filter / Loading Door Inner Surface . . .	60
7.2 Cleaning the sensors	60
7.3 Draining the water tank	61
7.4 Cleaning the filter drawer	61
7.5 Cleaning the evaporator	63

8 Troubleshooting 64

1 Important instructions for safety and environment

This section contains safety instructions that will help protect from risk of personal injury or property damage. Failure to follow these instructions shall void any warranty.

1.1 General safety

- This product can be used by the children at the age of 8 and over and the persons with physical, sensory or mental disorders or unlearned or inexperienced people as long as they are attended by a person who will be responsible for their safety or who will instruct them accordingly about use of the product. Children should not tamper with the machine. Cleaning and user maintenance works should not be carried out by the children unless they are attended by someone.
- Never place the product on a carpet-covered floor; otherwise, lack of airflow beneath the machine will cause electrical parts to overheat. This will cause problems with your product.
- Always have the installation and repairing procedures carried out by the **Authorized Service Agent**. Manufacturer shall not be held liable for damages that may arise from procedures carried out by unauthorized persons.

1.1.1 Electrical safety

- If the product is faulty, it must not be operated unless it is repaired by an authorized service agent! There is the risk of electric shock!
- This product is designed to resume operating in the event of a power recovery following a power cut. If you want to cancel an ongoing program, look at the section titled "Canceling a Program".
- Connect the product to an earthed outlet protected by a 10 ampere fuse. Have the grounding installation performed by a qualified electrician. Our company shall not be liable for any damages that will arise when the product is used without grounding in accordance with the local regulations.

- Unplug the product when it is not in use.
- Never wash the product by spreading or pouring water onto it! There is the risk of electric shock!
- Never touch the plug with wet hands! Never unplug by pulling on the cable, always pull out by grabbing the plug.
- Unplug the machine from the mains during installation, maintenance, cleaning and repair works.
- If the power cord of the machine is damaged, in order to avoid the danger, it should be replaced by the manufacturer, an after sales service agent or an equally qualified personnel (preferably an electrician) or a person to be designated by the importer.
- Do not use extension cords, multi-plugs or adaptors to connect the dryer to power supply in order to decrease the risk of fire and electric shock.
- Power cable plug must be within easy reach after installation.

1.1.2 Product safety

- Do not connect the air exit of the product to the chimney holes which are used for the exhaust fumes of the devices operating with gas or other types of fuel.
- You must provide enough ventilation in order to prevent gases exiting from devices operating with other types of fuels including the naked flame from accumulating in the room due to the back fire effect.
- Items cleaned or washed with gasoline/diesel, dry-laundry solvents and other combustible or explosive materials as well as the items that are contaminated or spotted with such materials should not be dried in the product since they emit flammable or explosive vapor.
- Do not dry the laundry cleaned with industrial chemicals in the dryer.
- Underwear that contains metal reinforcements should not be dried in the dryer. Dryer can get damaged if metal reinforcements come loose and break off during drying.

Important instructions for safety and environment

- Do not reach into the machine when the drum is spinning.
- The final step of the drying programme, namely the cool-down step is performed without applying heat to ensure that the laundry items are kept at a temperature that will not damage them. If you open the loading door before the cool-down step completes, hot vapor will come out.
- Never stop the dryer before the programme completes. If you must do this, remove all laundry quickly and lay them out to a suitable place to dissipate the heat.
- Always clean the lint filter before or after each loading. Never operate the dryer without the lint filter installed.
- Clean inside and exhaust duct of the product regularly. Do not allow fiber, dust and dirt accumulation around the exhaust exit and at adjacent areas.
- Do not dry unwashed items in the dryer.
- Items soiled with cooking oils, acetone, alcohol, fuel oil, kerosene, stain removers, turpentine, paraffin and paraffin removers must be washed in hot water with plenty of detergent before being dried in the dryer.
- Garments or pillows bolstered with rubber foam (latex foam), shower bonnets, water resistant textiles, materials with rubber reinforcement and rubber foam pads should not be dried in the dryer.
- Do not use fabric softeners and anti-static products unless they are recommended by the manufacturers of the relevant product.
- Use softeners, anti-static products, etc. in accordance with the instructions of their manufacturers.
- Do not install the product behind a door with a lock, sliding door or a hinged door which can strike the product.
- Do not install or leave the dryer in places where it will be exposed to outdoor conditions.
- Your product can be operated at temperatures between +5°C and +35°C. If the operating conditions fall outside of this range, operation of the product will be adversely affected and it can get damaged.
- Remove the loading door of the drying compartment before decommissioning or disposing of the product.
- Check all garments before loading into the machine and make sure that there is no any lighters, coins, metal pieces, needles, and etc. in their pockets or on them.
- Make sure that the pets do not enter into the product. Check the drum of the product before using it.
- Do not lean on the loading door when it is open. The product may tip over.
- When your machine is not in use or when you unload the laundry after completion of drying process, turn the machine off with the On/Off button. In cases where the On/Off button is in On position (while the machine is energized), keep the loading door closed.

1.2 Intended use

- This product has been designed for domestic use. It is not designed for commercial purposes and should not be used for other purposes.
- Use the product only for drying the textile that are marked accordingly.
- Manufacturer denies any liability for the damages arising from misuse or faulty handling of the product.
- The service life of your product is 10 years. During this period, original spare parts will be available to operate the appliance properly.

Important instructions for safety and environment

1.3 Children's safety

- Packaging materials are dangerous to children. Keep packaging materials in a safe place out of the reach of the children.
- Electrical products are dangerous for the children. Keep children away from the product when it is operating. Do not let them tamper with the product. Activate the child-proof lock in order to prevent the children to tamper with the machine.
- Do not forget to close the loading door when leaving the room where the product is located.

1.4 Disposing of the waste product

This product was made of high quality items and materials which are recyclable and reusable. Therefore, do not dispose of the product at the end of its service life with the domestic and other wastes. Take them to a collection point for the recycling of the electrical and electronic devices. Ask your local administration for these collection points. By delivering the used products to recycling points, contribute to the protection of the environment and the natural resources. For children's safety, cut the power cord and break the locking mechanism, if any, of the loading door so that the product will be nonfunctional before disposing it.

1.5 Compliance with WEEE Directive

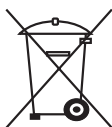

This appliance's packaging material is recyclable. Help recycle it and protect the environment by dropping it off in the municipal receptacles provided for this purpose. Your appliance also contains a great amount of recyclable material. It is marked with this label to indicate the used appliances that should not be mixed with other waste. This way, the appliance recycling organised by your manufacturer will be done under the best possible conditions, in compliance with European Directive 2002/96/EC on Waste Electrical and Electronic Equipment. Contact your town hall or your retailer for the used appliance collection points closest to your home. We thank you doing your part to protect the environment.

2 Your Dryer

2.1 Overview

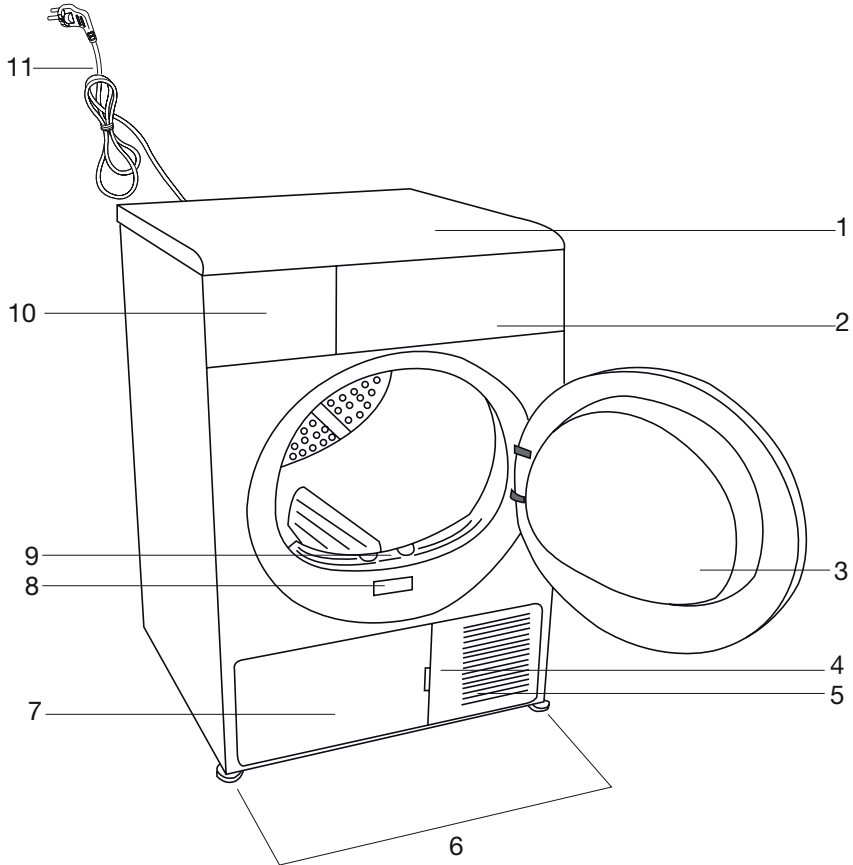

1. Top panel
2. Control panel
3. Loading door
4. Kick plate opening button
5. Ventilation grids
6. Adjustable feet
7. Kick plate
8. Type label
9. Lint filter
10. Water tank drawer
11. Power cord

2.2 Scope of Delivery

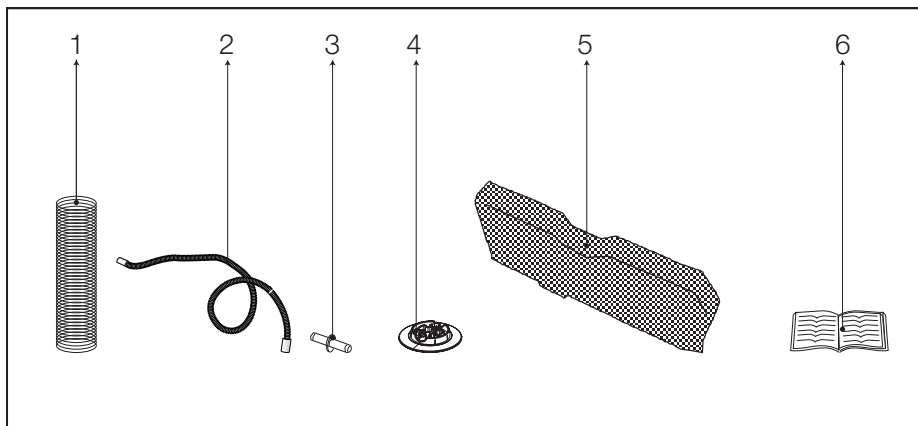

1. Chimney hose*
2. Water drain hose *
3. Water drain hose adaptor *
4. Adjustable feet plug *
5. Filter drawer sponge*
6. User Manual

*It can be supplied with your machine depending on its model.

2.3 Technical Specifications

EN

Height (adjustable)	84,6 cm
Width	59,5 cm
Depth	59,8 cm
Capacity (max.)	8 kg
Net weight (plastic front door usage)	52 kg
Net weight (glass front door usage)	54,5 kg
Voltage	See type label
Rated power input	
Model code	

Type label is located behind the loading door.



Technical specifications of this appliance may be modified without notice to improve the quality of the product.



Figures in this manual are schematic and may not match the product exactly.



Values stated on the machine labels or in the documentation accompanying it are obtained in laboratory in accordance with the relevant standards. Depending on operational and environmental conditions of the appliance, values may vary.

3 Installation

To make the product ready for use, make sure that the electricity and water drainage systems are appropriate by reading the information/instructions given in the user manual. If they are not, call a qualified technician and plumber to have any necessary arrangements carried out.



Preparation of the product's location as well as the electrical, clean water and waste water installations is under customer's responsibility.



CAUTION: Prior to installation, visually check if the product has any defects on it. If so, do not have it installed. Damaged products cause risks for your safety.



CAUTION: Let your dryer wait for 12 hours before starting to use it.

3.1 Appropriate installation location

- Install the product on a stable and level surface.
- Dryer is heavy. Do not move it by yourself.
- Operate your product in a well ventilated, dust-free environment.
- Do not block the air ducts in front of and under the product with materials such as long pile rugs, wooden blocks and bands.
- Do not install the product behind a door with a lock, sliding door or a hinged door which can strike the product.
- Once the product is installed, it should stay at the same place where its connections have been made. When installing the product, make sure that the rear wall of it does not touch anywhere (tap, socket, etc.). Also pay attention to select an installation location which you will not be required to change afterwards.
- Place the product at least 1.5 cm away from the edges of other furniture.



CAUTION: Do not place the product on top of the power cord.

3.2 Removing the transportation safety assembly



CAUTION: Remove the transportation safety assembly before using the product for the first time.

1. Open the loading door.
2. There is a nylon bag inside the drum that contains a piece of styrofoam. Hold it from its section marked with **XX XX**.
3. Pull the nylon towards yourself and remove the transportation safety assembly.

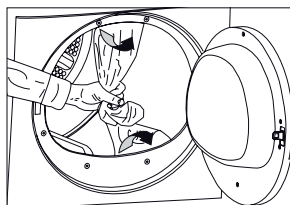

CAUTION: Check that no part of the transportation safety assembly remains inside the drum.

3.3 Under counter installation

- This product can be installed under a counter if the height of the counter is sufficient.



CAUTION: While using the under counter dryer, never operate the dryer without under counter installation part.

Dryer Depth	60 cm	54 cm
Stock number of under-bench installation part	2979700100	2973600100

- Leave at least 3 cm of space around the sides and the rear wall of the product when installing it under a counter or in a cupboard.

Installation

3.4 Mounting over a washing machine

- A fixing device should be used between the two machines when installing the dryer above a washing machine. (2977200100 white/2977200400 grey)
- Total weight of the washing machine and the dryer -with full load- when they are placed on top of each other reaches to approx. 180 kilograms. Place the products on a solid floor that has sufficient load carrying capacity!

3.5 Connecting to the drain

In products equipped with condenser unit, water accumulates in the water tank during the drying cycle. You should drain accumulated water after each drying cycle.

You can directly drain accumulated water through the water drain hose supplied with the product instead of periodically draining the water collected in the water tank.

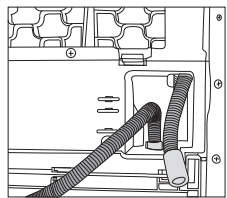
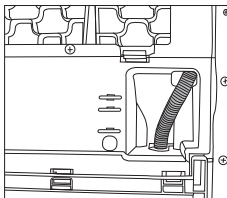

Connecting the water drain hose

1. Pull hose in the product by hand in order to disconnect it from where it is connected. Do not use any tools to remove the hose.
2. Connect one end of the drain hose supplied separately with the product to the connection point from where you removed the hose of the product in previous step.

3. Connect the other end of the drain hose directly to the wastewater drain or to the washbasin.



CAUTION: Hose must be fixed in every type of connection. Your house will be flooded if the hose comes loose during water discharge.



Attach the water drain hose to a height of maximum 80 cm.



Make sure that the water drain hose is not stepped on, twisted or bent between the drain and the machine.

3.6 Adjusting the feet

In order to ensure that the product operates more silently and vibration-free, it must stand level and balanced on its feet. Balance the machine by adjusting the feet.

Turn the feet to left or right until the machine stands level and firmly.

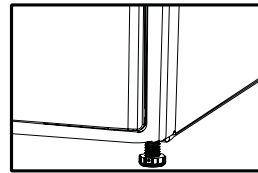

CAUTION: Never unscrew the adjustable feet from their housings.

3.7 Electrical connection

Connect the product to a grounded outlet protected by a fuse complying with the values in the "Technical specifications" table. Our company shall not be liable for any damages that will arise when the product is used without grounding in accordance with the local regulations.

- Connection must comply with national regulations.
- Power cable plug must be within easy reach after installation.

Installation

- The voltage and allowed fuse or breaker protection are specified in the “Technical specifications” section. If the current of the fuse is less than 10 Amperes, please have a qualified electrician install a 10 Ampere fuse.
- The specified voltage must be equal to your mains voltage.
- Do not make connections via extension cables or multi-plugs.
- The main fuse and switches must have a contact distance of minimum 3 mm.



CAUTION: If the product is faulty, it must not be operated unless it is repaired!
There is the risk of electric shock!

3.8 Transportation of the product

1. Unplug the product before transporting it.
2. Remove the water drain (if any) and chimney connections.
3. Drain the water in the product completely.

























CAUTION: We recommend carrying the product in upright position. If it is not possible to carry the machine in the upright position, we recommend carrying it by tilting towards the right side when looked from the front. After the product is moved to its new place, wait for 12 hours before starting it.

4 Preparation

4.1 Laundry suitable for drying in the machine

- Always obey the instructions given on the garment tags. Dry only the laundry having a label stating that they are suitable for drying in a dryer and make sure that you select the appropriate programme.

LAUNDRY DRYING SYMBOLS											
 DRYING	Drying Symbols										
	Drying Settings										
 IRON	Iron -										
	Dry or Steam			Iron at high temperature	Iron at medium temperature	Iron at low temperature			Do not iron	Iron without steam	
	Maximum temperature			200 °C	150 °C	110 °C					

4.2 Preparing clothes to be dried

- Check all garments before loading into the machine and make sure that there is no any lighters, coins, metal pieces, needles, and etc. in their pockets or on them.
- Laundry may be tangled after washing. Separate the laundry items before placing them into the dryer.
- Sort the laundry according to their types and thicknesses. Dry the same type of laundry together. For instance, thin kitchen towel and table cloths get dry earlier than the thick bath towels.



Laundry must be spun at the highest spin speed that the washing machine allows on basis of the fabric type.

4.3 Things to be done for energy saving

Following information will help you use the product in an ecological and energy-efficient manner.

- Operate the product at a capacity suitable for the program you have selected and pay attention not to overload.
- Spin your laundry at the highest speed possible when washing them. Thus, the drying time is shortened and energy consumption is reduced.
- Dry the same type of laundry together.
- Follow the instructions in the user manual for programme selection.
- Leave sufficient clearance at the front and rear side of the dryer for air circulation. Do not block the ventilation grills at the front side of the product.

Preparation

- Do not open the loading door of the machine during drying unless necessary. If you must certainly open the loading door, do not to keep it open for a long time.
- Do not add new (wet) laundry during drying.
- Lint and fiber released from the laundry to the air during the drying cycle are collected in the Lint Filter. Clean the lint filter before or after each drying cycle.
- Clean the filter drawer regularly either when the Filter Drawer Cleaning warning symbol appears or after every 5 drying cycles.
- Ventilate the room, where the dryer is located, well during drying.

4.4 First use

Before starting to use the product, make sure that all preparations are in place pursuant to the instructions in sections "Important Safety Instructions" and "Installation".

4.5 Correct load capacity

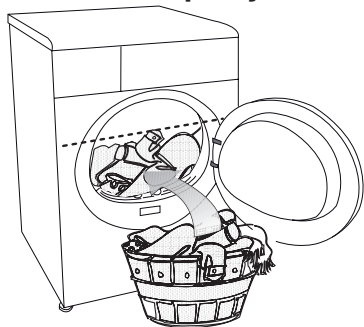

Follow the instructions in the "Programme selection and consumption table". Do not load more than the capacity values stated in the table.



It is not recommended to load the dryer with laundry exceeding the level indicated in the figure. Drying performance will degrade when the machine is overloaded. Furthermore, dryer and the laundry can get damaged.

Following weights are given as examples.

Home articles	Approximate weights (g)
Cotton quit covers (double)	1500
Cotton quit covers (single)	1000
Bed sheets (double)	500
Bed sheets (single)	350
Large tablecloths	700
Small tablecloths	250
Tea napkins	100
Bath towels	700
Hand towels	350
Garments	Approximate weights (g)
Blouses	150
Cotton shirts	300
Shirts	200
Cotton dresses	500
Dresses	350
Jeans	700
Handkerchiefs (10 pieces)	100
T-Shirts	125

Preparation

4.6 Loading the laundry

1. Open the loading door.
2. Place the laundry in the machine without compressing.
3. Push the loading door to close.



CAUTION: Ensure that no items are caught in the door.

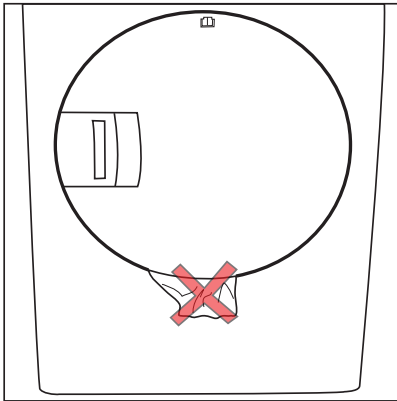
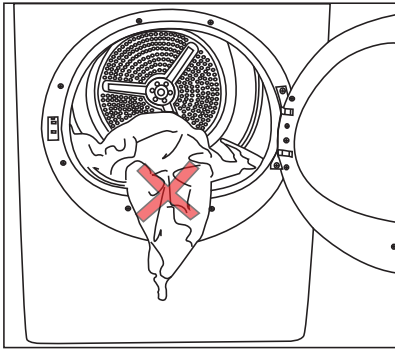

5 Operating the product

5.1 Control panel

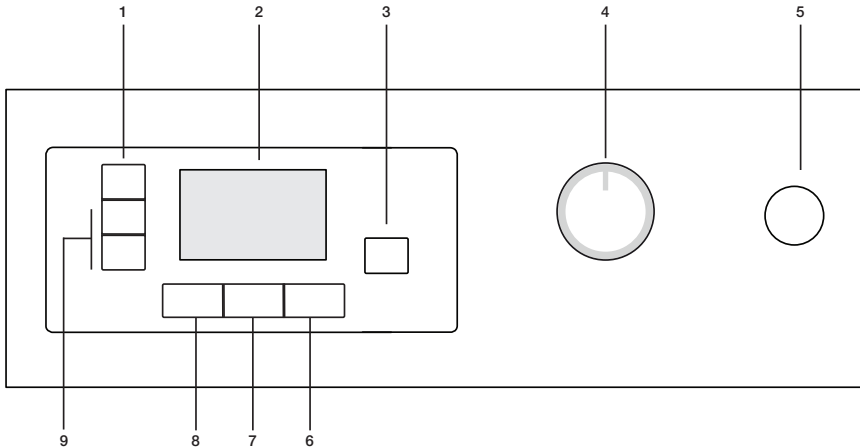

1. Washing Machine Spin Speed / Timer Programmes Selection button
2. Display
3. Start / Pause / Cancel button
4. Programme Selection knob
5. On / Off button
6. Anti-creasing button
7. Dryness Level button
8. Cancel Audio Warning button
9. Time Delay buttons

5.2 Display symbols

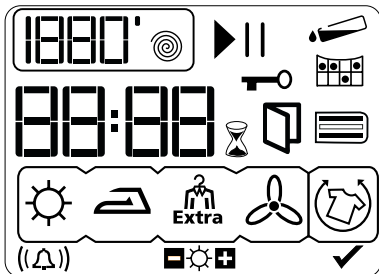

- 1880' ● Spin speed / Timer programs*
- ▶ Operation symbol
- || Pause symbol
- Water Tank warning symbol
- Filter cleaning warning symbol
- Filter Drawer Cleaning warning symbol
- Remaining Time indicator**
- Child-proof Lock warning symbol
- Time Delay mode
- Loading door open warning symbol
- Anti-creasing mode
- Audio Warning Level / Cancel Audio Warning ((Δ))
- Dryness Level
- Anti-creasing is activated

* Spin speed is used to show the remaining time more accurately. It does not affect the performance of your machine.

** Time that appears on display indicates the remaining time until the end of the programme and changes according to the dampness level of the laundry.

Operating the product

5.3 Preparing machine

1. Plug in the machine.
2. Place the laundry into the machine.
3. Press **On / Off** button.



Pressing the On / Off button does not necessarily mean that the programme has started. Press **Start / Pause / Cancel** button to start the programme.

5.4 Programme selection

1. Decide the appropriate programme from the table below including drying levels.
2. Select the desired programme using

Programme Selection knob.

Extra Dry	Only cotton laundry is dried at normal temperature. Thick and multi-layered laundry (towels, linens, jeans, etc.) are dried in a way that they do not require ironing before being placed in wardrobe.
Cupboard Dry	Normal laundry (tablecloths, underwear, etc.) are dried in a way that they do not require ironing before being placed in the wardrobe.
Iron-Dry	Normal laundry (shirts, dresses, etc.) are dried as ready for ironing.



For further program details, see "Programme selection and consumption table".

5.5 Main programmes

Depending on fabric type, following main programmes are available:

▪ Cotton

Dry durable laundry with this programme. Dries at normal temperature. Recommended for your cotton items (bed sheets, quilt covers, towels, bathrobes, etc.).

▪ Synthetics

Dry less durable laundry with this programme. Recommended for synthetics.

Cupboard Dry	Normal laundry (tablecloths, underwear, etc.) are dried in a way that they do not require ironing before being placed in the wardrobe.
Iron-Dry	Normal laundry (shirts, dresses, etc.) are dried as ready for ironing.

5.6 Additional programmes

For special conditions, following additional programmes are available in the machine.



Additional programs may differ according to the features of your machine.

▪ Express

You can use this program to dry your cotton laundry that you have spun at high speeds in your washing machine. This program dries 1 kg cotton laundry (3 Shirts/3T-shirts) in 45 minutes.



To obtain better results from your dryer, your laundry must be washed at suitable programmes and spun at the recommended spin speeds in the washing machine.

▪ Shirt

This programme dries the shirts more sensitively and creases them less and thus, helps to iron them more easily.



There may be a little moisture on shirts at the end of programme. We recommend you not to leave shirts in the dryer.

▪ Jeans

Use this programme to dry your jeans at high speed spinning in the washing machine.

▪ Mixed

Use this programme to dry non-bleeding synthetic and cotton laundry items together.

▪ Sport

Use this programme to dry laundry items made of synthetic, cotton and mixed fabrics.

Operating the product

▪ Wool refresh

Use this programme to aerate and soften wool laundry that can be washed in washing machine. Do not use to dry completely. Take out and aerate the laundry immediately after the programme is finished.

▪ Daily

This program is used to dry cottons and synthetics daily, and lasts for 80 minute.

▪ BabyProtect

This program is used for baby clothes that bear machine dryable approval on its label.

▪ Delicates

You can dry your highly delicate laundry that are suitable for drying or laundry which is advised to be hand-washed at a lower temperature.



It is recommended to use a cloth bag to prevent certain delicate laundry from getting creased or damaged. Take your laundry immediately out of the dryer and hang them after the program is over in order to prevent them from getting creased.

▪ Ventilation

Only aeration is performed for 10 minutes without blowing hot air. You can air the clothes that have been kept in a closed environment for a long time and deodorise unpleasant odours thanks to this programme.

▪ Timer programmes

You can select one of the 10 min., 20 min., 30 min., 40 min., 50 min., 60 min., 80 min., 100 min., 120 min., 140 min. and 160 min. timer programmes to achieve the desired final drying level at low temperatures.





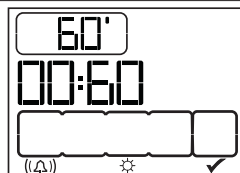

With this programme, the machine dries for the time selected regardless of the dryness level.



Operating the product

5.7 Program and consumption table

EN

Programs	Capacity (kg)	Spin speed in washing machine (rpm)	Approximate amount of remaining humidity	Drying time (minutes)
Cottons / Coloreds				
 Extra dry	8	1000	% 60	160
 Cupboard dry	8	1000	% 60	145
 Iron dry	8	1000	% 60	115
BabyProtect	3	1000	% 60	70
Shirt	1.5	1200	%50	40
Jeans	4	1200	%50	100
Daily	4	1200	%50	80
Mixed	4	1000	%60	95
Sport	4	1000	%60	90
Express	1	1200	%50	45
Delicates	2	600	%40	50
Wool Refresh	1.5	600	%50	8
Synthetics				
 Cupboard dry	4	800	% 40	60
 Iron dry	4	800	% 40	45
Energy consumption values				
Programs	Capacity (kg)	Spin speed in washing machine (rpm)	Approximate amount of remaining humidity	Energy consumption value kWh
Cupboard dry for cottons*	8	1000	% 60	1.92
Iron dry for cottons	8	1000	% 60	1.50
Cupboard dry for synthetics	4	800	% 40	0.75

* : Energy Label standard programme (EN 61121:2005)

All values given in the table have been determined according to EN 61121:2005 Standard. Consumption values may deviate from the values in the table according to laundry type, laundry spin speed, environmental conditions and voltage fluctuations.

Operating the product

5.8 Auxiliary function selection

Audio warning

Machine will give an audio warning when the programme is completed. If you do not want the machine to give an audio warning, press the **Volume** button repeatedly until an "x" sign appears on the display. Use the same button to adjust the volume.



You can activate this function either before or after the programme starts.



Cancel
audio warning



Audio warning
level 1



Audio warning
level 2



Audio warning
level 3

Dryness level

Used to adjust the required dryness level. More drying is performed compared to default settings when "+" sign appears and less drying is performed when "-" sign appears. Programme duration can vary depending on selection.



You can activate this function only before the programme has started.



Anti-creasing

You can use Anti-creasing function to prevent laundry from creasing if you will not immediately take the laundry out after the program has come to an end. This function rotates the laundry every 240 seconds for 2 hours to prevent creasing. In the first display image below, anti-creasing is activated but programme is still running. Drying cycle is completed and Anti-creasing step has started in the second display image.



Press **Anti-creasing** button to activate this function.

Changing the contrast

You can adjust display contrast in order to make the symbols on the display clearer. It may be necessary to change the contrast setting of the display especially when the dryer is installed on the washing machine.

Press and hold the **Cycle / Time** button for 3 seconds.

When contrast is changed, all symbols on display will appear for 3 seconds in order to indicate that the process is completed.



Perform the same procedure to revert back to the previous contrast setting.

5.9 Warning symbols



Warning symbols may vary according to the model of your machine.

Lint filter cleaning

When the programme is completed, a warning symbol will appear to remind that the filter needs to be cleaned.



If the Filter Cleaning symbol flashes continuously, refer to "Troubleshooting" section.

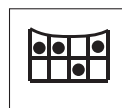

Water tank

When the programme is completed, a warning symbol will appear to remind that the water tank needs to be drained.

If the water tank becomes full while the programme is running, warning symbol will start to flash and the machine will switch to standby. Drain the water in the water tank and press **Start / Pause / Cancel** button to resume the programme. Warning symbol turns off and programme resumes operating.

Operating the product



Cleaning filter drawer

Warning symbol flashes with certain intervals to remind that the filter drawer needs to be cleaned.



Loading door open

This warning symbol appears when the loading door of dryer is open.



5.10 Warnings related to sound



It is normal to hear a metallic noise sometimes from the compressor during operation.

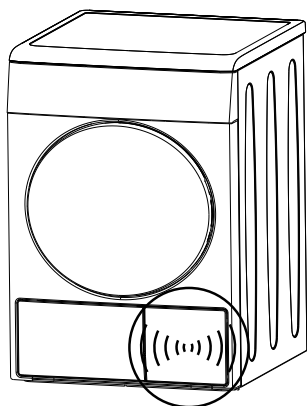

Water collected during operation is pumped to water tank via water pump. It is normal to hear pumping noise during this process.

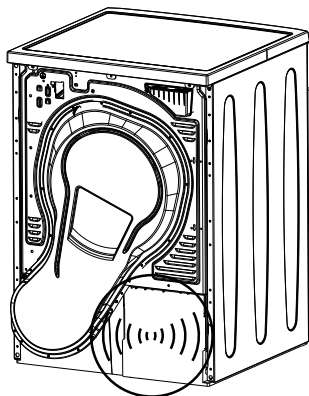

5.11 Time Delay

Time Delay function allows you to delay the startup of programme up to 24 hours.

1. Open the loading door and put the laundry in.
2. Select the drying programme, spin speed and, if required, auxiliary functions.
3. Press **Time Delay** buttons "+" and "-" to set the desired time delay. Time Delay symbol will flash.
4. Press **Start / Pause / Cancel** button. Time Delay starts to count down. Time Delay symbol lights up. Start symbol appears. ":" symbol in the middle of displayed delay time will start flashing.



Additional laundry may be loaded / taken out during the Time Delay period. Time Delay symbol disappears, drying process starts and programme duration is displayed at the end of Time Delay countdown process. Time on the display is the sum of normal drying time and the Delay Time.

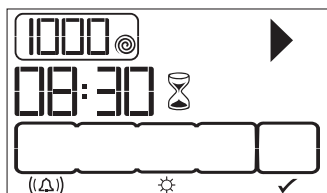

Time Delay is activated by pressing the **Start / Pause / Cancel** button in the display image given above.

Changing Delay Time duration

If you want to change the time during countdown:

1. Press **Start / Pause / Cancel** button for 3 seconds to cancel the programme. Repeat the Time Delay procedure for the desired time.
2. Set the desired Delay Time by pressing **Delay Time** "+" or "-" buttons. Time Delay symbol will flash.
3. Press **Start / Pause / Cancel** button. Time Delay starts to count down. Time Delay symbol lights up. Pause symbol disappears. Start symbol appears.
4. ":" symbol in the middle of the displayed delay time will start flashing.

Cancelling Time Delay function

If you want to cancel Time Delay countdown and start the programme immediately:

1. Press **Start / Pause / Cancel** button for 3 seconds to cancel the programme.
2. Press **Start / Pause / Cancel** button to start the programme you have previously selected.

5.12 Starting programme

Press **Start / Pause / Cancel** button to start the programme.

Start / Pause symbol will light up to indicate that the programme has started and ":" symbol in the middle of remaining time will continue flashing.

5.13 Progress of programme

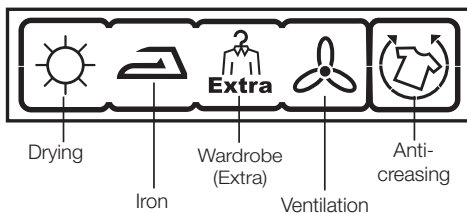

Progress of a running programme is indicated on the display by a set of symbols.

At the beginning of each programme step, relevant symbol in the set of symbols will light up and thus, all symbols will remain lit up at the end of programme. The rightmost symbol on the display indicates the step being carried out.

Drying

Drying symbol lights up in all programmes except aeration.

Iron-Dry

When the dryness reach Iron Dry step, it starts to illuminate.

Wardrobe-Dry

When the dryness reach Wardrobe Dry step, it starts to illuminate.

Wardrobe Dry Extra

When the dryness reach Wardrobe Dry Extra step, it starts to illuminate.

Aeration

Aeration symbol illuminates when the programme is completed.



Anti-creasing symbol will illuminate at the end of programme if Anti-creasing function is activated.

5.14 Child-proof Lock

Machine is equipped with a Child-proof Lock which prevents interfering with the current programme flow by pressing any button. All buttons except the **On / Off** button on the control panel are disabled when the Child-proof Lock is active.

To activate the childproof lock:

Press Audio Warning and Anti-Creasing buttons simultaneously for 3 seconds.

Operating the product

To start a new programme after the current programme is over or to interrupt the current programme, Child-proof Lock should be deactivated. **To deactivate the childproof lock: Press Audio Warning and Anti-Creasing buttons simultaneously for 3 seconds.**



Lock symbol will appear on the display when Child-proof Lock is activated.

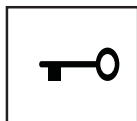

Child-proof lock is deactivated when the machine is switched off and on with **On / Off** button.

When the Child-proof Lock is activated:

- Display symbols will not change even if the position of programme selection knob is changed while the machine is running or in halt.
- If the child-proof lock is deactivated after changing the position of programme selection knob while your machine is running, your machine stops and new programme information is displayed.

5.15 Changing the programme after it has started

After the machine starts, you can change the selected programme and dry your laundry in a different programme.

1. If you want to select the Extra Dry programme instead of Iron Dry programme, press and hold the **Start / Pause / Cancel** button for 3 seconds to cancel the programme.
2. Select **Extra Dry** programme by turning the **Programme Selection** knob.
3. Press **Start / Pause / Cancel** button to start the programme.



You can also select a new programme by turning the **Programme Selection** knob while the machine is operating. In this case, currently running programme is aborted and new programme information appears on the display.

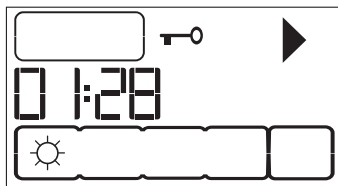

Adding / removing laundry in Pause mode

In order to add or take out laundry after the drying programme has started:

1. Press **Start / Pause / Cancel** button to switch the machine to Pause mode. Drying process will stop.
2. While in Pause mode, open the loading door, add or take out laundry and close the loading door.
3. Press **Start / Pause / Cancel** button to start the programme.



Any laundry added after drying process has started may cause the clothes that are already dried in the machine intermingle with wet clothes and the result might be wet laundry at the end of the process.



You may repeat laundry adding or removing as many times as you desire during drying the laundry. However, this process will increase the programme time and energy consumption since the drying process will be interrupted repeatedly. Therefore, it is recommended to add laundry before the drying programme starts.



If you select a new programme by turning the Programme Selection knob while your machine is in Pause mode, then current program will be aborted and new programme information will be displayed.

Operating the product



CAUTION: Do not touch the inner surface of the drum when adding or taking out laundry while a programme is running. Surfaces of the drum are hot.

5.16 Cancelling the programme

If you want to stop drying and cancel the programme for any reason after the machine has started, press and hold the **Start / Pause / Cancel** button for 3 seconds. Lint Filter Cleaning and Water Tank warning symbols light up and "End" label appears on the display as a reminder at the end of this period.

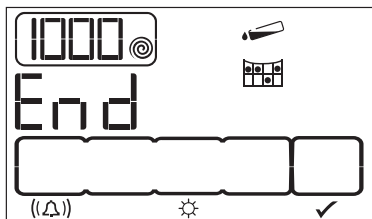

CAUTION: Since inside of the machine will be excessively hot, activate the ventilation program to cool it down when you cancel the program while machine is running.



Machine will stop if you turn the **Programme Selection** knob while it is operating. In this case, currently running programme is aborted and new programme information appears on the display.

5.17 End of programme

Lint Filter Cleaning and Water Tank warning symbols light up in the programme follow-up indicator and "End" label appears on the display when the programme comes to an end. Loading door can be opened and the machine becomes ready for a second cycle.

Press **On / Off** button to switch the machine off.

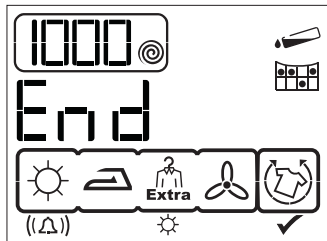

If Anti-creasing function is activated and laundry is not taken out of the machine at the end of programme, 2-hour Anti-creasing programme will be activated.



Clean the lint filter after each drying. (See "Lint Filter and inner surface of Loading door")



Drain the water tank after each drying cycle. (See "Draining the water tank")

6 Easy use

6.1 Preparing the machine

1. Plug in the machine.
2. Place the laundry into the machine.
3. Press **On / Off** button.

6.2 Programme selection

1. Decide the appropriate programme from the table including drying levels.
2. Select the desired programme using **Programme Selection** knob.

6.3 Auxiliary functions

Machine will give an audio warning when the programme is completed. If you do not want the machine to give an audio warning, press the **Volume** button repeatedly until an "x" sign appears on the display. Use the same button to adjust the volume.

Used to adjust the required dryness level.

More drying is performed compared to default settings when "+" sign appears and less drying is performed when "-" sign appears. Programme duration can vary depending on selection.

You can use Anti-creasing function to prevent laundry from creasing if you will not immediately take the laundry out after the program has come to an end. This function rotates the laundry every 240 seconds for 2 hours to prevent creasing.

In the first display image below, anti-creasing is activated but programme is still running. Drying cycle is completed and Anti-creasing step has started in the second display image.

6.4 Starting programme

Press **Start / Pause / Cancel** button to start the programme.

Start / Pause symbol will light up to indicate that the programme has started and ":" symbol in the middle of remaining time will continue flashing.

6.5 End of programme

Lint Filter Cleaning and Water Tank warning symbols light up in the programme follow-up indicator and "End" label appears on the display when the programme comes to an end. Loading door can be opened and the machine becomes

ready for a second cycle.

Press **On / Off** button to switch the machine off.

6.6 Cancelling the programme

If you want to stop drying and cancel the programme for any reason after the machine has started, press and hold the **Start / Pause / Cancel** button for 3 seconds. Lint Filter Cleaning and Water Tank warning symbols light up and "End" label appears on the display as a reminder at the end of this period.

6.7 Child-proof Lock

Machine is equipped with a Child-proof Lock which prevents interfering with the current programme flow by pressing any button. All buttons except the **On / Off** button on the control panel are disabled when the Child-proof Lock is active.

To activate the childproof lock:

Press Audio Warning and Anti-Creasing buttons simultaneously for 3 seconds.

To start a new programme after the current programme is over or to interrupt the current programme, Child-proof Lock should be deactivated. **To deactivate the childproof lock: Press Audio Warning and Anti-Creasing buttons simultaneously for 3 seconds.**



Lock symbol will appear on the display when Child-proof Lock is activated.



Child-proof lock is deactivated when the machine is switched off and on with **On / Off** button.

When the Child-proof Lock is activated:

- Display symbols will not change even if the position of programme selection knob is changed while the machine is running or in halt.
- If the child-proof lock is deactivated after changing the position of programme selection knob while your machine is running, your machine stops and new programme information is displayed.

7 Maintenance and cleaning

Service life of the product extends and frequently faced problems decrease if cleaned at regular intervals.



CAUTION: Unplug the product from the mains during any maintenance and cleaning works (control panel, body, etc.).

7.1 Lint Filter / Loading Door Inner Surface

Lint and fiber released from the laundry to the air during the drying cycle are collected in the Lint Filter.



Such fiber and lint are generally formed during wearing and washing.



CAUTION: Always clean the lint filter and the inner surfaces of the loading door after each drying process.



You can clean the lint filter housing with a vacuum cleaner.

To clean the lint filter:

1. Open the loading door.
2. Remove the lint filter by pulling it up and open the lint filter.
3. Clean lint, fiber, and cotton raveling by hand or with a soft piece of cloth.
4. Close the lint filter and place it back into its housing.

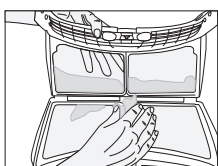
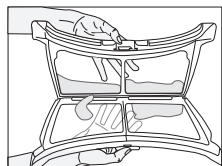
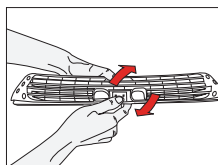
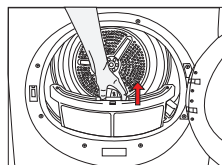

A layer can build up on the filter pores that can cause clogging of the filter after using the machine for a while. Wash the lint filter with warm water to remove the layer that builds up on the lint filter surface. Dry the lint filter completely before reinstalling it.

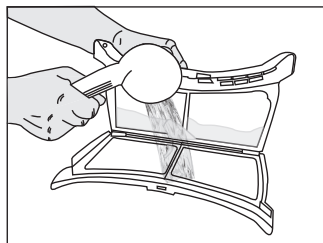

Clean the entire inner surface of the loading door and loading door gasket.

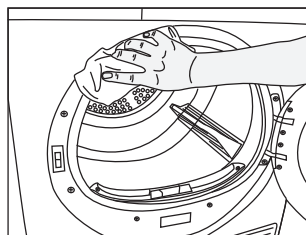
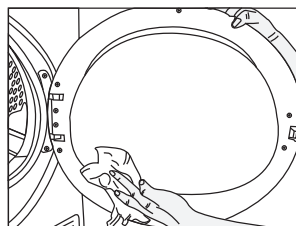

7.2 Cleaning the sensors

There are dampness sensors in the machine that detect whether the laundry is dry or not.

To clean the sensors:

1. Open the loading door of the machine.
2. Allow the machine to cool down if it is still hot due to the drying process.
3. Wipe the metal surfaces of the sensor with a soft cloth, dampened with vinegar and dry them.

Maintenance and cleaning



Clean metal surfaces of the sensors 4 times a year.



Do not use metal tools when cleaning metal surfaces of the sensors.



CAUTION: Never use solvents, cleaning agents or similar substances for cleaning due to the risk of fire and explosion!

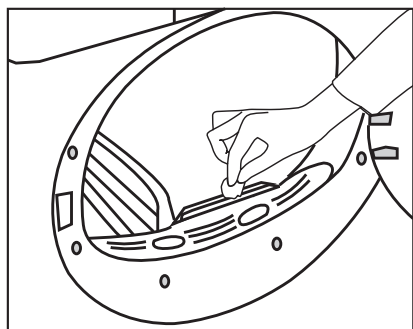

7.3 Draining the water tank

Dampness of the laundry is removed and condensed during drying process and the water that arise accumulates in the water tank. Drain the water tank after each drying cycle.



CAUTION: Condensed water is not drinkable!



CAUTION: Never remove the water tank when the program is running!

If you forget to drain the water tank, the machine will stop during the subsequent drying cycles when the water tank is full and the Water Tank warning symbol will flash. If this is the case, drain the water tank and press **Start / Pause** button to resume the drying cycle.

To drain the water tank:

1. Pull the drawer and remove the water tank carefully.

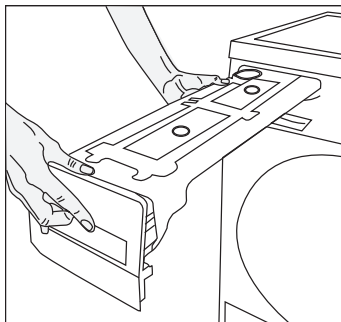

2. Drain the water in the tank.

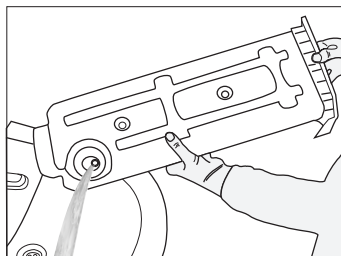

3. If there is lint accumulation in the funnel of the water tank, clean it under running water.
4. Place the water tank into its seat.

7.4 Cleaning the filter drawer

Lint and fiber that could not be captured by the lint filter are blocked in the filter drawer behind the kick plate. Filter Drawer Cleaning warning light will light up maximum at every 5 drying cycles as a reminder.

There is a two-level filter in the filter drawer. The first level is the filter drawer sponge and the second level is the filter cloth.

Maintenance and cleaning

To clean the filter drawer:

1. Press the kick plate button to open the kick plate.

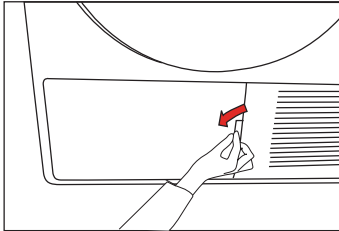

2. Remove the filter drawer cover by turning it in the direction of arrow.

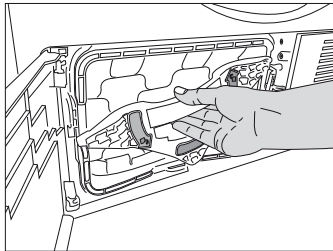

3. Pull out the filter drawer.

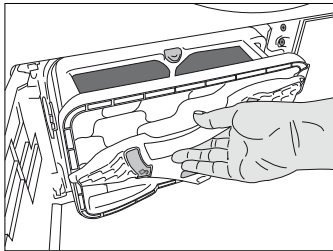

4. Open the filter drawer by pressing the red button.

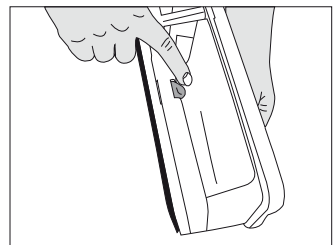

5. Take out the filter drawer sponge.

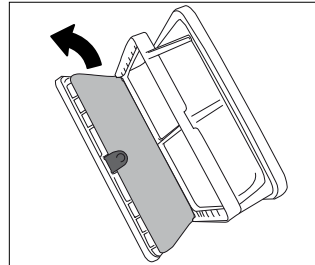

6. Clean lint, fiber, and cotton raveling on the filter cloth by hand or with a soft piece of cloth.



When you notice a layer that may lead clogging on the filter cloth, please clean the layer by washing in warm water. Let the filter cloth dry thoroughly before installing back the filter drawer.

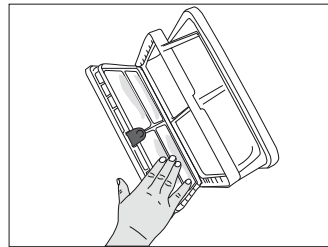

7. Wash the filter drawer sponge by hand to remove the fiber and lint on the surface. After washing the sponge, squeeze it by hand and remove the excess water.



It is not necessary to clean the sponge if lint and fiber accumulation on it is not significant.

8. Place the sponge back into its place.

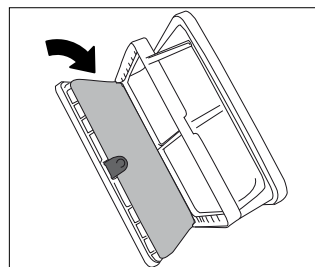

Maintenance and cleaning

9. Close the filter drawer as to lock the red button.

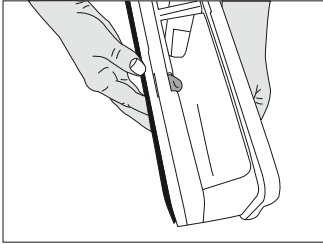

10. Place the filter drawer back into its place, turn the filter drawer cover in the arrow direction and close it securely.

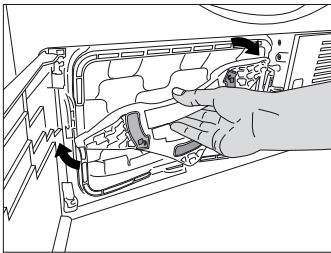

11. Close the kick plate cover.

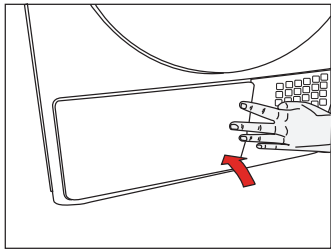

CAUTION: Drying without the filter drawer sponge in place will damage the machine!



A dirty lint filter and filter drawer will cause longer drying periods and higher energy consumption.



A layer can build up on the filter pores that can cause clogging of the filter after using your machine for a while. Wash the lint filter with warm water to remove the layer that builds up on the lint filter surface. Dry the filter completely before using it.

7.5 Cleaning the evaporator

Clean the lint accumulated on the fins of the evaporator located behind the filter drawer with a vacuum cleaner.

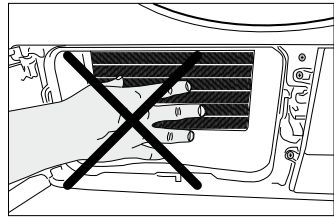

CAUTION: You can also clean by hand provided that you wear protective gloves. Do not attempt to clean with bare hands.

8 Troubleshooting

Drying process takes too much time.

- Pores of the lint filter are clogged. >>> Wash the lint filter with warm water.
- Filter drawer is clogged. >>> Clean the sponge and the filter cloth in the filter drawer.
- Ventilation grids on the front side of the machine are blocked. >>> Remove the objects (if any) that block ventilation in front of the ventilation grids.
- Ventilation may not be sufficient since the room where the machine is installed is very small. >>> Open the door and windows of the room to avoid the room temperature increase too much.
- Lime deposit has built up on the dampness sensor. >>> Clean the dampness sensor.
- Excessive laundry might have been loaded in. >>> Do not overload the dryer.
- Laundry might not be spun sufficiently. >>> Spin your laundry at a higher speed in your washing machine.

Laundry comes out wet at the end of drying.

- A programme suitable for the laundry type might have not been used.>>> *Check the garment tag and select a programme suitable for the fabric type or use the timer programmes additionally.*
- Pores of the lint filter are clogged. >>> *Wash the lint filter with warm water.*
- Filter drawer is clogged. >>> *Clean the sponge and the filter cloth in the filter drawer.*
- Excessive laundry might have been loaded in. >>> *Do not load the dryer in excess.*
- Laundry might not be spun sufficiently. >>> *Spin your laundry at a higher speed in your washing machine.*

Dryer does not switch on or the programme does not start. Dryer does not start when it is set.

- It might have not been plugged in. >>> *Make sure that the machine is plugged in.*
- The loading door is ajar. >>> *Make sure that the loading door is closed securely.*
- Programme is not selected or the Start / Pause button is not pressed. >>> *Make sure that the programme is selected and it is not in the Pause position.*
- "Childproof lock" might have been activated. >>> *Deactivate the Childproof Lock.*

Programme is interrupted without any cause.

- The loading door might not be closed securely. >>> *Push the loading door to close until you hear a locking sound.*
- A power failure might have occurred. >>> *Press Start / Pause button to start the program.*
- Water tank may be full. >>> *Drain the water tank.*

Laundry has shrunk, become felted or deteriorated.

- A programme suitable for the laundry type might have not been used. >>> *Check the garment tag and select a programme suitable for the fabric type.*

Water leaks from the loading door.

- Lint has accumulated on the inner surfaces of the loading door and on the surfaces of the loading door gasket. >>> *Clean the inner surfaces of the loading door and the surfaces of the loading door gasket.*

Troubleshooting

Loading door opens spontaneously.

- The loading door might not be closed securely. >>> *Push the loading door to close until you hear a locking sound.*

Water Tank warning symbol is on/flashing.

- Water tank may be full. >>> *Drain the water tank.*
- Water draining hose might be bent. >>> *If the product is connected directly to a wastewater drain, check the water drain hose.*

Drum lighting does not turn on. (On models with lamp)

- Dryer is not switched on with the On / Off button. >>> *Make sure that the dryer is switched on.*
- Bulb may have blown. >>> *Call Authorized Service Agent to have the lamp replaced.*

Anti-creasing symbol is on.

- Anti-creasing programme is activated in order to prevent laundry that has remained in the machine from creasing. >>> *Turn off the dryer and take out the laundry.*

Lint Filter Cleaning symbol is on.

- Lint filter is not cleaned. >>> *Clean the lint filter.*

Lint Filter Cleaning symbol is flashing.

- Filter housing is clogged with lints. >>> *Clean the lint filter housing.*
- A deposit has built up on the lint filter pores that may cause clogging. >>> *Wash the lint filter with warm water.*
- Filter drawer is clogged. >>> *Clean the sponge and the filter cloth in the filter drawer.*

Filter Drawer Cleaning warning symbol is flashing.

- Filter drawer is not cleaned. >>> *Clean the sponge and the filter cloth in the filter drawer.*

Drum lighting is on. (on models with lamp)

- If the Dryer is plugged, On/Off button is pressed and the door is open, the lamp lights up. >>> *Unplug the Dryer or turn the On/Off button to off position.*



CAUTION: If you cannot eliminate the problem although you follow the instructions in this section, consult your dealer or the Authorized Service Agent. Never try to repair a nonfunctional product yourself.