



GNE V422 P

Refrigerator
Réfrigérateur
Kühlschrank/
Gefrierschrank

BEKO

Please read this manual first!

Dear Customer,

We hope that your product, which has been produced in modern plants and checked under the most meticulous quality control procedures, will provide you an effective service.

For this, we recommend you to carefully read the entire manual of your product before using it and keep it at hand for future references.



This manual

- Will help you use your appliance in a fast and safe way.
- Read the manual before installing and operating your product.
- Follow the instructions, especially those for safety.
- Keep the manual in an easily accessible place as you may need it later.
- Besides, read also the other documents provided with your product.

Please note that this manual may be valid for other models as well.

Symbols and their descriptions

This instruction manual contains the following symbols:

-  Important information or useful usage tips.
-  Warning against dangerous conditions for life and property.
-  Warning against electric voltage.



This product is supplied with the selective sorting symbol for waste electrical and electronic equipment (WEEE). This means that this product must be handled pursuant to European Directive 2002/96/EC in order to be recycled or dismantled to minimise its impact on the environment. For further information, please contact your local or regional authorities.

Electronic products not included in the selective sorting process are potentially dangerous for the environment and human health due to the presence of hazardous substances.

CONTENTS

1 Your Refrigerator 3

2 Important Safety Warnings 4

Intended use.....	4
For products with a water dispenser;....	6
Child safety.....	6
HCA Warning.....	6
Things to be done for energy saving.....	7
Recommmendations for freshfood compartment.....	7

3 Installation 8

Points to be considered when re- transporting your refrigerator.....	8
Before operating your refrigerator.....	8
Electric connection.....	9
Disposing of the packaging.....	9
Disposing of your old refrigerator.....	9
Placing and Installation.....	9
Changing the illumination lamp.....	9
Floor balance adjustment.....	10
Adjusting the gap between the upper door.....	12
Installing Water Filter.....	13
Connection of the Water Pipe to the Refrigerator.....	14
Connection of Water Hose to the Jug	15
Connection of the Water Pipe to the Cold Water Mains Line.....	16
Prior to first use of Ice/Water Dispenser	17

4 Preparation 19

5 Using your refrigerator 20

Setting the fridge compartment temperature.....	21
Setting the freezer compartment temperature.....	21
Fresh Freeze Function.....	21
Quick Cool Function.....	22
Vacation Button.....	22
Auto Eco Button (Special Economy function).....	22
Ioniser.....	22
Key Lock Button.....	22

Water Dispenser Illumination.....	22
Water/Ice Type Selection.....	22
Ice/Water Dispenser.....	22
Using the Ice Dispenser.....	23
Ice Off.....	23
Freezing fresh food.....	24
Recommendations for preservation of frozen food.....	25
Placing the food.....	25
Deep-freeze information.....	25
Using the water spring.....	26
Spillage Tray.....	26
Sliding Body Shelves.....	26
Blue light.....	27
Egg tray.....	27
Fresh Freeze Compartment.....	27
Crisper humidity control sliders.....	27
Ion:.....	27
Recommendations for preservation of frozen food.....	28
Defrosting.....	28
Replacing the Interior Light Bulb.....	28

6 Maintenance and cleaning30

Protection of plastic surfaces.....	30
Icebox and Water Dispenser.....	31
Chiller compartment.....	32
Minibar.....	33

7 Recommended solutions for the problems 34

1 Your Refrigerator

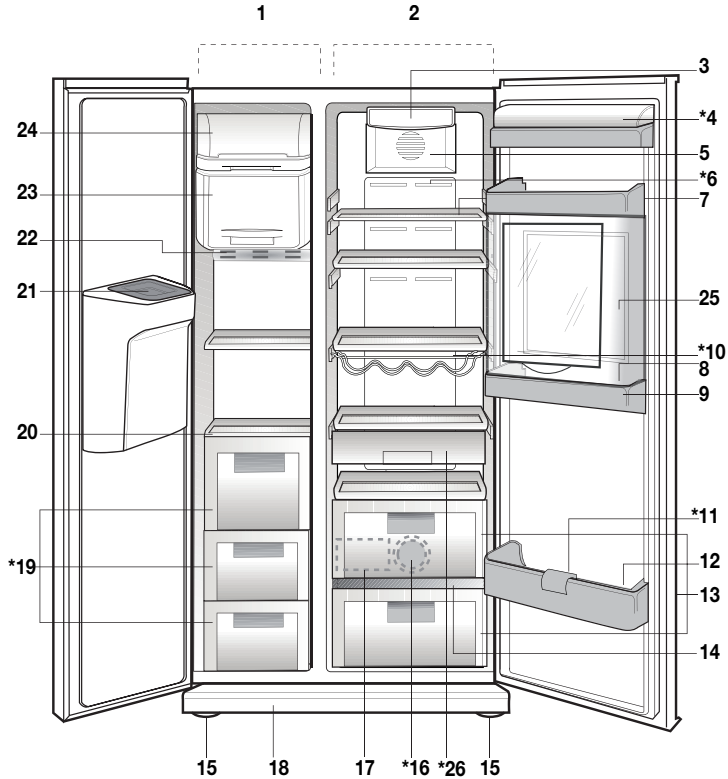

- | | |
|--------------------------------------|--|
| 1. Freezer compartment | 15. Adjustable front legs |
| 2. Fridge compartment | 16. Blue light |
| 3. Fridge compartment interior light | 17. Water reservoir |
| 4. Butter and cheese lid | 18. Ventilation lid |
| 5. Fan | 19. Freezer compartment drawers |
| 6. Ioniser | 20. Freezer Compartment glass shelves |
| 7. Fridge compartment glass shelves | 21. Ice duct lid |
| 8. Egg tray | 22. Freezer compartment interior light |
| 9. Fridge compartment door racks | 23. Fresh Freeze compartment |
| 10. Wine cellar | 24. Ice container |
| 11. Bottle holder | 25. Mini bar |
| 12. Bottle shelves | 26. Chill compartment |
| 13. Crisper compartments | |
| 14. Crisper cover | |

*** OPTIONAL**

i Figures that take place in this instruction manual are schematic and may not correspond exactly with your product. If the subject parts are not included in the product you have purchased, then it is valid for other models.

2 Important Safety Warnings

Please review the following information. Failure to observe this information may cause injuries or material damage. Otherwise, all warranty and reliability commitments will become invalid.

The usage life of the unit you purchased is 10 years. This is the period for keeping the spare parts required for the unit to operate as described.

Intended use

This product is intended to be used

- indoors and in closed areas such as homes;
- in closed working environments such as stores and offices;
- in closed accommodation areas such as farm houses, hotels, pensions.
- This product should not be used outdoors.

General safety

- When you want to dispose/scrap the product, we recommend you to consult the authorized service in order to learn the required information and authorized bodies.
- Consult your authorized service for all your questions and problems related to the refrigerator. Do not intervene or let someone intervene to the refrigerator without notifying the authorised services.
- For products with a freezer compartment; Do not eat cone ice cream and ice cubes immediately after you take them out of the freezer compartment! (This may cause frostbite in your mouth.)

- For products with a freezer compartment; Do not put bottled and canned liquid beverages in the freezer compartment. Otherwise, these may burst.
- Do not touch frozen food by hand; they may stick to your hand.
- Unplug your refrigerator before cleaning or defrosting.
- Vapor and vaporized cleaning materials should never be used in cleaning and defrosting processes of your refrigerator. In such cases, the vapor may get in contact with the electrical parts and cause short circuit or electric shock.
- Never use the parts on your refrigerator such as the door as a means of support or step.
- Do not use electrical devices inside the refrigerator.
- Do not damage the parts, where the refrigerant is circulating, with drilling or cutting tools. The refrigerant that might blow out when the gas channels of the evaporator, pipe extensions or surface coatings are punctured causes skin irritations and eye injuries.
- Do not cover or block the ventilation holes on your refrigerator with any material.
- Electrical devices must be repaired by only authorised persons. Repairs performed by incompetent persons create a risk for the user.
- In case of any failure or during a maintenance or repair work, disconnect your refrigerator's mains supply by either turning off the relevant fuse or unplugging your appliance.

- Do not pull by the cable when pulling off the plug.
- Place the beverage with higher proofs tightly closed and vertically.
- Never store spray cans containing flammable and explosive substances in the refrigerator.
- Do not use mechanical devices or other means to accelerate the defrosting process, other than those recommended by the manufacturer.
- This product is not intended to be used by persons with physical, sensory or mental disorders or unlearned or inexperienced people (including children) unless they are attended by a person who will be responsible for their safety or who will instruct them accordingly for use of the product

- Do not operate a damaged refrigerator. Consult with the service agent if you have any concerns.
- Electrical safety of your refrigerator shall be guaranteed only if the earth system in your house complies with standards.

- Exposing the product to rain, snow, sun and wind is dangerous with respect to electrical safety.
- Contact authorized service when there is a power cable damage to avoid danger.
- Never plug the refrigerator into the wall outlet during installation. Otherwise, risk of death or serious injury may arise.
- This refrigerator is intended for only storing food items. It must not be used for any other purpose.
- Label of technical specifications is located on the left wall inside the refrigerator.

- Never connect your refrigerator to electricity-saving systems; they may damage the refrigerator.
- If there is a blue light on the refrigerator, do not look at the blue light with optical tools.
- For manually controlled refrigerators, wait for at least 5 minutes to start the refrigerator after power failure.
- This operation manual should be handed in to the new owner of the product when it is given to others.
- Avoid causing damage on power cable when transporting the refrigerator. Bending cable may cause fire. Never place heavy objects on power cable. Do not touch the plug with wet hands when plugging the product.

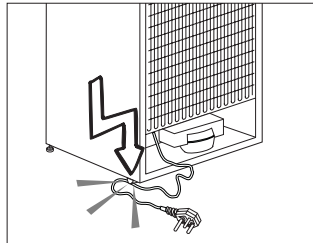

- Do not plug the refrigerator if the wall outlet is loose.
- Water should not be sprayed directly on inner or outer parts of the product for safety purposes.
- Do not spray substances containing inflammable gases such as propane gas near the refrigerator to avoid fire and explosion risk.
- Never place containers filled with water on top of the refrigerator, otherwise this may cause electric shock or fire.
- Do not overload your refrigerator with excessive amounts of food. If

overloaded, the food items may fall down and hurt you and damage refrigerator when you open the door. Never place objects on top of the refrigerator; otherwise, these objects may fall down when you open or close the refrigerator's door.

- As they require a precise temperature, vaccines, heat-sensitive medicine and scientific materials and etc. should not be kept in the refrigerator.
- If not to be used for a long time, refrigerator should be unplugged. A possible problem in power cable may cause fire.
- The plug's tip should be regularly cleaned; otherwise, it may cause fire.
- The plug's tip should be cleaned regularly with a dry cloth; otherwise, it may cause fire.
- Refrigerator may move if adjustable legs are not properly secured on the floor. Properly securing adjustable legs on the floor can prevent the refrigerator to move.
- When carrying the refrigerator, do not hold it from door handle. Otherwise, it may be snapped.
- When you have to place your product next to another refrigerator or freezer, the distance between devices should be at least 8cm. Otherwise, adjacent side walls may be humidified.

For products with a water dispenser;

Pressure of water mains should be minimum 1 bar. Pressure of water mains should be maximum 8 bars.

- Use only potable water.

Child safety

- If the door has a lock, the key should be kept away from reach of children.
- Children must be supervised to prevent them from tampering with the product.

HCA Warning

If your product's cooling system contains R600a:

This gas is flammable. Therefore, pay attention to not damaging the cooling system and piping during usage and transportation. In the event of damage, keep your product away from potential fire sources that can cause the product catch a fire and ventilate the room in which the unit is placed.

Ignore this warning if your product's cooling system contains R134a.

Type of gas used in the product is stated in the type plate which is on the left wall inside the refrigerator.

Never throw the product in fire for disposal.

Things to be done for energy saving

- Do not leave the doors of your refrigerator open for a long time.
- Do not put hot food or drinks in your refrigerator.
- Do not overload your refrigerator so that the air circulation inside of it is not prevented.
- Do not install your refrigerator under direct sunlight or near heat emitting appliances such as ovens, dishwashers or radiators.
- Pay attention to keep your food in closed containers.
- For products with a freezer compartment; You can store maximum amount of food items in the freezer when you remove the shelf or drawer of the freezer. Energy consumption value stated for your refrigerator has been determined by removing freezer shelf or drawer and under maximum load. There is no harm to use a shelf or drawer according to the shapes and size of food to be frozen.
- Thawing frozen food in fridge compartment will both provide energy saving and preserve the food quality.

Reccomendations for freshfood compartment

* OPTIONAL

- Please do not let any foodstuff to come to contact with the temperature sensor in freshfood compartment. In order to maintain freshfood compartment at ideal storage temperature, the sensor must not be blocked by fodstuffs.
- Do not place hot foodstuff in your appliance.

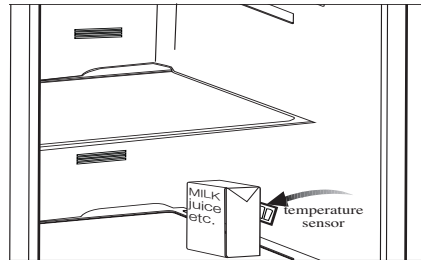
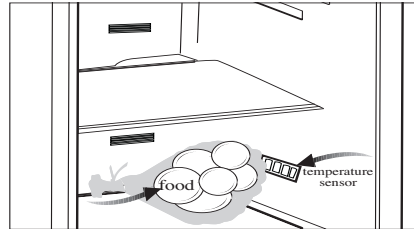

3 Installation

- i** Please remember that the manufacturer shall not be held liable if the information given in the instruction manual is not observed.

Points to be considered when re-transporting your refrigerator

1. Your refrigerator must be emptied and cleaned prior to any transportation.
2. Shelves, accessories, crisper and etc. in your refrigerator must be fastened securely by adhesive tape against any jolt before repackaging.
3. Packaging must be tied with thick tapes and strong ropes and the rules of transportation printed on the package must be followed.

i Always remember...

Every recycled material is an indispensable source for the nature and for our national resources.

If you wish to contribute to recycling the packaging materials, you can get further information from the environmental bodies or local authorities.

Before operating your refrigerator

Before starting to use your refrigerator check the following:

1. Is the interior of the refrigerator dry and can the air circulate freely in the rear of it?
2. Clean the interior of the refrigerator as recommended in the "Maintenance and cleaning" section.

3. Insert the 2 plastic wedges onto the rear ventilation as illustrated in the following figure. Unscrew the existing ones and use the screws given in the same bag of wedges. Plastic wedges will provide the required distance between your refrigerator and the wall in order to allow the air circulation.

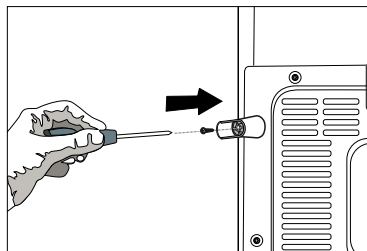
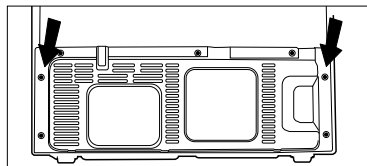

4. Plug the refrigerator into the wall outlet. When the door is open the respective interior light will come on.
5. You will hear a noise as the compressor starts up. The liquid and gases sealed within the refrigeration system may also give rise to noise, even if the compressor is not running and this is quite normal.
6. Front edges of the refrigerator may feel warm. This is normal. These areas are designed to be warm to avoid condensation.

Electric connection

Connect your refrigerator to a grounded socket which is being protected by a fuse with the appropriate capacity.

Important:

- ⚠ The connection must be in compliance with national regulations.
- ⚠ The power cable plug must be easily accessible after installation.
- ⚠ The specified voltage must be equal to your mains voltage.
- ⚠ Extension cables and multiway plugs must not be used for connection.
- ⚠ A damaged power cable must be replaced by a qualified electrician.
- ⚠ The appliance must not be operated before it is repaired! There is danger of electric shock!

Disposing of the packaging

⚠ The packing materials may be dangerous for children. Keep the packing materials out of the reach of children or dispose them of by classifying them in accordance with the waste instructions. Do not dispose them of along with the normal household waste.

The packing of your refrigerator is produced from recyclable materials.

Disposing of your old refrigerator

Dispose of your old machine without giving any harm to the environment.

- ⚠ You may consult your authorized dealer or waste collection center of your municipality about the disposal of your refrigerator.

- ⚠ Before disposing of your refrigerator, cut out the electric plug and, if there are any locks on the door, make them inoperable in order to protect children against any danger.

Placing and Installation

⚠ Caution: Never plug the refrigerator into the wall outlet during installation. Otherwise, risk of death or serious injury may arise.

⚠ If the entrance door of the room where the refrigerator will be installed is not wide enough for the refrigerator to pass through, than call the authorised service to have them remove the doors of your refrigerator and pass it sideways through the door.

1. Install your refrigerator to a place that allows ease of use.
2. Keep your refrigerator away from heat sources, humid places and direct sunlight.
3. There must be appropriate air ventilation around your refrigerator in order to achieve an efficient operation. If the refrigerator is to be placed in a recess in the wall, there must be at least 5 cm distance with the ceiling and at least 5 cm with the wall. If the floor is covered with a carpet, your product must be elevated 2.5 cm from the floor.
4. Place your refrigerator on an even floor surface to prevent jolts.

Changing the illumination lamp

To change the lamp used for illumination of your refrigerator, please call your Authorized Service.

Floor balance adjustment

If your refrigerator is unbalanced; You can balance your refrigerator by turning the front legs of it as illustrated in the figure. (See Figure A) The corner where the leg exists is lowered when you turn in the direction of black arrow and raised when you turn in the opposite direction. Taking help from someone to slightly lift the refrigerator will facilitate this process.

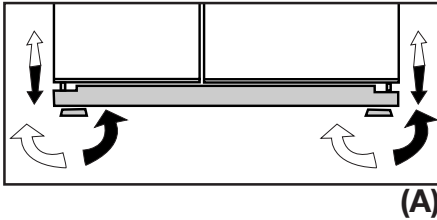

Door height adjustment

In case there is a problem with the alignment of the doors with respect to each other, they may be re-aligned vertically in the order given below. Ensure that door shelves are empty when adjusting the door height.

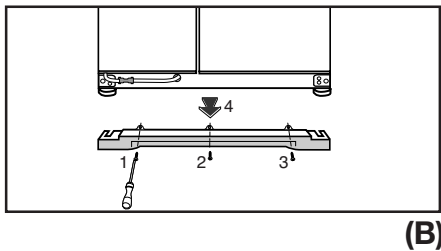

1. Remove the lower ventilation cover by unscrewing its screws as shown in the figure below. (See Figure B)

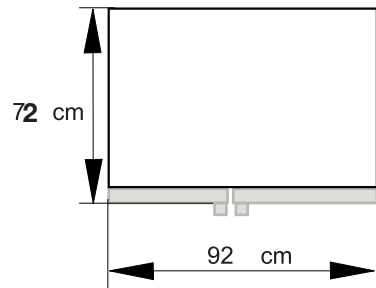
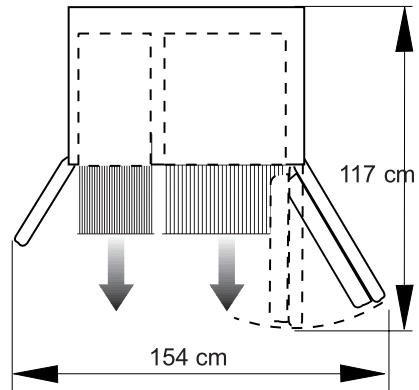
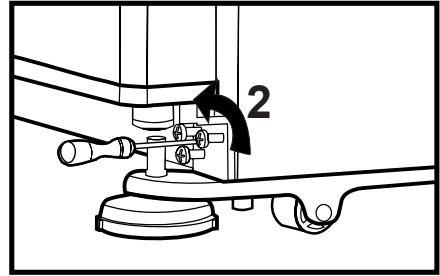

2. Loosen the three screws of the hinges of the lower door, which you wish to escalate, with the help of a screwdriver as shown in the figure below. (Do not remove completely) (See Figure C)

- If the freezer compartment door is lower than the fridge compartment door, bring them to the same level by turning the turning the elevation screw on the freezer compartment side in the direction of arrow using a M6 Allen wrench as illustrated in Figure D.

- If the freezer compartment door is higher than the fridge compartment door, bring them to the same level by turning the elevation screw on the freezer compartment side in the reverse direction of arrow using a M6 Allen wrench as illustrated in Figure D. After bringing the doors to the same level by elevating the front part with the aid of the elevation screws, ensure the doors of the refrigerator shall close properly. If the doors do not close properly, this might adversely affect the efficiency of the refrigerator.

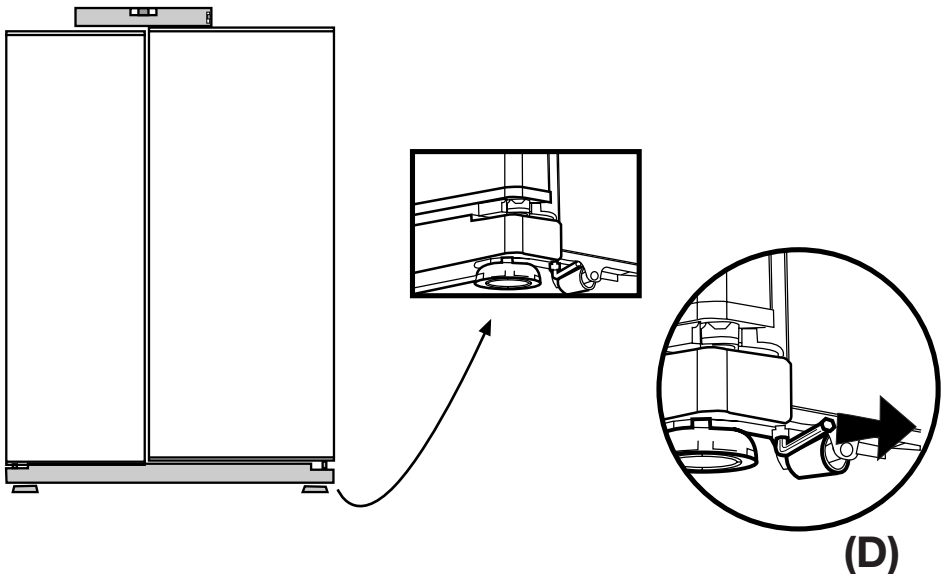

Adjusting the gap between the upper door

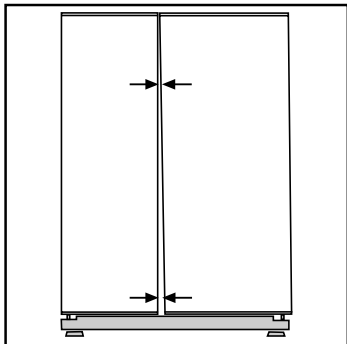

① You can adjust the gap between the fridge compartment doors as illustrated in the figures.

Door shelves should be empty when adjusting the door height.

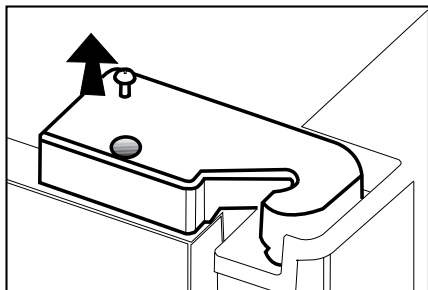

Because of being wires in the hinge cover of the freezer door, switch off the refrigerator power before removing hinge covers and this situation should be made to take care.

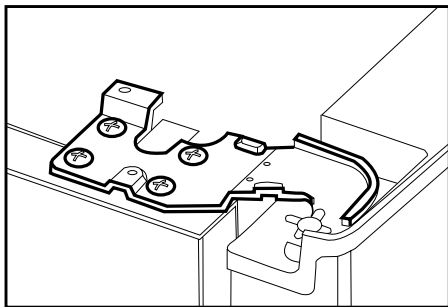

① Using a screwdriver, remove the screw of upper hinge cover of the door you want to adjust.

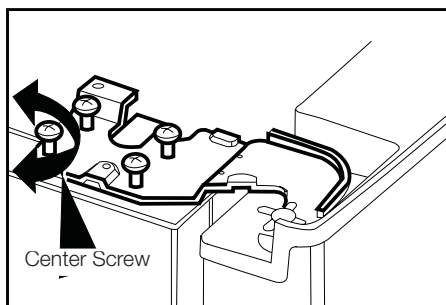
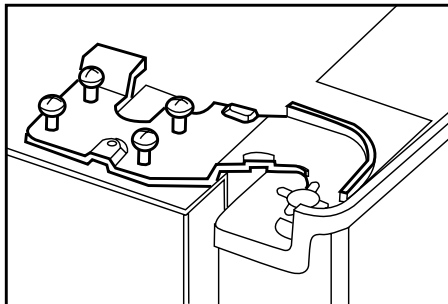

① Adjust the door appropriately as you desire by loosening the screws.

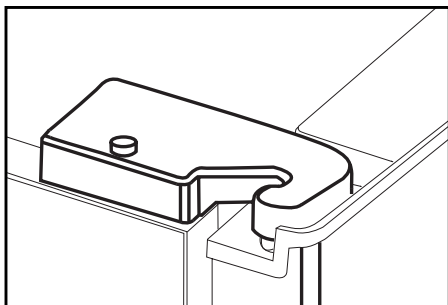

① Fix the door you have adjusted by tightening the screws without changing the position of the door.

① Replace the hinge cover and fix with the screw.

Installing Water Filter

(In some models)

Installation Requirements

Two different water sources may be connected to the refrigerator for water supply: the mains cold water supply and water in a jug.

A pump should be used for jug water usage.

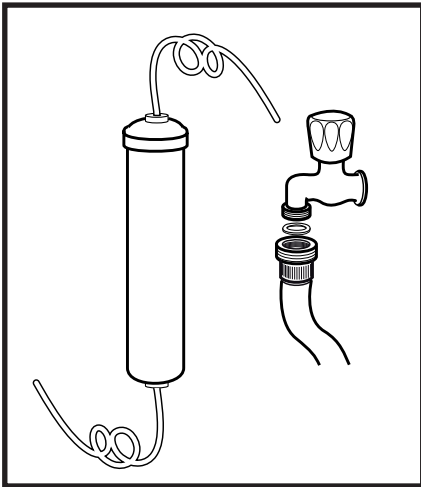

Check that the parts stated below are supplied with your appliance.

1. Union for connection of the water pipe to the rear of the appliance
2. 3 pieces of pipe clips (In case required to secure the water pipe)

i Note: Since the following parts are not required in use with a jug, they may not be found in the product you purchased.

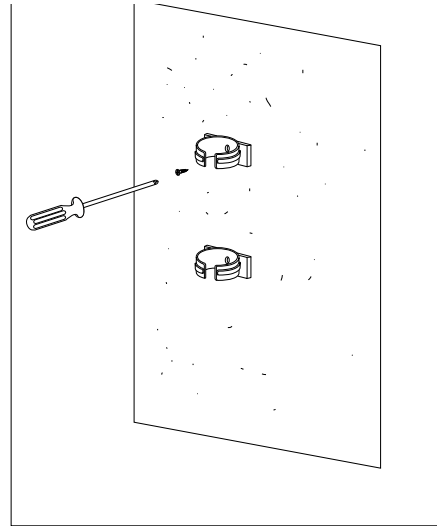

3. 5 meter long water pipe (1/4 inch in diameter)
4. Cold mains water valve with mesh filter (Tap Adapter)
5. Water Filter to be fitted to the bracket inside the fridge compartment.

Water connection to the refrigerator

Please follow the instructions below.

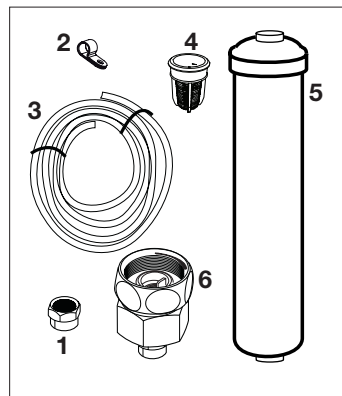

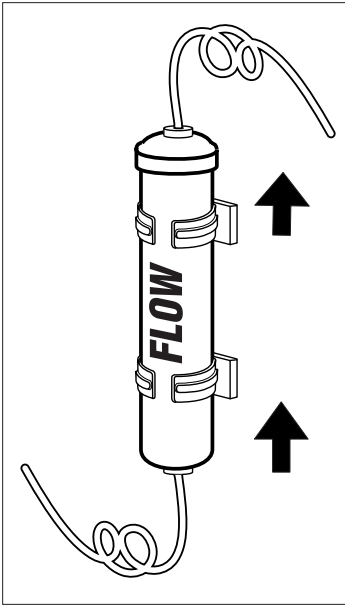

Connection of the Water Pipe to the Refrigerator

1. After installing the union onto the water pipe, insert the water pipe to the refrigerator inlet valve by pressing downwards firmly.
 2. Fix union as seen in the opposite figure, by squeezing by hand on the refrigerator inlet valve.
- (a- Water Pipe, b-Union, c-Valve)

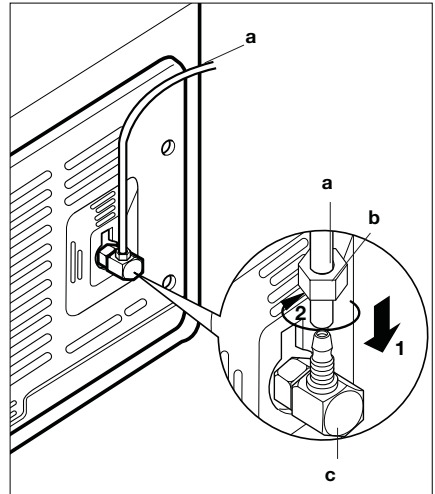

i Note 1: You should not need to tighten the union with a tool to achieve water tight assembly. In case of a leak use a spanner or a pair of pliers to tighten the union.

To fit the water filter follow the instructions below referring to figures supplied:

1. Press ice cancel button on the display. (Figure 1)
2. Remove the filter cover in the fridge compartment by pulling it forward. (Figure 2)
3. Take out the water filter by-pass cover by rotating it downwards. (Figure 3-4)

⚠ Warning: Make sure that the “Ice off” mode is active before taking out the by-pass cover.

Note: It is normal that a few drops of water drip after the cover has been taken out.

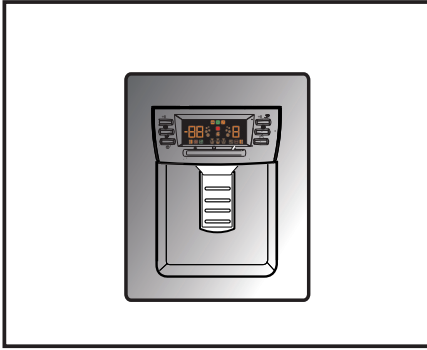

4. Remove the lid on top of the water filter to place it as shown in the figure and turn upwards to lock it. (Figure 5)

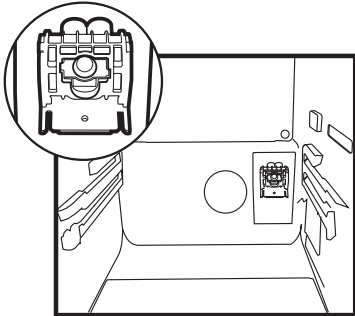
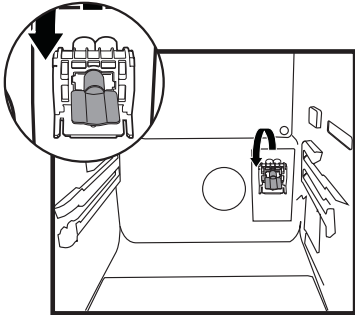

5. Press ice cancel button on the display again to exit from this mode.

Water filter should be replaced every 6 months. The water filter must be removed as shown in the figure when it is going to be replaced or when it will no longer be used and by-pass cover must be attached. It must be made sure that Ice Off mode is active before taking it out.

⚠ Warning: Water filter cleans some foreign particles in the water. It does not purify water from microorganisms.

⚠ Warning: Ice Off button must always be pressed during replacement of the water filter or installing the by-pass cover.

Connection of Water Hose to the Jug

(in some models)

To connect water to the refrigerator from a jug, a pump is needed. Follow the instructions below after connecting one end of the water pipe coming out of the pump to the refrigerator as described on the previous page.

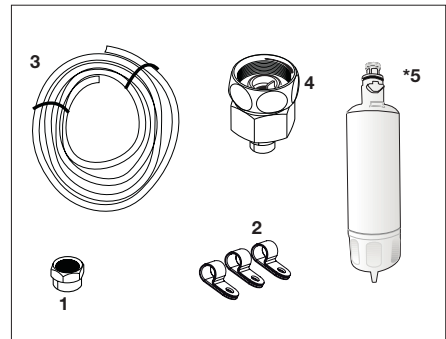

1. Finish the connection by pushing the other end of the water pipe into the water pipe inlet of the pump as shown in the figure.
2. Put and fix the pump hose into the jug as shown in the figure.
3. After completing the connection, plug in and run the pump.

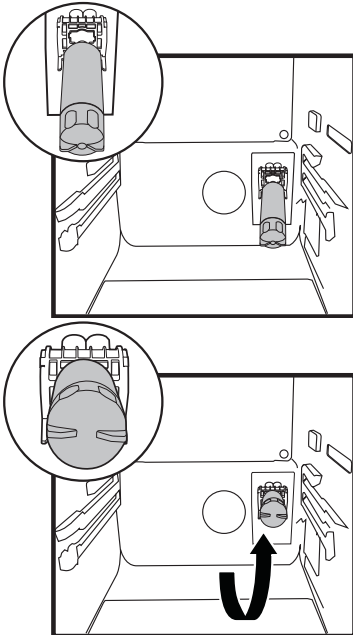

To provide an efficient operation of the pump, wait for 2-3 minutes after starting the pump.

Note: You may refer to the user manual of the pump while making the water connection.

Connection of the Water Pipe to the Cold Water Mains Line

(in some models)

If you want to use your refrigerator by connecting it to the cold water mains line,

you will have to connect a standard 1/2" valve connection fitting to the cold water supply in your house. In case this valve is not present or in case you are not sure, consult a qualified plumber.

1. Separate the union from the tap adaptor. (Figure A)
2. Install the tap adaptor to 1/2" valve fitting as shown in the figure. (Figure B)

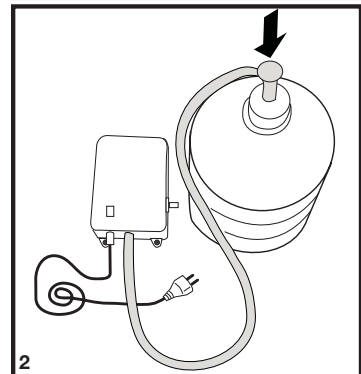
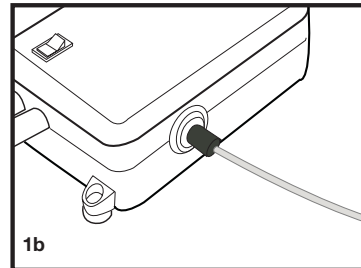
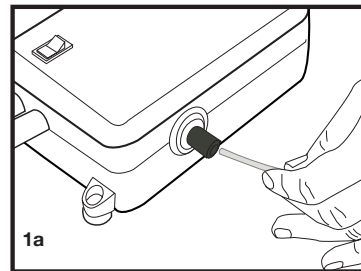

3. After inserting the water pipe to the union, install it to the tap adaptor and insert to the tap as shown in the figure. (Figure C)
4. Tighten the union manually. In case of a leak use a spanner or a pair of pliers to tighten the union.

⚠ Warning: Secure the water pipe to suitable points by means of the pipe clips supplied to avoid any damage or displacement or accidental disconnection.

⚠ Warning: After turning on the water valve, make sure that there is no leakage at both connection points of the water pipe. In case of a leak, turn off the valve immediately and tighten all joints again using a spanner or a pair of pliers.

⚠ Warning: Make sure that standard 1/2" valve fitting fed by cold mains water supply is available and is turned off fully.

Note -1: There is no need to use water filter in case a jug is used.

Note -2: Pump must be used when jug will be used.

Prior to first use of Ice/Water Dispenser

i Water mains pressure must not be below 1 bar.

i Water mains pressure must not be over 8 bars.

i Pumps must be used in case the supply water pressure drops below 1 bar or if a jug is going to be used.

i Water system of the refrigerator must be connected to the cold water line. It must not be connected to hot water line.

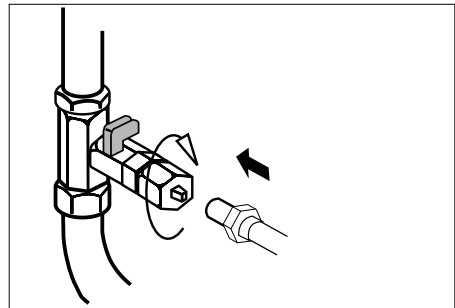
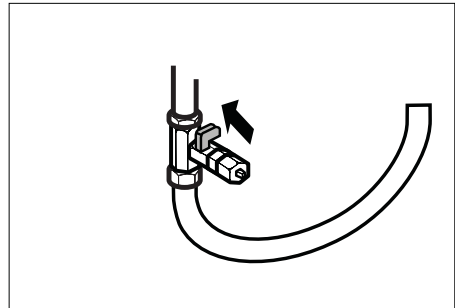
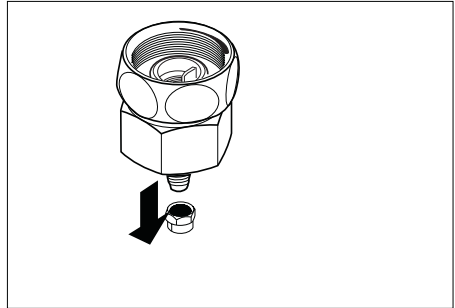

i No water may be obtained in the initial startup of the refrigerator. This is caused by the air in the system. To discharge air from the system, press Dispenser latch for periods of 1 minute until water comes from the Dispenser. Water flow may be irregular in the beginning. Irregular water flow will be normalized after the air in the system is discharged.

i At the initial startup of the refrigerator approx. 12 hours must pass before cold water can be obtained.

i Water mains pressure must be between 1-8 bars for the operation of Ice/Water Dispenser smoothly. For this, check that 1 glass of water (100 cc) can be filled in 10 seconds.

i The first 10 glasses of water should not be consumed.

i 12 hours must pass to obtain ice from the Ice Dispenser for the first time. If there is not enough ice in the ice dispenser, ice may not be obtained from ice dispenser.

i Approximately the first 30 cubes of ice to be obtained from the Ice Dispenser must not be used.

i Always use the water filter when a jug is not being used.

4 Preparation

- i** Your refrigerator should be installed at least 30 cm away from heat sources such as hobs, ovens, central heater and stoves and at least 5 cm away from electrical ovens and should not be located under direct sunlight.
- i** The ambient temperature of the room where you install your refrigerator should at least be 10°C. Operating your refrigerator under cooler conditions than this is not recommended with regard to its efficiency.
- i** Please make sure that the interior of your refrigerator is cleaned thoroughly.
- i** If two refrigerators are to be installed side by side, there should be at least 2 cm distance between them.
- i** When you operate your refrigerator for the first time, please observe the following instructions during the initial six hours.
 - The door should not be opened frequently.
 - It must be operated empty without any food in it.
 - Do not unplug your refrigerator. If a power failure occurs out of your control, please see the warnings in the “Recommended solutions for the problems” section.
- i** Original packaging and foam materials should be kept for future transportations or moving.

5 Using your refrigerator

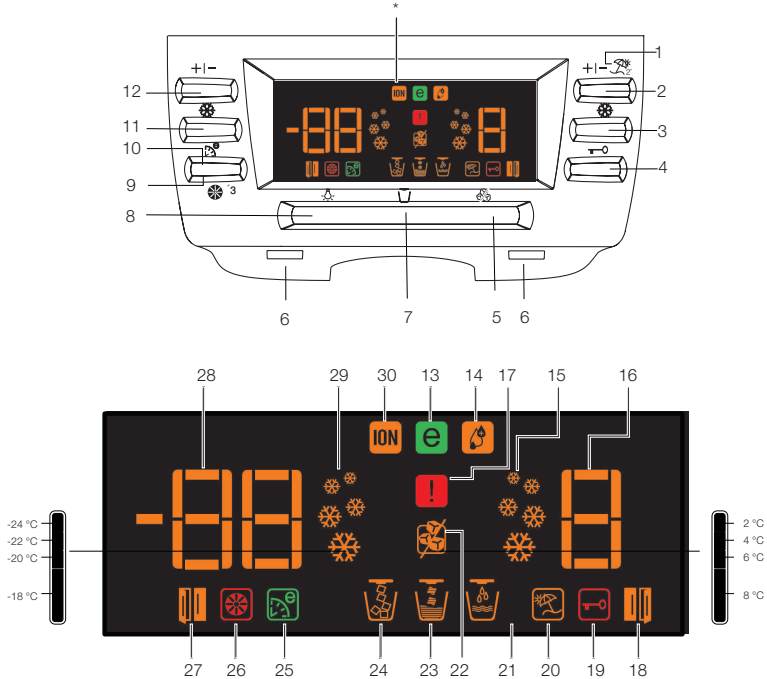

1. Fridge Set button
2. Vacation mode button
3. Quick fridge button
4. Key lock button
5. Ice Off button
6. Water Dispenser Lights
7. Ice / Water selection button
8. Water Dispenser light button
9. Filter Reset button
10. Auto Eco button
11. Quick freeze button
12. Freezer Set button
13. Economy mode indicator
14. High humidity indicator
15. Quick cool indicator
16. Fridge temperature setting indicator

17. High temperature/error warning indicator
 18. Fridge door open indicator
 19. Key Lock indicator
 20. Vacation mode indicator
 21. Water indicator
 22. No ice indicator
 23. Crash Ice indicator
 24. Cube Ice indicator
 25. Auto Eco indicator
 26. Filter reset indicator
 27. Freezer door open indicator
 28. Freezer Compartment Temperature Setting indicator
 29. Fast Freeze indicator
 30. Ioniser indicator
- OPTIONAL

i Figures that take place in this instruction manual are schematic and may not correspond exactly with your product. If the subject parts are not included in the product you have purchased, then it is valid for other models.

Freezer Compartment Adjustment	Fridge Compartment Adjustment	Explanations
-15°C	4°C	This is the normal recommended setting.
-18,-21 or -24°C	4°C	These settings are recommended when the ambient temperature exceeds 30°C.
Fresh Freeze	4°C	Use this when you wish to freeze your food or make ice in a short time. Your refrigerator will return to its previous mode when the process is over.
-15°C or colder	2°C	If you think that your fridge compartment is not cold enough because of the hot conditions or frequent opening and closing of the door.
-15°C or colder	Quick Cool	You can use it when your fridge compartment is overloaded or if you wish to cool down your food rapidly.

Setting the fridge compartment temperature

Fridge compartment temperature can be set at one of the following temperatures:

8,6,4 and 2°C

Press the Fridge Set button to change.

The temperature will decrease by 2°C.

Every time you press the button, the temperature will go down and then return to the highest setting. Release at the desired temperature and the new set temperature will be stored.

If you think that your food is colder than you desire, you can adjust the temperature setting of fridge compartment to 6 or 8.

Setting the freezer compartment temperature

Freezer temperature can be set at one of the following temperatures : -15 / -18 / -21 / -24 and -24°C

Press the Freezer Set button to change. The temperature will decrease by 2°C. Every time you press the button, the temperature will go down and then return to the highest setting. Release at the desired temperature and the new set temperature will be stored.

Fresh Freeze Function

When you press “Fresh Freeze” button, the compressor will run for about 14 hours. Fresh Freeze indicator will glow. To cancel this function press Fresh Freeze button again. Fresh Freeze indicator will turn off and return to its normal settings. Fresh Freeze will cancel itself automatically after about 12 hours if you do not cancel it.

If you want to freeze large amounts of fresh food, press the Fresh Freeze button 14 hours before putting the food into the freezer compartment.

Quick Cool Function

When you press Quick Cool button, the temperature of the compartment will be colder than the adjusted values. This function can be used for food placed in the fridge compartment and required to be cooled down rapidly. After pressing the Quick Cool button, Quick Cool indicator will glow. To cancel this function press Quick Cool button again. Quick Cool indicator will turn off and return to its normal settings. Quick Cool function will cancel itself automatically in case you do not cancel it.

Vacation Button

In case the fridge compartment will not be used for a long time, the usage of the fridge compartment may be cancelled by pressing on the Vacation Button. By this way, the refrigerator may operate more economically. Press on Vacation Button for 3 seconds to activate this function. When this function is active, the door of the fridge compartment must be kept closed and no food must be left in the fridge compartment.

Auto Eco Button (Special Economy function)

When "Auto Eco" button is pressed, Auto Economy Function will be activated. If the door of the fridge compartment is kept closed for a long time when this function is selected, the fridge compartment will switch to a more economic operation mode to save electricity automatically. When the Auto Eco button is pressed again, this function is deactivated.

Ioniser

The ioniser helps purify the air in the fridge and is carried out automatically

Key Lock Button

The key lock is activated when this button is pressed for 3 seconds and all buttons and the dispenser latch will not work. If you want to deactivate key lock press again for 3 seconds.

Water Dispenser Illumination

When the Light button is pressed, the water dispenser lamp will light up and it will go off when the button is pressed again. This illumination will also light up when the water dispenser latch is pressed, and it will go off a short while after the latch is released.

Water/Ice Type Selection

With Dispenser Selection button, either one of "water", "ice cube" or "crushed ice" options is selected.

Ice/Water Dispenser

With its three different functions, the dispenser efficiently meets your cold water, cube ice and crushed ice needs without having to open the door of the refrigerator. It is a continuous cold water and ice source without adding water. User friendly control panel provides the following dispensing functions:

Note:

- Water or ice can be dispensed for a maximum of 90 seconds at each use.
- When the freezer door is open, the dispenser will not work.



Ice Cube
Water



Crushed Ice



Cold

Using the Ice Dispenser

i Please note, first ice cubes will not be ready before 12 hours after switching on the appliance.

In case you do not need ice, such as during winter or in case you are on vacation, select the ice off function.

i Ice device produces approximately 110 cubes of ice in 24 hours and this amount may change according to the frequency of opening of doors, refrigerator settings and power outage. Produced ice may be obtained from the dispenser as cube ice or crushed ice.

It is normal to get crushed ice from the dispenser in a longer time than in getting the ice cubes and also flowing of some crushed ice before the ice cubes drop if crushed ice option had been selected before selecting ice cube option.

i If the ice dispenser hasn't been used for a long time or after a power cut the ice may form clumps or if the ice has taken on a change in smell or taste then the ice must be disposed of and the icebox cleaned thoroughly.

Warnings

i No ice must be added to the ice dispenser compartment. This may adversely affect the ice supply or crushing the ice.

⚠ It is normal to have a couple of ice cubes stuck together in the icebank.

⚠ Moving parts such as blades in a housing at the ice outlet of the dispenser must not be touched to avoid injury.

⚠ Never use sharp objects to break the ice in the icebox. This may cause damage on the icebox.

⚠ Food stuff should never be placed into the icebox for quick cooling purposes.

⚠ When the icebox is to be removed for any reason, first of all Ice Off Button must be pressed.

Ice Off

i To stop ice formation, Ice Off button is pressed. When Ice Off is selected, no water will be taken into the Icematic. However, already existing ice can be taken from the dispenser. To restart ice formation, Ice Off button must be pressed again.

Warning: If you do not use the ice dispenser, do not forget to put ice duct cover into the ring inside of the freezer door. **(See. Your Refrigerator section)**

FILTER Reset Button:

Water filter should be replaced every six months. Filter reset indicator lights if water filter needs to be changed Press filter Reset Button for 3 seconds to remove filter reset indicator warning.

Freezer Compartment Adjustment	Fridge Compartment Adjustment	Explanations
-18°C	4°C	This is the normal recommended setting.
-20,-22 or -24°C	4°C	These settings are recommended when the ambient temperature exceeds 30°C.
Quick Freeze	4°C	Use when you wish to freeze your food in a short time. Your refrigerator will return to its previous mode when the process is over.
-18°C or colder	2°C	If you think that your fridge compartment is not cold enough because of the hot conditions or frequent opening and closing of the door.
-18°C or colder	Quick Fridge	You can use it when your fridge compartment is overloaded or if you wish to cool down your food rapidly. It is recommended that you activate quick fridge function 4-8 hours before placing the food.

Freezing fresh food

- It must be preferred to wrap or cover the food before placing them in the refrigerator.
- Hot food must cool down to the room temperature before putting them in the refrigerator.
- The foodstuff that you want to freeze must be fresh and in good quality.
- Foodstuff must be divided into portions according to the family's daily or meal based consumption needs.
- The foodstuff must be packaged in an airtight manner to prevent them from drying even if they are going to be kept for a short time.
- Materials to be used for packaging must be tear-proof and resistant to cold, humidity, odor, oils and acids and they must also be airtight.

Moreover, they must be well closed and they must be made from easy-to-use materials that are suitable for deep freeze usage.

- Frozen food must be used immediately after they are thawed and they should never be re-frozen.
- Please observe the following instructions to obtain the best results.
 1. Do not freeze too large quantities of food at one time. The quality of the food is best preserved when it is frozen right through to the core as quickly as possible.
 2. Placing warm food into the freezer compartment causes the cooling system to operate continuously until the food is frozen solid.
 3. Take special care not to mix already frozen food and fresh food.

Recommendations for preservation of frozen food

- Prepacked commercially frozen food should be stored in accordance with the frozen food manufacturer's instructions for a  (4 star) frozen food storage compartment.
- To ensure that the high quality achieved by the frozen food manufacturer and the food retailer is maintained, the following should be remembered:
 1. Put packages in the freezer as quickly as possible after purchase.
 2. Ensure that contents are labeled and dated.
 3. Do not exceed "Use By", "Best Before" dates on the packaging.

Defrosting

The freezer compartment defrosts automatically.

Placing the food

Freezer compartment shelves	Various frozen food such as meat, fish, ice cream, vegetables and etc.
Egg tray	Egg
Fridge compartment shelves	Food in pans, covered plates and closed containers
Fridge compartment door shelves	Small and packaged food or drinks (such as milk, fruit juice and beer)
Crisper	Vegetables and fruits
Freshzone compartment	Delicatessen products (cheese, butter, salami and etc.)

Deep-freeze information

Food must be frozen as rapidly as possible when they are put in a refrigerator in order to keep them in good quality.

The TSE norm requires (according to certain measurement conditions) the refrigerator to freeze at least 4.5 kg of foodstuff at 32°C ambient temperature to -18°C or lower within 24 hours for every 100-liters of freezer volume.

It is possible to keep the food for a long time only at -18°C or lower temperatures.

You can keep the freshness of food for many months (at -18°C or lower temperatures in the deep freeze).

WARNING!

- Foodstuff must be divided into portions according to the family's daily or meal based consumption needs.
- Foodstuff must be packaged in an airtight manner to prevent them from drying even if they are going to be kept for a short time.

Materials necessary for packaging:

- Cold resistant adhesive tape
- Self adhesive label
- Rubber rings
- Pen

Materials to be used for packaging the foodstuff must be tear-proof and resistant to cold, humidity, odor, oils and acids.

Foodstuff to be frozen should not be allowed to come in contact with the previously frozen items to prevent their partial thawing.

Frozen food must be used immediately after they are thawed and they should never be re-frozen.

Using the water spring

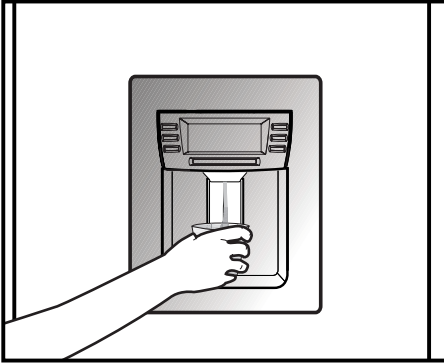

Warnings

It is normal for the first few glasses of water taken from the dispenser to be warm.

In cases where the water dispenser has not been used frequently, sufficient amount of water must be drained from the dispenser to get fresh water.

Spillage Tray

Water drops that drip during use, accumulates in the spillage tray. You can remove spillage tray by pulling it to yourself or pressing on its edge (depending on the model). You can remove the water with a sponge or a soft cloth.



Sliding Body Shelves

Sliding body shelves can be pulled by slightly lifting up from the front and moved back and forth. They come to a stop point when pulled towards front to allow you reach the foods placed at the back of the shelf; when it is pulled after slightly lifting upwards at the second stop point, the body shelf will be released.

The shelf should be held tightly from the bottom as well in order to prevent it from tipping over. The body shelf is placed on the rails at the sides of the refrigerator body by bringing it to one lower or one upper level.

The body shelf should be pushed backwards to seat it completely.

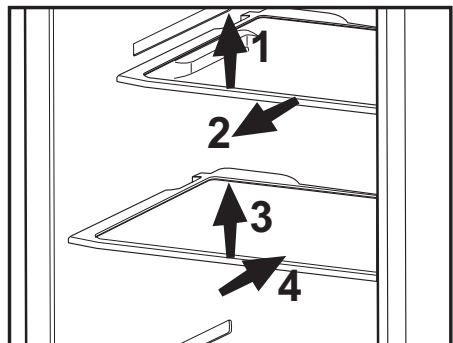

Blue light (OPTIONAL)

Foodstuff stored in the crispers that are enlightened with a blue light continue their photosynthesis by means of the wavelength effect of blue light and thus, preserve their freshness and increase their vitamin content.

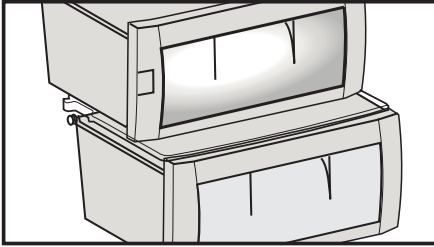

Egg tray

You can install the egg holder to the desired door or body shelf.

Never store the egg holder in the freezer compartment

Fresh Freeze Compartment

This compartment freezes your food quickly and preserves their tastes and nutritional values.

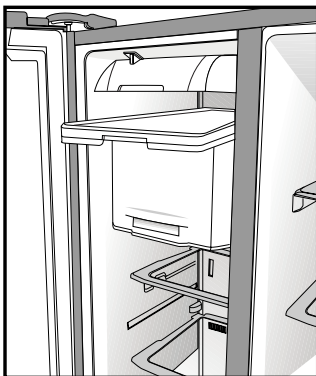

Crisper humidity control sliders

Using the crisper humidity control sliders

Crisper of your refrigerator is designed specially to keep your vegetables fresh without losing their humidity. Cold air circulates basically around the crisper and the amount of the cold air passing through the crisper is controlled by the sliders on the front side of the crisper cover.

You can adjust the humidity control sliders to a suitable position according to the humidity and cooling condition of your food in the crisper.

If you want your food in the crisper to cool more, open the holes of the humidity control sliders and if you want them to cool less and keep their humidity for a longer time, close the holes.

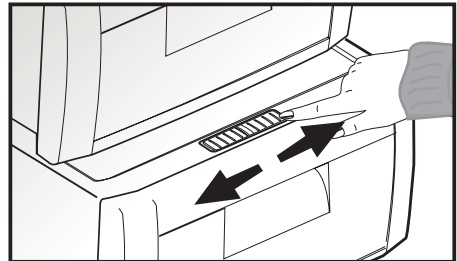

Ion:

Air is ionized by means of the ionizer system in the fridge compartment air duct. Thanks to this system, air-borne bacteria and particles that cause odor are removed.

Recommendations for preservation of frozen food

- Prepacked commercially frozen food should be stored in accordance with the frozen food manufacturer's instructions for a *** ** *** (4 star) frozen food storage compartment.

- To ensure that the high quality achieved by the frozen food manufacturer and the food retailer is maintained, the following should be remembered:

1. Put packets in the freezer as quickly as possible after purchase.

2. Ensure that contents are labelled and dated.

3. Do not exceed "Use By", "Best Before" dates on the packaging.

If there is a power failure do not open the freezer door. Even if the power failure lasts up to the time specified on Type Label (inside left of the refrigerator), frozen food will not be affected. In case the failure lasts longer, the food must be checked and when necessary, must be consumed immediately or must be frozen after cooked.

Defrosting

The fridge and freezer compartments defrost automatically.

Replacing the Interior Light Bulb

Should the light fail to work, proceed as follows:

1. Switch off at the socket outlet and pull out the mains plug.

Remove all shelves and drawers for easy access.

2. Illumination cover in fridge section is opened by pressing by hand; first release one side and then the other by pressing on the sides as shown in the figures.

3. First check that the bulb has not worked loose by ensuring that it is screwed securely in the holder. Reinsert the plug and switch on. If the bulb works, reinstall the light cover by inserting the rear lug and pushing up to locate the front two lugs.

4. If the light still fails to work, switch off at the socket outlet and pull out the mains plug. Replace the bulb with a new 15 watt (max) screw cap E14 (SES) bulb.

5. Carefully dispose of the burnt-out light bulb immediately.

Replacement light bulb can easily be obtained from a good local electrical or DIY store.

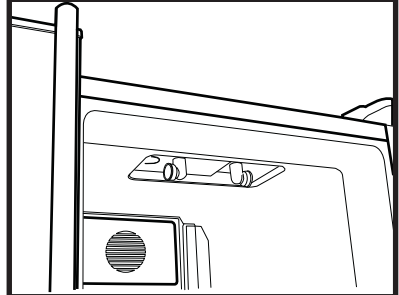
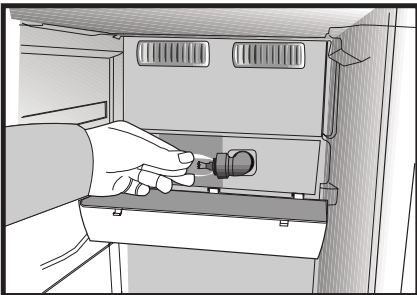
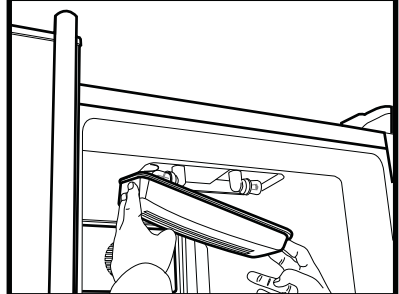
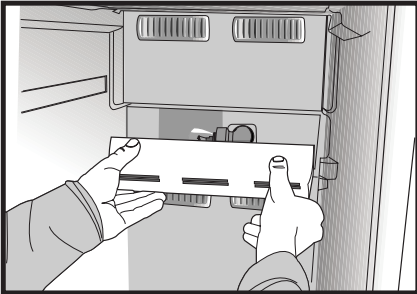
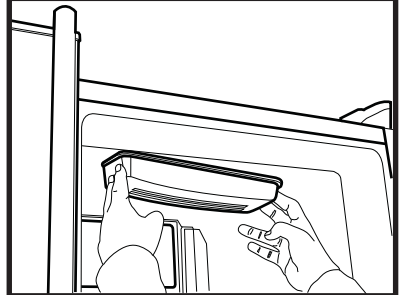
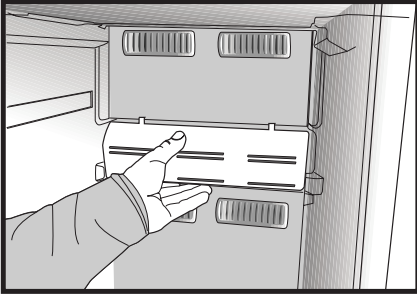
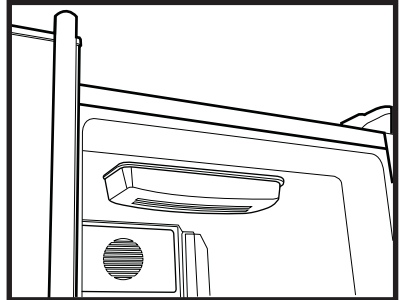
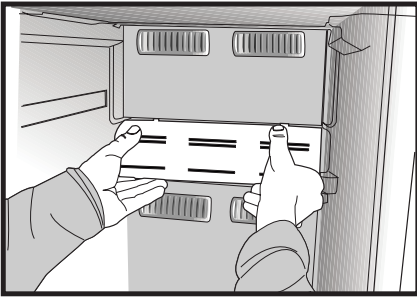

6 Maintenance and cleaning

- ⚠ Never use gasoline, benzene or similar substances for cleaning purposes.
- ⚠ We recommend that you unplug the appliance before cleaning.
- ⚠ Never use any sharp abrasive instrument, soap, household cleaner, detergent and wax polish for cleaning.
- ℹ Use lukewarm water to clean the cabinet of your refrigerator and wipe it dry.
- ℹ Use a damp cloth wrung out in a solution of one teaspoon of bicarbonate of soda to one pint of water to clean the interior and wipe it dry.
- ⚠ Make sure that no water enters the lamp housing and other electrical items.
- ⚠ If your refrigerator is not going to be used for a long period of time, unplug the power cable, remove all food, clean it and leave the door ajar.
- ℹ Check door seals regularly to ensure they are clean and free from food particles.
- ⚠ To remove door racks, remove all the contents and then simply push the door rack upwards from the base.

Protection of plastic surfaces

- ℹ Do not put the liquid oils or oil-cooked meals in your refrigerator in unsealed containers as they damage the plastic surfaces of your refrigerator. In case of spilling or smearing oil on the plastic surfaces, clean and rinse the relevant part of the surface at once with warm water.

Icebox and Water Dispenser

i Follow the procedure and warnings below to clean the icebox:

- ⚠** Remove the Icebox by lifting first and then pulling towards yourself as shown in the diagram.
- ⚠** Empty the ice in the Icebox if any. To take out the stuck ice, use objects that are not sharp to avoid any damage on the Icebox.
- ⚠** Pay attention that the inside of the Icebox is not wet/damp before placing it back to its housing.
- ⚠** If you want to get ice from the ice dispenser after placing the Icebox back to its housing and closing the freezer door, exit from Ice Off mode by pressing the Ice Off key again.

⚠ Do not touch moving parts like the knife in the Icebox.

i Leave the Water Reservoir empty when you are not going to use for a long time

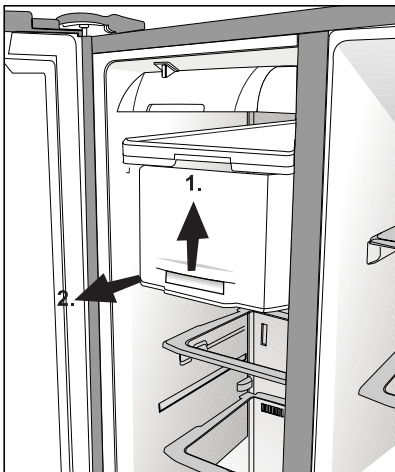

Chiller compartment

If you wish to use the storage container under the shelf as the Chiller compartment, the storage container under the shelf should be placed as shown in the picture.

Chiller compartments enable the foods to be frozen become ready for freezing. You can also use these compartments to store your food at a temperature a few degrees below the fridge compartment.

You can increase the inner volume of your refrigerator by removing any of the chiller compartments. To do this, pull the compartment towards yourself; the compartment will lean against the stopper and stop. This compartment will be released when you lift it about 1 cm and pull it towards yourself.

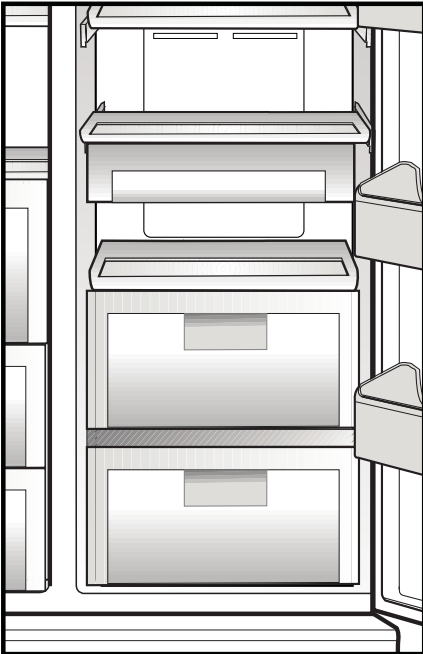

Minibar

Minibar door provides you extra comfort when using your refrigerator. The door shelf in the refrigerator can be accessed without opening the refrigerator door; thanks to this feature, you can easily pick from the refrigerator the foods and drinks which you frequently consume. Since you do not have to open the refrigerator door frequently, you will have decreased the power consumption of refrigerator.

To open the minibar door, press by your hand on the minibar and pull back to open.

When the door of minibar is open, you may use the inner face of the door as a table on which you may put your bottles and glasses for a short time as shown in the figure.

⚠ Warning: Never do things that may put pressure on the door such as sitting on, climbing up or hanging to the table and do not place heavy objects on it. This may cause damage on the refrigerator or personal injuries.

⚠ Warning: Never perform cutting on the Minibar door and be careful that the door is not damaged by pointed objects.

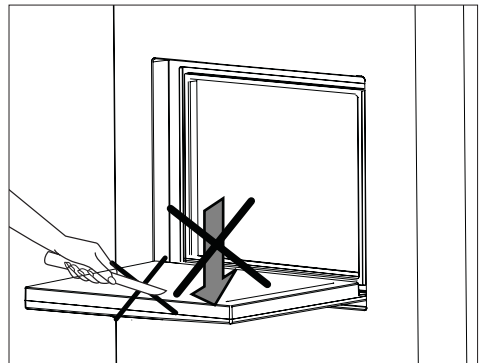
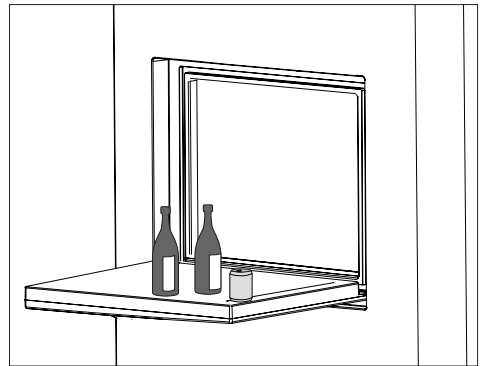
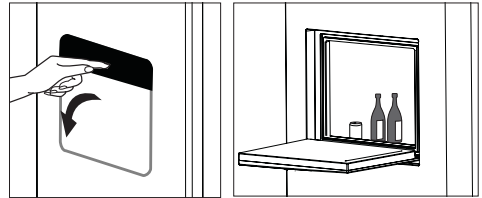
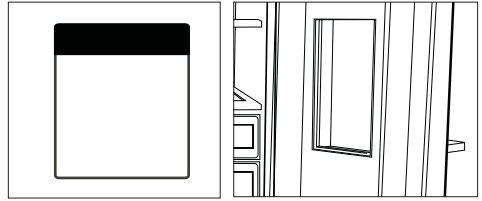

7 Recommended solutions for the problems

Please review this list before calling the service. It might save you time and money. This list includes frequent complaints that are not arising from defective workmanship or material usage. Some of the features described here may not exist in your product.

The refrigerator does not operate.
<ul style="list-style-type: none">• Is the refrigerator properly plugged in? Insert the plug to the wall socket.• Is the fuse of the socket which your refrigerator is connected to or the main fuse blown out? Check the fuse.
Condensation on the side wall of the fridge compartment (MULTIZONE, COOL CONTROL and FLEXI ZONE).
<ul style="list-style-type: none">• Very cold ambient conditions. Frequent opening and closing of the door. Highly humid ambient conditions. Storage of food containing liquid in open containers. Leaving the door ajar. Switching the thermostat to a colder degree.• Decreasing the time the door left open or using it less frequently.• Covering the food stored in open containers with a suitable material.• Wipe the condensation using a dry cloth and check if it persists.
Compressor is not running
<ul style="list-style-type: none">• Protective thermic of the compressor will blow out during sudden power failures or plug-out plug-ins as the refrigerant pressure in the cooling system of the refrigerator has not been balanced yet. Your refrigerator will start running approximately after 6 minutes. Please call the service if the refrigerator does not startup at the end of this period.• The fridge is in defrost cycle. This is normal for a full-automatically defrosting refrigerator. Defrosting cycle occurs periodically.• Your refrigerator is not plugged into the socket. Make sure that the plug is properly fit into the socket.• Are the temperature adjustments correctly made?• Power might be cut off.
The fridge is running frequently or for a long time.

- Your new product may be wider than the previous one. This is quite normal. Large refrigerators operate for a longer period of time.
- The ambient room temperature may be high. This is quite normal.
- The refrigerator might have been plugged in recently or might have been loaded with food. Cooling down of the refrigerator completely may last for a couple of hours longer.
- Large amounts of hot food might have been put in the refrigerator recently. Hot food causes longer running of the refrigerator until they reach the safe storage temperature.
- Doors might have been opened frequently or left ajar for a long time. The warm air that has entered into the refrigerator causes the refrigerator to run for longer periods. Open the doors less frequently.
- Freezer or fridge compartment door might have been left ajar. Check if the doors are tightly closed.
- The refrigerator is adjusted to a very low temperature. Adjust the refrigerator temperature to a warmer degree and wait until the temperature is achieved.
- Door seal of the fridge or freezer may be soiled, worn out, broken or not properly seated. Clean or replace the seal. Damaged/broken seal causes the refrigerator to run for a longer period of time in order to maintain the current temperature.

Freezer temperature is very low while the fridge temperature is sufficient.

- The freezer temperature is adjusted to a very low temperature. Adjust the freezer temperature to a warmer degree and check.

Fridge temperature is very low while the freezer temperature is sufficient.

- The fridge temperature might have been adjusted to a very low temperature. Adjust the fridge temperature to a warmer degree and check.

Food kept in the fridge compartment drawers are freezing.

- The fridge temperature might have been adjusted to a very low temperature. Adjust the fridge temperature to a warmer degree and check.

Temperature in the fridge or freezer is very high.

- The fridge temperature might have been adjusted to a very high degree. Fridge adjustment has an effect on the temperature of the freezer. Change the temperature of the fridge or freezer until the fridge or freezer temperature reaches to a sufficient level.
- Doors might have been opened frequently or left ajar for a long time; open them less frequently.
- Door might have been left ajar; close the door completely.
- Large amount of hot food might have been put in the refrigerator recently. Wait until the fridge or freezer reaches the desired temperature.
- The refrigerator might have been plugged in recently. Cooling down of the refrigerator completely takes time.

The operation noise increases when the refrigerator is running.

<ul style="list-style-type: none"> • The operating performance of the refrigerator may change due to the changes in the ambient temperature. It is normal and not a fault.
Vibrations or noise.
<ul style="list-style-type: none"> • The floor is not even or it is weak. The refrigerator rocks when moved slowly. Make sure that the floor is strong enough to carry the refrigerator, and level. • The noise may be caused by the items put onto the refrigerator. Items on top of the refrigerator should be removed.
There are noises coming from the refrigerator like liquid spilling or spraying.
<ul style="list-style-type: none"> • Liquid and gas flows happen in accordance with the operating principles of your refrigerator. It is normal and not a fault.
There is a noise like wind blowing.
<ul style="list-style-type: none"> • Fans are used in order to cool the refrigerator. It is normal and not a fault.
Condensation on the inner walls of refrigerator.
<ul style="list-style-type: none"> • Hot and humid weather increases icing and condensation. It is normal and not a fault. • Doors might have been left ajar; make sure that the doors are closed fully. • Doors might have been opened frequently or left ajar for a long time; open them less frequently.
Humidity occurs on the outside of the refrigerator or between the doors.
<ul style="list-style-type: none"> • There might be humidity in the air; this is quite normal in humid weather. When the humidity is less, condensation will disappear.
Bad odour inside the refrigerator.
<ul style="list-style-type: none"> • Inside of the refrigerator must be cleaned. Clean the inside of the refrigerator with a sponge, lukewarm water or carbonated water. • Some containers or package materials might cause the smell. Use a different container or different brand packaging material.
The door is not closing.
<ul style="list-style-type: none"> • Food packages may prevent the door's closing. Replace the packages that are obstructing the door. • The refrigerator is not completely upright on the floor and rocking when slightly moved. Adjust the elevation screws. • The floor is not level or strong. Make sure that the floor is level and capable to carry the refrigerator.
Crispers are stuck.
<ul style="list-style-type: none"> • The food might be touching the ceiling of the drawer. Rearrange food in the drawer.

Veillez d'abord lire la notice d'utilisation !

Chère cliente, cher client,

Nous espérons que votre produit, qui a été fabriqué dans des usines modernes et vérifié au terme des procédures de contrôle de qualité les plus méticuleuses, vous aidera efficacement.

Pour cette raison, nous vous conseillons de lire attentivement tout le manuel d'utilisation de votre produit avant de vous en servir, et de le conserver ensuite pour une utilisation ultérieure.



Le présent manuel

- Vous aidera à utiliser votre produit avec rapidité et sécurité.
- Lisez le manuel avant d'installer et de faire fonctionner votre produit.
- Respectez les instructions, notamment celles relatives à la sécurité.
- Conservez ce manuel dans un endroit facilement accessible car vous pouvez en avoir besoin ultérieurement.
- En plus, lisez également les autres documents fournis avec votre produit.

Veillez noter que ce manuel peut également être valide pour d'autres modèles.

Symboles et descriptions

Vous retrouverez les symboles suivants dans le présent manuel :

-  Informations importantes ou astuces.
-  Avertissement relatif aux conditions dangereuses pour la vie et la propriété.
-  Avertissement relatif à la tension électrique.

Recyclage



Ce produit est marqué du symbole du tri sélectif, relatif aux déchets d'équipements électriques et électroniques. Cela signifie que ce produit doit être pris en charge par un système de collecte sélectif conformément à la directive européenne 2002/96/CE, afin de pouvoir être recyclé ou démantelé dans le but de réduire tout impact sur l'environnement. Attention les produits électroniques n'ayant pas fait l'objet d'un tri sélectif sont potentiellement dangereux pour l'environnement et la santé humaine en raison de la présence potentielle de substances dangereuses.

TABLE DES MATIÈRES

1 Votre réfrigérateur 3

2 Précautions importantes pour votre sécurité 4

Utilisation prévue.....	4
Pour les appareils dotés d'une fontaine à eau ;	6
Sécurité enfants.....	6
Avertissement HCA.....	6
Mesures d'économie d'énergie	7
Recommandations pour le compartiment produits frais.....	7

3 Installation 8

Points à prendre en compte lorsque vous transportez à nouveau votre produit.	8
Avant de faire fonctionner votre réfrigérateur	8
Branchement électrique	8
Mise au rebut de l'emballage.....	9
Mise au rebut de votre ancien réfrigérateur	9
Disposition et Installation.....	9
Remplacement de la lampe	9
Réglage de la stabilité au sol	10
Réglage du jeu entre les portes supérieures.....	12
Installation du filtre à eau	13
Raccordement du tuyau d'alimentation en eau au réfrigérateur	14
Raccordement du tuyau de vidange à la carafe	16
Raccordement du tuyau d'alimentation en eau à l'arrivée d'eau	17
(Dans certains modèles).....	17
Avant toute première utilisation de la glace/du distributeur d'eau	18

4 Préparation 19

5 Utilisation du réfrigérateur20

Réglage de la température du compartiment réfrigérateur	21
Réglage de la température du compartiment congélateur	21

Fonction Congélation rapide (Fast Freeze).....	21
Fonction de refroidissement rapide (Quick Cool).....	22
Bouton Vacances.....	22
Bouton Auto Eco (Fonction Economie spéciale)	22
Ioniseur	22
Bouton Key Lock	22
Eclairage du distributeur.....	22
Sélection du type de glace/d'eau	22
Distributeur d'eau et glace	22
Utilisation de l'appareil à glaçons.....	23
Ice Off.....	23
Système de réfrigération Dual :.....	24
Congélation des produits frais	24
Recommandations concernant la conservation des aliments congelés ...	24
Disposition des denrées	25
Informations concernant la congélation	25
Utilisation de la fontaine	27
Socle du distributeur	27
Etagères coulissantes	27
Éclairage bleu	28
Ion :	28
Casier à œufs	28
Compartiment Ultra Congélation	28
Manettes de contrôle d'humidité du bac à légumes.....	28
Recommandations concernant la conservation des aliments congelés ...	29
Dégivrage	29
Remplacer l'ampoule intérieure	29
Appareil à glaçons et distributeur	31
Compartiment Zone fraîche.....	32
Minibar	33

6 Entretien et nettoyage 34

Protection des surfaces en plastique.	34
--	----

7 Solutions recommandées aux problèmes 35

1 Votre réfrigérateur

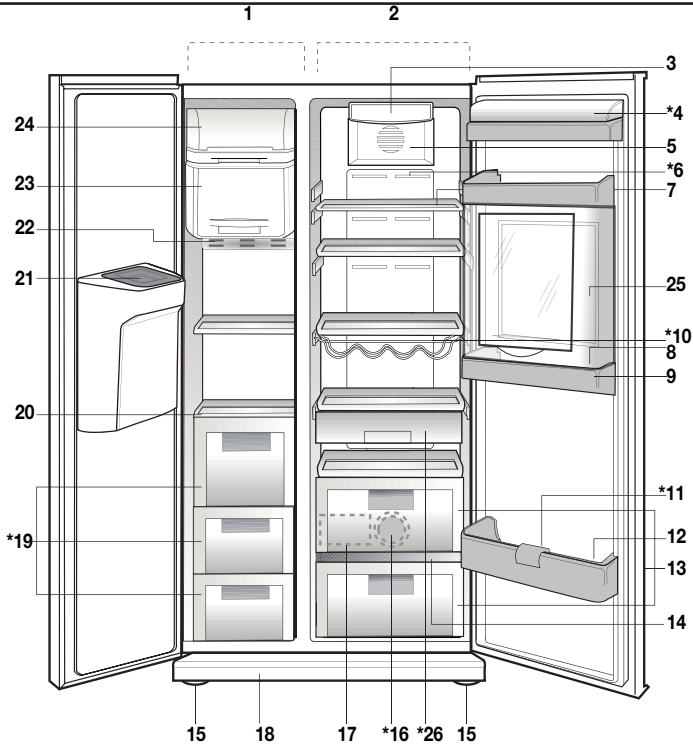

- | | |
|--|---|
| 1. Compartiment congélateur | 14. Couvercle du bac à légumes |
| 2. Compartiment réfrigérateur | 15. Pieds avant réglables |
| 3. Éclairage intérieur du compartiment réfrigérateur | 16. Éclairage bleu |
| 4. Couvercle à Beurre et Fromages | 17. Réservoir d'eau |
| 5. Ventilateur | 18. Plinthe |
| 6. Ioniseur | 19. Tiroirs du compartiment congélateur |
| 7. Clayettes en verre du compartiment de réfrigération | 20. Clayettes en verre du compartiment congélation |
| 8. Casier à œufs | 21. Couvercle du conduit à glaçons |
| 9. Balconnets de porte du compartiment réfrigérateur | 22. Éclairage intérieur du compartiment congélateur |
| 10. Clayettes porte-bouteilles | 23. Compartiment Ultra Congélation |
| 11. Range-bouteilles | 24. Appareil à glaçons |
| 12. Balconnets range-bouteilles | 25. Minibar |
| 13. Bacs à légumes | 26. .Compartiment Fraîcheur |

*EN OPTION

i Les illustrations présentées dans cette notice d'utilisation sont schématiques et peuvent ne pas correspondre exactement à votre produit. Si des pièces présentées ne sont pas comprises dans le produit que vous avez acheté, elles sont valables pour d'autres modèles.

2 Précautions importantes pour votre sécurité

Veillez examiner les informations suivantes : Le non respect de ces consignes peut entraîner des blessures ou dommages matériels. Sinon, tout engagement lié à la garantie et à la fiabilité du produit devient invalide.

La durée de vie du produit que vous avez acheté est de 10 ans. Il s'agit ici de la période au cours de laquelle vous devez conserver les pièces de rechange nécessaires à son fonctionnement.

Utilisation prévue

Ce produit est prévu pour une utilisation

- en intérieur et dans des zones fermées telles que les maisons ;
 - dans les environnements de travail fermés, tels que les magasins et les bureaux ;
 - dans les lieux d'hébergement fermés, tels que les fermes, hôtels, pensions.
- Cet appareil ne doit pas être utilisé en extérieur.

Sécurité générale

- Avant de vous débarrasser de votre appareil, veuillez consulter les autorités locales ou votre revendeur pour connaître le mode opératoire et les organismes de collecte agréés.
- Consultez le service après-vente agréé concernant toutes questions ou problèmes relatifs au réfrigérateur. N'intervenez pas ou ne laissez personne intervenir sur le réfrigérateur sans le communiquer au service après-vente agréé.
- Pour les produits équipés d'un compartiment congélateur : ne mangez pas de cônes de crème glacée ou des glaçons immédiatement après les avoir sortis du compartiment de congélation ! (Cela pourrait provoquer des engelures dans votre bouche).
- Pour les produits équipés d'un compartiment congélateur : ne placez pas de boissons en bouteille ou en cannette dans le compartiment de congélation. Cela peut entraîner leur éclatement.
- Ne touchez pas des produits congelés avec les mains, ils pourraient se coller à celles-ci.
- Débranchez votre réfrigérateur avant de le nettoyer ou de le dégivrer.
- La vapeur et des matériaux de nettoyage pulvérisés ne doivent jamais être utilisés pour les processus de nettoyage ou de dégivrage de votre réfrigérateur. La vapeur pourrait pénétrer dans les pièces électriques et provoquer des courts-circuits ou des électrocutions.
- Ne jamais utiliser les pièces de votre réfrigérateur telles que la porte, comme un support ou une marche.
- N'utilisez pas d'appareils électriques à l'intérieur du réfrigérateur.
- N'endommagez pas les pièces où circule le liquide réfrigérant avec des outils de forage ou coupants. Le liquide réfrigérant qui pourrait s'échapper si les canalisations de gaz de l'évaporateur, les rallonges de tuyau ou les revêtements de surface étaient percés, peut irriter la peau et provoquer des blessures aux yeux.
- Ne pas couvrir ou obstruer les orifices de ventilation du réfrigérateur.
- Les appareils électriques peuvent être réparés seulement par des personnes autorisées. Les réparations réalisées par des personnes ne présentant pas les compétences requises peuvent présenter un risque pour l'utilisateur.
- En cas de dysfonctionnement ou lors d'opérations d'entretien ou de réparation, débranchez l'alimentation électrique du réfrigérateur soit en désactivant le fusible correspondant, soit en débranchant l'appareil.
- Ne tirez pas sur le câble lorsque vous débranchez la prise.

- Placez les boissons alcoolisées verticalement, dans des récipients convenablement fermés.
- Ne conservez jamais des aérosols contenant des substances inflammables et explosives dans le réfrigérateur.
- N'utilisez pas d'outils mécaniques ou autres dispositifs pour accélérer le processus de décongélation autres que ceux qui sont recommandés par le fabricant.
- Ce produit n'est pas conçu pour être utilisé par des personnes (enfants compris) souffrant de déficience physique, sensorielle, mentale, ou inexpérimentées, à moins d'avoir obtenu une autorisation auprès des personnes responsables de leur sécurité.
- Ne faites pas fonctionner un réfrigérateur endommagé. Consultez le service agréé en cas de problème.
- La sécurité électrique du réfrigérateur n'est assurée que si le système de mise à la terre de votre domicile est conforme aux normes en vigueur.
- L'exposition du produit à la pluie, la neige, au soleil ou au vent présente des risques concernant la sécurité électrique.
- Contactez le service agréé quand un câble d'alimentation est endommagé pour éviter tout danger.
- Ne branchez jamais le réfrigérateur à la prise murale au cours de l'installation. Vous vous exposeriez à un risque de mort ou à de blessures graves.
- Ce réfrigérateur est conçu seulement pour conserver des aliments. Par conséquent, il ne doit pas être utilisé à d'autres fins.
- L'étiquette avec les caractéristiques techniques est située sur le mur gauche à l'intérieur du réfrigérateur.
- Ne branchez jamais votre réfrigérateur à des systèmes d'économie d'énergie, cela peut l'endommager.
- S'il y a une lumière bleue sur le réfrigérateur, ne la regardez pas avec des outils optiques.
- Pour les réfrigérateurs contrôlés manuellement, attendez au moins 5 minutes pour allumer le réfrigérateur après une coupure de courant.
- Si cet appareil venait à changer de propriétaire, n'oubliez pas de remettre la présente notice d'utilisation au nouveau bénéficiaire.
- Evitez d'endommager le câble d'alimentation quand vous transportez le réfrigérateur. Tordre le câble peut entraîner un incendie. Ne placez jamais d'objets lourds sur le câble d'alimentation. Évitez de toucher à la prise avec des mains mouillées au moment de brancher l'appareil.

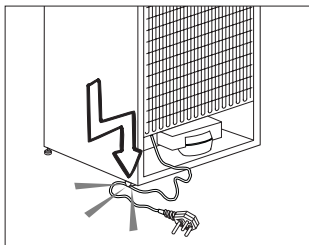

- Évitez de brancher le réfrigérateur lorsque la prise de courant électrique a lâché.
- Pour des raisons d'ordre sécuritaire, évitez de vaporiser directement de l'eau sur les parties externes et internes du réfrigérateur.
- Ne pulvérisez pas de substances contenant des gaz inflammables comme du propane près du réfrigérateur pour éviter tout risque d'incendie et d'explosion.
- Ne placez jamais de récipients pleins d'eau en haut du réfrigérateur, ils pourraient causer des chocs électriques ou incendie.
- Ne surchargez pas votre réfrigérateur avec des quantités de nourriture excessives. S'il est surchargé, les aliments peuvent tomber, vous blesser et endommager le réfrigérateur quand vous ouvrez la porte. Ne placez jamais d'objets au-dessus du réfrigérateur, ils pourraient tomber quand vous ouvrez ou fermez la porte du réfrigérateur.

- Les produits qui nécessitent un contrôle de température précis (vaccin, médicament sensible à la chaleur, matériels scientifiques, etc.) ne doivent pas être conservés dans le réfrigérateur.
- Si le réfrigérateur n'est pas utilisé pendant longtemps, il doit être débranché. Un problème avec le câble d'alimentation pourrait causer un incendie.
- Le bout de la prise électrique doit être nettoyé régulièrement, sinon il peut provoquer un incendie.
- Le bout de la prise électrique doit être nettoyé régulièrement à l'aide d'un chiffon sec, sinon il peut provoquer un incendie.
- Le réfrigérateur peut bouger si ses pieds réglables ne sont pas bien fixés sur le sol. Bien fixer les pieds réglables sur le sol peut empêcher le réfrigérateur de bouger.
- Quand vous transportez le réfrigérateur, ne le tenez pas par la poignée de la porte. Cela peut le casser.
- Quand vous devez placer votre produit près d'un autre réfrigérateur ou congélateur, la distance entre les appareils doit être d'au moins 8 cm. Sinon, les murs adjacents peuvent être humidifiés.

Pour les appareils dotés d'une fontaine à eau ;

La pression de l'alimentation en eau doit être au minimum de 1 bar. La pression de l'alimentation en eau doit être au maximum de 8 bars.

- Utilisez uniquement de l'eau potable.

Sécurité enfants

- Si la porte a un verrouillage, la clé doit rester hors de portée des enfants.
- Les enfants doivent être surveillés et empêchés de s'amuser avec le produit.

Avertissement HCA

Si le système de refroidissement de votre appareil contient R600a:

Ce gaz est inflammable. Par conséquent, veuillez prendre garde à ne pas endommager le système de refroidissement et les tuyauteries lors de son utilisation ou de son transport. En cas de dommages, éloignez votre produit de toute source potentielle de flammes susceptible de provoquer l'incendie de l'appareil. De même, placez le produit dans une pièce aérée.

Ne tenez pas compte de cet avertissement si le système de refroidissement de votre appareil contient R134a.

Le type de gaz utilisé dans l'appareil est mentionné sur la plaque signalétique située sur le mur gauche à l'intérieur du réfrigérateur.

Ne jetez jamais l'appareil au feu pour vous en débarrasser.

Mesures d'économie d'énergie

- Ne laissez pas les portes du réfrigérateur ouvertes pendant une durée prolongée.
- N'introduisez pas de denrées ou de boissons chaudes dans le réfrigérateur.
- Ne surchargez pas le réfrigérateur pour ne pas obstruer pas la circulation d'air à l'intérieur.
- N'installez pas le réfrigérateur à la lumière directe du soleil ou près d'appareil émettant de la chaleur tels qu'un four, un lave-vaisselle ou un radiateur.
- Veillez à conserver vos denrées dans des récipients fermés.
- Pour les produits équipés d'un compartiment congélateur : vous pouvez conserver une quantité maximale d'aliments dans le congélateur quand vous enlevez l'étagère ou le tiroir du congélateur. La consommation d'énergie précisée pour votre réfrigérateur a été déterminée en enlevant l'étagère ou le tiroir du congélateur et avec la charge maximale. Il n'y a aucun risque à utiliser une étagère ou un tiroir en fonction des formes et tailles des denrées à congeler.
- La décongélation des aliments dans le compartiment réfrigérateur permet de faire des économies d'énergie et de préserver la qualité des aliments.

Recommandations pour le compartiment produits frais

*EN OPTION

- Ne laissez aucun aliment entrer en contact avec le capteur de température dans le compartiment produits frais. Afin de conserver le compartiment produits frais à la température de conservation idéale, le capteur ne doit pas être encombré par des aliments.
- Ne placez pas de denrées chaudes dans votre appareil.

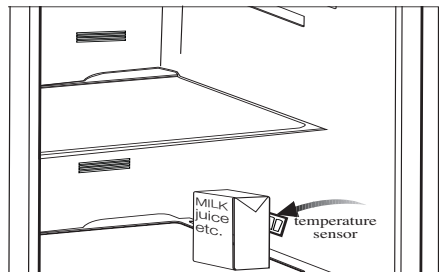
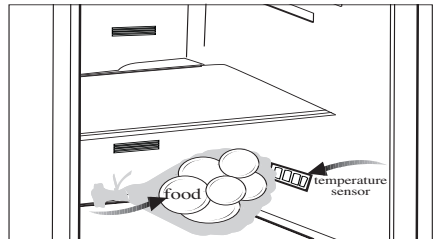

3 Installation

i Veuillez noter que le fabricant ne pourra être tenu responsable si les informations fournies dans cette notice d'utilisation ne sont pas respectées.

Points à prendre en compte lorsque vous transportez à nouveau votre produit.

1. Le réfrigérateur doit être vidé et nettoyé avant tout transport.
2. Les clayettes, accessoires, bac à légumes, etc. de votre réfrigérateur doivent être fixés solidement avec de la bande adhésive avant de remballer l'appareil, pour le protéger en cas de chocs.
3. L'emballage doit être fixé avec une bande adhésive forte et des cordes solides, et les normes de transport indiquées sur l'emballage doivent être appliquées.

i N'oubliez jamais...

Chaque matériau recyclé est une participation indispensable à la préservation de la nature et conservation de nos ressources nationales.

Si vous souhaitez contribuer à recycler les matériaux d'emballage, vous pouvez obtenir des informations supplémentaires auprès des organismes environnementaux ou des autorités locales.

Avant de faire fonctionner votre réfrigérateur

Avant de commencer à faire fonctionner votre réfrigérateur, vérifier les points suivants :

1. L'intérieur du réfrigérateur est sec et l'air peut circuler librement à l'arrière?
2. Insérez les 2 cales en plastique entre les câbles du condenseur, tel qu'illustré dans la figure suivante. Les cales en plastique maintiendront la distance nécessaire entre votre réfrigérateur et le mur pour permettre une bonne circulation de l'air. (Le schéma présenté est fourni à titre indicatif et peut ne pas correspondre exactement avec votre produit).

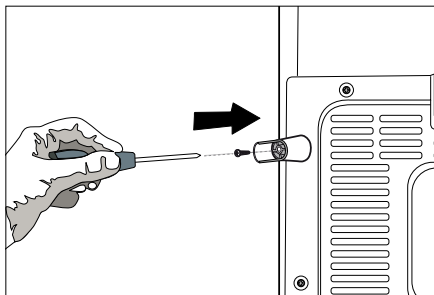
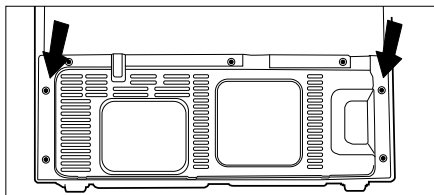

3. Nettoyez l'intérieur du réfrigérateur tel qu'indiqué dans la section « Entretien et nettoyage ».
4. Branchez le réfrigérateur dans la prise murale. Lorsque la porte est ouverte, l'éclairage intérieur correspondant s'allumera.
5. Vous remarquerez un bruit lorsque le compresseur se met en marche. Le liquide et les gaz intégrés au système du réfrigérateur peuvent également faire du bruit, que le compresseur soit en marche ou non. Ceci est tout à fait normal.
6. Les parties antérieures du réfrigérateur peuvent chauffer. Ce phénomène est normal. Ces zones doivent en principe être chaudes pour éviter tout risque de condensation.

Branchement électrique

Branchez votre réfrigérateur à une prise de mise à la terre protégée par un fusible ayant une capacité appropriée.

Important:

- ⚠** Le branchement doit être conforme aux normes en vigueur sur le territoire national.

- ⚠ La fiche de câble d'alimentation doit être facilement accessible après installation.
- ⚠ La tension spécifiée doit être égale à votre tension de secteur.
- ⚠ Les rallonges et prises multivoies ne doivent pas être utilisés pour brancher l'appareil.
- ⚠ Un câble d'alimentation endommagé doit être remplacé par un électricien qualifié.
- ⚠ L'appareil ne doit pas être mis en service avant d'être réparé ! Un risque de choc électrique existe!

Mise au rebut de l'emballage

⚠ Les matériaux d'emballage peuvent être dangereux pour les enfants. Tenez les matériaux d'emballage hors de portée des enfants ou débarrassez-vous-en conformément aux consignes sur les déchets. Ne les jetez pas aux côtés des ordures ménagères ordinaires.

L'emballage de votre appareil est produit à partir des matériaux recyclables.

Mise au rebut de votre ancien réfrigérateur

Débarrassez-vous de votre ancien réfrigérateur sans nuire à l'environnement.

- ⚠ Vous pouvez consulter le service après-vente agréé ou le centre chargé de la mise au rebut dans votre municipalité pour en savoir plus sur la mise au rebut de votre produit.
- ⚠ Avant de procéder à la mise au rebut de votre machine, coupez la prise électrique et, le cas échéant, tout verrouillage susceptible de se trouver sur la porte. Rendez-les inopérants afin de ne pas exposer les enfants à d'éventuels dangers.

Disposition et Installation

⚠ Attention: Ne branchez jamais le réfrigérateur à la prise murale au cours de l'installation. Vous vous exposeriez à un risque de mort ou à de blessures graves.

⚠ Si la porte d'entrée de la pièce où sera installé le réfrigérateur n'est pas assez large pour laisser passer le réfrigérateur, appelez alors le service après-vente pour faire retirer les portes du réfrigérateur et le faire passer latéralement.

1. Installez le réfrigérateur dans un emplacement qui permette une utilisation pratique.
2. Maintenez le réfrigérateur éloigné de toutes sources de chaleur, des endroits humides et de la lumière directe du soleil.
3. Une ventilation d'air autour du réfrigérateur doit être aménagée pour obtenir un fonctionnement efficace. Si le réfrigérateur est placé dans un enfoncement du mur, il doit y avoir un espace d'au moins 5 cm avec le plafond et d'au moins 5 cm avec le mur. **Si le sol est couvert de moquette, votre produit doit être surélevé à 2,5 cm du sol.**
4. Placez le réfrigérateur sur un a de surface plane afin d'éviter les à-coups.

Remplacement de la lampe

Pour remplacer la lampe d'éclairage du réfrigérateur, veuillez contacter le service après-vente agréé.

Réglage de la stabilité au sol

Si le réfrigérateur n'est pas stable.

Vous pouvez équilibrer le réfrigérateur en tournant les pieds avant, tel qu'illustré dans le schéma. (Voir Schéma A) Le côté où se trouve le pied s'abaisse lorsque vous tournez dans le sens de la flèche noire, et s'élève lorsque vous tournez dans le sens opposé. Si vous vous faites aider par quelqu'un pour légèrement soulever le réfrigérateur, l'opération s'en trouvera simplifiée.

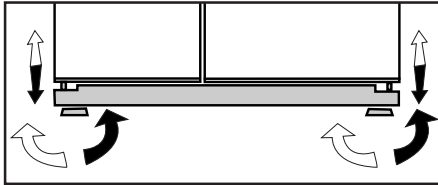

(A)

Réglage de la hauteur de la porte

En cas de problème avec le réglage des portes, celui-ci peut être effectué verticalement, par ascension, suivant l'ordre donné ci-dessous. Veillez à ce que les clayettes de la porte soient vides lors du réglage de la hauteur de la porte.

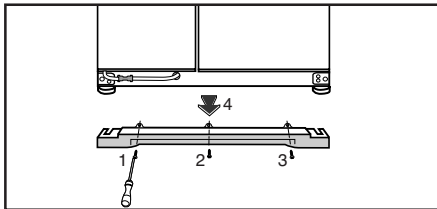

(B)

1. Retirez la plinthe du couvercle en enlevant ses vis, tel qu'illustré sur le schéma. (Voir Schéma B)

2. À l'aide d'un tournevis, desserrez les trois vis des charnières de porte inférieures, sur lesquelles vous souhaitez travailler, tel qu'indiqué sur le schéma ci-dessous. (Ne pas retirer complètement)

(Voir Schéma C)

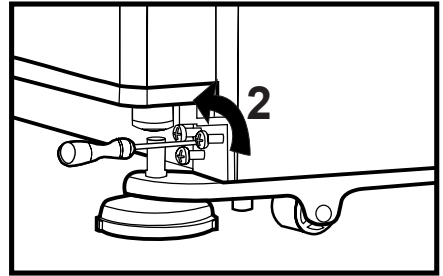

(C)

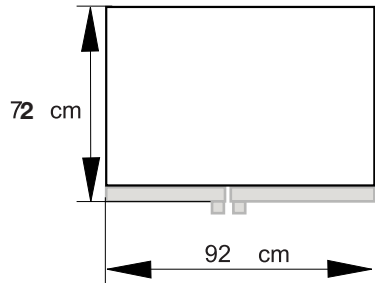
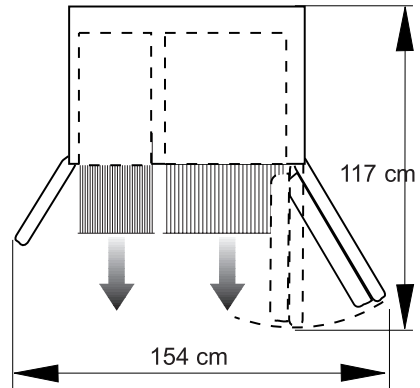

* Si la porte du compartiment de congélation est plus basse que celle du compartiment de réfrigération, amenez-les à la même hauteur, en tournant la vis d'élévation située du côté du compartiment de congélation, dans le sens indiquée par la flèche, en utilisant une clé hexagonale M6, tel qu'illustré dans le schéma D.

- Si la porte du compartiment de congélation est plus haute que celle du compartiment de réfrigération, amenez-les à la même hauteur, en tournant la vis

d'élévation située du côté du compartiment de congélation, dans le sens indiquée par la flèche, en utilisant une clé hexagonale M6, tel qu'illustré dans le schéma D.

Après avoir égalisé la hauteur des portes en élevant la partie avant à l'aide des vis d'élévation, les portes du réfrigérateur devraient se fermer convenablement. Si les portes ne se ferment pas correctement, cela peut nuire aux performances du réfrigérateur.

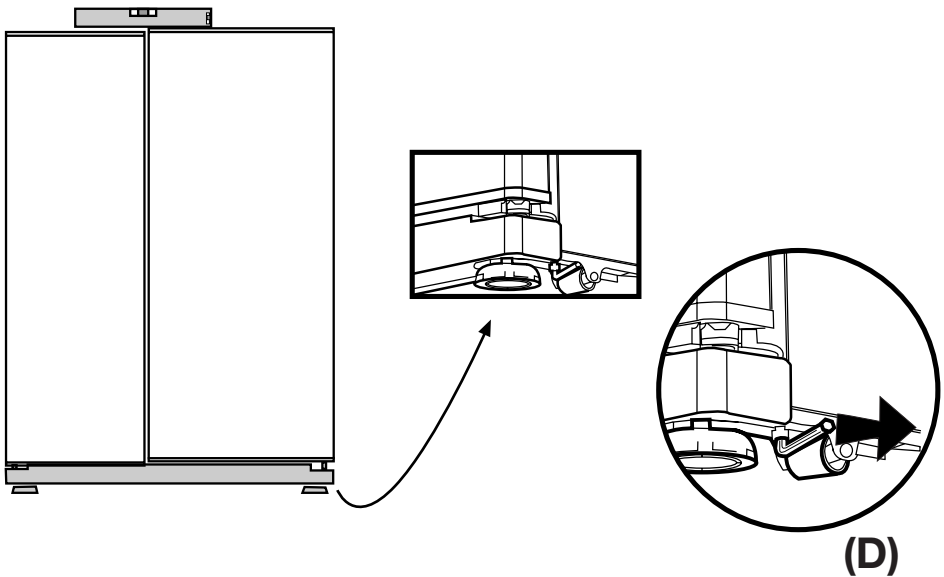

Réglage du jeu entre les portes supérieures

i Vous pouvez régler le jeu entre les portes du compartiment de réfrigération comme illustré sur les schémas.

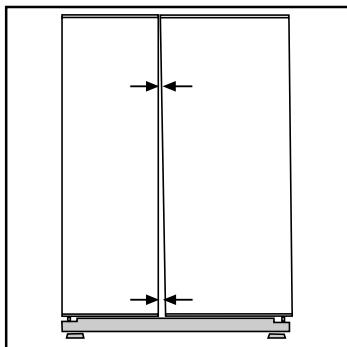

Les étagères de la porte doivent être vides pour effectuer le réglage de la hauteur.

i A l'aide d'un tournevis, retirez la vis du cache de la charnière supérieure de la porte que vous souhaitez régler.

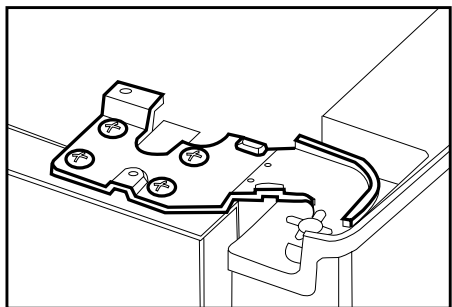
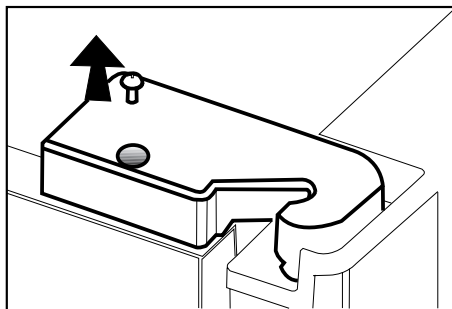

i Ajustez la porte de manière appropriée à votre gré en desserrant les vis.

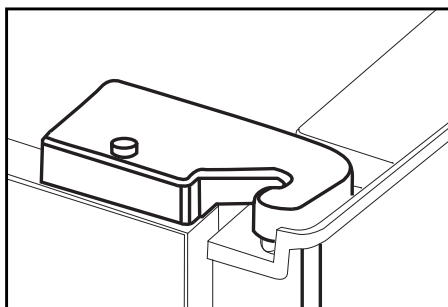
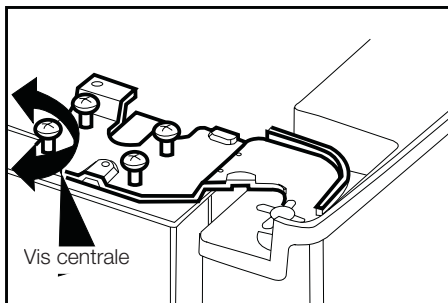
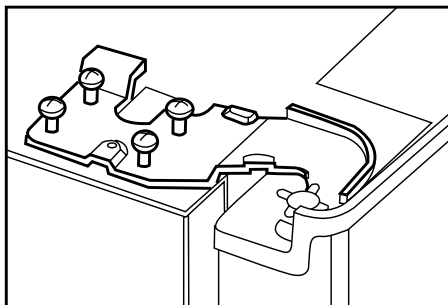

i Fixez la porte que vous avez réglée en serrant les vis sans modifier la position de la porte.

i Remplacez le cache de la charnière et fixez la vis.

Installation du filtre à eau

(Dans certains modèles)

Conditions d'installation

Deux différentes sources d'eau peuvent être connectées au réfrigérateur pour l'alimentation en eau: l'arrivée d'eau et l'eau contenue dans une carafe.

Une pompe est requise pour que l'eau de la carafe puisse être utilisée.

Assurez-vous que les pièces ci-dessous ont été fournies avec votre appareil.

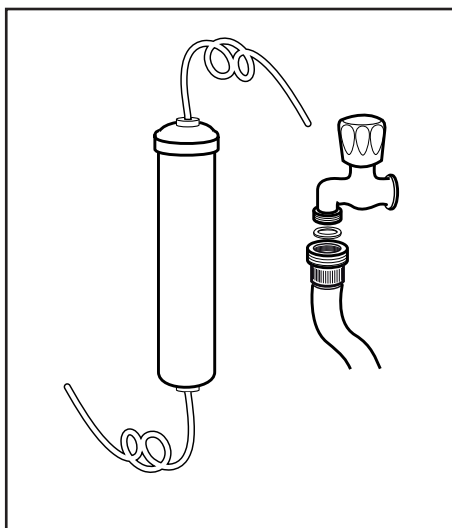

1. Écrou de raccordement du tuyau d'alimentation en eau à l'arrière de l'appareil
2. 3 pièces de collier de fixation (Si nécessaire à la sécurisation du tuyau d'alimentation en eau)

ⓘ Remarque: Dans la mesure où les pièces ci-après ne doivent pas être utilisées avec une carafe, elles peuvent ne pas se trouver dans le produit que vous avez acheté.

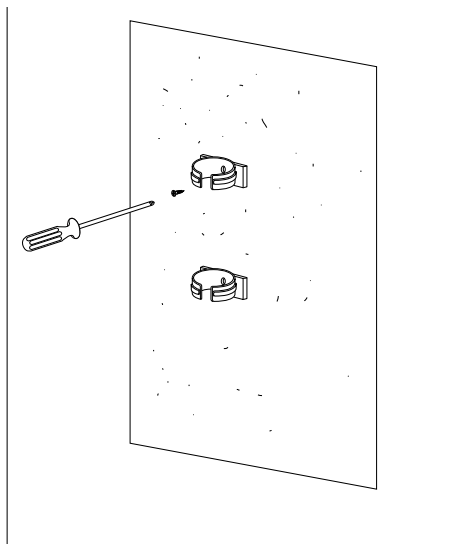

3. Tuyau d'alimentation en eau de 5 mètres (1/4 pouce de diamètre)
4. Robinet d'adduction d'eau froide (Adaptateur de robinet)
5. Filtre à eau à intégrer à l'intérieur du compartiment réfrigérateur.

Raccordement du tuyau d'alimentation en eau au réfrigérateur

Veuillez suivre les instructions ci-dessous :

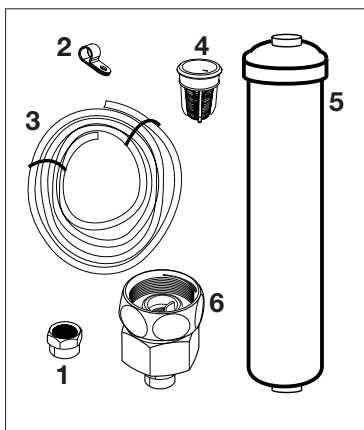

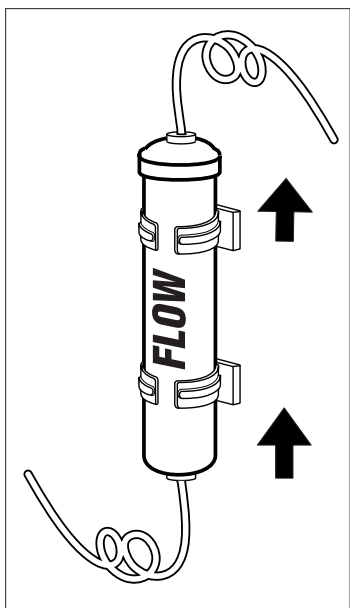

Raccordement du tuyau d'alimentation en eau au réfrigérateur

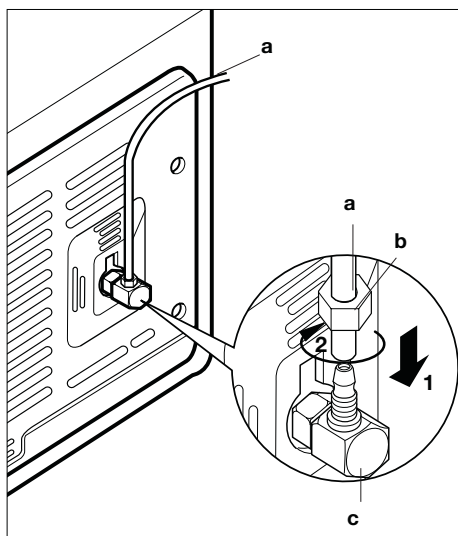

1. Après l'installation du raccord au tuyau d'alimentation en eau, insérez celui-ci à l'arrivée d'eau du réfrigérateur en appuyant solidement vers le bas.

2. Fixez le raccord tel qu'illustré dans le schéma ci-dessous, en appuyant avec la main sur l'arrivée d'eau du réfrigérateur.

(a- Conduite d'eau, b-raccord, c-Valve)

i Remarque 1: Il n'est pas nécessaire de serrer le raccord avec un outil pour parvenir à un assemblage étanche. En cas de fuite, utilisez une clé à molette ou une pince pour le faire.

Pour installer le filtre à eau, suivez les instructions ci-dessous, renvoyant aux schémas fournis :

1. Appuyez sur le bouton d'annulation de glace à l'écran. (Schéma 1)

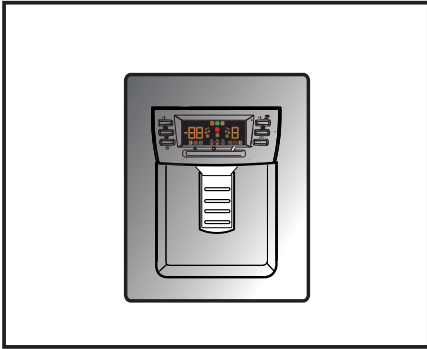

2. Retirez le couvercle du filtre du compartiment réfrigérateur en le tirant vers l'avant. (Schéma 2)

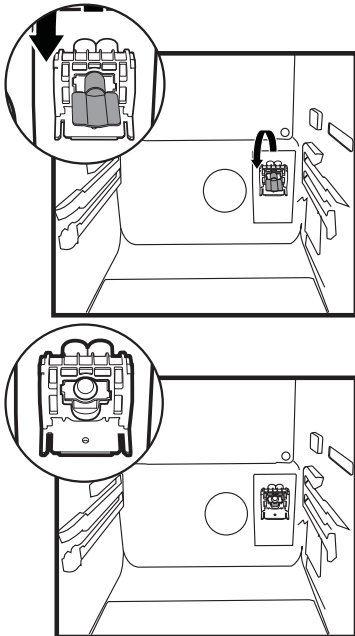

3. Retirez le couvercle de dérivation du filtre à eau en le faisant pivoter vers le bas. (Schéma 3-4)

⚠ Avertissement: Veillez à ce que le mode "Ice Off" soit actif avant de retirer le couvercle de dérivation.

Remarque : Il est tout à fait normal que quelques gouttes d'eau tombent après le retrait du couvercle.

4. Retirez le couvercle qui se trouve au-dessus du filtre à eau et mettez-le comme indiqué dans le schéma et tournez-le vers le haut pour le verrouiller. (Schéma 5)
5. Appuyez une nouvelle fois sur le bouton d'annulation de glace à l'écran pour quitter ce mode.

Le filtre à eau doit être remplacé tous les 6 mois. Le filtre à eau doit être retiré tel qu'illustré sur le schéma lorsqu'il sera remplacé ou ne sera plus utilisé et le couvercle de dérivation doit être fixé. Veuillez vous assurer que le mode "Ice Off" est actif avant de le sortir.

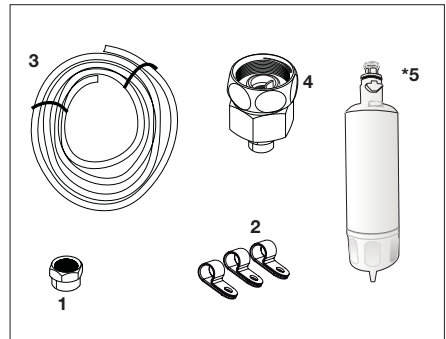

⚠ Avertissement: Le filtre à eau sert à nettoyer les corps étrangers dans l'eau. En conséquence, il ne débarrasse pas celle-ci des micro-organismes.

⚠ Avertissement: Appuyez sur le bouton "Ice Off" avant le remplacement du filtre à eau ou l'installation du couvercle de dérivation.

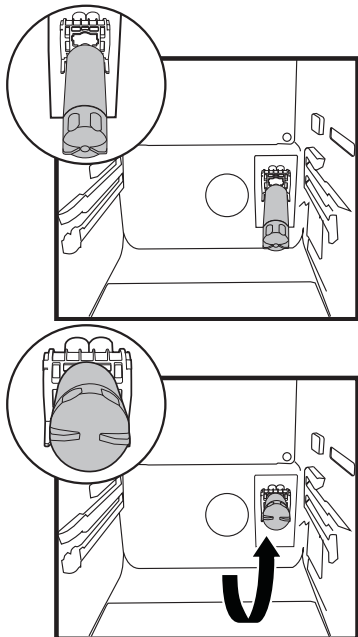

Raccordement du tuyau de vidange à la carafe

(Dans certains modèles)

Pour alimenter le réfrigérateur en eau à partir d'une carafe, une pompe est nécessaire. Suivez les instructions ci-dessous après avoir raccordé une extrémité du tuyau d'alimentation en eau allant de la pompe vers le réfrigérateur tel que décrit dans la page précédente.

1. Terminez le raccordement en poussant l'autre extrémité du conduit d'eau à l'intérieur de l'arrivée du tuyau d'eau comme indiqué dans le schéma.

2. Mettez et fixez le tuyau à pompe dans la carafe comme illustré dans le schéma.
3. À la fin du raccordement, branchez et utilisez la pompe.

Pour que la pompe fonctionne de manière efficace, patientez 2 à 3 minutes.

i Remarque: vous pouvez consulter le manuel de l'utilisateur de la pompe pendant le raccordement du tuyau d'alimentation en eau.

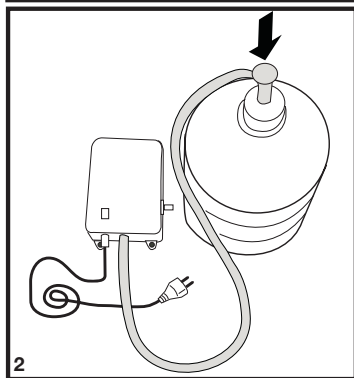
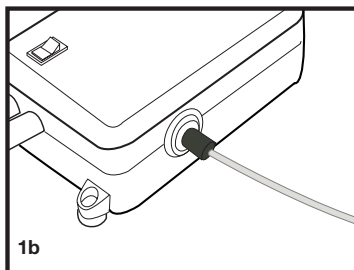
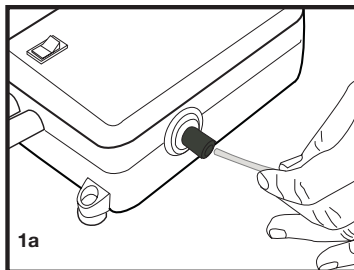

Raccordement du tuyau d'alimentation en eau à l'arrivée d'eau (Dans certains modèles)

Si vous voulez utiliser votre réfrigérateur en le raccordant au tuyau d'alimentation en eau principal,

Vous aurez à raccorder une installation de valve standard 1/2 à l'alimentation en eau chaude de votre domicile. Si cette valve est absente de votre appareil ou si vous n'en êtes pas sûr, consultez un plombier qualifié.

1. Séparez le raccord de l'adaptateur du robinet. (Schéma A)
2. Installez l'adaptateur du robinet à l'installation d'une valve standard 1/2 comme indiqué dans l'illustration. (Schéma B)
3. Après avoir inséré le tuyau d'alimentation au raccord, installez-le sur l'adaptateur du robinet et insérez-le sur le robinet comme indiqué dans le schéma. (Schéma C)
4. Serrez le raccord manuellement. En cas de fuite, utilisez une clé à molette ou une pince pour le faire.

⚠ Avertissement: Sécurisez le tuyau d'alimentation en eau à des points appropriés, au moyen de Colliers de fixation fournies pour éviter tout dommage, déplacement ou coupure accidentelle.

⚠ Avertissement: Après avoir tourné le robinet de prise d'eau, veillez à ce qu'il n'y ait pas de fuite aux deux points de raccordement du tuyau d'alimentation en eau. En cas de fuite, arrêtez la valve immédiatement et serrez tous les joints à nouveau à l'aide d'une clé à molette ou d'une pince.

⚠ Avertissement: Veillez à ce que l'installation de la valve standard 1/2, alimentée par l'arrivée d'eau, soit disponible et complètement fermée.

Remarque -1 : Nul besoin d'utiliser un filtre à eau au cas où vous vous servez d'une carafe

Remarque -2 : La pompe sera utilisée lorsque la carafe le sera également.

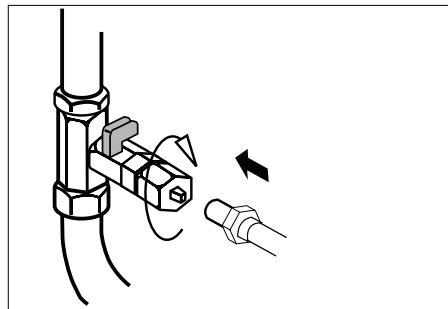
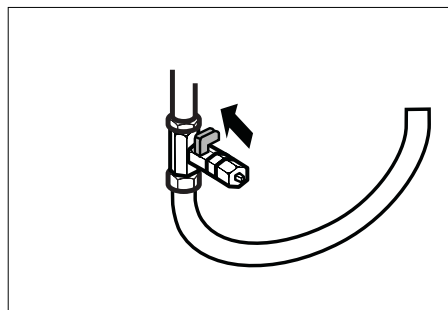
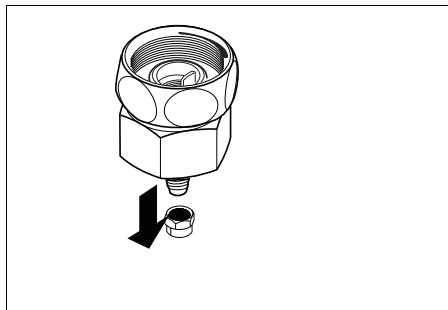

Avant toute première utilisation de la glace/du distributeur d'eau

i La pression des tuyaux d'alimentation en eau ne doit pas être en dessous de 1 bar.

i La pression des tuyaux d'alimentation en eau ne doit pas être supérieure à 8 barres.

i Les pompes doivent être utilisées au cas où la pression des tuyaux d'alimentation en eau chute d'un bar ou si une carafe sera utilisée.

i Le réseau d'alimentation en eau du réfrigérateur doit être raccordé au tuyau d'alimentation. Il ne doit pas être raccordé à un tuyau d'alimentation en eau chaude.

i Aucune eau ne peut être obtenue au cours du fonctionnement initial du réfrigérateur. Cette situation est provoquée par l'air à l'intérieur du système. Pour vider l'air du système, appuyez sur la broche pendant une minute jusqu'à ce que l'eau sorte de la fontaine. Le débit d'eau peut être irrégulier au départ. Tout débit d'eau irrégulier sera normalisé après évacuation de l'air du système.

i Au cours du démarrage initial du réfrigérateur, il faut attendre environ 12 heures pour obtenir de l'eau fraîche.

i La pression des conduites principales d'eau doit être comprise entre 1 et 8 barres pour un bon fonctionnement de la glace/Refroidisseur d'eau. Pour cela, vérifiez qu'un verre d'eau (100 cc) peut se remplir en 10 secondes.

i Les 10 premiers verres d'eau ne doivent pas être consommés.

i Il faut attendre 12 heures pour obtenir de la glace de l'appareil à glaçons pour la première fois. Au cas où il n'y a pas suffisamment de glace dans le tiroir à glaçons, celle-ci peut ne pas être obtenue du tiroir à glaçons.

i Les 30 premiers glaçons environ à être obtenus de l'appareil à glaçons ne doivent pas être utilisés.

i Utilisez toujours le filtre à eau lorsqu'une carafe n'est pas utilisée.

4 Préparation

- i** Votre réfrigérateur doit être installé à au moins 30 cm des sources de chaleur telles que les plaques de cuisson, les fours, appareils de chauffage ou cuisinières, et à au moins 5 cm des fours électriques. De même, il ne doit pas être exposé à la lumière directe du soleil.
- i** La température ambiante de la pièce où vous installez le réfrigérateur doit être d'au moins 10°C. Faire fonctionner l'appareil sous des températures inférieures n'est pas recommandé et pourrait nuire à son efficacité.
- i** Veuillez vous assurer que l'intérieur de votre appareil est soigneusement nettoyé.
- i** Si deux réfrigérateurs sont installés côte à côte, ils doivent être séparés par au moins 2 cm.
- i** Lorsque vous faites fonctionner le réfrigérateur pour la première fois, assurez-vous de suivre les instructions suivantes pendant les six premières heures.
 - La porte ne doit pas être ouverte fréquemment.
 - Le réfrigérateur doit fonctionner à vide, sans denrées à l'intérieur.
 - Ne débranchez pas le réfrigérateur. Si une panne de courant se produit, veuillez vous reporter aux avertissements dans la section « Solutions recommandées aux problèmes ».
- i** L'emballage et les matériaux de protection d'emballage doivent être conservés pour les éventuels transports ou déplacements à venir.

5 Utilisation du réfrigérateur

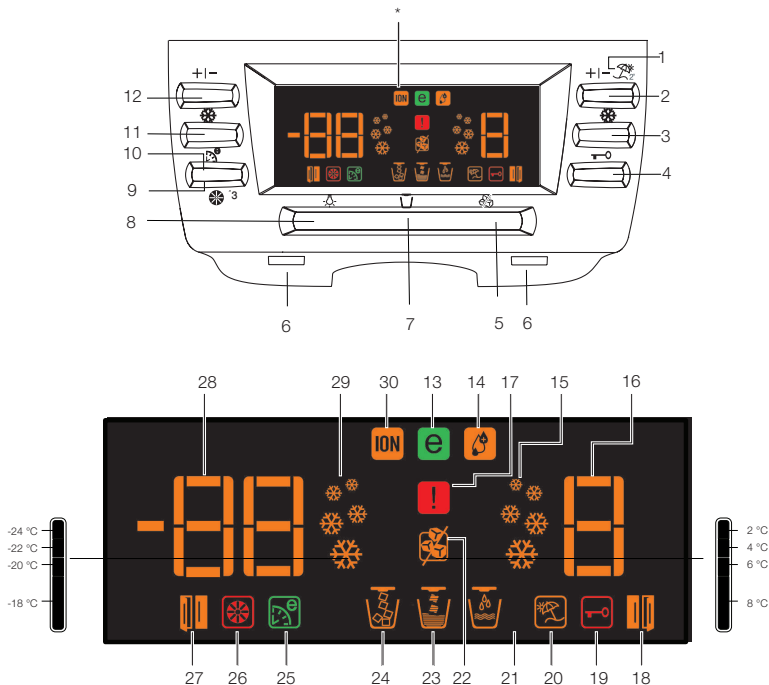

- | | |
|--|--|
| <ol style="list-style-type: none"> 1. Bouton Fridge Set 2. Bouton Mode vacances 3. Bouton Réfrigération rapide 4. Bouton Key Lock 5. Bouton Ice Off 6. Témoins Distributeur 7. Bouton de sélection Eau/Glace 8. Bouton Eclairage Distributeur 9. Bouton de réinitialisation du filtre 10. Bouton Auto Eco 11. Bouton de congélation rapide 12. Bouton Réglage du Congélateur | <ol style="list-style-type: none"> 13. Indicateur mode Economie 14. Indicateur d'humidité élevée 15. Indicateur de refroidissement rapide 16. Indicateur de réglage de la température du réfrigérateur 17. Température élevée/Indicateur d'avertissement d'erreur 18. Indicateur de porte du réfrigérateur ouverte 19. Voyant verrouillage des commandes 20. Indicateur du mode Vacances 21. Indicateur d'eau 22. Indicateur Aucune glace 23. Indicateur de glace pilée 24. Indicateur de glaçons 25. Témoin Auto Eco 26. Indicateur de réinitialisation du filtre 27. Indicateur de porte du congélateur ouverte 28. Indicateur de réglage de température du compartiment de congélation 29. Indicateur de congélation rapide 30. Témoin ioniseur |
|--|--|
- EN OPTION

i Les illustrations présentées dans cette notice d'utilisation sont schématiques et peuvent ne pas correspondre exactement à votre produit. Si des pièces présentées ne sont pas comprises dans le produit que vous avez acheté, elles sont valables pour d'autres modèles.

Réglage du compartiment de congélation	Réglage du compartiment de réfrigération	Explications
-15°C	4°C	Voici le réglage normal recommandé.
-18,-21 ou -24°C	4°C	Ces réglages sont recommandés lorsque la température ambiante dépasse 30 °C
Compartiment Ultra Congélation	4°C	Utilisez ce réglage lorsque vous souhaitez surgeler des denrées ou fabriquer de la glace en peu de temps. Le réfrigérateur retournera à son mode de fonctionnement précédent lorsque le processus sera terminé.
-15°C ou plus froid	2°C	Si vous pensez que le compartiment de réfrigération n'est pas assez froid à cause de la chaleur ou des ouvertures / fermetures fréquentes de la porte.
-15°C ou plus froid	Refroidissement rapide	Vous pouvez utiliser ce réglage lorsque le compartiment de réfrigération est surchargé ou lorsque vous souhaitez refroidir rapidement vos denrées.

Réglage de la température du compartiment réfrigérateur

La température du compartiment réfrigérateur peut être réglée à l'une des températures suivantes :

8, 6,4 et 2°C

Appuyez sur le bouton Fridge Set (Réglage du réfrigérateur) pour modifier. La température baissera de 2°C. A chaque appui, le bouton s'enfoncera, puis tournera dans le sens de la température la plus haute. Relâcher à la température souhaitée et la nouvelle température réglée sera stockée.

Si vous estimez que vos denrées sont plus froides que souhaitées, vous pouvez ajuster le réglage de la température du compartiment réfrigérateur à 6 ou 8.

Réglage de la température du compartiment congélateur

La température du congélateur peut être réglée à l'une des températures suivantes :
-15 / -18 / -21 / -24 et -24°C

Appuyez sur le bouton Freezer Set (Réglage du congélateur) pour modifier. La température baissera de 2°C. A chaque appui, le bouton s'enfoncera, puis tournera dans le sens de la température la plus haute. Relâcher à la température souhaitée et la nouvelle température réglée sera stockée.

Fonction Congélation rapide (Fast Freeze)

Lorsque vous appuyez sur le bouton « Congélation rapide », le compresseur fonctionnera pendant environ 14 heures. L'indicateur de Congélation rapide s'illuminera. Pour annuler cette fonction, appuyez à nouveau sur le bouton « Congélation rapide. » L'indicateur de Congélation rapide s'éteindra et retournera à son réglage normal. Cet indicateur s'annulera automatiquement après 12 heures si vous ne le faites pas.

Si vous souhaitez congeler de grandes quantités de produits frais, appuyez sur le bouton Fresh Freeze 14 heures avant d'introduire les produits frais dans le compartiment de congélation rapide.

Fonction de refroidissement rapide (Quick Cool)

Lorsque vous appuyez sur le bouton « Refroidissement rapide », la température du compartiment sera plus froide que les valeurs de réglage. Cette fonction peut être utilisée pour les denrées placées dans le compartiment de réfrigération que l'on souhaite refroidir rapidement.

Après avoir appuyé sur le bouton « Refroidissement rapide », l'indicateur de refroidissement rapide s'illuminera. Pour annuler cette fonction, appuyez à nouveau sur le bouton « Refroidissement rapide. » L'indicateur de refroidissement rapide s'éteindra et retournera à son réglage normal. La fonction de refroidissement rapide se désactivera automatiquement au cas où vous ne le faites pas.

Bouton Vacances

Au cas où le compartiment réfrigérateur ne sera pas utilisé pendant longtemps, son utilisation peut être annulée en appuyant sur le bouton « Vacation ». Ainsi, le réfrigérateur peut fonctionner plus économiquement. Appuyez sur le bouton Vacances pendant 3 secondes pour activer cette fonction. Lorsque cette fonction est active, la porte du compartiment réfrigérateur doit restée fermée et aucune denrée ne doit y être laissé.

Bouton Auto Eco (Fonction Economie spéciale)

Lorsque le bouton « Auto Eco » est appuyé, la fonction Auto Eco sera activée. Si la porte du compartiment réfrigérateur reste fermée pendant longtemps lorsque cette fonction est sélectionnée, le compartiment réfrigérateur basculera automatiquement vers un mode de fonctionnement plus économique pour économiser l'électricité. Lorsque vous appuyez à nouveau sur le bouton « Auto Eco », cette fonction est désactivée.

Ioniseur

L'ioniseur aide à purifier l'air à l'intérieur du réfrigérateur et se déclenche automatiquement

Bouton Key Lock

Le verrouillage est activé lorsque ce bouton est appuyé pendant 3 secondes, et lorsque tous les boutons, ainsi que le verrou du refroidisseur d'eau, ne fonctionneront pas. Si vous voulez désactiver le verrouillage une nouvelle fois, appuyez pendant 3 secondes.

Eclairage du distributeur

Lorsque le bouton « Eclairage » est appuyé, la lampe du refroidisseur d'eau s'éclairera et s'éteindra lorsque le bouton sera à nouveau appuyé. Cet éclairage s'allumera également quand vous appuierez sur le verrou du refroidisseur d'eau avant de s'éteindre lorsque vous relâcherez le verrou.

Sélection du type de glace/ d'eau

Avec le bouton « Sélection du distributeur » l'une des options « eau », « glaçons », ou « glace pilée » est sélectionnée.

Distributeur d'eau et glace

Avec ses trois fonctions différentes, le distributeur vous offre une eau fraîche, des glaçons et de la glace pilée sans avoir à ouvrir la porte du réfrigérateur. C'est une source intarissable d'eau fraîche et de glace, sans ajout d'eau. Un bandeau de commande convivial fournit les fonctions suivantes :

Remarque :

- L'eau ou la glace peut être délivrée pendant un maximum de 90 secondes environ à chaque utilisation.
- Lorsque la porte du congélateur est ouverte, la fontaine ne fonctionnera pas.



Glaçon



Glace pilée



Eau fraîche

Utilisation de l'appareil à glaçons

i Veuillez noter que les premiers glaçons ne seront pas prêts avant 12 heures après que l'appareil ait été mis en marche.

Au cas où vous n'avez pas besoin de glace, comme pendant l'été ou pendant vos vacances, activez la fonction Ice Off.

i Le glacier produit environ 110 glaçons en 24 heures et cette quantité peut varier suivant la fréquence d'ouverture des portes, les réglages du réfrigérateur, et la panne d'électricité. La glace produite peut être obtenue de la fontaine sous forme de glaçon ou de glace concassée.

Il est tout à fait normal que l'obtention des glaces concassées de la fontaine prenne plus de temps que l'obtention des glaçons. Par ailleurs, la glace s'écoule avant le glaçon si l'option glace concassée a été sélectionnée avant celle du glaçon.

i Si le distributeur de glace n'a pas été utilisé pendant une période prolongée ou après une coupure d'alimentation, la glace peut former des blocs ou si la glace présente une odeur ou un goût différents, jetez-la et nettoyez soigneusement l'appareil à glaçons.

Avertissements

- i** Aucune glace ne doit être ajoutée à l'appareil à glaçons. Ceci peut nuire à la production de glace ou à son concassage.
- ⚠** C'est un phénomène normal que d'avoir deux glaçons bloqués dans l'appareil à glaçons.
- ⚠** Il faut éviter de déplacer des pièces de l'appareil, comme les lames, pour éviter de se blesser.
- ⚠** Ne jamais utiliser d'objets pointus pour casser la glace dans l'appareil à glaçons. Ce geste est susceptible d'endommager cet appareil.
- ⚠** Les denrées alimentaires ne doivent jamais être introduites dans l'appareil à glaçons à des fins de refroidissement rapide.

⚠ Lorsque l'appareil à glaçons doit être retiré pour une raison ou pour une autre, vous devez d'abord appuyer sur le bouton Ice Off.

Ice Off

i Pour empêcher la formation de cristaux, appuyez sur le bouton « Ice Off. » Lorsque cette option est sélectionnée, l'eau ne circule plus dans le distributeur de glaçons. Toutefois, du givre déjà existant peut être retiré du distributeur. Pour reprendre la formation de glace, appuyez à nouveau sur le bouton « Ice Off. »

Attention : Si vous n'utilisez pas l'appareil à glaçons, n'oubliez pas de mettre le couvercle du conduit à glaçons à l'intérieur de la porte du congélateur. **(Voir la section « Votre réfrigérateur »)**

Bouton de réinitialisation du filtre :

Le filtre à eau doit être remplacé tous les 6 mois. L'indicateur de réinitialisation du filtre s'allume si le filtre à eau doit être changé. Appuyez sur le bouton de réinitialisation du filtre pendant 3 secondes pour annuler l'alerte de l'indicateur de réinitialisation du filtre.

Système de réfrigération Dual :

Votre réfrigérateur est équipé de deux systèmes de réfrigération séparés destinés à refroidir le compartiment des aliments frais et le compartiment de congélation du réfrigérateur. Ainsi, l'air du compartiment des produits frais et l'air du compartiment de congélation ne sont pas mélangés. Grâce à ce système de réfrigération séparée, les vitesses de réfrigération sont beaucoup plus élevées que pour des réfrigérateurs normaux. Par ailleurs, les odeurs des compartiments ne sont pas mélangées. Par ailleurs, une économie d'énergie supplémentaire est fournie car la décongélation se fait individuellement.

Congélation des produits frais

- Enveloppez ou couvrez vos aliments avant de les placer au réfrigérateur.
- Laissez refroidir les aliments à la température ambiante avant de les placer au réfrigérateur.
- Les denrées que vous souhaitez surgeler doivent être fraîches et en bon état.
- Il est conseillé de séparer les denrées en portions en fonction des besoins quotidiens de votre famille ou par repas.
- Les denrées doivent être emballées hermétiquement afin d'éviter qu'elles ne s'assèchent, même si elles ne doivent être conservées qu'une courte période.
- Les matériaux utilisés pour l'emballage doivent résister aux déchirures, au froid, à l'humidité, et doivent être imperméables aux odeurs, aux graisses et aux acides et être hermétiques. Par ailleurs, ils doivent fermer correctement et être composés de matériaux simples d'utilisation et adaptés à un usage dans un congélateur.

- Les denrées congelées doivent être consommées immédiatement après leur décongélation et elles ne doivent jamais être recongelées.
- Veuillez respecter les instructions suivantes afin d'obtenir les meilleurs résultats.
 1. Ne congelez pas une quantité trop importante à la fois. La qualité des aliments est préservée de façon optimale lorsqu'ils sont entièrement congelés aussi rapidement que possible.
 2. Le fait d'introduire des aliments chauds dans le congélateur entraîne le fonctionnement du système de refroidissement en continu jusqu'à ce que les aliments soient entièrement congelés.
 3. Faites particulièrement attention à ne pas mélanger les produits déjà congelés et les produits frais.

Recommandations concernant la conservation des aliments congelés

- Pour un compartiment des denrées congelées  (4 étoiles), les aliments préemballés et surgelés, destinés à un usage commercial, doivent être conservés conformément aux instructions du fabricant de produits congelés.
- Afin de veiller à ce que la qualité supérieure recherchée par le fabricant et le détaillant des produits congelés soit atteinte, il convient de se rappeler les points suivants :
 1. Mettre les emballages dans le congélateur aussi rapidement que possible après achat.
 2. S'assurer que le contenu est étiqueté et daté.
 3. Ne pas dépasser les dates « à consommer avant le » et « à consommer de préférence avant le » figurant sur l'emballage.

Dégivrage

Le compartiment congélateur se dégivre automatiquement.

Réglage du compartiment de congélation	Réglage du compartiment de réfrigération	Explications
-18 C	4 C	Voici le réglage normal recommandé.
-20,-22 ou -24 C	4 C	Ces réglages sont recommandés lorsque la température ambiante dépasse 30 C.
Congélation rapide	4 C	Cet indicateur est utilisé lorsque vous voulez congeler vos denrées pendant une courte période. Le réfrigérateur retournera son mode de fonctionnement précédent lorsque le processus sera terminé.
-18 C ou plus froid	2 C	Si vous pensez que le compartiment de réfrigération n'est pas assez froid en raison de la chaleur ou des ouvertures / fermetures fréquentes de la porte.
-18 C ou plus froid	Réfrigération rapide	Vous pouvez utiliser ce réglage lorsque le compartiment de réfrigération est surchargé ou lorsque vous souhaitez refroidir rapidement vos denrées. Il est conseillé d'activer la fonction de réfrigération rapide pendant 4 à 8 heures de temps avant d'introduire les denrées.

Disposition des denrées

Clayettes du compartiment congélation	Différentes denrées congelées comme de la viande, du poisson, des crèmes glacées, des légumes, etc.
Casiers	ufs
Clayettes du compartiment de réfrigération	Nourriture dans des casseroles, assiettes couvertes et récipients fermés
Balconnets de la porte du compartiment de réfrigération	Produits ou boissons de petite taille et sous emballage (comme du lait, des jus de fruits ou de la bière)
Bac à légumes	Fruits et légumes
Compartiment Frais	Produits délicats (fromage, beurre, salami, etc.)

Informations concernant la congélation

Les denrées doivent être congelées le plus rapidement possible lorsqu'elles sont placées dans un réfrigérateur, afin de préserver leur qualité.

La norme TSE exige (sous certaines conditions de mesures) que le réfrigérateur congèle au moins 4,5 kg de denrées par volume de 100 litres de congélation en moins de 24 heures, avec une température ambiante de 32°C et une température intérieure inférieure ou égale à -18°C.

Il n'est possible de conserver des denrées sur de longues périodes qu'avec des températures inférieures ou égales à -18°C.

Vous pouvez conserver la fraîcheur de vos denrées pendant plusieurs mois (à des températures inférieures ou égales à -18°C dans le surgélateur).

AVERTISSEMENT !

- Il est conseillé de séparer les denrées en portions en fonction des besoins quotidiens de votre famille ou par repas.
- Les denrées doivent être emballées hermétiquement afin d'éviter qu'elles ne s'assèchent, même si elles ne doivent être conservées qu'une courte période.

Matériaux nécessaires à l'emballage :

- Bande adhésive résistant au froid
- Etiquette autocollante
- Élastiques en caoutchouc
- Stylo

Les matériaux utilisés pour l'emballage des denrées doivent résister aux déchirures, au froid, à l'humidité, et doivent être imperméables aux odeurs, aux graisses et aux acides.

Il faut éviter que les denrées à congeler n'entrent en contact avec des aliments déjà congelés afin d'empêcher le dégel partiel de ces aliments.

Les denrées congelées doivent être consommées immédiatement après leur décongélation et elles ne doivent jamais être recongelées.

Utilisation de la fontaine

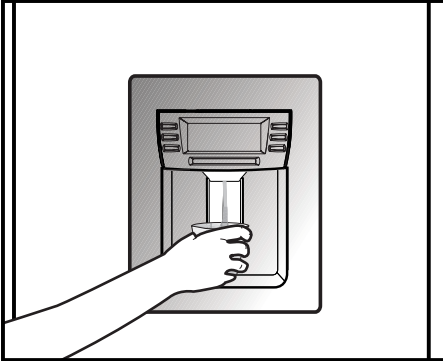

Avertissements

Il est tout à fait normal que les premiers verres d'eau tirés du distributeur soient chauds.

Dans des cas où le distributeur n'a pas été utilisé fréquemment, une quantité d'eau suffisante doit y être retirée afin d'obtenir de l'eau fraîche.

Socle du distributeur

Les gouttes d'eau qui tombent au cours de leur utilisation, s'accumulent dans le socle du distributeur. Vous pouvez enlever le bac à projections en le tirant vers vous ou en appuyant sur son bord (selon le modèle). Vous pouvez retirer l'eau à l'aide d'une éponge ou d'un chiffon doux.



Etagères coulissantes

Les étagères coulissantes peuvent être basculées légèrement en les soulevant par l'avant. Vous pouvez alors les coulisser ainsi vers l'avant et l'arrière. Lorsque vous les basculez, elles reposeront sur une butée vous permettant d'atteindre les denrées placées à l'arrière de l'étagère. Si vous tirez dessus après les avoir soulevées une fois arrivées à la seconde butée, l'étagère sera libérée.

L'étagère doit être fermement maintenue par la bas pour éviter qu'elle ne bascule complètement. L'étagère est placée sur des rails sur les côtés du réfrigérateur. Vous pouvez la placer sur un niveau supérieur ou un niveau inférieur.

L'étagère doit être poussée pour revenir complètement en place.

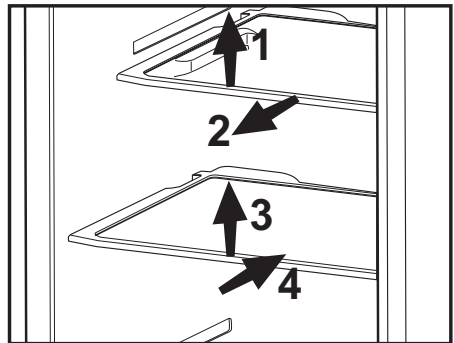

Éclairage bleu

Les denrées conservées dans les bacs à légumes sont éclairées par une lumière bleue qui, grâce aux effets de sa longueur d'onde, permet aux fruits et légumes de continuer la photosynthèse et ainsi de conserver leur fraîcheur et leur teneur en vitamines.

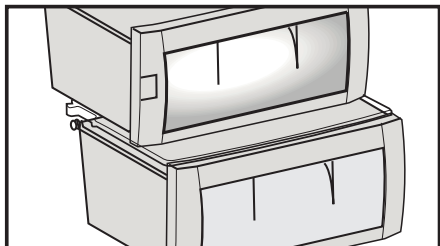

Ion :

L'air est ionisé au moyen du système d'ionisation qui se trouve dans le conduit d'aération du compartiment réfrigérateur. Grâce à ce système, les bactéries et les particules en suspension dans l'air qui sont à l'origine de l'odeur sont enlevées.

Casier à œufs

Vous pouvez installer le support à œufs sur un balconnet de la porte ou de l'intérieur que vous souhaitez.

Ne placez jamais le support à œufs dans le compartiment de congélation.

Compartiment Ultra Congélation

Ce compartiment congèle rapidement vos aliments tout en préservant leurs saveurs et leurs valeurs nutritives.



Manettes de contrôle d'humidité du bac à légumes

Le bac à légumes de votre réfrigérateur a été spécialement conçu pour vous aider à conserver vos denrées au frais sans que celles-ci n'aient à perdre de leur humidité. L'air frais circule fondamentalement autour du bac à légumes et sa quantité est contrôlée au moyen des commandes situées sur le devant de son couvercle.

Vous pouvez ajuster les curseurs de réglage de l'humidité à une position appropriée selon les conditions de refroidissement et d'humidité de vos denrées contenues dans le bac à légumes.

Si vous souhaitez que ces denrées se rafraîchissent davantage, ouvrez les orifices des curseurs de réglage de l'humidité. Si vous souhaitez en revanche qu'elles se rafraîchissent moins et conservent leur humidité pendant une longue période, fermez lesdites orifices.

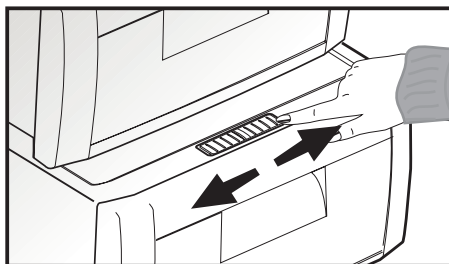

Recommandations concernant la conservation des aliments congelés

- Pour un compartiment des denrées congelées  (4 étoiles), les aliments préemballés et surgelés, destinés à un usage commercial, doivent être conservés conformément aux instructions du fabricant de produits congelés.

- Afin de veiller à ce que la qualité supérieure recherchée par le fabricant et le détaillant des produits congelés soit atteinte, il convient de se rappeler les points suivants :

1. Mettre les emballages dans le congélateur aussi rapidement que possible après achat.

2. S'assurer que le contenu est étiqueté et daté.

3. Ne pas dépasser les dates « à consommer avant le » et « à consommer de préférence avant le » figurant sur l'emballage.

En cas de panne de courant, n'ouvrez pas la porte du congélateur. Même si la durée de la coupure d'électricité atteint la durée indiquée sur l'étiquette (à l'intérieur gauche du réfrigérateur), les aliments congelés n'en seront pas affectés. Au cas où la coupure dure plus longtemps, l'aliment doit être contrôlé et, le cas échéant, consommé immédiatement ou congelé après cuisson.

Dégivrage

Les compartiments réfrigérateur et congélateur dégivrent automatiquement.

Remplacer l'ampoule intérieure

Si l'ampoule ne fonctionne pas, procédez comme suit.

1. Déconnecter la prise de courant et débrancher la prise d'alimentation.

Pour un accès facile, retirez toutes les étagères et les tiroirs.

2. Pour ouvrir les couvercles d'illumination des sections congélateur et réfrigérateur, appuyez manuellement; relâchez d'abord un côté, puis l'autre, en appuyant sur les côtés comme indiqué dans les schémas.

3. Vérifiez d'abord que l'ampoule ne s'est pas desserrée en s'assurant qu'elle soit bien vissée dans son support. Réinsérez la prise et mettez en marche l'appareil. Si l'ampoule fonctionne, réinstallez le diffuseur en insérant le tenon arrière et en poussant vers le haut.

4. Si l'ampoule ne fonctionne toujours pas, déconnectez la prise de courant et débranchez la prise d'alimentation.

Remplacez l'ampoule par une nouvelle ampoule de 15 watts (max.) à pas de vis E14 (SES).

5. Jetez soigneusement l'ampoule grillée immédiatement.

Les ampoules de remplacement se trouvent facilement dans les magasins de matériel électrique ou de bricolage locaux.

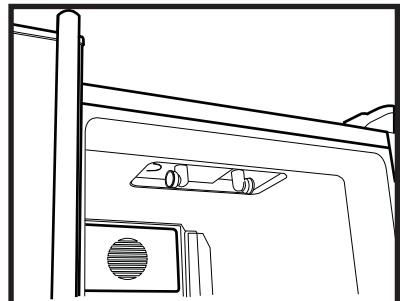
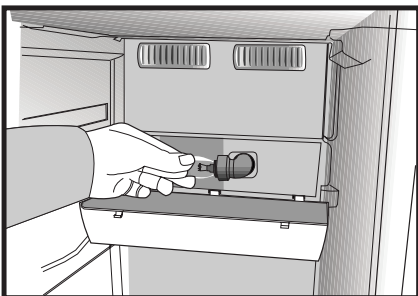
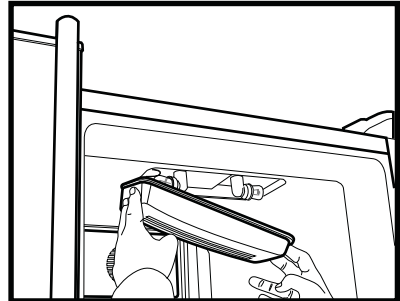
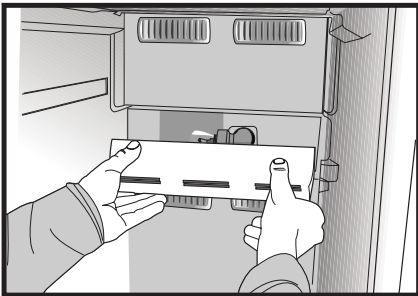
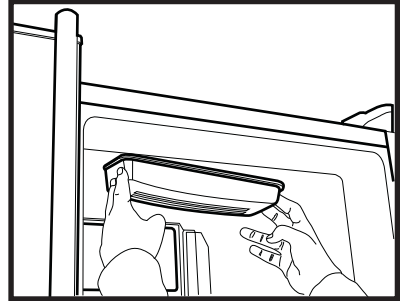
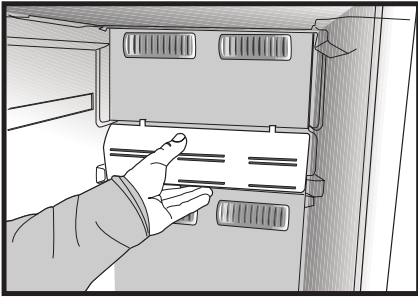
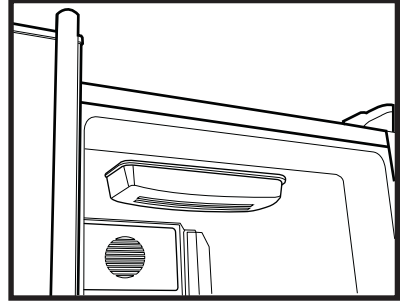
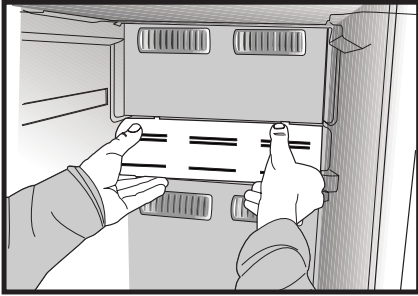

Appareil à glaçons et distributeur

- i** Veuillez suivre la procédure et les avertissements ci-dessous pour nettoyer l'appareil à glaçons:
- ⚠** Retirez l'appareil à glaçons en le soulevant d'abord, puis en le tirant vers vous tel qu'illustré dans le schéma ci-contre.
- ⚠** Videz la glace dans le récipient à glaçons, s'il y en a. Sortez la glace bloquée, utilisez des objets non pointus pour éviter d'abîmer le récipient à glaçons.
- ⚠** Veillez à ce que l'intérieur du récipient à glaçons ne soit pas mouillé/humide avant de le remettre dans son logement.
- ⚠** Après avoir remis le récipient à glaçons à son emplacement initial et fermé la porte du congélateur, quittez le mode « Ice Off » en appuyant à nouveau sur la touche « Ice Off ».

⚠ Ne pas toucher aux pièces mobiles comme les lames de l'appareil à glaçons.

i Laissez le réservoir d'eau vide lorsque vous ne comptez pas vous en servir pendant une période prolongée.

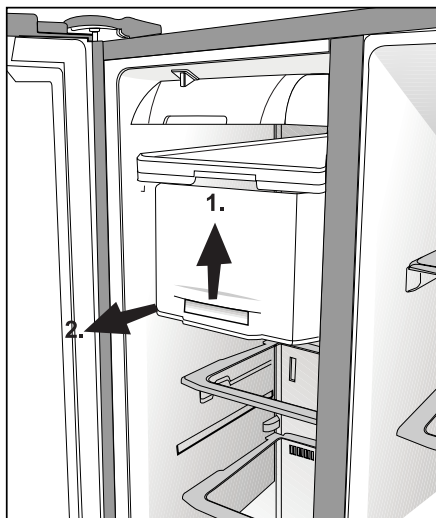

Compartiment Zone fraîche

Si vous souhaitez utiliser le récipient de conservation qui se trouve sous le balconnet en guise de compartiment Zone fraîche, installez-le comme indiqué à l'image.

Les compartiments de zone fraîche vous permettent de préparer les aliments à congeler. Vous pouvez également utiliser ces compartiments si vous souhaitez conserver vos aliments à une température quelque peu inférieure à celle du compartiment de réfrigération.

Vous pouvez augmenter le volume interne de votre réfrigérateur en enlevant le compartiment Zone fraîche souhaité. Pour ce faire, tirez le compartiment vers vous ; le compartiment s'appuiera contre la butée et s'arrêtera. Ce compartiment se libère en le soulevant d'environ 1 cm et en le tirant vers vous.

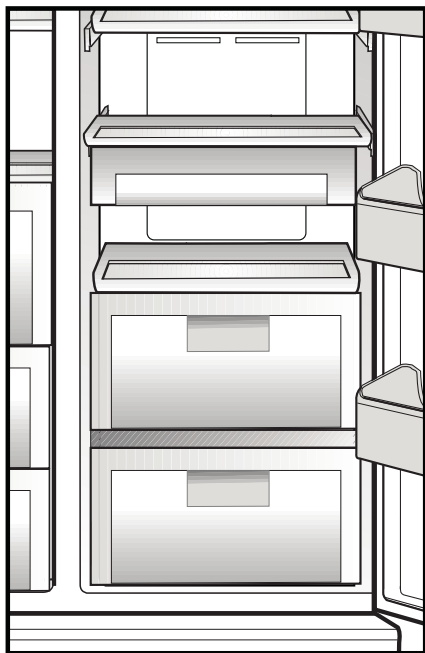

Minibar

La porte du minibar vous donne encore plus de confort pendant l'utilisation de votre réfrigérateur. Vous pouvez avoir accès à l'étagère de la porte qui se trouve dans le réfrigérateur sans ouvrir la porte du réfrigérateur; grâce à cette fonction, vous pouvez facilement retirer les denrées et boissons fréquemment consommées du réfrigérateur. Comme vous n'avez pas besoin d'ouvrir la porte du réfrigérateur fréquemment, vous réduirez ainsi la consommation électrique de votre appareil.

Appuyez manuellement sur le minibar et tirez pour ouvrir la porte.

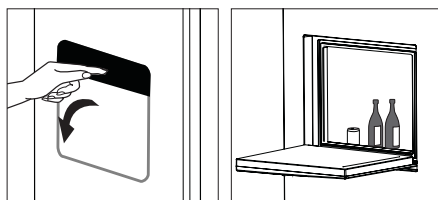
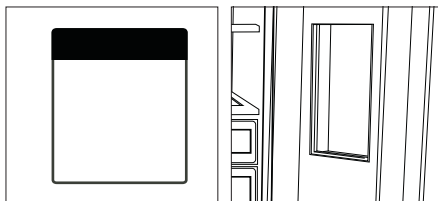

Quand la porte du minibar est ouverte, vous pouvez utiliser la partie interne de cette porte comme table sur laquelle vous pouvez mettre vos bouteilles et verres pendant une courte durée, tel qu'indiqué dans le schéma.

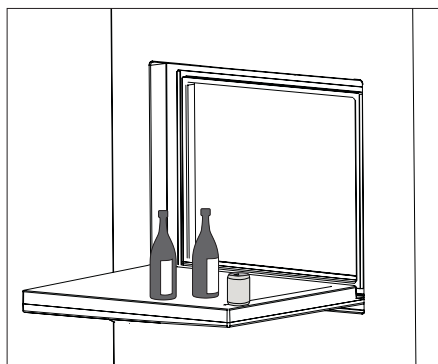

⚠ Avertissement: Évitez tout ce qui peut exercer une pression sur la porte. Évitez par exemple de vous asseoir, de grimper, ou encore de vous accrocher sur la table et n'y posez pas d'objets lourds. Dans le cas contraire, vous pouvez endommager le réfrigérateur ou occasionner des blessures personnelles.

⚠ Avertissement: Évitez de vous servir de la porte du minibar pour couper un objet et veillez à ce que cette porte ne soit pas endommagée par des objets pointus.

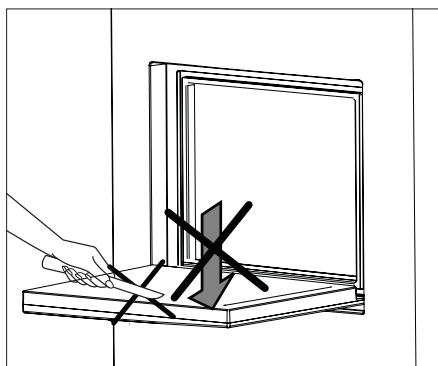

6 Entretien et nettoyage

- ⚠ N'utilisez jamais d'essence, de benzène ou de matériaux similaires pour le nettoyage.
- ⚠ Nous vous recommandons de débrancher l'appareil avant de procéder au nettoyage.
- 🔧 N'utilisez jamais d'ustensiles tranchants, savon, produit de nettoyage domestique, détergent et cirage pour le nettoyage.
- 🔧 Utilisez de l'eau tiède pour nettoyer la carrosserie du réfrigérateur et séchez-la soigneusement à l'aide d'un chiffon.
- 🔧 Utilisez un chiffon humide imbibé d'une solution composée d'une cuillère à café de bicarbonate de soude pour un demi litre d'eau pour nettoyer l'intérieur et séchez soigneusement.
- ⚠ Prenez soin de ne pas faire couler d'eau dans le logement de la lampe et dans d'autres éléments électriques.
- ⚠ En cas de non utilisation de votre réfrigérateur pendant une période prolongée, débranchez le câble d'alimentation, sortez toutes les denrées, nettoyez-le et laissez la porte entrouverte.
- 🔧 Inspectez les joints de porte régulièrement pour vérifier qu'ils sont propres et qu'il n'y a pas de particules de nourriture.
- 🔧 Pour retirer les balconnets de portes, sortez tout son contenu puis poussez simplement le balconnet vers le haut à partir de la base.

Protection des surfaces en plastique.

- Ne placez pas d'huiles ou de plats huileux dans le réfrigérateur dans des récipients non fermés, car les graisses peuvent endommager les surfaces en plastique du réfrigérateur. Si vous versez ou éclaboussez de l'huile sur les surfaces en plastique, nettoyez et lavez les parties souillées avec de l'eau chaude immédiatement.

7 Solutions recommandées aux problèmes

Veillez vérifier la liste suivante avant d'appeler le service après-vente. Cela peut vous faire économiser du temps et de l'argent. Cette liste regroupe les problèmes les plus fréquents ne provenant pas d'un défaut de fabrication ou d'utilisation du matériel. Il se peut que certaines des fonctions décrites ne soient pas présentes sur votre produit.

Le réfrigérateur ne fonctionne pas.

- Le réfrigérateur est-il correctement branché ? Insérez la prise dans la prise murale.
- Est-ce que le fusible ou la douille de raccord du réfrigérateur sont connectés ou est-ce que le fusible principal a sauté ? Vérifiez le fusible.

Condensation sur la paroi intérieure du compartiment réfrigérateur. (MULTIZONE, COOL CONTROL et FLEXI ZONE).

- Température ambiante très basse. Ouvertures et fermetures fréquentes de la porte. Humidité ambiante très élevée. Conservation de denrées liquides dans des récipients ouverts. Porte laissée entrouverte. Réglez le thermostat à un niveau de froid supérieur.
- Réduisez les temps d'ouverture de la porte ou utilisez-la moins fréquemment.
- Couvrez les denrées dans des récipients ouverts à l'aide d'un matériau adapté.
- Essuyez la condensation à l'aide d'un tissu sec et vérifiez si elle persiste.

Le compresseur ne fonctionne pas.

- Le dispositif de protection thermique du compresseur sautera en cas de coupures soudaines du courant ou de débranchement intempestif, en effet la pression du liquide réfrigérant du système de refroidissement ne sera pas équilibrée. Le réfrigérateur recommencera à fonctionner normalement après 6 minutes environ. Veuillez contacter le service après-vente si le réfrigérateur ne redémarre pas après cette période.
- Le réfrigérateur est en mode de dégivrage. Cela est normal pour un réfrigérateur à dégivrage semi-automatique. Le cycle de dégivrage se déclenche régulièrement.
- Le réfrigérateur n'est pas branché à la prise. Assurez-vous que la prise est branchée à la prise murale.
- Les réglages de température sont-ils corrects ?
- Il se peut qu'il y ait une panne d'électricité.

Le réfrigérateur fonctionne fréquemment ou pendant de longues périodes.

- Votre nouveau réfrigérateur est peut être plus large que l'ancien. Ceci est tout à fait normal. Les grands réfrigérateurs fonctionnent pendant une période de temps plus longue.
- La température ambiante de la salle peut être élevée. Ceci est tout à fait normal.
- Le réfrigérateur pourrait y avoir été branché tout récemment ou pourrait avoir été chargé de denrées alimentaires. Le refroidissement complet du réfrigérateur peut durer quelques heures de plus.
- D'importantes quantités de denrées chaudes ont peut être été introduites dans le réfrigérateur récemment. Les denrées chaudes provoquent un fonctionnement prolongé du réfrigérateur avant d'atteindre le niveau de température de conservation raisonnable.
- Les portes ont peut être été ouvertes fréquemment ou laissées entrouvertes pendant une durée prolongée. L'air chaud qui entre dans le réfrigérateur le fait fonctionner pendant de plus longues périodes. Ouvrez les portes moins souvent.
- La porte du réfrigérateur ou du congélateur ont peut être été laissées entrouvertes. Vérifiez que les portes sont bien fermées.
- Le réfrigérateur est réglé à une température très basse. Réglez la température du réfrigérateur à un degré supérieur et attendez jusqu'à ce que la température soit bonne.
- Le joint de la porte du réfrigérateur ou du congélateur peut être sale, déchiré, rompu ou mal en place. Nettoyez ou remplacez le joint. Tout joint endommagé/déchiré fait fonctionner le réfrigérateur pendant une période de temps plus longue afin de conserver la température actuelle.

La température du congélateur est très basse alors que celle du réfrigérateur est correcte.

- La température du congélateur est réglée à une température très basse. Réglez la température du congélateur à un degré supérieur et vérifiez.

La température du réfrigérateur est très basse alors que celle du congélateur est correcte.

- Il se peut que la température du réfrigérateur a réglée à une température très basse. Réglez la température du réfrigérateur à un degré supérieur et vérifiez.

Les denrées conservées dans les tiroirs du compartiment de réfrigération congèlent.

- Il se peut que la température du réfrigérateur a réglée à une température très basse. Réglez la température du réfrigérateur à un degré supérieur et vérifiez.

La température dans le réfrigérateur ou le congélateur est très élevée.

- La température du réfrigérateur a peut être été réglée à un degré très élevé. Le réglage du réfrigérateur a un effet sur la température du congélateur. Modifiez la température du réfrigérateur ou du congélateur jusqu'à ce qu'elles atteignent un niveau correct.
- Les portes ont peut être été ouvertes fréquemment ou laissées entrouvertes pendant une durée prolongée; ouvrez-les moins fréquemment.
- La porte est peut être restée ouverte; refermez complètement la porte.
- D'importantes quantités de denrées chaudes ont peut être été introduites dans le réfrigérateur récemment. Attendez que le réfrigérateur ou le congélateur atteigne la bonne température.
- Le réfrigérateur y a peut être été branché récemment. Le refroidissement complet du réfrigérateur nécessite du temps.

Le niveau sonore augmente lorsque le réfrigérateur est en marche.
<ul style="list-style-type: none"> • Les caractéristiques de performance du réfrigérateur peuvent changer en raison des variations de la température ambiante. Cela est normal et n'est pas un défaut.
Vibrations ou bruits
<ul style="list-style-type: none"> • Le sol n'est pas plat ou n'est pas solide. Le réfrigérateur oscille lorsqu'on le bouge lentement. Assurez-vous que le sol est plat et suffisamment solide pour supporter le réfrigérateur. • Les bruits peuvent être produits par les objets placés sur le réfrigérateur. Enlevez tout ce qu'il y a au-dessus du réfrigérateur.
Le réfrigérateur produit des bruits semblables à de l'eau qui coule ou à la pulvérisation d'un liquide.
<ul style="list-style-type: none"> • Des écoulements de gaz et de liquides se produisent dans le réfrigérateur, de par ses principes de fonctionnement. Cela est normal et n'est pas un défaut.
Le réfrigérateur produit des bruits semblables à du vent.
<ul style="list-style-type: none"> • Les ventilateurs sont utilisés pour refroidir le réfrigérateur. Cela est normal et n'est pas un défaut.
Condensation sur les parois intérieures du réfrigérateur.
<ul style="list-style-type: none"> • Un temps chaud et humide augmente la formation de givre et de condensation. Cela est normal et n'est pas un défaut. • La porte est peut être restée ouverte; assurez-vous que les portes sont complètement fermées. • Les portes ont peut être été ouvertes fréquemment ou laissées entrouvertes pendant une durée prolongée; ouvrez-les moins fréquemment.
De l'humidité est présente à l'extérieur ou entre les portes du réfrigérateur.
<ul style="list-style-type: none"> • Il y a peut être de l'humidité dans l'air; ceci est tout à fait normal par un temps humide. Lorsque l'humidité est faible, la condensation disparaîtra.
Présence d'une mauvaise odeur dans le réfrigérateur.
<ul style="list-style-type: none"> • L'intérieur du réfrigérateur doit être nettoyé. Nettoyez l'intérieur du réfrigérateur avec une éponge, de l'eau tiède ou de l'eau gazeuse. • Certains récipients ou matériaux d'emballage peuvent provoquer ces odeurs. Utilisez un autre récipient ou changez de marque de matériau d'emballage.
La porte ne se ferme pas.
<ul style="list-style-type: none"> • Des récipients peuvent empêcher la fermeture de la porte. Remplacez les emballages qui obstruent la porte. • Le réfrigérateur n'est pas complètement vertical et peut balancer lorsqu'on le bouge légèrement. Réglez les vis de levage. • Le sol n'est pas plat ou solide. Assurez-vous que le sol est plat et qu'il peut supporter le réfrigérateur.
Les bacs à légumes sont coincés.
<ul style="list-style-type: none"> • Il se peut que les denrées touchent le plafond du tiroir. Disposez à nouveau les denrées dans le tiroir.

Bitte lesen Sie zuerst diese Anleitung!

Lieber Kunde,

Wir sind sicher, dass Ihnen dieses Produkt, das in modernsten Fertigungsstätten hergestellt und den strengsten Qualitätsprüfungen unterzogen wurde, lange Zeit gute Dienste leisten wird.

Wir empfehlen Ihnen, vor Inbetriebnahme des Gerätes das gesamte Handbuch durchzulesen und es anschließend aufzubewahren.

Diese Anleitung...

- hilft Ihnen, Ihr Gerät schnell und sicher zu bedienen.
 - Lesen Sie die Anleitung, bevor Sie Ihr Gerät aufstellen und bedienen.
 - Halten Sie sich an die Anweisungen, beachten Sie insbesondere die Sicherheitshinweise.
 - Bewahren Sie die Anleitung an einem leicht zugänglichen Ort auf, damit Sie jederzeit darin nachschlagen können.
 - Lesen Sie auch die weiteren Dokumente, die mit Ihrem Produkt geliefert wurden.
- Bitte beachten Sie, dass diese Anleitung eventuell auch für andere Geräte eingesetzt werden kann.

Symbole und ihre Bedeutung

In dieser Anleitung finden Sie die folgenden Symbole:



Wichtige Informationen oder nützliche Tipps.



Warnung vor Verletzungen oder Beschädigungen.



Warnung vor elektrischem Strom.

Recycling

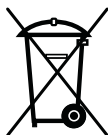

Dieses Produkt ist mit dem selektiven Entsorgungssymbol für elektrische und elektronische Altgeräte (WEEE) gekennzeichnet.

Das bedeutet, dass dieses Produkt gemäß der europäischen Richtlinie 2002/96/EC gehandhabt werden muss, um mit nur minimalen umweltspezifischen Auswirkungen recycelt oder zerlegt werden zu können. Weitere Informationen erhalten Sie von Ihren regionalen Behörden.

Elektronikprodukte, die nicht durch den selektiven Entsorgungsvorgang erfasst werden, stellen durch das Vorhandensein potenziell gefährlicher Substanzen umwelt- und gesundheitsrelevante Risiken dar.

INHALT

1 Ihr Kühlschrank/ Gefrierschrank **3**

2 Wichtige Hinweise zu Ihrer Sicherheit **4**

Bestimmungsgemäßer Gebrauch	4
Bei Geräten mit Wasserspender:	6
Kinder – Sicherheit	6
HCA-Warnung	6
Tipps zum Energiesparen	7
Empfehlungen zum Kühlbereich	7

3 Installation **8**

Was Sie bei einem weiteren Transport Ihres Kühlschrank/ Gefrierschranks beachten müssen	8
Bevor Sie Ihren Kühlschrank/ Gefrierschrank einschalten	8
Elektrischer Anschluss	9
Verpackungsmaterialien entsorgen	9
Altgeräte entsorgen	9
Aufstellung und Installation	9
Auswechseln der Beleuchtung	9
Geräte, ausbalancierte Aufstellung	10
Spalt zwischen den Türen anpassen ...	12
Wasserfilter installieren	13
Wasserschlauch an den Kühlschrank anschließen	14
Wasserleitung mit dem Wasserbehälter verbinden	17
Wasserschlauch an den Kaltwasseranschluss anschließen	17
(bei bestimmten Modellen)	17
Vor dem ersten Eisbereiter-/ Wasserspenderinsatz	18

4 Vorbereitung **19**

5 So nutzen Sie Ihren Kühlschrank **20**

Kühlbereichtemperatur einstellen	21
Tiefkühlbereichtemperatur einstellen ...	21
Frischgefrierfunktion	21

Schnellkühlfunktion	21
Urlaubstaste	22
Auto-Öko-Taste (spezielle Energiesparfunktion)	22
Ionisator	22
Tastensperre-Taste	22
Wasserspenderbeleuchtung	22
Wasser/Eis-Auswahl	22
Eis-/Wasserspender	22
Eisspender benutzen	22
Kein Eis	23
Doppeltes Kühlsystem:	24
Frische Lebensmittel tiefkühlen	24
Empfehlungen zur Konservierung von gefrorenen Lebensmitteln	25
Lebensmittel einlagern	25
Hinweise zum Tiefkühlen	25
So benutzen Sie den Wasserspender .	27
Tropfschale	27
Verschiebbare Ablagen	27
Blaues Licht	28
Ionen:	28
Eierbehälter	28
Frischgefrierfach	28
Gemüsefach-Feuchtigkeitsschieber ...	28
Empfehlungen zur Konservierung von gefrorenen Lebensmitteln	29
Abtauen	29
Austausch der Innenbeleuchtungsglühbirne	29
Eisbehälter und Wasserspender	31
Kühlfach	32
Minibar	33

6 Wartung und Reinigung **34**

Schutz der Kunststoffflächen	34
------------------------------------	----

7 Empfehlungen zur Problemlösung **35**

1 Ihr Kühlschrank/ Gefrierschrank

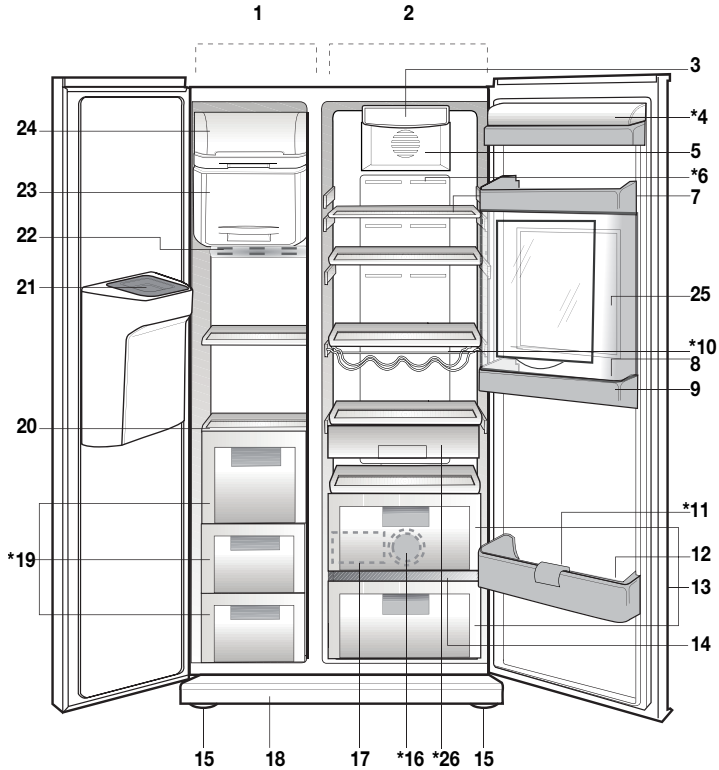

- | | |
|---------------------------------|--------------------------------------|
| 1. Tiefkühlbereich | 14. Gemüsefachabdeckung |
| 2. Kühlbereich | 15. Einstellbare Vorderfüße |
| 3. Kühlbereich-Innenbeleuchtung | 16. Blaues Licht |
| 4. Butter und Käse-Klappe | 17. Wasserbehälter |
| 5. Lüfter | 18. Belüftungsdeckel |
| 6. Ionisator | 19. Tiefkühlbereichsschubladen |
| 7. Kühlbereich-Glasablagen | 20. Tiefkühlbereich-Glasablagen |
| 8. Eierbehälter | 21. Eiskanaldeckel |
| 9. Kühlbereich-Türablagen | 22. Tiefkühlbereich-Innenbeleuchtung |
| 10. Weinkeller | 23. Frischgefrierfach |
| 11. Flaschenhalter | 24. Eisbehälter |
| 12. Flaschenablagen | 25. Minibar |
| 13. Gemüsefächer | 26. Snack-Ablagen |
| | * FAKULTATIV |

i Abbildungen und Angaben in dieser Anleitung sind schematisch und können etwas von Ihrem Produkt abweichen. Falls Teile nicht zum Lieferumfang des erworbenen Produktes zählen, gelten sie für andere Modelle.

2 Wichtige Hinweise zu Ihrer Sicherheit

Bitte lesen Sie die folgenden Hinweise aufmerksam durch. Bei Nichtbeachtung kann es zu Verletzungen und Sachschäden kommen. In diesem Fall erlöschen auch sämtliche Garantie- und sonstigen Ansprüche.

Die reguläre Einsatzzeit des von Ihnen erworbenen Gerätes beträgt 10 Jahre. In diesem Zeitraum halten wir Ersatzteile für das Gerät bereit, damit es stets wie gewohnt arbeiten kann.

Bestimmungsgemäßer Gebrauch

Dieses Produkt ist für folgende Einsatzzwecke vorgesehen:

- Nutzung in Innenräumen; beispielsweise im Privathaushalt
 - Einsatz in Geschäftsräumen; beispielsweise in Geschäften und Büros
 - Verwendung auf Bauernhöfen oder in Beherbergungsbetrieben; beispielsweise in Hotels und Pensionen
- Das Gerät sollte nicht im Freien benutzt werden.

Allgemeine Hinweise zu Ihrer Sicherheit

- Wenn Sie das Gerät entsorgen möchten, wenden Sie sich am besten an den autorisierten Kundendienst. Hier erhalten Sie notwendige Informationen und erfahren, welche Stellen für die Entsorgung zuständig sind.
- Bei Problemen und Fragen zum Gerät wenden Sie sich grundsätzlich an den autorisierten Kundendienst. Ziehen Sie keine Dritten zu Rate, versuchen Sie nichts in Eigenregie, ohne den autorisierten Kundendienst davon in Kenntnis zu setzen.
- Bei Geräten mit Tiefkühlbereich: Der Verzehr von Speiseeis und Eiswürfeln unmittelbar nach der Entnahme aus dem Tiefkühlbereich ist nicht ratsam. (Dies kann zu Erfrierungen führen.)

- Bei Geräten mit Tiefkühlbereich: Bewahren Sie Getränke in Flaschen sowie Dosen niemals in Tiefkühlbereich auf. Diese platzen.
- Berühren Sie gefrorene Lebensmittel nicht mit der Hand; sie können festfrieren.
- Ziehen Sie den Netzstecker, bevor Sie den Kühlschrank / Gefrierschrank reinigen oder abtauen.
- Verwenden Sie niemals Dampf- oder Sprühreiniger zum Reinigen oder Abtauen Ihres Kühlschranks / Gefrierschranks. Die Dämpfe oder Nebel können in Kontakt mit stromführenden Teilen geraten und Kurzschlüsse oder Stromschläge auslösen.
- Missbrauchen Sie niemals Teile Ihres Kühlschranks / Gefrierschranks (z. B. Tür) als Befestigungen oder Kletterhilfen.
- Nutzen Sie keine elektrischen Geräte innerhalb des Kühlschranks / Gefrierschranks.
- Achten Sie darauf, den Kühlkreislauf keinesfalls mit Bohr- oder Schneidwerkzeugen zu beschädigen. Das Kühlmittel kann herauspritzen, wenn die Gaskanäle des Verdunsters, Rohr- und Schlauchleitungen oder Oberflächenversiegelungen beschädigt werden. Dies kann zu Hautreizungen und Augenverletzungen führen.
- Decken Sie keinerlei Belüftungsöffnungen des Kühlschranks / Gefrierschranks ab.
- Elektrogeräte dürfen nur von autorisierten Fachkräften repariert werden. Reparaturen durch weniger kompetente Personen können erhebliche Gefährdungen des Anwenders verursachen.
- Sollten Fehler oder Probleme während der Wartung oder Reparaturarbeiten auftreten, so trennen Sie den Kühlschrank / Gefrierschrank von der Stromversorgung, indem Sie die entsprechende Sicherung abschalten oder den Netzstecker ziehen.

- Ziehen Sie niemals am Netzkabel – fassen Sie stets den Stecker selbst.
- Lagern Sie hochprozentige alkoholische Getränke gut verschlossen und aufrecht.
- Lagern Sie niemals Behälter mit brennbaren Gasen (z. B. Spraydosen) oder explosive Dinge im Kühlschrank / Gefrierschrank.
- Nutzen Sie keine mechanischen oder andere Hilfsmittel, um das Gerät abzutauen – es sei denn, solche Hilfsmittel werden ausdrücklich vom Hersteller empfohlen.
- Dieses Gerät darf nicht von Personen (einschließlich Kindern) benutzt werden, die unter körperlichen oder geistigen Einschränkungen leiden oder denen es an der nötigen Erfahrung im Umgang mit solchen Geräten mangelt. Eine Ausnahme kann gemacht werden, wenn solche Personen ständig beaufsichtigt werden und/oder gründlich in der Verwendung des Gerätes unterwiesen wurden.
- Nehmen Sie einen beschädigten Kühlschrank / Gefrierschrank nicht in Betrieb. Wenden Sie sich im Zweifelsfall unbedingt zuerst an den Kundendienst.
- Die elektrische Sicherheit des Gerätes ist nur dann gewährleistet, wenn das hausinterne Erdungssystem den zutreffenden Normen entspricht.
- Setzen Sie das Gerät keinem Regen, Schnee, direktem Sonnenlicht oder Wind aus, da dies die elektrische Sicherheit gefährden kann.
- Damit es nicht zu Gefährdungen kommt, lassen Sie beschädigte Netzkabel unverzüglich vom Kundendienst austauschen.
- Stecken Sie während der Installation niemals den Netzstecker ein. Andernfalls kann es zu schweren bis tödlichen Verletzungen kommen.
- Der Kühlschrank / Gefrierschrank darf nur zum Lagern von Lebensmitteln, keinesfalls für andere Zwecke verwendet werden.
- Das Typenschild mit technischen Daten befindet sich an der linken Innenwand des Kühlschranks / Gefrierschranks.
- Schließen Sie den Kühlschrank / Gefrierschrank niemals an Energiesparsysteme an; andernfalls kann es zu Beschädigungen kommen.
- Bei Geräten mit blauer Innenbeleuchtung: Schauen Sie niemals mit optischen Hilfsmitteln in das blaue Licht.
- Bei manuell gesteuerten Kühlschränken warten Sie nach Stromausfällen mindestens 5 Minuten ab, bevor Sie das Gerät neu starten.
- Falls Sie das Gerät an einen anderen Besitzer weitergeben, vergessen Sie nicht, die Bedienungsanleitung ebenfalls weiterzugeben.
- Achten Sie beim Transportieren des Kühlschranks / Gefrierschranks darauf, dass das Netzkabel nicht beschädigt wird. Geknickte Kabel können sich entzünden. Stellen Sie niemals schwere Gegenstände auf dem Netzkabel ab. Berühren Sie den Netzstecker niemals mit feuchten oder gar nassen Händen.

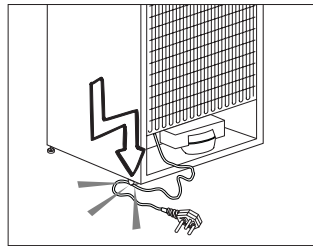

- Stecken Sie den Netzstecker niemals in lose Steckdosen ein.
- Sprühen Sie aus Sicherheitsgründen niemals direkt Wasser auf die Innen- und Außenflächen des Gerätes.
- Nutzen Sie niemals leicht entzündliche Substanzen (z. B. Propangas) in der Nähe des Kühlschranks / Gefrierschranks; es besteht Brand- und Explosionsgefahr.
- Stellen Sie niemals mit Wasser oder anderen Flüssigkeiten gefüllte Gefäße auf dem Kühlschrank / Gefrierschrank ab; es besteht Brand- und Stromschlaggefahr.

- Überladen Sie den Kühlschrank / Gefrierschrank nicht mit übermäßig vielen Lebensmitteln. Bei Überladung können Lebensmittel beim Öffnen der Tür herausfallen, Sachschäden und Verletzungen verursachen. Stellen Sie niemals Gegenstände auf dem Kühlschrank / Gefrierschrank ab; solche Gegenstände können beim Öffnen und Schließen der Kühlschrank / Gefrierschranktür herabfallen.
- Materialien, die bei exakt festgelegten Temperaturen gelagert werden müssen (beispielsweise Impfstoffe, wärmeempfindliche Arznei, wissenschaftliche Proben, usw.) sollten nicht im Kühlschrank / Gefrierschrank gelagert werden.
- Ziehen Sie den Netzstecker, wenn Sie den Kühlschrank / Gefrierschrank längere Zeit nicht nutzen. Andernfalls können Brände durch defekte Netzkabel nicht gänzlich ausgeschlossen werden.
- Die Kontakte des Netzsteckers sollten regelmäßig gereinigt werden; andernfalls besteht Brandgefahr.
- Die Steckerkontakte sollten regelmäßig gereinigt werden; andernfalls besteht Brandgefahr.
- Der Kühlschrank / Gefrierschrank kann sich bewegen, falls die Füße nicht richtig auf dem Boden aufliegen. Stellen Sie die verstellbaren Füße so ein, dass der Kühlschrank / Gefrierschrank absolut stabil steht und sich somit nicht bewegen kann.
- Tragen Sie den Kühlschrank / Gefrierschrank nicht am Türgriff; der Griff kann abbrechen.
- Wenn Sie das Gerät neben einem anderen Kühlgerät aufstellen, achten Sie darauf, dass zwischen den Geräten mindestens 8 cm Platz verbleiben. Andernfalls kann sich Feuchtigkeit an den Seitenwänden niederschlagen.

Bei Geräten mit Wasserspender:

Der Wasserdruck sollte zwischen 1 und 8 bar liegen.

- Nur Trinkwasser verwenden.

Kinder – Sicherheit

- Bei abschließbaren Türen bewahren Sie den Schlüssel außerhalb der Reichweite von Kindern auf.
- Kinder müssen stets beaufsichtigt werden, damit sie nicht mit dem Gerät spielen.

HCA-Warnung

Falls Ihr Gerät mit dem Kühlmittel R600a arbeitet:

Dieses Gas ist leicht entflammbar. Achten Sie also darauf, Kühlkreislauf und Leitungen während Betrieb und Transport nicht zu beschädigen. Bei Beschädigungen halten Sie das Produkt von potenziellen Zündquellen (z. B. offenen Flammen) fern und sorgen für eine gute Belüftung des Raumes, in dem das Gerät aufgestellt wurde.

Diese Warnung können Sie ignorieren, wenn Ihr Gerät mit dem Kühlmittel R134a arbeitet.

Das verwendete Kühlmittel wird auf dem Typenschild an der linken Innenseite des Kühlschranks / Gefrierschranks angegeben. Entsorgen Sie das Gerät niemals durch Verbrennen.

Tipps zum Energiesparen

- Halten Sie die Kühlschrank / Gefrierschranktüren nur möglichst kurz geöffnet.
- Lagern Sie keine warmen Speisen oder Getränke im Kühlschrank / Gefrierschrank ein.
- Überladen Sie den Kühlschrank / Gefrierschrank nicht; die Luft muss frei zirkulieren können.
- Stellen Sie den Kühlschrank / Gefrierschrank nicht im direkten Sonnenlicht oder in der Nähe von Wärmequellen wie Öfen, Spülmaschinen oder Heizkörpern auf.
- Achten Sie darauf, Ihre Lebensmittel in verschlossenen Behältern aufzubewahren.
- Bei Geräten mit Tiefkühlbereich: Sie können noch mehr Lebensmittel einlagern, wenn Sie die Ablagen oder Schubladen aus dem Tiefkühlbereich herausnehmen. Die Energieverbrauchswerte Ihres Kühlschranks / Gefrierschranks wurden bei maximaler Beladung mit herausgenommenen Ablagen oder Schubladen ermittelt. Ansonsten ist es Ihnen natürlich freigestellt, die Ablagen oder Schubladen zu verwenden.
- Wenn Sie gefrorene Lebensmittel im Kühlbereich auftauen, sparen Sie Energie und bewahren die Qualität der Lebensmittel.

Empfehlungen zum Kühlbereich

* FAKULTATIV

- Achten Sie darauf, dass der Temperatursensor im Kühlbereich nicht mit Lebensmitteln in Berührung kommt. Damit die optimale Lagerungstemperatur im variablen Fach beibehalten werden kann, darf der Sensor nicht von Lebensmitteln blockiert werden.
- Geben Sie keine heißen Speisen in das Gerät.

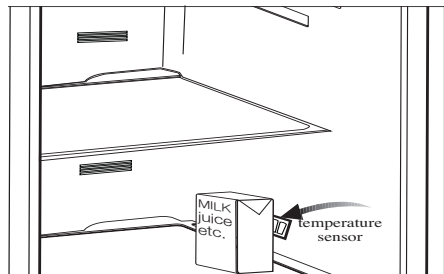
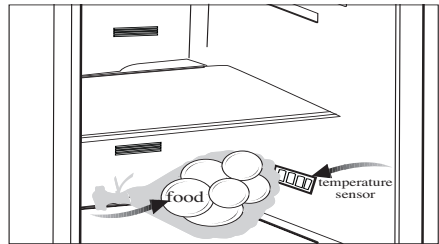

3 Installation

- i** Bitte beachten Sie, dass der Hersteller nicht haftet, wenn Sie sich nicht an die Informationen und Anweisungen der Bedienungsanleitung halten.

Was Sie bei einem weiteren Transport Ihres Kühlschranks/ Gefrierschranks beachten müssen

1. Der Kühlschrank/ Gefrierschrank muss vor dem Transport geleert und gesäubert werden.
2. Befestigen und sichern Sie Ablagen, Zubehör, Gemüsefach, etc. mit Klebeband, bevor Sie das Gerät neu verpacken.
3. Die Verpackung muss mit kräftigem Klebeband und stabilen Seilen gesichert, die auf der Verpackung aufgedruckten Transporthinweise müssen beachtet werden.

i **Bitte nicht vergessen:**

Jeder wiederverwendete Artikel stellt eine unverzichtbare Hilfe für unsere Natur und unsere Ressourcen dar.

Wenn Sie zur Wiederverwertung von Verpackungsmaterialien beitragen möchten, können Sie sich bei Umweltschutzvereinigungen und Ihren Behörden vor Ort informieren.

Bevor Sie Ihren Kühlschrank/ Gefrierschrank einschalten

Bevor Sie Ihren Kühlschrank/ Gefrierschrank in Betrieb nehmen, beachten Sie bitte Folgendes:

1. Ist der Innenraum des Kühlschranks/ Gefrierschranks trocken, kann die Luft frei an der Rückseite zirkulieren?
2. Reinigen Sie das Innere des Kühlschranks/ Gefrierschranks wie im Abschnitt „Wartung und Reinigung“ beschrieben.

3. Stecken Sie den Netzstecker des Kühlschranks/ Gefrierschranks in eine Steckdose. Bei geöffneter Tür schaltet sich das Licht im Innenraum ein.
4. Sie hören ein Geräusch, wenn sich der Kompressor einschaltet. Die Flüssigkeiten und Gase im Kühlsystem können auch leichte Geräusche erzeugen, wenn der Kompressor nicht läuft. Dies ist völlig normal.
5. Die Vorderkanten des Kühlgerätes können sich warm anfühlen. Dies ist normal. Diese Bereiche wärmen sich etwas auf, damit sich kein Kondenswasser bildet.
6. Setzen Sie die beiden Kunststoffkeile wie in der folgenden Abbildung gezeigt in die Kondensatordrähte ein. Die Kunststoffkeile sorgen für den richtigen Abstand zwischen Kühlschrank/ Gefrierschrank und Wand - und damit für die richtige Luftzirkulation. (Die Abbildung dient lediglich zur Orientierung und muss nicht exakt mit Ihrem Gerät übereinstimmen).

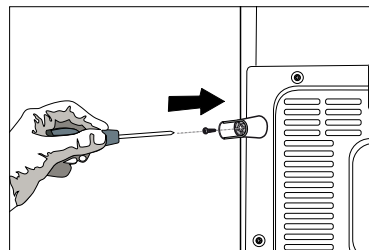
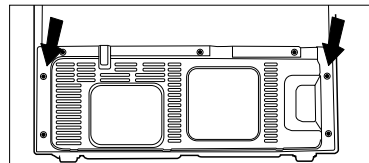

Elektrischer Anschluss

Schließen Sie Ihren Kühlschrank/ Gefrierschrank an eine geerdete (Schuko-) Steckdose an. Diese Steckdose muss mit einer passenden Sicherung abgesichert werden.

Wichtig:

- ⚠ Der Anschluss muss gemäß lokaler Vorschriften erfolgen.
- ⚠ Der Netzstecker muss nach der Installation frei zugänglich bleiben.
- ⚠ Informationen zur richtigen Spannung und Sicherungsdimensionierung finden Sie im Abschnitt „Technische Daten“.
- ⚠ Die angegebene Spannung muss mit Ihrer Netzspannung übereinstimmen.
- ⚠ Zum Anschluss dürfen keine Verlängerungskabel oder Mehrfachsteckdosen verwendet werden.
- ⚠ Ein beschädigtes Netzkabel muss unverzüglich durch einen qualifizierten Elektriker ausgetauscht werden.
- ⚠ Das Gerät darf vor Abschluss der Reparaturen nicht mehr betrieben werden! Es besteht Stromschlaggefahr!

Verpackungsmaterialien entsorgen

⚠ Das Verpackungsmaterial kann eine Gefahr für Kinder darstellen. Halten Sie Verpackungsmaterialien von Kindern fern oder entsorgen Sie das Verpackungsmaterial gemäß den gültigen Entsorgungsbestimmungen. Entsorgen Sie Verpackungsmaterialien nicht mit dem regulären Hausmüll.

Die Verpackung Ihres Gerätes wurde aus recyclingfähigen Materialien hergestellt.

Auswechseln der Beleuchtung

Die Innenbeleuchtung Ihres Kühlschranks sollte ausschließlich vom autorisierten Kundendienst ausgetauscht werden.

Altgeräte entsorgen

Entsorgen Sie Altgeräte auf umweltfreundliche Weise.

- ⚠ Bei Fragen zur richtigen Entsorgung wenden Sie sich bitte an Ihren Händler, an eine Sammelstelle oder an Ihre Stadtverwaltung.
- ⚠ Bevor Sie das Gerät entsorgen, schneiden Sie den Netzstecker ab und machen die Türverschlüsse (sofern vorhanden) unbrauchbar, damit Kinder nicht in Gefahr gebracht werden.

Aufstellung und Installation

⚠ Achtung: Stecken Sie während der Installation niemals den Netzstecker ein. Andernfalls kann es zu schweren bis tödlichen Verletzungen kommen.

⚠ Falls die Tür des Raumes, in dem der Kühlschrank/ Gefrierschrank aufgestellt werden soll, nicht breit genug ist, wenden Sie sich an den autorisierten Kundendienst, lassen die Kühlschrank/ Gefrierschranktüren demontieren und befördern das Gerät seitlich durch die Tür.

1. Stellen Sie Ihren Kühlschrank/ Gefrierschrank an einer gut erreichbaren Stelle auf.
2. Platzieren Sie den Kühlschrank/ Gefrierschrank nicht in der Nähe von Wärmequellen oder dort, wo er Feuchtigkeit oder direktem Sonnenlicht ausgesetzt ist.
3. Damit das Gerät richtig arbeiten kann, müssen Sie ausreichend Platz um das Gerät herum freilassen, damit eine ordentliche Belüftung gewährleistet ist. Wenn Sie den Kühlschrank/ Gefrierschrank in einer Nische aufstellen, müssen Sie einen Abstand von mindestens 5 cm zur Decke und 5 cm zu den Wänden einhalten. Wenn Sie das Gerät auf einem Teppich oder Teppichboden aufstellen, müssen Sie einen Abstand von mindestens 2,5 cm zum Boden einhalten.
4. Stellen Sie Ihren Kühlschrank/ Gefrierschrank auf einem ebenen Untergrund auf, damit er nicht wackelt.

5. Stellen Sie den Kühlschrank/ Gefrierschrank nicht an Stellen auf, an denen Temperaturen von weniger als 10 °C herrschen.

Gerade, ausbalancierte Aufstellung

Wenn Ihr Kühlschrank/ Gefrierschrank nicht absolut gerade steht:

Sie können den Kühlschrank/ Gefrierschrank – wie in der Abbildung gezeigt – durch Drehen der Frontfüße ausbalancieren. (Siehe Abbildung A.)



Wenn Sie in Richtung des schwarzen Pfeils drehen, senkt sich die Ecke, an der sich der Fuß befindet. Beim Drehen in Gegenrichtung wird die Ecke angehoben. Diese Arbeit fällt erheblich leichter, wenn ein Helfer das Gerät etwas anhebt.

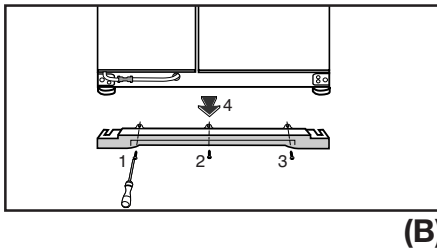

Türhöhereinstellung

Falls die Türen nicht exakt parallel zueinander ausgerichtet sein sollten, können Sie dies in der nachstehend angegebenen Reihenfolge durch Justage der Türhöhe korrigieren. Sorgen Sie dafür, dass die Türablagen beim Einstellen der Türhöhe leer sind.

1. Entfernen Sie die untere Belüftungsabdeckung - wie in der nachstehenden Abbildung gezeigt - durch Lösen der Schrauben. (Siehe Abbildung B.)
2. Lösen Sie die Schrauben am Scharnier der unteren Tür (die Sie anheben wollen) mit einem Schraubendreher; wie in der nachstehenden Abbildung gezeigt. (Nicht komplett entfernen.)

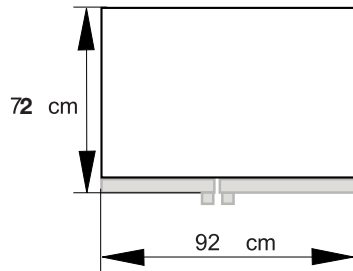
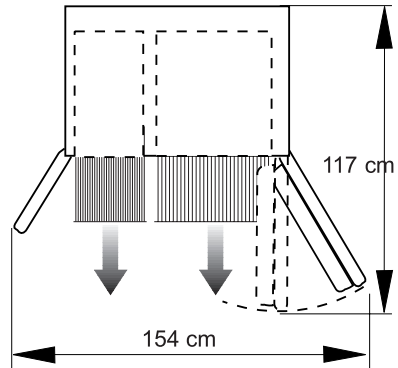
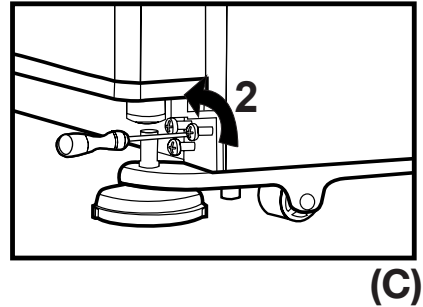

(Siehe Abbildung C.)

- Wenn die Tiefkühlbereichtür niedriger als die Kühlbereichtür ist, bringen Sie die Tür auf dieselbe Höhe, indem Sie die Höheneinstellschraube an der Tiefkühlbereichtür mit einem M6-Innensechskantschlüssel drehen; siehe Abbildung D.
- Wenn die Tiefkühlbereichtür niedriger als die Kühlbereichtür ist, bringen Sie die Tür auf dieselbe Höhe, indem Sie die Höheneinstellschraube an der Tiefkühlbereichtür mit einem M6-

Innensechskantschlüssel in Pfeilrichtung drehen; siehe Abbildung D.

Nachdem Sie die Türen durch Anheben des Frontteils mit Hilfe der Höheneinstellschrauben auf dieselbe Höhe eingestellt haben, sollten sich die Türen richtig schließen lassen.

Sollten sich die Türen nicht richtig schließen lassen, kann sich dies negativ auf die Leistung Ihres Kühlschranks/ Gefrierschranks auswirken.

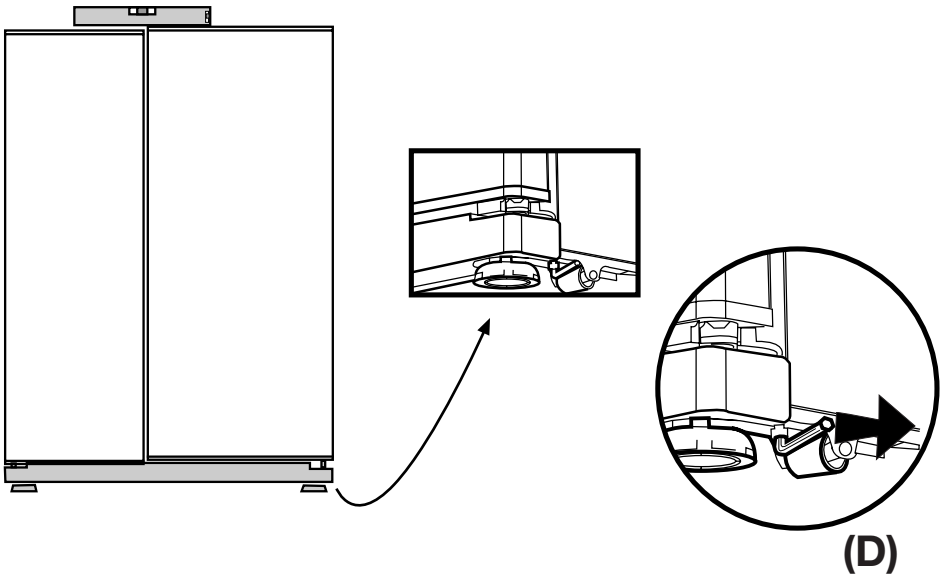

Spalt zwischen den Türen anpassen

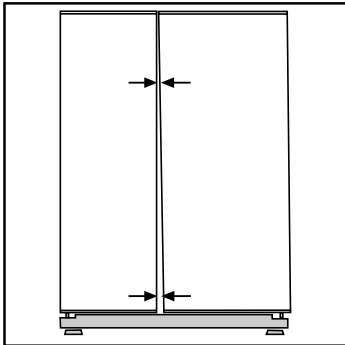

i Sie können den Spalt zwischen den Kühlbereichtüren wie in den Abbildungen gezeigt anpassen.
Beim Einstellen der Türhöhe sollten die Türablagen leer sein.

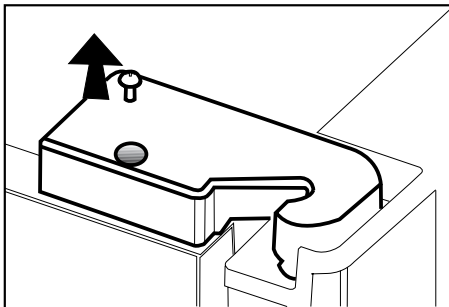

i Drehen Sie mit einem Schraubenzieher die Schraube am oberen Türscharnier der einzustellenden Tür heraus.

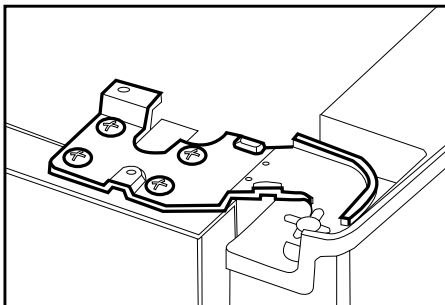

i Stellen Sie die Tür nach Lösen der Schrauben nach Wunsch ein.

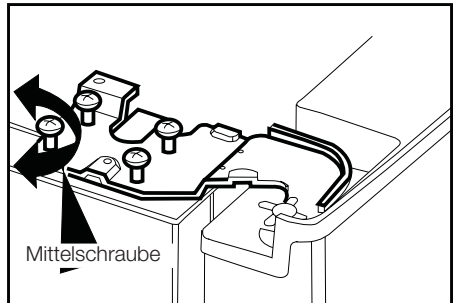
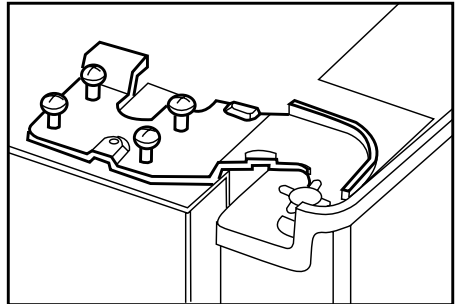

i Fixieren Sie die eingestellte Tür durch Anziehen der Schrauben; ändern Sie die Türposition dabei nicht.

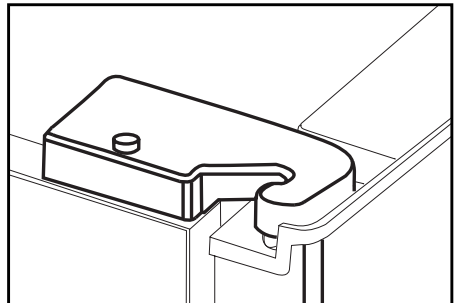

i Setzen Sie die Scharnierabdeckung wieder auf, ziehen Sie die Schraube an.

Wasserfilter installieren

(bei bestimmten Modellen)

Installationsvoraussetzungen

Ihr Kühlgerät kann über zwei unterschiedliche Wasseranschlüsse mit Frischwasser versorgt werden: Über die normale Kaltwasserleitung oder über einen Wasserbehälter.

Wenn Sie einen Wasserbehälter nutzen, ist eine Pumpe eine gute Idee.

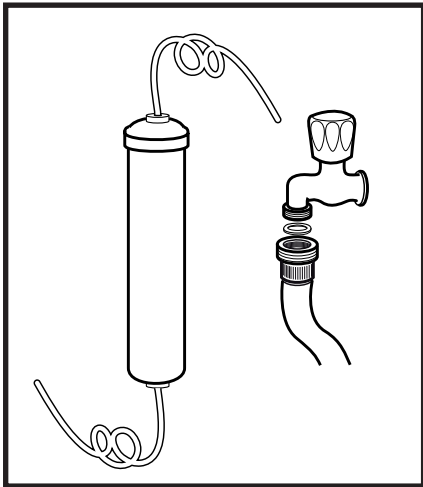

Überzeugen Sie sich davon, dass die nachstehenden Teile im Lieferumfang Ihres Gerätes enthalten sind.

1. Anschlussstück zum Anschluss der Wasserleitung an die Rückwand des Gerätes
2. 3 Rohrclips (zur Fixierung des Wasserschlauchs)

i Hinweis: Da die oben erwähnten Teile bei Verwendung eines Wasserbehälters nicht erforderlich sind, sind diese Teile bei Ihrem Gerät eventuell nicht vorhanden.

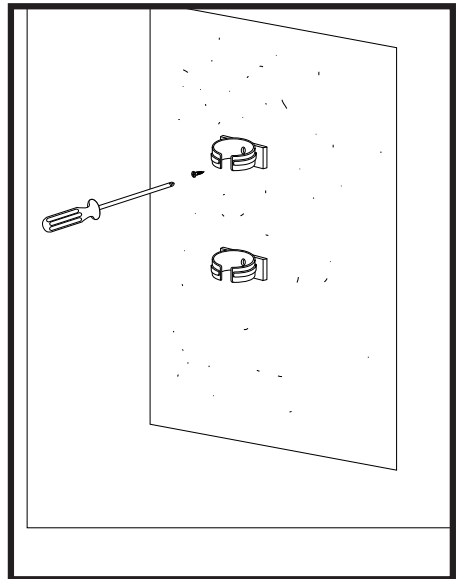

3. Wasserschlauch, 5 m (Durchmesser 0,635 mm oder 1/4 Zoll)
4. Kaltwasseranschlussventil mit Maschenfilter (Anschlussadapter)
5. Wasserfilter, zum Einsetzen in die Halterung im Kühlbereich.

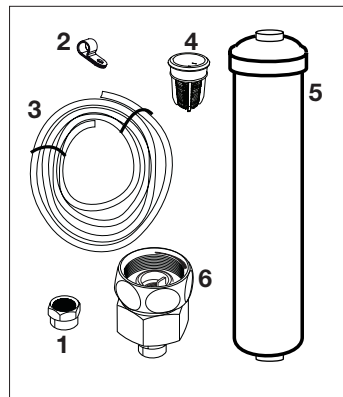

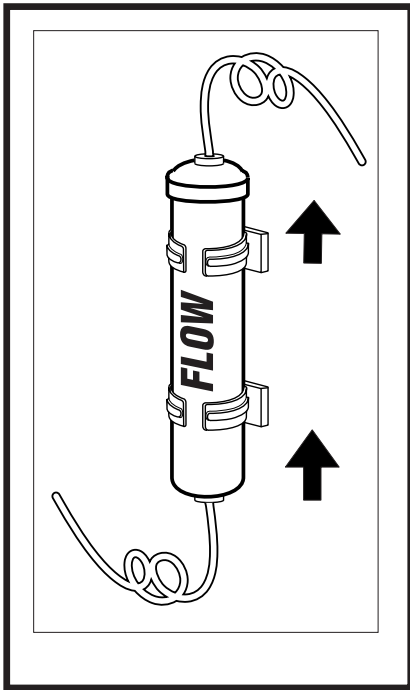

Wasseranschluss
Bitte halten Sie sich an die
nachstehende Anleitung.

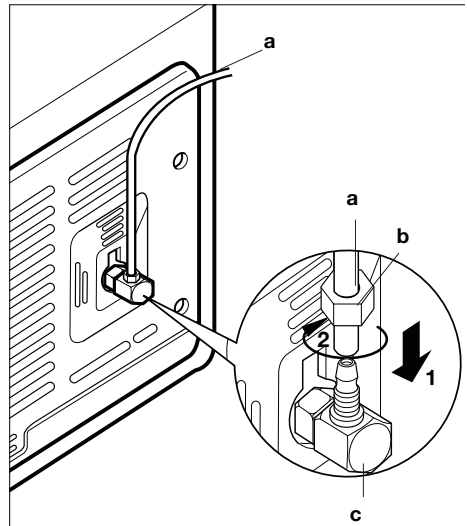

**Wasserschlauch an den
Kühlschrank anschließen**

1. Nachdem Sie das Anschlussstück am Wasserschlauch angebracht haben, führen Sie den Wasserschlauch in das Einlassventil am Kühlschrank ein, indem Sie es fest nach unten drücken.

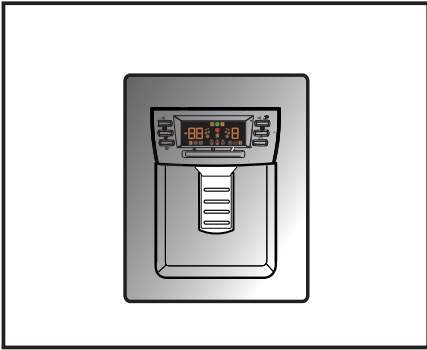

2. Fixieren Sie das Anschlussstück wie in der Abbildung gegenüber gezeigt durch Zusammendrücken des Einlassventils am Kühlschrank per Hand.

(a: Wasserleitung, b: Anschlussstück, c: Ventil)

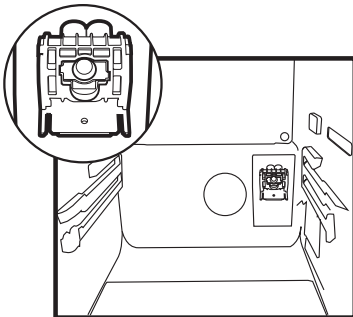
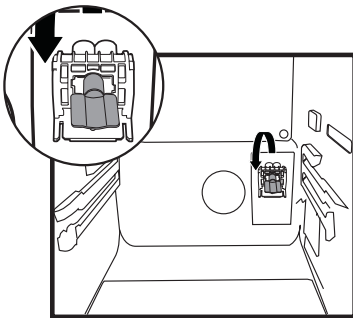

i Hinweis 1: Um Wasserdichtigkeit erreichen, ist es gewöhnlich nicht nötig, das Anschlussstück mit einem Werkzeug fest anzuziehen. Falls dennoch Wasser austritt, ziehen Sie das Anschlussstück mit einem Schlüssel oder einer Zange an. Zum Einsetzen des Wasserfilters halten Sie sich an die nachstehenden Anweisungen und beachten die Abbildungen:

1. Drücken Sie die Kein Eis-Taste am Display. (Abbildung 1)
2. Nehmen Sie die Filterabdeckung im Kühlbereich durch Ziehen nach vorne heraus. (Abbildung 2)
3. Lösen Sie die Verzweigungsabdeckung durch Drehen nach unten. (Abbildungen 3 + 4)

⚠ Warnung: Achten Sie darauf, dass der Kein Eis-Modus aktiv ist, bevor Sie die Verzweigungsabdeckung abnehmen. Hinweis: Nach dem Abnehmen der Abdeckung können ein paar Wassertropfen austreten; dies ist völlig normal.

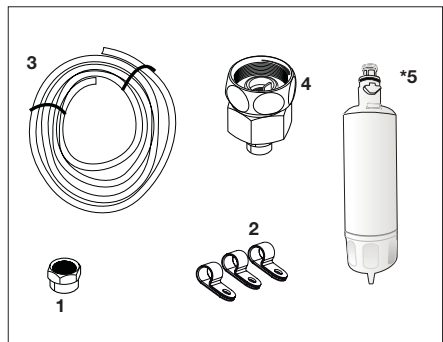

4. Nehmen Sie den Deckel vom Wasserfilter ab, platzieren Sie die Komponente wie in der Abbildung gezeigt und drehen Sie sie zum Fixieren nach oben. (Abbildung 5)
5. Heben Sie den Kein Eis-Modus wieder auf, indem Sie die Kein Eis-Taste am Bedienfeld noch einmal drücken.

Der Wasserfilter sollte alle sechs Monate ausgetauscht werden. Wenn Sie den Wasserfilter austauschen oder nicht weiter verwenden möchten, müssen Sie ihn wie in der Abbildung gezeigt entfernen; die Verzweigungsabdeckung muss angebracht werden. Achten Sie darauf, dass das Gerät vor dem Entnehmen auf Kein Eis eingestellt ist.

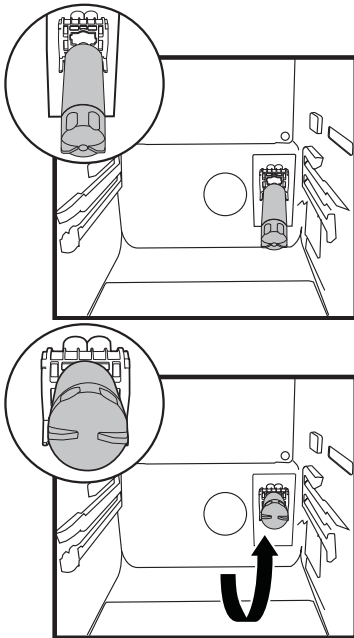

⚠️ **Warnung:** Der Wasserfilter entfernt Fremdkörper aus dem Wasser. Er reinigt das Wasser nicht von Mikroorganismen.

⚠️ **Warnung:** Die Kein Eis-Taste muss grundsätzlich gedrückt werden, bevor Sie den Wasserfilter austauschen oder die Verzweigungsabdeckung installieren.

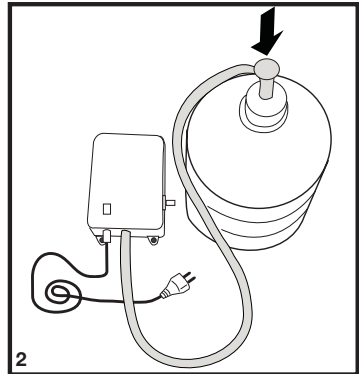
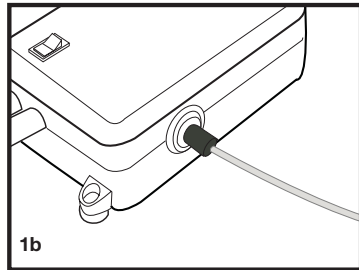
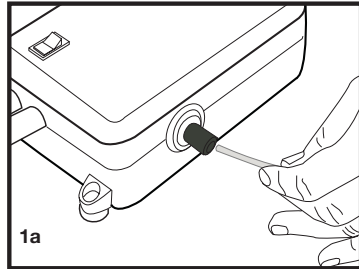

Wasserleitung mit dem Wasserbehälter verbinden

(bei bestimmten Modellen)

Wenn Sie den Kühlschrank über einen Wasserbehälter mit Wasser versorgen möchten, benötigen Sie eine Pumpe. Schließen Sie zunächst ein Ende des Wasserschlauches an den Kühlschrank an (siehe vorherige Seite), führen Sie dann die nachstehenden Schritte aus.

1. Schließen Sie die Verbindung durch Einschieben des Schlauchendes in die Einlassöffnung der Pumpe ab; schauen Sie sich dazu die Abbildung an.
2. Fixieren Sie das Ende des Wasserschlauches wie in der Abbildung gezeigt im Behälter.
3. Nach dem Anschluss stellen Sie die Stromversorgung her und schalten die Pumpe ein.

Warten Sie nach dem Einschalten der Pumpe noch 2 bis 3 Minuten ab.

i Hinweis: Schauen Sie beim Anschluss der Pumpe auch in die jeweilige Bedienungsanleitung.

Wasserschlauch an den Kaltwasseranschluss anschließen (bei bestimmten Modellen)

Wenn Sie Ihren Kühlschrank an die Wasserleitung anschließen möchten, müssen Sie ein handelsübliches 1/2 Zoll-Ventilstück an die Kaltwasserleitung Ihrer Wohnung anschließen. Falls dieser Anschluss nicht vorhanden oder Sie sich nicht sicher sein sollten, ziehen Sie bitte einen versierten Klempner hinzu.

1. Lösen Sie das Anschlussstück vom Anschlussadapter. (Abbildung A)
2. Bringen Sie den Anschlussadapter wie in der Abbildung gezeigt am 1/2 Zoll-Anschluss an. (Abbildung B)

3. Nach Anschluss der Wasserleitung an das Anschlussstück bringen Sie dieses wie in der Abbildung gezeigt am Anschlussadapter und am Wasseranschluss an. (Abbildung C)
4. Ziehen Sie das Anschlussstück mit der Hand an. Falls dennoch Wasser austritt, ziehen Sie das Anschlussstück mit einem Schlüssel oder einer Zange an.

⚠ Warnung: Fixieren Sie den Wasserschlauch an geeigneten Stellen mit den mitgelieferten Rohrclips, damit sich der Schlauch nicht verschieben oder aus Versehen lösen kann.

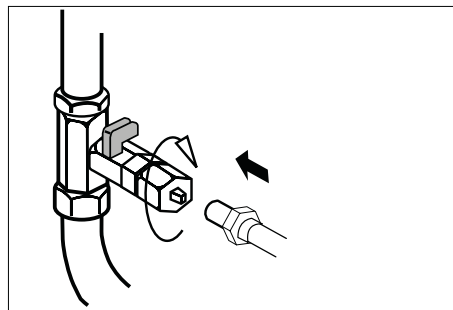
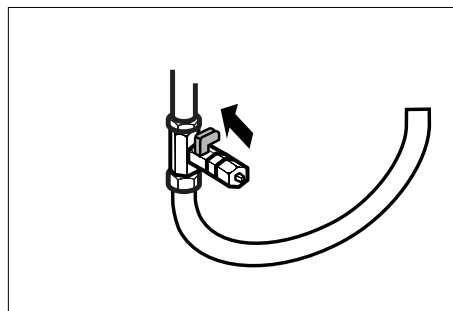
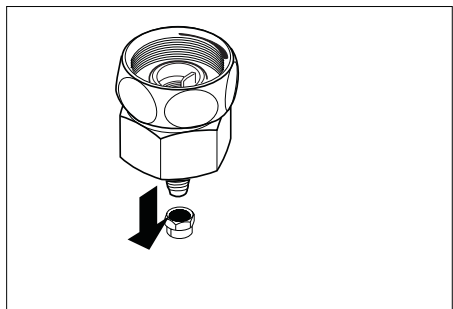

⚠ Warnung: Achten Sie nach dem Aufdrehen des Ventils darauf, dass kein Wasser an den beiden Verbindungsstellen des Wasserschlauches austritt. Falls Wasser austreten sollte, schließen Sie das Ventil sofort und ziehen sämtliche Verbindungen mit einem Schlüssel oder einer Zange an.

⚠ Warnung: Sorgen Sie dafür, dass ein ½ Zoll-Standardanschluss an der Kaltwasserleitung zur Verfügung steht und der Anschluss komplett zugedreht ist.

Hinweis -1: Beim Einsatz eines Wasserbehälters wird kein Wasserfilter benötigt.

Hinweis -2: Eine Pumpe muss eingesetzt werden, wenn Sie einen Wasserbehälter verwenden.

Vor dem ersten Eisbereiter-/Wasserspender Einsatz

i Der Wasserdruck muss mindestens 1 bar betragen.

i Der Wasserdruck darf 8 bar nicht überschreiten.

i Bei einem Wasserdruck unterhalb 1 bar und beim Einsatz eines Wasserbehälters ist eine Pumpe erforderlich.

i Das Wassersystem des Kühlschranks muss an den Kaltwasseranschluss angeschlossen werden. Es darf nicht mit dem Warmwasseranschluss verbunden werden.

i Nach der ersten Inbetriebnahme des Kühlschranks wird eventuell noch kein Wasser ausgegeben. Dies liegt daran, dass sich Luft im System befindet. Um sämtliche Luft aus dem System zu entfernen, halten Sie den Spenderhebel etwa 1 Minute lang gedrückt, bis Wasser aus dem Spender austritt. Zu Beginn kann der Wasserfluss noch etwas unregelmäßig sein. Der Wasserfluss stabilisiert sich, wenn sich keine Luft mehr im System befindet.

i Nach dem ersten Einschalten vergehen etwa 12 Stunden, bis kaltes Wasser ausgegeben wird.

i Damit der Eis-/Wasserspender problemlos funktioniert, muss der Wasserdruck zwischen 1 und 8 bar liegen. Als Richtwert: Ein Wasserglas (100 ml) wird in etwa 10 Sekunden gefüllt.

i Die ersten 10 Gläser Wasser sollten nicht getrunken werden.

i Etwa 12 Stunden müssen vergehen, bis Sie das erste Mal Eis aus dem Eisspender entnehmen können. Falls noch nicht genug Eis gebildet wurde, lässt sich auch kein Eis aus dem Spender entnehmen.

i Die ersten 30 Eiswürfel aus dem Spender dürfen nicht verzehrt werden.

i Nutzen Sie immer den Wasserfilter, wenn Sie keinen Wasserbehälter einsetzen.

4 Vorbereitung

- i** Ihr Kühlschrank / Gefrierschrank sollte mindestens 30 cm von Hitzequellen wie Kochstellen, Öfen, Heizungen, Herden und ähnlichen Einrichtungen aufgestellt werden. Halten Sie mindestens 5 cm Abstand zu Elektroöfen ein, vermeiden Sie die Aufstellung im direkten Sonnenlicht.
- i** Die Zimmertemperatur des Raumes, in dem der Kühlschrank / Gefrierschrank aufgestellt wird, sollte mindestens 10 °C betragen. Im Hinblick auf den Wirkungsgrad ist der Betrieb des Kühlschrank / Gefrierschranks bei geringerer Umgebungstemperatur nicht ratsam.
- i** Sorgen Sie dafür, dass das Innere Ihres Kühlschrank / Gefrierschranks gründlich gereinigt wird.
- i** Falls zwei Kühlschränke nebeneinander platziert werden sollen, achten Sie darauf, dass sie mindestens 2 cm voneinander entfernt aufgestellt werden.
- i** Wenn Sie den Kühlschrank / Gefrierschrank zum ersten Mal in Betrieb nehmen, halten Sie sich bitte an die folgenden Anweisungen für die ersten sechs Betriebsstunden.
 - Die Kühlschrank / Gefrierschranktür sollte nicht zu häufig geöffnet werden.
 - Der Kühlschrank / Gefrierschrank muss zunächst vollständig leer arbeiten.
 - Ziehen Sie nicht den Netzstecker. Falls der Strom ausfallen sollte, beachten Sie die Warnhinweise im Abschnitt „Empfehlungen zur Problemlösung“.
- i** Originalverpackung und Schaumstoffmaterialien sollten zum zukünftigen Transport des Gerätes aufbewahrt werden.

5 So nutzen Sie Ihren Kühlschrank

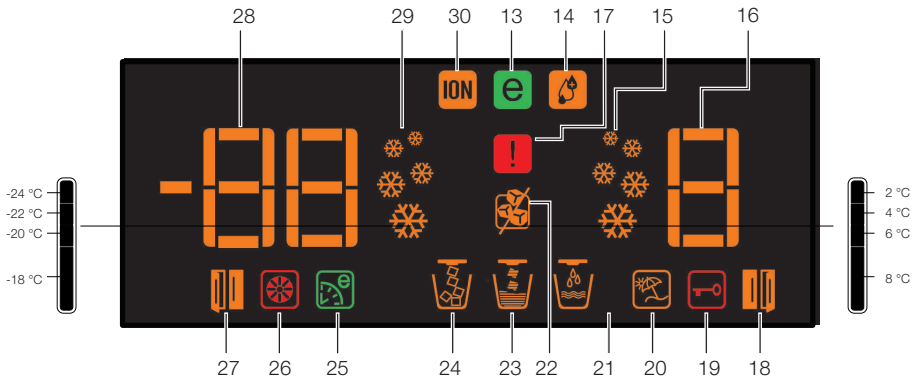
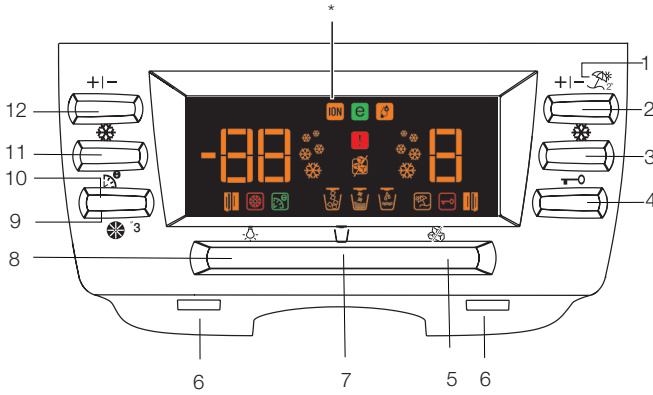

- | | |
|--|---|
| <ul style="list-style-type: none"> 1. Kühltemperatureinstelltaste 2. Urlaubstaste 3. Schnellkühltaste 4. Tastensperre-Taste 5. Kein-Eis-Taste 6. Wasserspenderleuchten 7. Eis/Wasser-Auswahlstaste 8. Wasserspenderbeleuchtungstaste 9. Filterrücksetztaste 10. Auto-Öko-Taste 11. Schnellgefriertaste 12. Tiefkühltemperatureinstelltaste | <ul style="list-style-type: none"> 13. Ökomodus-Anzeige 14. Hohe-Feuchtigkeit-Anzeige 15. Schnellkühlen-Anzeige 16. Kühlbereichtemperatureinstellungsanzeige 17. Hochtemperatur-/Fehler-Warnanzeige 18. Kühlbereichtür-offen-Anzeige 19. Tastensperre-Anzeige 20. Urlaubsmodusanzeige 21. Wasseranzeige 22. Kein-Eis-Anzeige 23. Zerstoßenes-Eis-Anzeige 24. Eiswürfelanzeige 25. Auto-Öko-Anzeige 26. Filter-rücksetzen-Anzeige 27. Tiefkühlbereichtür-offen-Anzeige 28. Tiefkühlbereichtemperatureinstellungsanzeige 29. Schnellgefrieranzeige 30. Ionisatoranzeige |
|--|---|

Optional

Tiefkühlbereichseinstellung	Kühlbereichseinstellung	Erläuterungen
-15 °C	4 °C	Dies ist die allgemein empfohlene Einstellung.
-18, -21 oder -24 °C	4 °C	Diese Einstellungen empfehlen wir bei Umgebungstemperaturen oberhalb 30 °C.
Frischgefrieren	4 °C	Dies nutzen Sie, wenn Sie Lebensmittel schnell einfrieren oder in kurzer Zeit Eis herstellen möchten. Nachdem der Vorgang abgeschlossen ist, wechselt Ihr Kühlschrank wieder zum zuvor eingestellten Modus.
-15 °C oder kälter	2 °C	Halten Sie sich an diese Einstellung, falls Sie meinen, dass der Kühlbereich aufgrund zu hoher Außentemperatur, der Nähe zu Wärmequellen oder zu häufiges Öffnen und Schließen der Kühlschranktür nicht kalt genug wird.
-15 °C oder kälter	Schnellkühlen	Verwenden Sie diese Einstellung, wenn der Kühlbereich überladen ist oder Sie die Inhalte schneller abkühlen möchten.

Kühlbereichstemperatur einstellen

Die Kühlbereichstemperatur kann auf folgende Temperaturen eingestellt werden: 8, 6, 4 und 2 °C

Zum Ändern drücken Sie die Kühltemperatureinstelltaste. Die Temperatur wird um 2 °C vermindert. Bei jedem Tastendruck wird die Temperatur vermindert; anschließend beginnt der Zyklus wieder mit der höchsten Einstellung von vorn. Lassen Sie die Taste los, wenn die gewünschte Temperatur erreicht ist; die neu eingestellte Temperatur wird gespeichert.

Falls Sie den Eindruck haben, dass Ihre Lebensmittel kälter als gewünscht sind, können Sie die Temperatur des Kühlbereiches auf 6 oder 8 °C einstellen.

Tiefkühlbereichstemperatur einstellen

Die Tiefkühlbereichstemperatur kann auf folgende Temperaturen eingestellt werden: -15, -18, -21, -24 und -24 °C

Zum Ändern drücken Sie die Tiefkühltemperatureinstelltaste. Die Temperatur wird um 2 °C vermindert. Bei jedem Tastendruck wird die Temperatur vermindert; anschließend beginnt der

Zyklus wieder mit der höchsten Einstellung von vorn. Lassen Sie die Taste los, wenn die gewünschte Temperatur erreicht ist; die neu eingestellte Temperatur wird gespeichert.

Frischgefrierfunktion

Wenn Sie die Frischgefrierfunktion drücken, arbeitet der Kompressor etwa 14 Stunden lang. Die Frischgefrieranzeige leuchtet auf. Zum Abbrechen dieser Funktion drücken Sie die Frischgefrierfunktionstaste noch einmal. Die Frischgefrierfunktion erlischt, die normalen Einstellungen werden wiederhergestellt. Die Frischgefrierfunktion wird nach 12 Stunden automatisch beendet, sofern Sie sie nicht vorher abbrechen.

Wenn Sie große Mengen frischer Lebensmittel einfrieren möchten, drücken Sie die Frischgefrierfunktionstaste 14 Stunden, bevor Sie die Lebensmittel in den Tiefkühlbereich geben.

Schnellkühlfunktion

Wenn Sie die Schnellkühlfunktion drücken, wird die Innentemperatur noch weiter vermindert. Diese Funktion dient dazu, Lebensmittel, die im Kühlbereich aufbewahrt werden, schnell herunterzukühlen.

Die Schnellkühlanzeige leuchtet nach dem Drücken der Schnellkühlfunktion auf.

Zum Abbrechen dieser Funktion drücken Sie die Schnellkühltaste noch einmal. Die Schnellkühlenanzeige erlischt, die normalen Einstellungen werden wiederhergestellt. Die Schnellkühlfunktion wird automatisch beendet, sofern Sie sie nicht zuvor abbrechen.

Urlaubstaste

Falls Sie den Kühlbereich längere Zeit nicht benutzen, können Sie die Kühlung durch Drücken der Urlaubstaste abschalten. Dadurch arbeitet Ihr Kühlgerät erheblich wirtschaftlicher. Zum Aktivieren dieser Funktion halten Sie die Urlaubstaste 3 Sekunden lang gedrückt. Wenn diese Funktion aktiv ist, muss die Tür des Kühlbereiches bleiben; im Kühlbereich dürfen keine Lebensmittel zurückgelassen werden.

Auto-Öko-Taste (spezielle Energiesparfunktion)

Wenn Sie die Auto-Öko-Taste drücken, arbeitet Ihr Gerät besonders wirtschaftlich. Wenn die Tür des Kühlbereiches länger geschlossen bleibt, während diese Funktion aktiviert ist, schaltet das Gerät auf einen wirtschaftlicheren Betriebsmodus um, um automatisch Energie zu sparen. Sie schalten diese Funktion aus, indem Sie die Auto-Öko-Taste noch einmal drücken.

Ionisator

Der Ionisator sorgt für reine Luft im Kühlbereich; diese Funktion ist ständig aktiv.

Tastensperre-Taste

Wenn Sie diese Taste 3 Sekunden lang gedrückt halten, wird die Tastensperre aktiv: Sämtliche Tasten werden gesperrt, der Spenderhebel ist ebenfalls ohne Funktion. Zum Abschalten der Tastensperre halten Sie die Taste noch einmal 3 Sekunden lang gedrückt.

Wasserspenderbeleuchtung

Wenn Sie die Beleuchtungstaste drücken, leuchtet die Wasserspenderbeleuchtung, bis Sie die Taste noch einmal drücken. Die Beleuchtung schaltet sich auch ein,

wenn Sie den Spenderhebel betätigen; sie erlischt kurz nach Loslassen des Hebels.

Wasser/Eis-Auswahl

Mit der Spenderauswahlstaste wählen Sie aus, ob Wasser, Eiswürfel oder zerstoßenes Eis ausgegeben werden.

Eis-/Wasserspender

Durch seine drei unterschiedlichen Funktionen liefert Ihnen der Spender kühles Wasser, Eiswürfel und zerstoßenes Eis, ohne dass Sie die Tür des Kühlschranks öffnen müssen. Der Spender liefert dauerhaft kühles Wasser und Eis, ohne dass Wasser nachgefüllt werden muss. Das benutzerfreundliche Bedienfeld bietet Ihnen die folgenden Spenderfunktionen: Hinweis:

- Wasser oder Eis können jeweils maximal 90 Sekunden lang ausgegeben werden.
- Der Spender arbeitet nicht, wenn die Tür des Tiefkühlbereiches geöffnet ist.



Eiswürfel
Wasser



Zerstoßenes Eis



Kaltes
Wasser

Eisspender benutzen

i Bitte beachten Sie, dass etwa 12 Stunden vergehen müssen, bevor Sie das erste Eis entnehmen können.

Wenn Sie kein Eis benötigen (zum Beispiel im Winter oder wenn Sie im Urlaub sind), nutzen Sie die Kein-Eis-Funktion.

i In 24 Stunden produziert das Gerät etwa 110 Eiswürfel. Diese Menge kann etwas variieren und hängt davon ab, wie oft die Türen geöffnet werden und wie der Kühlschrank eingestellt ist. Stromausfälle wirken sich natürlich ebenfalls aus. Das erzeugte Eis kann in Form von Eiswürfeln oder zerstoßenem Eis aus dem Spender entnommen werden.

Wenn Sie den Spender zunächst für zerstoßenes Eis genutzt haben und danach auf Eiswürfel umschalten, wird eine Zeit lang weiter zerstoßenes Eis ausgegeben,

bevor der erste Eiswürfel erscheint. Dies ist völlig normal, da zunächst die Reste des zerstoßenen Eises ausgegeben werden müssen.

i Falls der Eisspender längere Zeit nicht genutzt wurde sowie nach Stromausfällen kann das Eis zusammenbacken. In diesem Fall und falls das Eis anders als sonst riechen und schmecken sollte, muss das Eis komplett ausgegeben und der Eisbehälter gründlich gereinigt werden.

Warnungen

- i** Geben Sie kein zusätzliches Eis in den Eisspender. Dies kann zu Funktionsstörungen führen.
- ⚠** Es ist normal, dass einzelne Eiswürfel im Eisbehälter hin und wieder aneinander kleben.
- ⚠** Bewegliche Teile wie Klingen am Eisauslass des Senders dürfen niemals berührt werden; es besteht Verletzungsgefahr.
- ⚠** Zerkleinern Sie das Eis im Eisbehälter niemals mit scharfen oder spitzen Gegenständen. Der Eisbehälter kann dadurch beschädigt werden.
- ⚠** Missbrauchen Sie den Eisbehälter niemals zum schnellen Kühlen von Lebensmitteln.
- ⚠** Wenn Sie den Eisbehälter einmal entfernen möchten, müssen Sie in jedem Fall zuerst die Kein-Eis-Taste drücken.

Kein Eis

i Um die Eisbildung zu stoppen, drücken Sie die Kein-Eis-Taste. Wenn die Eisproduktion gestoppt ist (Kein Eis), benötigt der Eisbereiter kein Wasser mehr. Bereits vorhandenes Eis kann aber nach wie vor aus dem Spender entnommen werden. Um die Eisproduktion wieder zu starten, drücken Sie die Kein-Eis-Taste noch einmal.

Warnung: Wenn Sie den Eisspender nicht benutzen, vergessen Sie nicht, den Eiskanaldeckel in den Ring in der Tiefkühlbereichtür einzusetzen. **(Siehe Abschnitt „Ihr Kühlschrän.“)**

Filterrücksetztaste:

Der Wasserfilter sollte alle sechs Monate ausgetauscht werden. Die Filter-rücksetzen-Anzeige leuchtet, wenn der Wasserfilter ausgetauscht werden muss. Zum Abschalten der Filter-rücksetzen-Anzeige halten Sie die Filterrücksetztaste 3 Sekunden lang gedrückt.

Doppeltes Kühlsystem:

Ihr Kühlgerät ist mit zwei getrennten Kühlsystemen für Kühl- und Tiefkühlbereich ausgestattet. Dadurch vermisch sich die Luft im Kühlbereich nicht mit der Luft im Tiefkühlbereich. Durch die Trennung der Kühlsysteme kühlt Ihr Gerät erheblich schneller als viele andere Kühlgeräte. Auch die Gerüche der beiden Kühlbereiche bleiben getrennt. Darüber hinaus sparen Sie Energie, da auch das Abtauen getrennt erfolgt.

Frische Lebensmittel tiefkühlen

Es ist ratsam, die Lebensmittel einzuwickeln oder abzudecken, bevor sie im Kühlschrank gelagert werden.

Heiße Spiesen müssen auf Raumtemperatur abgekühlt sein, ehe sie in den Kühlschrank gegeben werden.

Lebensmittel, die Sie einfrieren möchten, sollten frisch und von guter Qualität sein.

Verteilen Sie die Lebensmittel / Gerichte auf familienfreundliche oder sonstwie sinnvolle Portionen.

Tiefkühlbereiche Einstellung	Kühlbereiche Einstellung	Erklärungen
-18 C	4 C	Dies ist die allgemein empfohlene Einstellung.
-20, -22 oder -24 C	4 C	Diese Einstellungen werden empfohlen, wenn die Umgebungstemperatur 30 C überschreitet.
Schnellgefrieren	4 C	Diese Funktion nutzen Sie zum Einfrieren von Lebensmitteln in kurzer Zeit. Nachdem der Vorgang abgeschlossen ist, wechselt Ihr Kühlschrank wieder zum zuvor eingestellten Modus.
-18 C oder kleiner	2 C	Halten Sie sich an diese Einstellung, falls Sie meinen, dass der Kühlbereich aufgrund zu hoher Außentemperatur, der Nähe zu Wärmequellen oder zu häufigem Öffnen und Schließen der Kühlschranktür nicht kalt genug wird.
-18 C oder kleiner	Schnellkühlung	Verwenden Sie diese Einstellung, wenn der Kühlbereich überladen ist oder Sie die Inhalte schneller abkühlen möchten. Wir empfehlen, die Schnellkühlfunktion 4 bis 8 Stunden vor dem Einlagern frischer Lebensmittel einzuschalten.

Lebensmittel sollten luftdicht verpackt sein, damit sie nicht austrocknen. Dies gilt auch dann, wenn Sie Lebensmittel nur kurze Zeit lagern möchten.

Geeignete Verpackungsmaterialien müssen reißfest, luftdicht und unempfindlich gegenüber Kälte, Feuchtigkeit, Gerüchen, Ölen und Säuren sein. Darüber hinaus müssen sie sich leicht verschließen lassen, unkompliziert in der Handhabung und natürlich zum Tiefkühlen geeignet sein.

Verbrauchen Sie eingefrorene Lebensmittel nicht direkt nach dem Auftauen und frieren Sie sie nicht wieder ein.

Bitte beachten Sie die folgenden Hinweise, um beste Resultate zu erzielen.

1. Frieren Sie nicht zu große Mengen auf einmal ein. Die Qualität der Lebensmittel bleibt am besten erhalten, wenn sie so schnell wie möglich bis in den Kern tiefgekühlt werden.

2. Wenn Sie noch warme Speisen in das Tiefkühlfach stellen, bewirken Sie damit, dass das Kühlsystem ununterbrochen arbeitet, bis die Speisen komplett tiefgekühlt sind.

3. Achten Sie besonders darauf, bereits tiefgekühlte und frische Speisen nicht zu vermischen.

Empfehlungen zur Konservierung von gefrorenen Lebensmitteln

Handelsübliche, verpackte Tiefkühlkost sollte gemäß den Hinweisen des Herstellers zur Lagerung in Viersterne-Fächern  gelagert werden.

Um besonders gute Ergebnisse zu erzielen und zu erhalten, sollten Sie Folgendes berücksichtigen:

1. Geben Sie Lebensmittel so schnell wie möglich nach dem Kauf in den Tiefkühlbereich.
2. Sorgen Sie dafür, dass sämtliche Lebensmittel beschriftet und mit einem Datum versehen werden.
3. Achten Sie darauf, dass das Mindesthaltbarkeitsdatum auf der Verpackung nicht überschritten wird. Bei Stromausfall halten Sie die Tür des Tiefkühlbereiches geschlossen. Gefrorene Lebensmittel nehmen keinen Schaden, solange der Stromausfall nicht länger als unter „Haltezeit nach Ausfall“ (siehe Technische Daten) angegeben andauert. Falls der Stromausfall länger andauern sollte, müssen Sie die Lebensmittel überprüfen und nötigenfalls entweder sofort konsumieren oder kochen und danach wieder einfrieren.

Abtauen

Der Tiefkühlbereich taut automatisch ab.

Lebensmittel einlagern

Tiefkühlbereich-Ablagen	Verschiedene gefrorene Lebensmittel wie Fleisch, Fisch, Speiseeis, Gemüse, etc.
Eierhalter	Eier

Kühlbereich-Ablagen	Lebensmittel in Pfannen, Töpfen, auf abgedeckten Tellern, in geschlossenen Behältern
Kühlbereich-Türablagen	Kleine, verpackte Lebensmittelprodukte oder Getränke (zum Beispiel Milch, Saft und Bier)
Gemüsefach	Gemüse und Früchte
Frischefach	Milchprodukte (Käse, Butter, ...), Salami, und so weiter

Hinweise zum Tiefkühlen

Lebensmittel sollten schnellstmöglich eingefroren werden, damit sie nicht an Qualität verlieren.

Die TSE-Norm schreibt (je nach Messbedingungen) vor, dass ein Kühlschrank mindestens 4,5 kg Lebensmittel pro 100 Liter Gefriervolumen bei einer Umgebungstemperatur von 32 °C in 24 Stunden auf -18 °C abkühlen kann. Nur bei Temperaturen von -18 °C oder weniger ist es möglich, Lebensmittel lange Zeit zu lagern.

Sie können die Frische von Lebensmitteln viele Monate bewahren (bei einer Temperatur von -18 °C oder weniger im Tiefkühlbereich).

WARNUNG!

- Verteilen Sie die Lebensmittel / Gerichte auf familienfreundliche oder sonstwie sinnvolle Portionen.
- Lebensmittel sollten luftdicht verpackt sein, damit sie nicht austrocknen. Dies gilt auch dann, wenn Sie Lebensmittel nur kurze Zeit lagern möchten.

Benötigtes Verpackungsmaterial:

- Kältebeständiges Klebeband
- Selbstklebende Etiketten
- Gummiringe
- Stift

Geeignete Verpackungsmaterialien müssen reißfest und unempfindlich gegenüber Kälte, Feuchtigkeit, Gerüchen, Ölen und Säuren sein.

Einzufrierende Lebensmittel sollten keinen direkten Kontakt zu bereits gefrorenen Lebensmitteln haben, damit diese nicht anzutauen.

Die Gefrierkapazität Ihres Kühlschranks können Sie im Abschnitt „Technische Daten“ im ersten Teil nachlesen.

Halten Sie sich hinsichtlich der Aufbewahrungsdauer immer an die Tabellenwerte.

Verbrauchen Sie eingefrorene Lebensmittel nicht direkt nach dem Auftauen und frieren Sie sie nicht wieder ein.

So benutzen Sie den Wasserspender

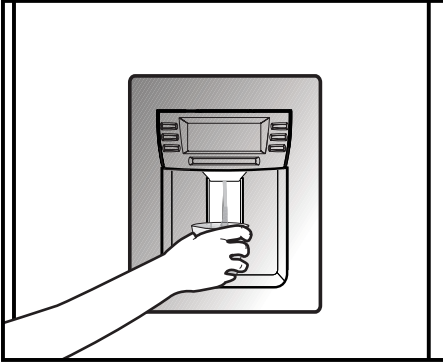

Warnungen

Das erste Wasser, das aus dem Spender fließt, kann noch etwas warm sein. Dies ist normal.

Wenn der Wasserspender längere Zeit nicht genutzt wurde, müssen Sie zunächst ein wenig Wasser ausfließen lassen, bis frisches Wasser ausgegeben wird.

Tropfschale

In der Tropfschale sammelt sich Wasser, das bei der Nutzung nach unten tropft. Sie können die Tropfschale entnehmen, indem Sie sie zu sich heranziehen oder (je nach Modell) die Kante hinabdrücken. Das Wasser lässt sich leicht mit einem Schwamm oder einem weichen Tuch entfernen.



Verschiebbare Ablagen

Sie verschieben die Ablagen, indem Sie sie vorne etwas anheben und anschließend nach vorne ziehen oder nach hinten schieben. Sie können die Ablagen bis zum Anschlag herausziehen, um leichter an die Lebensmittel im hinteren Teil der Ablage heranzukommen. Die Ablage lässt sich vollständig entnehmen, indem Sie sie leicht anheben und anschließend weiter herausziehen.

Halten Sie die Ablage fest im Griff (am besten von unten abstützen), damit sie nicht kippt. Die Ablagen laufen in Schienen an den Seiten des Innenraums; Sie können Schienen in unterschiedlicher Höhe nutzen. Schieben Sie die Ablage stets bis zum Anschlag ein.

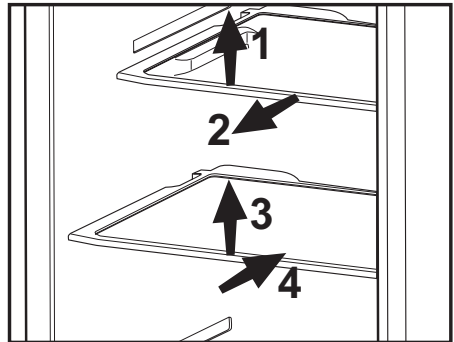

Blaues Licht

Im Gemüsefach gelagertes Gemüse, wird mit blauem Licht beleuchtet. Dadurch wird die Photosynthese mit Hilfe des Wellenlängeneffekts des blauen Lichts fortgesetzt, Vitamine und Frische bleiben erhalten.

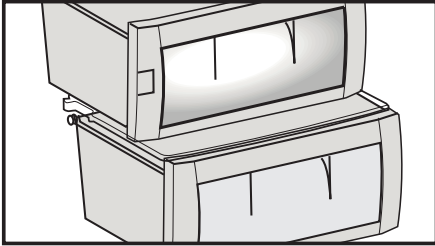

Ionen:

Über ein Ionisierungssystem im Luftkanal des Kühlbereiches wird die Luft im Inneren ionisiert. Mit diesem System werden geruchsverursachende Schwebeteilchen und Bakterien entfernt.

Eierbehälter

Sie können den Eierhalter in der Tür oder auf einer Ablage platzieren.

Legen Sie den Eierhalter niemals in den Tiefkühlbereich.

Frischgefrierfach

In diesem Bereich können Sie Ihre Lebensmittel schnell einfrieren und damit ihren Geschmack und Nährwert erhalten.

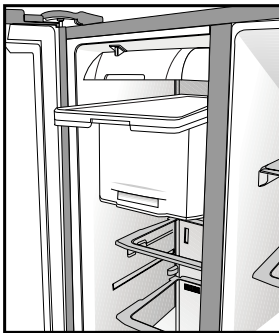

Gemüsefach-Feuchtigkeitsschieber

Im Gemüsefach Ihres Kühlgerätes bleibt Gemüse länger frisch und behält seine natürliche Feuchtigkeit. Dabei wird kühle Luft durch das Gemüsefach geleitet. Die Luftmenge können Sie durch Schieber an der Vorderseite der Gemüsefachabdeckung regeln.

Je nach Inhalt des Gemüsefachs, Temperatur und Feuchtigkeitsgehalt wählen Sie unterschiedliche Schiebereinstellungen. Wenn Sie möchten, dass die Lebensmittel im Gemüsefach stärker gekühlt werden, öffnen Sie die Feuchtigkeitsschieber weiter. Falls Sie eine geringere Kühlung wünschen, die Lebensmittel aber ihre Feuchtigkeit möglichst lange behalten sollen, schließen Sie die Öffnungen.

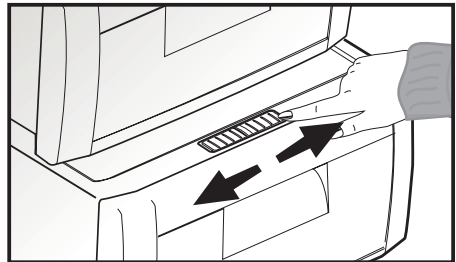

Empfehlungen zur Konservierung von gefrorenen Lebensmitteln

- Handelsübliche, verpackte Tiefkühlkost sollte gemäß den Hinweisen des Herstellers zur Lagerung in Viersterne-Fächern (☆☆☆☆) gelagert werden.

- Um besonders gute Ergebnisse zu erzielen und zu erhalten, sollten Sie Folgendes berücksichtigen:

1. Geben Sie Lebensmittel so schnell wie möglich nach dem Kauf in den Tiefkühlbereich.

2. Sorgen Sie dafür, dass sämtliche Lebensmittel beschriftet und mit einem Datum versehen werden.

3. Achten Sie darauf, dass das Mindesthaltbarkeitsdatum auf der Verpackung nicht überschritten wird.

Bei Stromausfall halten Sie die Tür des Tiefkühlbereiches geschlossen.

Gefrorene Lebensmittel nehmen keinen Schaden, solange der Stromausfall die auf dem Typenschild (links im Innenraum) angegebene Zeitspanne nicht überschreitet. Falls der Stromausfall länger andauern sollte, müssen Sie die Lebensmittel überprüfen und nötigenfalls entweder sofort konsumieren oder kochen und danach wieder einfrieren.

Abtauen

Die Kühl- und Tiefkühlbereiche werden automatisch abgetaut.

Austausch der Innenbeleuchtungsglühbirne

Sollte die Lampe ausgefallen sein, gehen Sie wie folgt vor:

1. Schalten Sie die Stromversorgung an der Steckdose ab und ziehen Sie den Stecker.

Nehmen Sie sämtliche Ablagen und Schubladen heraus.

2. Die Beleuchtungabdeckungen im Kühl- und Tiefkühlbereich öffnen Sie mit der Hand: Lösen Sie zunächst eine Seite, lösen Sie die andere Seite anschließend durch Drücken zu den Seiten (siehe Abbildungen).

3. Überprüfen Sie, dass sich die Lampe nicht gelöst hat und fest in der Halterung sitzt. Stecken Sie den Netzstecker wieder ein und schalten Sie das Gerät ein. Wenn die Lampe jetzt funktioniert, setzen Sie die Abdeckung wieder auf: Zuerst hinten einhängen, dann nach oben drücken und vorne einhängen.

4. Wenn die Lampe nach wie vor nicht leuchtet, ziehen Sie den Netzstecker. Ersetzen Sie die Glühbirne durch eine maximal 15 Watt starke Glühbirne mit E14-Gewinde (SES).

5. Entsorgen Sie das ausgebrannte Leuchtmittel sofort und mit Vorsicht.

Ersatzlampen erhalten Sie in jedem guten Elektrowarengeschäft.

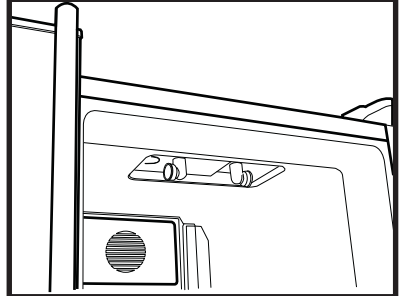
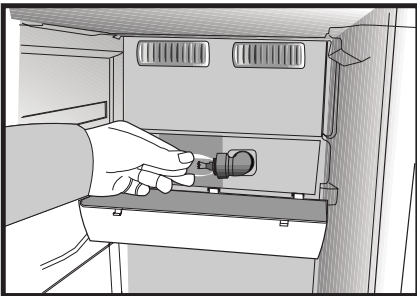
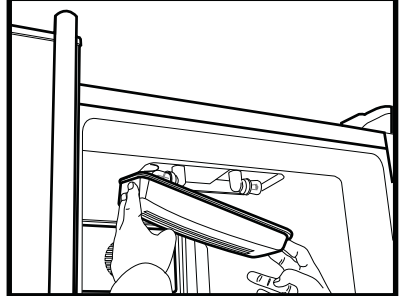
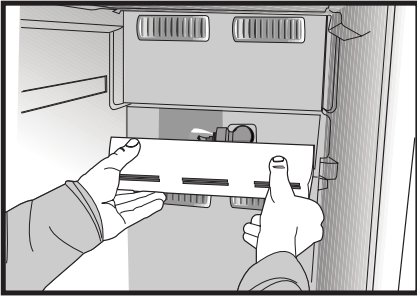
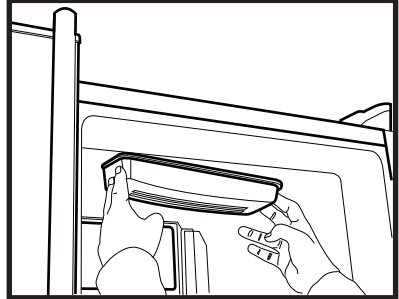
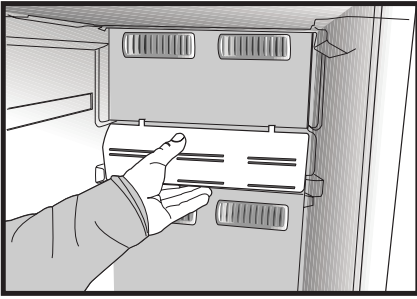
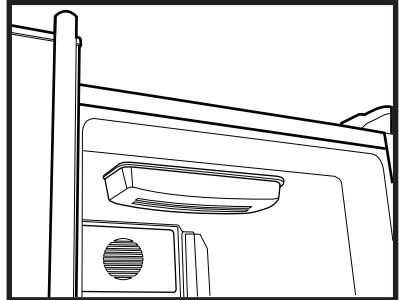
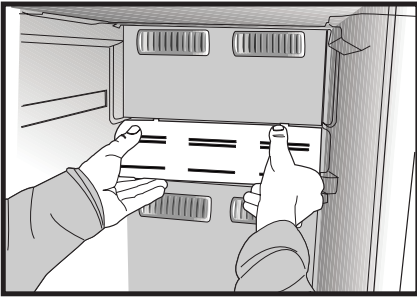

Eisbehälter und Wasserspender

i Zum Reinigen des Eisbehälters beachten Sie bitte die nachstehende Vorgehensweise und die entsprechenden Warnungen:

- ⚠** Entnehmen Sie den Eisbehälter, indem Sie ihn zunächst anheben und dann zu sich hin herausziehen; siehe Abbildung.
- ⚠** Leeren Sie den Eisbehälter aus. Verklebtes Eis entfernen Sie mit einem geeigneten Werkzeug (keine spitzen oder scharfen Gegenstände!), damit der Eisbehälter nicht beschädigt wird.
- ⚠** Sorgen Sie dafür, dass das Innere des Eisbehälters nicht feucht oder gar nass ist, bevor Sie den Behälter wieder in sein Gehäuse setzen.
- ⚠** Wenn Sie Eis aus dem Eisspender entnehmen möchten, nachdem Sie den Eisbehälter wieder in sein Gehäuse gesetzt und die Tür des Tiefkühlbereiches geschlossen haben, beenden Sie den Kein Eis-Modus, indem Sie die Kein Eis-Taste noch einmal drücken.

⚠ Berühren Sie keinerlei beweglichen Teile; z. B. die Klinge im Eisbehälter.

i Füllen Sie den Wasserbehälter nicht, wenn Sie ihn längere Zeit nicht benutzen.

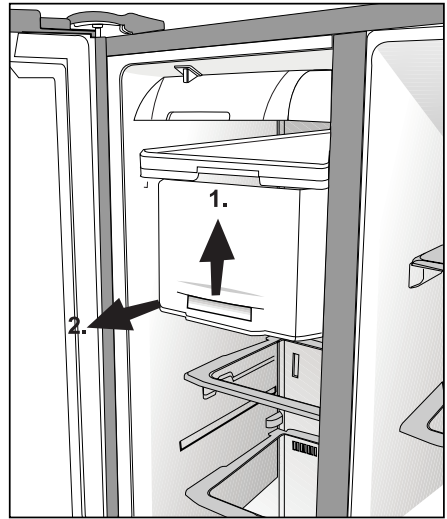

Kühlfach

Wenn Sie den Behälter unterhalb der Ablage als Kühlfach nutzen möchten, platzieren Sie den Behälter wie in der Abbildung gezeigt unter der Ablage.

Im Kühlfach können Sie Lebensmittel auf das Einfrieren vorbereiten. Ebenso eignet sich dieser Bereich für Lebensmittel, die Sie ein paar Grad unterhalb der regulären Kühlbereichstemperatur aufbewahren möchten.

Durch Herausnehmen der Kühlfächer können Sie das Volumen Ihres Kühlschranks/ Gefrierschranks/ Gefrierschranks vergrößern. Dazu ziehen Sie das entsprechende Fach zu sich heran, bis es gegen den Anschlag stößt. Nun heben Sie das Fach etwa 1 cm an und ziehen es zu sich hin heraus.

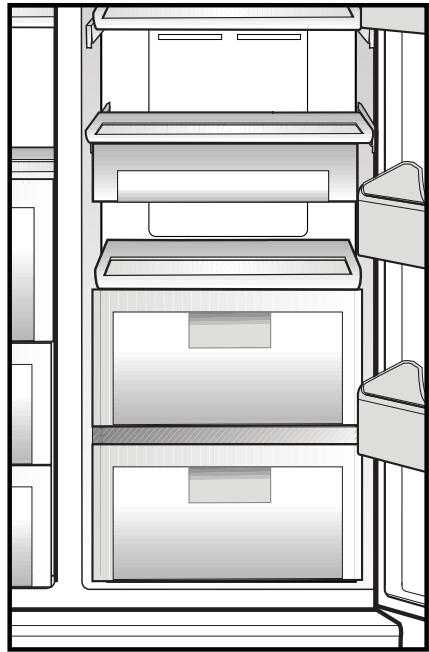

Minibar

Die Minibar ist ein weiteres Komfortmerkmal Ihres Kühlgerätes. Die Türablage lässt sich auch ohne Öffnen der Kühlschrank/ Gefrierschranktür erreichen; so können Sie Speisen und Getränke, die Sie häufig genießen, besonders bequem und energiesparend entnehmen. Der Stromverbrauch Ihres Kühlgerätes sinkt, da die Haupttür nun öfter einfach geschlossen bleiben kann.

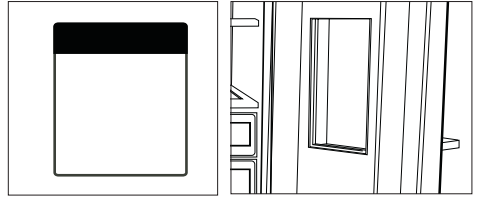

Zum Öffnen drücken Sie die Minibar mit der Hand nach unten und ziehen die Tür auf.

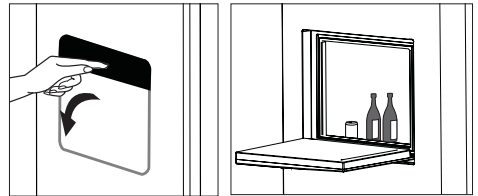

Bei geöffneter Minibar können Sie die Innenseite der Tür als Ablage nutzen und beispielsweise Flaschen oder Gläser kurzzeitig darauf abstellen; siehe Abbildung.

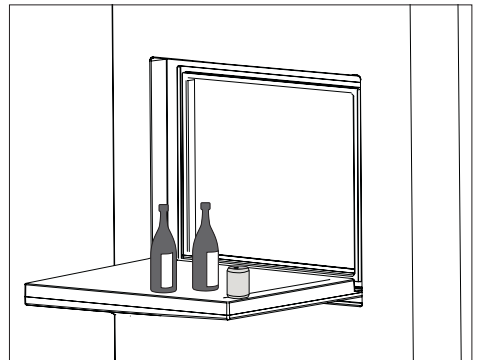

⚠ Warnung: Üben Sie niemals Druck auf die Tür aus; setzen Sie sich nicht darauf, stützen Sie sich nicht darauf ab, legen Sie keine schweren Gegenstände auf die Ablage. Andernfalls kann es zu Beschädigungen des Gerätes und/oder zu Verletzungen kommen.

⚠ Warnung: Missbrauchen Sie die Minibarablage nicht als Schneidbrett, achten Sie darauf, dass die Tür nicht durch spitze oder scharfe Gegenstände beschädigt wird.

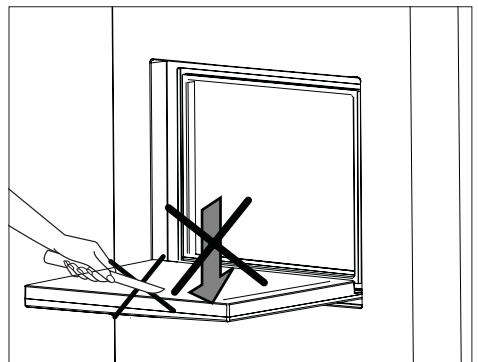

6 Wartung und Reinigung

- ⚠ Verwenden Sie zu Reinigungszwecken niemals Benzin oder ähnliche Substanzen.
- ⚠ Wir empfehlen, vor dem Reinigen den Netzstecker zu ziehen.
- ℹ Verwenden Sie zur Reinigung niemals scharfe Gegenstände, Seife, Haushaltsreiniger, Waschmittel oder Wachspolituren.
- ℹ Reinigen Sie das Gehäuse des Gerätes mit lauwarmem Wasser, wischen Sie die Flächen danach trocken.
- ⚠ Zur Reinigung des Innenraums verwenden Sie ein feuchtes Tuch, das Sie in eine Lösung aus 1 Teelöffel Natron und einem halben Liter Wasser getaucht und ausgewrungen haben. Nach dem Reinigen wischen Sie den Innenraum trocken.
- ⚠ Achten Sie darauf, dass kein Wasser in das Lampengehäuse oder andere elektrische Komponenten eindringt.
- ⚠ Wenn Ihr Kühlgerät längere Zeit nicht benutzt wird, ziehen Sie den Netzstecker, nehmen alle Lebensmittel heraus, reinigen das Gerät und lassen die Türe geöffnet.
- ℹ Kontrollieren Sie die Türdichtungen regelmäßig, um sicherzustellen, dass diese sauber und frei von Speiseresten sind.
- ℹ Zum Entfernen einer Türablage räumen Sie sämtliche Gegenständen aus der Ablage und schieben diese dann nach oben heraus.

Schutz der Kunststoffflächen

- ℹ Geben Sie keine Öle oder stark fetthaltige Speisen offen in Ihren Kühlschrank / Gefrierschrank – dadurch können die Kunststoffflächen angegriffen werden. Sollten die Plastikoberflächen einmal mit Öl in Berührung kommen, so reinigen Sie die entsprechend Stellen umgehend mit warmem Wasser.

7 Empfehlungen zur Problemlösung

Bitte arbeiten Sie diese Liste durch, bevor Sie den Kundendienst anrufen. Das kann Ihnen Zeit und Geld sparen. In der Liste finden Sie häufiger auftretende Probleme, die nicht auf Verarbeitungs- oder Materialfehler zurückzuführen sind. Nicht alle hier beschriebenen Funktionen sind bei jedem Modell verfügbar.

Der Kühlschrank / Gefrierschrank arbeitet nicht.

- Ist der Kühlschrank / Gefrierschrank richtig angeschlossen? Stecken Sie den Netzstecker in die Steckdose.
- Ist die entsprechende Haussicherung herausgesprungen oder durchgebrannt? Überprüfen Sie die Sicherung.

Kondensation an den Seitenwänden des Kühlbereiches. (Multizone, Kühlkontrolle und FlexiZone)

- Sehr geringe Umgebungstemperaturen. Häufiges Öffnen und Schließen der Tür. Sehr feuchte Umgebung. Offene Lagerung von feuchten Lebensmitteln. Tür nicht richtig geschlossen. Kühlere Thermostateinstellung wählen.
- Türen kürzer geöffnet halten oder seltener öffnen.
- Offene Behälter abdecken oder mit einem geeigneten Material einwickeln.
- Kondensation mit einem trockenen Tuch entfernen und überprüfen, ob diese erneut auftritt.

Der Kompressor läuft nicht

- Eine Schutzschaltung stoppt den Kompressor bei kurzzeitigen Unterbrechungen der Stromversorgung und wenn das Gerät zu oft und schnell ein- und ausgeschaltet wird, da der Druck des Kühlmittels eine Weile lang ausgeglichen werden muss. Ihr Kühlschrank / Gefrierschrank beginnt nach etwa sechs Minuten wieder zu arbeiten. Bitte wenden Sie sich an den Kundendienst, falls Ihr Kühlschrank / Gefrierschrank nach Ablauf dieser Zeit nicht wieder zu arbeiten beginnt.
- Der Kühlschrank / Gefrierschrank taut ab. Dies ist bei einem vollautomatisch abtauenden Kühlschrank / Gefrierschrank völlig normal. Das Gerät taut von Zeit zu Zeit ab.
- Der Netzstecker ist nicht eingesteckt. Überprüfen Sie, ob das Gerät richtig angeschlossen ist.
- Stimmen die Temperatureinstellungen?
- Eventuell ist der Strom ausgefallen.

Der Kühlschrank / Gefrierschrank arbeitet sehr intensiv oder über eine sehr lange Zeit.

- Ihr neues Gerät ist vielleicht etwas breiter als sein Vorgänger. Dies ist völlig normal. Große Kühlgeräte arbeiten oft längere Zeit.
- Die Umgebungstemperatur ist eventuell sehr hoch. Dies ist völlig normal.
- Das Kühlgerät wurde möglicherweise erst vor kurzem in Betrieb genommen oder mit Lebensmitteln gefüllt. Es kann einige Stunden länger dauern, bis der Kühlschrank / Gefrierschrank seine Arbeitstemperatur erreicht hat.
- Kurz zuvor wurden größere Mengen warmer Speisen im Kühlschrank / Gefrierschrank eingelagert. Heiße Speisen führen dazu, dass der Kühlschrank / Gefrierschrank etwas länger arbeiten muss, bis die geeignete Temperatur zur sicheren Lagerung erreicht ist.
- Türen wurden häufig geöffnet oder längere Zeit nicht richtig geschlossen. Der Kühlschrank / Gefrierschrank muss länger arbeiten, weil warme Luft in den Innenraum eingedrungen ist. Öffnen Sie die Türen möglichst selten.
- Die Tür des Kühl- oder Tiefkühlbereichs war nur angelehnt. Vergewissern Sie sich, dass die Türen richtig geschlossen wurden.
- Die Kühlschrank / Gefrierschranktemperatur ist sehr niedrig eingestellt. Stellen Sie die Kühlschrank / Gefrierschranktemperatur höher ein und warten Sie, bis die gewünschte Temperatur erreicht ist.
- Die Türdichtungen von Kühl- oder Gefrierbereich sind verschmutzt, verschlissen, beschädigt oder sitzen nicht richtig. Reinigen oder ersetzen Sie die Dichtung. Beschädigte oder defekte Dichtungen führen dazu, dass der Kühlschrank / Gefrierschrank länger arbeiten muss, um die Temperatur halten zu können.

Die Temperatur im Tiefkühlbereich ist sehr niedrig, während die Temperatur im Kühlbereich normal ist.

- Die Tiefkühltemperatur ist sehr niedrig eingestellt. Stellen Sie die Gefrierfachtemperatur wärmer ein und prüfen Sie.

Die Temperatur im Kühlbereich ist sehr niedrig, während die Temperatur im Tiefkühlbereich normal ist.

- Die Kühltemperatur ist eventuell sehr niedrig eingestellt. Stellen Sie die Kühlbereichtemperatur wärmer ein und prüfen Sie.

Im Kühlbereich gelagerte Lebensmittel frieren ein.

- Die Kühltemperatur ist eventuell sehr niedrig eingestellt. Stellen Sie die Kühlbereichtemperatur wärmer ein und prüfen Sie.

Die Temperatur im Kühl- oder Tiefkühlbereich ist sehr hoch.

- Die Temperatur des Kühlbereichs ist eventuell sehr hoch eingestellt. Die Einstellung des Kühlbereichs beeinflusst die Temperatur im Tiefkühlbereich. Stellen Sie den Kühl- oder Tiefkühlbereich auf die gewünschte Temperatur ein.
- Türen wurden häufig geöffnet oder längere Zeit nicht richtig geschlossen; weniger häufig öffnen.
- Die Tür wurde eventuell nicht richtig geschlossen; Tür richtig schließen.
- Kurz zuvor wurden größere Mengen warmer Speisen im Kühlschrank / Gefrierschrank eingelagert. Warten Sie, bis der Kühl- oder Tiefkühlbereich die gewünschte Temperatur erreicht.
- Der Kühlschrank / Gefrierschrank war kurz zuvor von der Stromversorgung getrennt. Ihr Kühlschrank / Gefrierschrank braucht einige Zeit, um sich auf die gewünschte Temperatur abzukühlen.

Das Betriebsgeräusch nimmt zu, wenn der Kühlschrank / Gefrierschrank arbeitet.

<ul style="list-style-type: none"> Das Leistungsverhalten des Kühlgerätes kann sich je nach Umgebungstemperatur ändern. Dies ist völlig normal und keine Fehlfunktion.
Vibrationen oder Betriebsgeräusche.
<ul style="list-style-type: none"> Der Boden ist nicht eben oder nicht fest. Der Kühlschrank / Gefrierschrank wackelt, wenn er etwas bewegt wird. Achten Sie darauf, dass der Boden eben ist und das Gewicht des Kühlschrank / Gefrierschranks problemlos tragen kann. Das Geräusch kann durch auf dem Kühlschrank / Gefrierschrank abgestellte Gegenstände entstehen. Nehmen Sie abgestellte Gegenstände vom Kühlschrank / Gefrierschrank herunter.
Fließ- oder Spritzgeräusche sind zu hören.
<ul style="list-style-type: none"> Aus technischen Gründen bewegen sich Flüssigkeiten und Gase innerhalb des Gerätes. Dies ist völlig normal und keine Fehlfunktion.
Windähnliche Geräusche sind zu hören.
<ul style="list-style-type: none"> Zum gleichmäßigen Kühlen werden Ventilatoren eingesetzt. Dies ist völlig normal und keine Fehlfunktion.
Kondensation an den Kühlschrank / Gefrierschrankinnenflächen.
<ul style="list-style-type: none"> Bei heißen und feuchten Wetterlagen tritt verstärkt Eisbildung und Kondensation auf. Dies ist völlig normal und keine Fehlfunktion. Die Türen wurden eventuell nicht richtig geschlossen; Türen komplett schließen. Türen wurden häufig geöffnet oder längere Zeit nicht richtig geschlossen; weniger häufig öffnen.
Feuchtigkeit sammelt sich an der Außenseite des Kühlschrank / Gefrierschranks oder an den Türen.
<ul style="list-style-type: none"> Eventuell herrscht hohe Luftfeuchtigkeit; dies ist je nach Wetterlage völlig normal. Die Kondensation verschwindet, sobald die Feuchtigkeit abnimmt.
Unangenehmer Geruch im Kühlschrank / Gefrierschrankinnenraum.
<ul style="list-style-type: none"> Das Innere des Kühlschrank / Gefrierschranks muss gereinigt werden. Reinigen Sie das Innere des Kühlschrank / Gefrierschranks mit einem Schwamm, den Sie mit lauwarmem oder kohlensäurehaltigem Wasser angefeuchtet haben. Bestimmte Behälter oder Verpackungsmaterialien verursachen den Geruch. Verwenden Sie andere Behälter oder Verpackungsmaterial einer anderen Marke.
Die Tür wurde nicht richtig geschlossen.
<ul style="list-style-type: none"> Lebensmittelpackungen verhindern eventuell das Schließen der Tür. Entfernen Sie die Verpackungen, welche die Tür blockieren. Der Kühlschrank / Gefrierschrank steht nicht mit sämtlichen Füßen fest auf dem Boden und schaukelt bei kleinen Bewegungen. Stellen Sie die Höheneinstellschrauben ein. Der Boden ist nicht eben oder nicht stabil genug. Achten Sie darauf, dass der Boden eben ist und das Gewicht des Kühlschrank / Gefrierschranks problemlos tragen kann.
Das Gemüsefach klemmt.
<ul style="list-style-type: none"> Die Lebensmittel berühren eventuell den oberen Teil der Schublade. Ordnen Sie die Lebensmittel in der Schublade anders an.

