

HYUNDAI

HC 607



**NÁVOD K POUŽITÍ / NÁVOD NA POUŽITIE
INSTRUKCJA OBSŁUGI / INSTRUCTION MANUAL
HASZNÁLATI ÚTMUTATÓ**

**Profesionální kulmofén / Profesionálny kulmofén
Profesjonalna lokówko-suszarka / Professional hot-air curler iron
Meleglevegős hajformázó**

CE

Vážený zákazníku, děkujeme Vám za zakoupení našeho produktu. Před uvedením tohoto přístroje do provozu si velmi pozorně přečtěte návod k obsluze a tento návod spolu se záručním listem, pokladním dokladem a podle možností i s obalem a vnitřním obsahem obalu dobře uschovejte. Instrukce v návodu považujte za součást spotřebiče a postupte je jakémukoliv dalšímu uživateli spotřebiče.

VŠEOBECNÉ BEZPEČNOSTNÍ POKYNY

- Tento spotřebič nesmí být používán dětmi!
- Tento spotřebič mohou používat osoby se sníženými fyzickými, smyslovými či mentálními schopnostmi nebo nedostatkem zkušeností a znalostí, pokud jsou pod dozorem nebo byly poučeny o používání spotřebiče bezpečným způsobem a rozumí případným nebezpečím. Děti si se spotřebičem nesmějí hrát.
- Udržujte spotřebič a jeho přívod mimo dosah dětí.
- Před výměnou příslušenství nebo přístupných částí, které se při používání pohybují, před montáží a demontáží, před čištěním nebo údržbou, spotřebič vypněte a odpojte od el. sítě vytažením vidlice napájecího přívodu z el. zásuvky!
- Jestliže je napájecí přívod tohoto spotřebiče poškozen, musí být přívod nahrazen výrobcem, jeho servisním technikem nebo podobně kvalifikovanou osobou, aby se tak zabránilo vzniku nebezpečné situace.
- Vždy odpojte spotřebič od napájení, pokud ho necháváte bez dozoru a před montáží, demontáží nebo čištěním.
- Používejte tento přístroj výlučně pro soukromou potřebu a pro stanovené účely v tomto návodu. Tento přístroj není určen pro komerční použití.
- Chraňte jej před horkem, přímým slunečním zářením, vlhkostí (v žádném případě jej neponořujte do kapalin) a stykem s ostrými hranami. Nepoužívejte přístroj v případě, že máte vlhké ruce. Jestliže dojde k navlhčení nebo namočení přístroje, okamžitě vytáhněte vidlici ze zásuvky. Vyvarujte se styku s vodou.
- Abyste ochránili děti před riziky spojenými s elektrickými přístroji, postarejte se o to, aby kabel nevisel dolů a děti na přístroj nedosáhly.
- V případě potřeby použití prodlužovacího přívodu je nutné, aby nebyl poškozen a vyhovoval platným normám.
- Neovíňte napájecí přívod kolem spotřebiče, prodlouží se tak životnost přívodu.
- Nikdy spotřebič nepoužívejte, pokud má poškozený napájecí přívod nebo vidlici, pokud nepracuje správně, upadl na zem a poškodil se nebo spadl do vody. V takových případech zanechte spotřebič do odborného servisu k prověření jeho bezpečnosti a správné funkce.
- Neopravujte přístroj vlastními silami, vyhledejte autorizovaný servis.
- Spotřebič neodkládejte na horké tepelné zdroje (např. kamna, sporák, radiátor atd.).
- Spotřebič se nesmí používat bez příslušenství a na úpravu paruk, přičesků nebo umělých vlasů.
- Žádná část spotřebiče se nesmí dostat do styku s místy citlivými na teplo (např. oči, uši, krk atd.).
- Spotřebič se nesmí ponořit do vody a nesmí se používat na místech, kde by mohl spadnout do vany nebo umyvadla. Pokud by přesto spotřebič spadl do vody, nevytahujte jej! Nejdříve odpojte vidlici napájecího přívodu z el. zásuvky a až poté spotřebič vyjměte. V takových případech zanechte spotřebič do odborného servisu k prověření jeho bezpečnosti a správné funkce.

- Pokud byl spotřebič skladován při nižších teplotách, nejprve jej aklimatizujte, čímž se odstraní ztuhlost mazacího tuku v ložiskách a zachová se mechanická pevnost dílů z plastu.
- Do otvorů nevsunujte ani nevhazujte žádné předměty.
- Používejte jen originální příslušenství.
- Respektujte, prosím, následující „Speciální bezpečnostní pokyny pro tento přístroj“.

SPECIÁLNÍ BEZPEČNOSTNÍ POKYNY PRO TENTO PŘÍSTROJ

- Před připojením do zásuvky zkontrolujte, zda napětí vaší elektrické sítě odpovídá napětí uvedenému na štítku přístroje.
- Upozornění: Tento spotřebič nesmí být používán v blízkosti umyvadla, vany nebo jiné nádoby obsahující vodu. Hrozí nebezpečí i v případě, že je spotřebič vypnutý, proto jej musíte vždy po použití a před čištěním odpojit od elektrické sítě.
- Dodatečnou ochranu zabezpečí instalace proudového chrániče pro nominální proud vyšší než 30 mA do vnitřního rozvodu elektrické sítě. Konzultujte se svým elektrikářem.
- Na spotřebič nestříkejte žádné aerosoly ani spreje.
- Tento spotřebič nesmí navlhnout (cákání vody apod.) a nesmíte ho používat mokřýma rukama (ani při zapojování napájecího přívodu do el. zásuvky). Pokud během tvarování vlasů spotřebič odložíte, vždy ho z bezpečnostních důvodů vypněte.
- Při manipulaci s nástavci během vysoušení dbejte zvýšené opatrnosti (mohou být horké).
- Když se spotřebič přehřeje, vstoupí v činnost automatická tepelná pojistka a přeruší přívod proudu. Pokud k tomu dojde, spotřebič vypněte a vytáhněte vidlici přívodu z el. zásuvky. Odstraňte případné viditelné překážky bránící toku vzduchu a nechejte spotřebič vychladnout.
- Ihned po použití spotřebič vypněte, odpojte od el. sítě a před uložením nechejte vychladnout.
- Pravidelně kontrolujte stav napájecího přívodu spotřebiče.
- Během použití bude mřížka ventilačního otvoru spotřebiče velmi horká. Během použití se kabel nesmí spotřebiče dotknout - mohl by se poškodit.
- Bezpečnostní mřížka instalovaná na otvorech pro nasávání vzduchu předchází tomu, aby se do spotřebiče zachytily vlasy. Pokud by se mřížka ucpala, měli byste ji vyčistit (např. vysavačem nebo kartáčkem), protože pokud by se ucpal přívod vzduchu, aktivovala by se tepelná pojistka.
- Udržujte vlasy mimo bezprostřední blízkost otvorů pro nasávání vzduchu.
- Výrobce neručí za škody způsobené nesprávným zacházením se spotřebičem a příslušenstvím (např. úraz el. proudem, požár, popálení, poškození vlasů) a není odpovědný ze záruky za spotřebič v případě nedodržení výše uvedených bezpečnostních upozornění.



POPIS OVLÁDACÍCH PRVKŮ

- P1 Tělo přístroje
- P2 Uvolňovací tlačítko
- P3 Hlavní spínač
- P4 Mřížka otvoru pro nasávání vzduchu
- P5 Kulmovací kleště
- P6 Malý kartáč pr. 20 mm

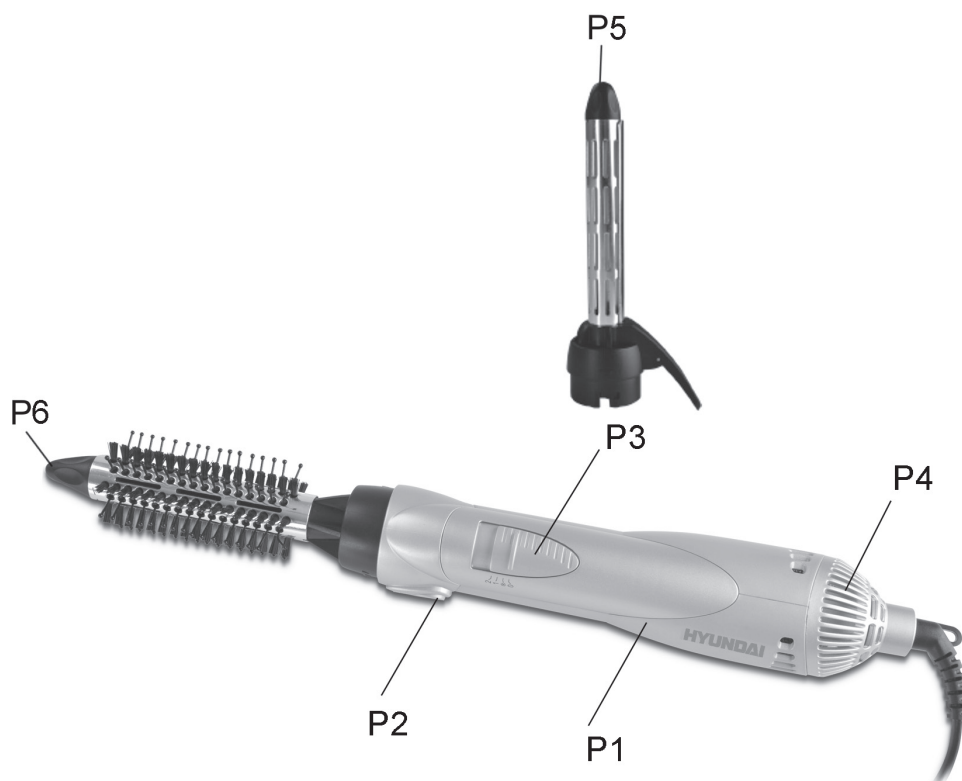

POKYNY K POUŽITÍ

Nejprve odstraňte veškerý obalový materiál a vyjměte kartáč s nástavci. Ze spotřebiče odstraňte všechny případné adhezivní fólie, samolepky nebo papír.

Ovládání

Vypínač

- 0 = vypnuto
- ❄ = studený vzduch
- 1 = teplý vzduch pro snadné tvarování
- 2 = silnější proud a horký vzduch pro rychlé tvarování a sušení

Studený vzduch

Stisknutím a posunutím hlavního spínače dopředu navolíte proudění vzduchu. Pro studený vzduch je nutné, aby byl vypínač v poloze ❄.

POUŽITÍ PŘÍSLUŠENSTVÍ

Nasazení příslušenství:

Nasadte zvolený nástavec na tělo přístroje tak, aby značka kolečka na nástavci směřovala na začku šipky na těle přístroje. Poté otočte nástavcem, aby obě značky šipek směřovaly proti sobě. Uslyšíte cvaknutí.

Sejmutí příslušenství:

Stačí stisknout uvolňovací tlačítko a otočit nástavcem do polohy ● a tahem ho sejmete.

Varování: Během použití bude příslušenství velmi horké. Před manipulací ho nechte vychladnout.

Nasadte požadované příslušenství a potom kulmu zapojte do zásuvky. Zvolte požadované nastavení teploty a začněte tvarovat.

Malý kartáč 20 mm

Malý kulatý kartáč je vhodný pro tvarování jemných nebo relativně krátkých vlasů nebo prostě jen pro vyčesávání. Horký vzduch zahřívá trup kartáče. Teplo se v kartáči rozkládá rovnoměrně a tím usnadňuje tvarování vlasů. Vlasy rozdělte do pramenů. Začněte vpředu, kartáč přiložte co nejbližší ke kořínkům vlasů a pomalu sjedte až ke konečkům. Pokračujte kolem hlavy až k šíji a potom směrem k vrcholu hlavy. Spodní část vytvarujte natočením vlasů na kartáč.

Kulmovací kleště

Poznámka - Před použitím tohoto příslušenství zapněte spotřebič s tímto nástavcem na rychlost 2 a vyčkejte asi 2 minuty, až bude správně zahřátý.

Uchopte pramen vlasů, max. 3 cm široký, otevřete kulmovací kleště a vložte do něj konec pramenu, potom kleště zavřete. Nyní kulmou utácejte, až na ní natočíte celý pramen (ke kořínkům). Takto vyčkejte asi 20 sekund, dodržujte přitom bezpečnou vzdálenost mezi kulmou a pokožkou hlavy. Potom pramen do poloviny opatrně odviňte, otevřete kleště kulmy a vlasy opatrně uvolněte.

ČIŠTĚNÍ A ÚDRŽBA

- Před čištěním vždy nejdříve odpojte spotřebič od zdroje energie.
- Tělo přístroje můžete očistit suchou utěrkou. Kartáče můžete vyčistit malým kartáčkem nebo suchou utěrkou.
- Pokud používáte pěnové tužidlo, vosk nebo lak na vlasy, budou se v kartáčích usazovat jejich zbytky. Příslušenství můžete vyčistit ve vlažné vodě. Vždy je nejdříve ale sejmete z těla přístroje.
- Před nasazením příslušenství jej dobře vysušte.

ODSTRAŇOVÁNÍ PORUCH

Přístroj nefunguje

- Zkontrolujte pevné usazení přívodního kabelu
- Zkontrolujte polohu spínače

TECHNICKÁ SPECIFIKACE

- Profesionální kulmofén
- 2 teploty, 2 rychlosti
- Studený vzduch
- 2 nástavce - malý kartáč, kulmovací kleště
- Jednoduché ovládání a nasazování nástavců
- Ochrana proti přehřátí
- Otočný napájecí kabel, poutko na zavěšení
- Barva světla modrá
- Napájení: 230 V ~ 50 Hz
- Příkon: 700 W
- Rozměry: 38 x 5 x 5,5 cm
- Hmotnost: 0,8 kg

Změna technické specifikace výrobku vyhrazena výrobcem.

Na výrobek bylo vydáno ES prohlášení o shodě podle zákona č. 22/1997 Sb. v platném znění. Výrobek splňuje požadavky níže uvedených nařízení vlády v platném znění:

- NV č. 17/2003 Sb., kterým se stanoví technické požadavky na elektrická zařízení nízkého napětí (odpovídá Směrnici Rady č. 2006/95/ES v platném znění).
- NV č. 616/2006 Sb., kterým se stanoví technické požadavky na výrobky z hlediska jejich elektromagnetické kompatibility (odpovídá Směrnici Rady č. 2004/108/ES v platném znění).

DO NOT IMMERSE IN WATER OR OTHER LIQUIDS – Neponořovat do vody nebo jiných tekutin. TO AVOID DANGER OF SUFFOCATION, KEEP THIS PLASTIC BAG AWAY FROM BABIES AND CHILDREN. DO NOT USE THIS BAG IN CRIBS, BEDS, CARRIAGES OR PLAYPENS. THIS BAG IS NOT A TOY.

Nebezpečí udušení. PE sáček odkládejte mimo dosah dětí. Sáček není na hraní.



VAROVÁNÍ: NEVYSTAVUJTE SPOTŘEBIČ DEŠTI NEBO VLHKOSTI ABYSTE PŘEDEŠLI VZNIKU POŽÁRU NEBO ÚRAZU ELEKTRICKÝM PROUDEM. VŽDY SPOTŘEBIČ VYPNĚTE ZE ZÁSUVKY KDYŽ JEJ NEPOUŽÍVÁTE NEBO PŘED OPRAVOU. V PŘÍSTROJI NEJSOU ŽÁDNÉ ČÁSTI OPRAVITELNÉ SPOTŘEBITELEM. VŽDY SE OBRACEJTE NAKVALIFIKOVANÝ AUTORIZOVANÝ SERVIS. PŘÍSTROJ JE POD NEBEZPEČNÝM NAPĚTÍM .

Informace o ochraně životního prostředí

Udělali jsme to nejlepší pro snížení množství obalů a zajistili jsme jejich snadné rozdělení na 3 materiály: lepenka, papírová drť a roztažený polyetylén. Tento přístroj obsahuje materiály, které mohou být po demontáži specializovanou společností recyklovány. Dodržujte prosím místní nařízení týkající se nakládání s balíci materiály, vybitými bateriemi a starým zařízením.

Likvidace starého elektrozařízení a použitých baterií a akumulátorů



Tento symbol na výrobku, jeho příslušenství nebo na jeho obalu označuje, že s výrobkem nesmí být nakládáno jako s domácím odpadem. Po ukončení životnosti odevzdejte prosím výrobek nebo baterii (pokud je přiložena) v příslušném místě zpětného odběru, kde bude provedena recyklace tohoto elektrozařízení a baterií. V Evropské unii a v ostatních evropských zemích existují místa zpětného odběru vysloužilého elektrozařízení. Tím, že zajistíte správnou likvidaci výrobku, můžete předejít možným negativním následkům pro životní prostředí a lidské zdraví, které se mohou v opačném případě projevit jako důsledek nesprávné manipulace s tímto výrobkem nebo baterií či akumulátorem. Recyklace materiálů přispívá k ochraně přírodních zdrojů. Z tohoto důvodu prosím nevyhazujte vysloužilé elektrozařízení a baterie / akumulátory do domovního odpadu.

Informace o tom, kde je možné vysloužilé elektrozařízení zdarma odložit, získáte u vašeho prodejce, na obecním úřadě nebo na webu www.elektrowin.cz. Informace o tom, kde můžete zdarma odevzdat použité baterie nebo akumulátory, získáte také u vašeho prodejce, na obecním úřadě a na webu www.ecobat.cz.

Dovozce zařízení je registrován u kolektivního systému Elektrowin a.s. (pro recyklaci elektrozařízení) a u kolektivního systému ECOBAT s.r.o. (pro recyklaci baterií a akumulátorů).

Výrobce: HP TRONIC Zlín, spol. s r.o., Prštné-Kútiky 637, Zlín, 760 01

Vážený zákazník, ďakujeme Vám za zakúpenie nášho produktu. Pred uvedením tohto prístroja do prevádzky, si veľmi pozorne prečítajte návod na obsluhu a tento návod spolu so záručným listom, dokladom o predaji a podľa možností aj s obalom a vnútorným vybavením obalu dobre uschovajte.

VŠEOBECNÉ BEZPEČNOSTNÉ POKYNY

- Používajte tento prístroj výhradne pre súkromnú potrebu a pre stanovené účely. Tento prístroj nie je určený pre komerčné použitie.
- Chráňte ho pred horúčavou, priamym slnečným žiarením, vlhkosťou (v žiadnom prípade ho neponárajte do kvapalín) a stykom s ostrými hranami. Nepoužívajte prístroj v prípade, že máte vlhké ruky. Ak dôjde k navlhčeniu alebo k namočeniu prístroja, okamžite vytriahnite vidlicu zo zásuvky. Vyvarujte sa styku s vodou.
- Prístroj vypnite a vždy vytriahnite vidlicu napájacieho prívodu zo zásuvky (ťahajte len za vidlicu, nikdy nie za kábel), ak nebudete prístroj používať, ak chcete namontovať príslušenstvo, prístroj vyčistiť alebo v prípade poruchy.
- Prístroj nesmie zostať v prevádzke bez dozoru. Ak musíte pracovisko opustiť, vždy prístroj vypnite, resp. vytriahnite vidlicu zo zásuvky (vždy ťahajte za vidlicu, nikdy nie za kábel).
- Ak chcete ochrániť deti pred rizikami spojenými s elektrickými prístrojmi, postarajte sa o to, aby kábel nevisel dole a deti na prístroj nedosiahli.
- V prípade potreby použitia predlžovacieho prívodu je nutné, aby nebol poškodený a vyhovoval platným normám.
- Nenavíjajte napájací prívod okolo prístroja, predĺžite tým životnosť prívodu.
- Nikdy nepoužívajte prístroj, ak má poškodený napájací prívod alebo vidlicu, ak nepracuje správne, ak spadol na zem a poškodil sa, alebo spadol do vody. V takých prípadoch odneste prístroj na kontrolu do špecializovaného servisu, aby preverili, či je bezpečný a správne funguje.
- Pravidelne kontrolujte prístroj a napájací kábel z hľadiska poškodenia. Ak prístroj vykazuje nejakú závalu, nevádzajte ho do prevádzky.
- Neopravujte prístroj vlastnými silami, ale vždy vyhľadajte autorizovaného opravára.
- Prístroj neodkladajte na horúce tepelné zdroje (napr. kachle, sporák, radiátor).
- Prístroj sa nesmie používať bez príslušenstva a na upravovanie parochní, pričeskov alebo umelých vlasov.
- Žiadna časť prístroja sa nesmie dotýkať miest citlivých na teplo (napríklad očí, uší, krku).
- Prístroj sa nesmie ponárať do vody ani používať na miestach, kde by mohla spadnúť do vane alebo umývadla. Ak by prístroj do vody predsa len spadl, nevyberajte ho! Najskôr vytriahnite vidlicu napájacieho prívodu z elektrickej zásuvky a až potom prístroj vyberte. V takých prípadoch odneste prístroj na kontrolu do špecializovaného servisu, aby preverili, či je bezpečný a správne funguje.
- Ak bol prístroj skladovaný pri nižších teplotách, najskôr ho nechajte zaklimatizovať. Odstráni sa tým stuhnutosť mazacieho tuku v ložiskách a zachová sa mechanická pevnosť plastových dielov.
- Do otvorov nevsúvajte ani nevhadzujte žiadne predmety.
- Používajte len originálne príslušenstvo.
- Rešpektujte prosím nasledujúce „Špeciálne bezpečnostné pokyny pre tento prístroj“.

ŠPECIÁLNE BEZPEČNOSTNÉ POKYNY PRE TENTO PRÍSTROJ

- Pred zapnutím prístroje sa uistite, že napätie v elektrickej sieti odpovedá údaju na štítku prístroja.
- Upozornenie: Tento spotrebič nesmie byť používaná v blízkosti umývadla, vane alebo inej nádoby obsahujúcej vodu. Hrozí nebezpečenstvo i v prípade, že je spotrebič vypnutý, preto ho musíte vždy po použití a pred čistením odpojiť od zdroja energie.
- Dodatočnú ochranu zabezpečí inštalácia prúdového chrániča pre nominálny prúd vyšší než 30 mA do vnútorného rozvodu elektrickej siete.

- Na spotrebič nestriekajte žiadne aerosólové prípravky ani spreje.
- Tento spotrebič nesmie navlhnúť (špliechanie vody apod.) a nesmiete ho používať mokrými rukami (ani při zapojování napájecího přívodu do el.zásuvky). Pokiaľ v priebehu tvarovania vlasov spotrebič odložíte, vždy ho z bezpečnostných dôvodov vypnite.
- Pri manipulácii s nastavcami počas sušenia vlasov dbajte zvýšenej opatrnosti (môžu byť horúce).
- Keď sa spotrebič prehreje, zapne sa automatická tepelná poistka a preruší prívod elektrickej energie. Keď sa to stane, spotrebič vypnite a odpojte od elektrickej siete. Potom odstráňte prípadné viditeľné prekážky brániace prúdu vzduchu a spotrebič nechajte vychladnúť.
- Po použití spotrebič ihneď vypnite, odpojte od elektrickej siete a pred uložením nechajte úplne vychladnúť.
- Pravidelne kontrolujte stav napájacieho prívodu spotrebiča.
- V priebehu použitia bude mriežka ventilačného otvoru kulmy veľmi horúca. V priebehu použitia sa kábel nesmie kulmy dotknúť - mohol by sa poškodiť.
- Bezpečnostná mriežka inštalovaná na otvoroch pre nasávanie vzduchu predchádza tomu, aby sa do spotrebiča zachytili vlasy. Pokiaľ by sa mriežka upchala, mali by ste ju vyčistiť (napr. vysávačom alebo kefkou), pretože pokiaľ by sa upchal prívod vzduchu, aktivovala by sa tepelná poistka.
- Udržujte vlasy mimo bezprostrednej blízkosti otvorov pre nasávanie vzduchu.
- Tento spotrebič nie je určený pre používanie osobami (vrátane detí), čím fyzická, zmyslová, alebo mentálna neschopnosť či nedostatok skúsenosti a znalostí zabraňuje v bezpečnom používaní spotrebiča, pokiaľ na ne nebude dohliadané alebo pokiaľ neboli inštruovaný ohľadne použitia spotrebiča osobou zodpovednou za ich bezpečnosť.
- Na deti by sa malo dohliadať, aby sa zaistilo, že si nebudú so spotrebičom hrať.
- Výrobca nezodpovedá za škody spôsobené nesprávnym zaobchádzaním so spotrebičom a príslušenstvom (napr. úraz el. prúdom, požiar, popálenie, poškodenie vlasov) a nie je povinný poskytnúť záruku na spotrebič v prípade nedodržania zhora uvedených bezpečnostných upozornení.



POPIS OVLÁDACÍCH PRVKOV

- P1 Telo prístroja
- P2 Uvoľňovací tlačidlo
- P3 Hlavný spínač
- P4 Mriežka otvoru pre nasávanie vzduchu
- P5 Kliešte na kulmovanie
- P6 Malá kefa pr. 20 mm

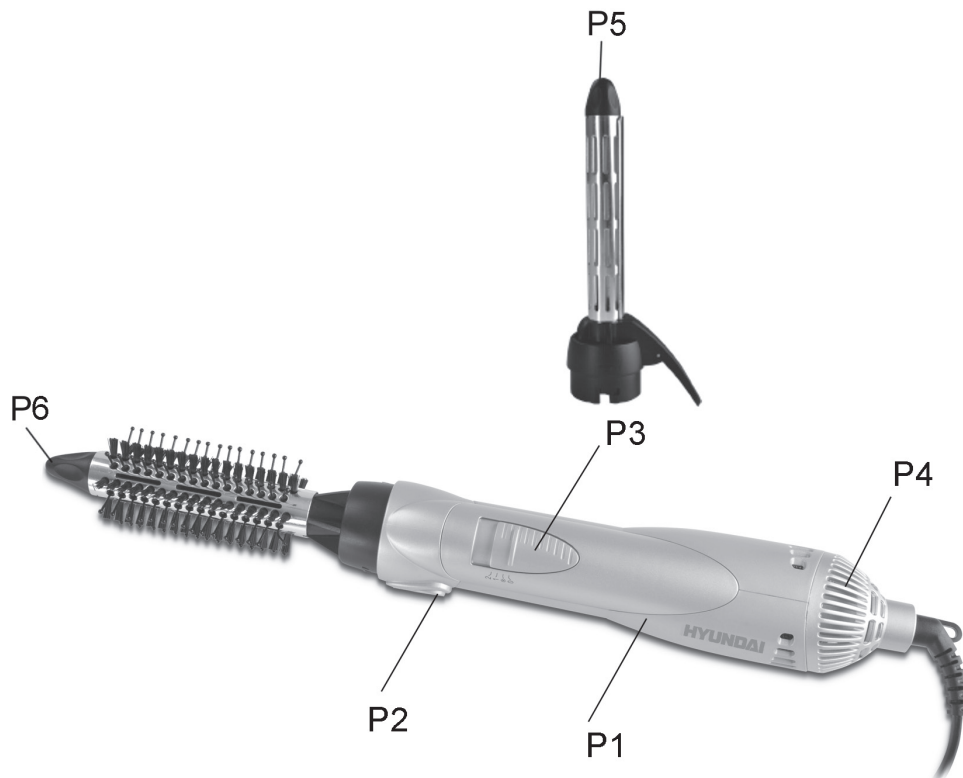

POKYNY NA POUŽITIE

Odstráňte všetok obalový materiál a vyberte kefu s nastavcami. Zo spotrebiča odstráňte všetky prípadné priľnavé fólie, nálepky alebo papier.

Ovládanie

Vypínač

- 0 = vypnuté
- ❄ = studený vzduch
- 1 = teplý vzduch pre jednoduché tvarovanie
- 2 = silnejší prúd a horúci vzduch pre rýchle tvarovanie a sušenie

Studený vzduch

Stlačením a posunutím hlavného spínača dopredu navolíte prúdenie vzduchu. Pre studený vzduch je nutné, aby bol vypínač v polohe ❄.

POUŽITIE PRÍSLUŠENSTVA

Nasadenie príslušenstva:

Nasadte zvolený nástavec na telo prístroja tak, aby značka kolečka na nástavcu smerovala na značku šípky na tele prístroja. Potom otočte nástavcom, aby obe značky šípok smerovali proti sebe. Budete počuť cvaknutie.

Zloženie príslušenstva:

Stačí stlačiť uvoľňovacie tlačidlo a potom otočiť nástavcom do polohy ● a ťahom ho zložiť.

Varovanie: V priebehu použitia bude príslušenstvo veľmi horúce. Pred manipuláciou ho nechajte vychladnúť.

Nasadte požadované príslušenstvo a potom kulmu zapojte do zásuvky. Zvoľte požadované nastavenie teploty a začnite tvarovať.

Malá kefa 20 mm

Malá guľatá kefa je vhodná pre tvarovanie jemných a/alebo relatívne krátkych vlasov alebo proste len pre vyčesávanie. Horúci vzduch zahrieva trup kefy. Teplo sa v kefe rozkladá rovnomerne a tým uľahčuje tvarovanie vlasov. Vlasy rozdeľte do prameňov. Začnite vpredu, kefu priložte čo najbližšie ku korienu vlasov a pomaly postupujte až ku končekom.

Pokračujte okolo hlavy až k šiji a potom smerom k vrcholu hlavy. Spodnú časť vytvarujte natočením vlasov na kefu.

Kliešte na kulmovanie

Poznámka - Pred použitím tohoto príslušenstva zapnite spotrebič s týmto nádstavcom a vyčkajte asi 2 minúty, až bude správne zahriate.

Uchopte prameň vlasov, max. 3 cm široký, otvorte kulmovací kliešte a vložte do neho koniec prameňa vlasov, potom štipec zavrite. Teraz kulmu otáčajte, až na ňu natočíte celý prameň (ku korienu). Takto vyčkajte asi 20 sekúnd, dodržujte pritom bezpečnú vzdialenosť medzi kulmou a pokožkou hlavy. Potom prameň do poloviny opatrne odviňte, otvorte štipec kulmy a vlasu opatrne uvoľnite.

ČISTENIE A ÚDRŽBA

- Pred čistením vždy najskôr odpojte zariadenie od zdroja energie.
- Telo prístroja môžete očistiť suchou utierkou. Kefy môžete vyčistiť malou kefkou alebo suchou utierkou.
- Pokiaľ používate penové tužidlo, vosk alebo lak na vlasy, budú sa na kefách usadzovať ich zbytky. Príslušenstvo môžete vyčistiť vo vlažnej vode. Vždy ho najskôr ale zložte z kulmy.
- Pred nasadením na kulmu príslušenstvo dobre vysušte.

ODSTRAŇOVANIE PORÚCH

Prístroj nefunguje

- Skontrolujte pevné usadenie prírodného káblu
- Skontrolujte plohu vypínača.

TECHNICKÁ ŠPECIFIKÁCIA

- Profesionálny kulmofén
- 2 teploty, 2 rýchlosti
- Studený vzduch
- 2 nadstavce - malá kefa, kulmovacie kliešte
- Jednoduché ovládanie a nasadzovanie nadstavcov
- Ochrana proti prehriatiu
- Otočný napájací kábel
- Putko na zavesenie
- Farba: svetlomodrá
- Napätie: 230 V ~ 50 Hz
- Príkonnosť: 700 W
- Rozmery: 38 x 5 x 5,5 cm
- Hmotnosť: 0,8 kg

Výrobca si vyhradzuje právo na zmenu technickej špecifikácie výrobku.

Na výrobok bolo vydané ES vyhlásenie o zhode podľa zákona č. 264/1999 Z.z. v platnom znení. Výrobok spĺňa požiadavky nižšie uvedených nariadení vlády v platnom znení:

— NV č. 308/2004 Z.z., ktorým sa ustanovujú podrobnosti o technických požiadavkách a postupoch posudzovania zhody pre elektrické zariadenia, ktoré sa používajú v určitom rozsahu napätia (zodpovedá Smernici Rady č. 2006/95/ES v platnom znení).

— NV č. 194/2005 Z.z. o podrobnostiach o technických požiadavkách na výrobky z hľadiska elektromagnetickej kompatibility (zodpovedá Smernici Rady č. 2004/108/ES v platnom znení).

DO NOT IMMERSE IN WATER OR OTHER LIQUIDS — Neponárať do vody lebo iných tekutín. TO AVOID DANGER OF SUFFOCATION, KEEP THIS PLASTIC BAG AWAY FROM BABIES AND CHILDREN. DO NOT USE THIS BAG IN CRIBS, BEDS, CARRIAGES OR PLAYPENS. THIS BAG IS NOT A TOY.

Nebezpečenstvo udusenía. PE vrecko odkladajte mimo dosahu detí. Vrecko nie je na hranie.



VAROVANIE: NEVYSTAVUJTE SPOTREBIČ DAŽĎU ALEBO VLHKOSTI, ABY STE PREDIŠLI VZNIKU POŽIARU ALEBO ÚRAZU ELEKTRICKÝM PRÚDOM. PRED OPRAVOU ALEBO VŽDY, KEĎ SPOTREBIČ NEPOUŽÍVATE, VYPNITE HO ZO ZÁSUVKY V PRÍSTROJI NIESÚ ŽIADNE ČASTI OPRAVITEĽNÉ SPOTREBITEĽOM. VŽDY SA OBRACAJTE NA KVALIFIKOVANÝ AUTORIZOVANÝ SERVIS. SPOTREBIČ JE POD NEBEZPEČNÝM NAPÄTÍM.

Informácie o ochrane životného prostredia

Urobili sme to najlepšie pre zníženie množstva obalov a zaistili sme ich jednoduché rozdelenie na 3 materiály: lepenka, papierová drť a rozťahnutý polyetylén. Tento prístroj obsahuje materiály, ktoré môžu byť po demontáži špecializovanou spoločnosťou recyklované. Dodržujte prosím miestne nariadenia týkajúce sa nakladania s baliacimi materiálmi, vybitými batériami a starým zariadením.

Likvidácia starého elektrozariadenia a použitých batérií a akumulátorov



Tento symbol na výrobku, jeho príslušenstve alebo na jeho obale označuje, že výrobkom nesmie byť nakladané ako s domácim odpadom. Po skončení životnosti odovzdajte prosím výrobok alebo batériu (ak je priložená) v príslušnom mieste spätného odberu, kde bude vykonaná recyklácia tohto elektrozariadenia a batérií. V Európskej únii a v ostatných európskych krajinách existujú miesta spätného odberu odslúženého elektrozariadenia. Tým, že zaistíte správnu likvidáciu výrobku, môžete predísť možným negatívnym následkom pre životné prostredie a ľudské zdravie, ktoré sa môže v opačnom prípade prejaviť ako dôsledok nesprávnej manipulácie s týmto výrobkom alebo batériou, alebo akumulátorom. Recyklácia materiálov prispieva k ochrane prírodných zdrojov. Z tohto dôvodu prosím nevyhadzujte odslúžené elektrozariadenie a batérie / akumulátory do domového odpadu.

Informácie o tom, kde je možné odslúžené elektrozariadenie zadarmo odložiť, získate u vášho predajcu, na obecnom úrade alebo na webe www.avidom.sk. Informácie o tom, kde môžete bezplatne odovzdať použité batérie alebo akumulátory, získate aj u vášho predajcu, na obecnom úrade a na webe www.sewa.sk.

Dovozca zariadenia je registrovaný u kolektívneho systému ENVIDOM (pre recykláciu elektrozariadení) au kolektívneho systému SEWA, a.s. (pre recykláciu batérií a akumulátorov).

Výrobca: HP TRONIC Zlín, spol. s r.o., Prštné-Kútiky 637, Zlín, 760 01, Česká republika
Výhradný dovozca: ETA - Slovakia, spol. s r.o., Stará Vajnorská 8, 831 04, Bratislava 3

Szanowny kliencie, dziękujemy Ci za zakup naszego produktu. Przed wprowadzeniem tego urządzenia do eksploatacji bardzo uważnie przeczytaj Instrukcję obsługi i wraz z kartą gwarancyjną, paragonem fiskalnym (asygnatą) i według możliwości także z opakowaniem i wewnętrzną zawartością opakowania dobrze schowaj. Wskazówki w instrukcji obsługi należy uważać za część urządzenia i przekazać innemu użytkownikowi urządzenia.

OGÓLNE WSKAZÓWKI BEZPIECZEŃSTWA

- Urządzenie jest przeznaczone wyłącznie do prywatnego użytku i do określonych celów. To urządzenie nie jest przeznaczone do celów komercyjnych.
- Urządzenie należy chronić przed wysoką temperaturą, bezpośrednim działaniem promieni słonecznych, wilgocią (w żadnym przypadku nie wolno urządzenia wkładać do cieczy) i ostrymi krawędziami. Nie używaj urządzenia mokrymi rękami. Jeśli stanie się, że urządzenie jest wilgotne lub mokre, należy natychmiast odłączyć z gniazdka.
- Unikaj kontaktu z wodą.
- Jeśli urządzenia nie będziesz używać, zawsze wyłącz i wyjmij wtyczkę z gniazdka (ciągnij za wtyczkę nie za kabel), urządzenie wyczyść, jeżeli chcesz włożyć akcesoria lub w razie usterki.
- Urządzenie nie może zostać bez nadzoru. Jeśli musisz opuścić miejsce, zawsze wyłącz urządzenie lub odłącz z gniazdka (ciągnij za wtyczkę a nie za kabel).
- W celu ochrony dzieci przed zagrożeniami związanymi z urządzeniami elektrycznymi, upewnij się, żeby kabel nie wisi.
- Jeśli konieczne jest wykorzystanie kabla przedłużającego jest konieczne żeby nie był uszkodzony i spełniał obowiązujące normy.
- Nie owijaj kabla wokół urządzenia, wydłużysz jego żywotność.
- Nigdy nie używaj urządzenia, jeżeli ma uszkodzony kabel lub wtyczkę, jeżeli nie pracuje poprawnie, jeżeli upadło na ziemię i uszkodziło się lub jeżeli spadło do wody. W takich przypadkach zanieś urządzenie do serwisu w celu sprawdzenia jego bezpieczeństwa i poprawnego działania.
- Regularnie sprawdzaj urządzenie i przewód zasilający czy nie jest uszkodzony. Jeśli urządzenie ma wady, nie należy go uruchamiać.
- Nie odkładaj urządzenia na gorące źródła ciepła (np. piec, grzejnik, kuchenka, itd.).
- Urządzenia nie może być wykorzystywana do peruk, tressek i włosów syntetycznych.
- Żadna część urządzenia nie może dostać się do styku z miejscami czułymi na ciepło (takie jak oczy, uszy, szyja, itp.).
- Urządzenie nie może być zanurzone do wody lub innej cieczy i nie może być używane na miejscach gdzie może wpaść do wanny, zlewozmywaka lub basenu. Jeśli urządzenie wpadło do wody, nie wolno go wyciągać! Najpierw należy odłączyć wtyczkę zasilania elektrycznego a następnie wyjąć urządzenie. W takich przypadkach, należy urządzenie zanieść do serwisu, aby sprawdzić jego bezpieczeństwo i prawidłowe działanie.
- Jeśli urządzenie było przechowywane w niższej temperaturze, najpierw należy go aklimatyzować, co usunie sztywność smaru w łożyskach i utrzyma wytrzymałość mechaniczną części wykonanych z tworzyw sztucznych.
- Do otworów nie wkładaj jakichkolwiek przedmiotów.
- Urządzenia nie naprawiaj samemu, skontaktuj się z autoryzowanym serwisem.
- Stosuj wyłącznie oryginalne akcesoria.
- Prosimy przestrzegać „Specjalne instrukcje bezpieczeństwa dla tego urządzenia“.

SPECJALNE ŚRODKI OSTROŻNOŚCI DLA TEGO URZĄDZENIA

- Przed podłączeniem urządzenia do gniazdka upewnij się, że napięcie w sieci odpowiada napięciu podanym na tabliczce znamionowej.
- Ostrzeżenie: To urządzenie nie może być używane w pobliżu umywalki, wanny lub innych pojemników zawierających wodę. Istnieje niebezpieczeństwo nawet, gdy urządzenie jest wyłączone, więc musisz przy każdym użyciu i przed czyszczeniem odłączyć od źródła zasilania.
- Dodatkową ochronę zapewni instalacja wyłącznika różnicowoprądowego dla prądu nominalnego większego niż 30 mA w wewnętrznej sieci dystrybucji energii. Skontaktuj się z lokalnym elektrykiem.
- Na urządzenie nie strzykaj aerozolu lub sprayu.
- Urządzenie nie może zwilgotnieć (chlapanie wody itp.) i urządzenia nie należy używać mokrymi rękami.
- Jeżeli w trakcie modelowania włosów, urządzenie odłóżysz, zawsze go wyłącz ze względów bezpieczeństwa.
- Podczas użytkowania kratka wylotu powietrza jest bardzo gorąca. Podczas użytkowania, kabel nie może dotykać urządzenia - może ulec uszkodzeniu.
- Przed czyszczeniem zawsze należy odłączyć urządzenie od zasilania!
- Kratka ochrona instalowana na wlocie do nassania powietrza nie dopuszcza do tego, aby włosy zostały wessane się do urządzenia. Jeśli kratka zatkała się, należy ją oczyścić (np. odkurzaczem lub szczoteczką), ponieważ w razie zatkania wlotu powietrza, aktywowałby się bezpiecznik termiczny.
- Podczas manipulacji z końcówkami podczas suszenia bądź ostrożny (są gorące).
- Gdy urządzenie przegrzeje się, uaktywnia się automatyczny bezpiecznik cieplny i przerwie dostawę prądu. Jeśli to nastąpi, urządzenie należy wyłączyć i wyjąć wtyczkę zasilania z gniazda. Usuń wszelkie widoczne przeszkody przeszkadzające w przepływie powietrza i pozostaw urządzenie do wystygnięcia.
- Zaraz po użyciu suszarki należy ją wyłączyć, wyjąć wtyczkę z gniazdka i pozostawić do wystygnięcia.
- Należy regularnie kontrolować stan kabla zasilającego urządzenia.
- Włosy nie powinny znajdować się w bezpośrednim sąsiedztwie otworu wlotu powietrza.
- Urządzenie nie jest przeznaczone do użytku przez osoby (w tym dzieci), których fizyczna, umysłowa lub intelektualna niezdolność lub brak doświadczenia i wiedzy nie pozwala na bezpieczne korzystanie z urządzenia, jeżeli nie są one nadzorowane lub nie zostały poinformowane o korzystaniu z urządzenia przez osobę odpowiedzialną za ich bezpieczeństwo.
- Dzieci powinny być zawsze nadzorowane w celu zapobieżenia ich zabawy z tym urządzeniem.
- Producent nie ponosi odpowiedzialności za szkody spowodowane przez niewłaściwe traktowanie urządzenia i akcesoriów (np. porażenie prądem, pożar, oparzenia, uszkodzenia włosów, itp.) i nie jest odpowiedzialny za gwarancje na urządzenie w przypadku nieprzestrzegania wyżej przedstawionych zasad bezpieczeństwa.



OPIS ELEMENTÓW STEROWANIA

- P1 Korpus urządzenia
- P2 Przycisk zwalniający
- P3 Włącznik główny
- P4 Kratka otworu do nassania powietrza
- P5 Szczypce lokówki
- P6 Szczotka mała śred. 20 mm

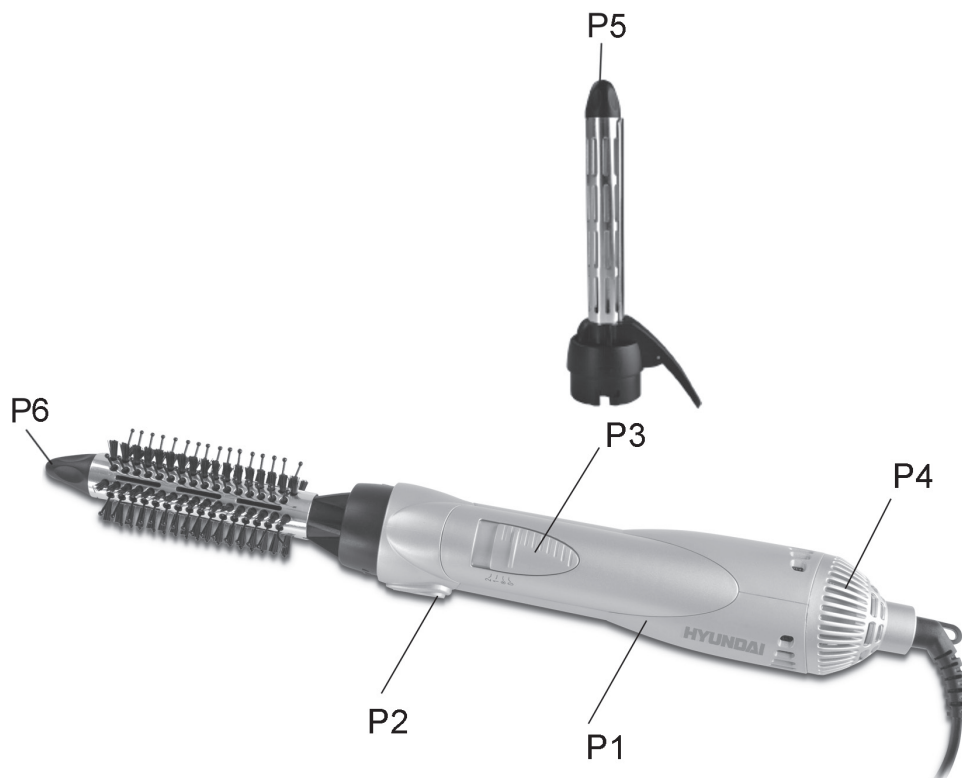

INSTRUKCJA OBSŁUGI

Usuń wszystkie materiały opakowaniowe i wyjmij urządzenie wraz z akcesoriami. Z urządzenia usuń wszystkie folie adhezyjne, naklejki lub papier.

STEROWANIE

Wyłącznik

- 0 = Wyłączono
- ❄ = zimne powietrze
- 1 = ciepłe powietrze do łatwego modelowania
- 2 = silniejszy prąd i gorące powietrze do szybkiego modelowania i suszenia

Zimne powietrze

Naciskając i przesuwając główny przełącznik do przodu wybierzesz przepływ powietrza. Aby wybrać zimne powietrze jest niezbędne przełączyć przełącznik na pozycję ❄.

ZASTOSOWANIE AKCESORIÓW

Nałożenie akcesoriów:

Nałóż wybraną końcówkę na korpus urządzenia tak, aby znak kółka na końcówce znajdował się na znaku strzałki na korpusie urządzenia. A następnie obróć końcówkę, żeby obydwa znaki strzałki by skierowane przeciw sobie. Usłyszysz kliknięcie.

Zdejmowanie akcesoriów:

Kończówkę z jednostki napędowej zdejmij, naciskając przycisk zwalniający, końcówkę obróć do pozycji ● i ciągnąc zdejmij.

Ostrzeżenie: podczas użycia akcesoria są bardzo gorące. Należy poczekać, aż ostygną.

Nałóż niezbędne akcesoria, a następnie podłącz lokówkę do gniazdka. Wybierz żądaną temperaturę i rozpocznij modelowanie.

Szczotka mała 20 mm

Mała okrągła szczotka nadaje się do modelowania delikatnych i stosunkowo krótkich włosów lub po prostu do szczotkowania. Gorące powietrze zagrzewa korpus szczotki. Ciepło w rozkłada się szczotce równomiernie, dzięki czemu ułatwia modelowanie włosów. Włosy rozdziel na kosmyki. Rozpocznij w przodu, szczotkę przyłóż jak najbliżej do korzonków włosów i powoli przesun do końcówek. Kontynuuj wokół głowy aż do szyi, a następnie ku górze głowy. Część dolną wymodeluj nawijając włosy na szczotkę.

Szczypce lokówki

Uwaga - przed użyciem akcesoriów należy włączyć urządzenie z końcówką na prędkość 2 i poczekać około 2 minut, aż będzie dobrze ogrzane. Weź pasmo włosów do 3 cm szerokości, otwórz szczypce lokówki i włóż do niego końce włosów, a następnie zamknij szczypce. Teraz należy obracać lokówką aż natoczy się cały kosmyk (do korzonków). Poczekać około 20 sekund, zachowując bezpieczną odległość pomiędzy lokówką i skórą głowy. Następnie odwiń starannie kosmyk do połowy, otwórz kleszcze lokówki i starannie zwolnij włosy.

CZYSZCZENIE I KONSERWACJA

Przed czyszczeniem zawsze należy odłączyć urządzenie od źródła zasilania.

Urządzenie można czyścić suchą szmatką. Szczotki można czyścić szczoteczką lub suchą szmatką. Jeśli używasz pianki do włosów, wosku lub lakieru do włosów, na szczotce będą osadzać się ich pozostałości. Akcesoria można czyścić w letniej wodzie. Ale zawsze najpierw należy je zdjąć z korpusu urządzenia.

Akcesoria należy dobrze wysuszyć przed włożeniem.

USUWANIE USTEREK

Urządzenie nie działa

- Skontroluj osadzenie przewodu zasilającego
- Skontroluj pozycję przełącznika

SPECYFIKACJA TECHNICZNA

- Profesjonalna lokówko-suszarka
- 2 stopnie temperatury, 2 stopnie prędkości
- Zimne powietrze
- 2 końcówek - mała szczotka, szczypce lokówki
- Prosta obsługa i nakładanie końcówek
- Zabezpieczenie przed przegrzaniem
- Obrotowy kabel zasilania, pętelka do zawieszania
- Kolor niebieski
- Zasilanie: 230 V ~ 50 Hz
- Moc: 700 W
- Wymiary: 38 x 5 x 5,5 cm
- Waga: 0,8 kg

Produkt spełnia wymogi Dyrektywy 2004/108/ES włącznie z dodatkami w zakresie kompatybilności elektromagnetycznej oraz wymogi Dyrektywy 2006/95/ES włącznie z dodatkami w zakresie bezpieczeństwa elektrycznego.

DO NOT IMMERSE IN WATER OR OTHER LIQUIDS – Nie zanurzać do wody lub innych cieczy.
TO AVOID DANGER OF SUFFOCATION, KEEP THIS PLASTIC BAG AWAY FROM BABIES AND CHILDREN. DO NOT USE THIS BAG IN CRIBS, BEDS, CARRIAGES OR PLAYPENS.
THIS BAG IS NOT A TOY.

Niebezpieczeństwo uduszenia. Przechowywać poza zasięgiem dzieci. Torebka plastikowa nie jest zabawką.

Zmiana specyfikacji technicznej produktu zastrzeżona przez producenta.



OSTRZEŻENIE: ABY UNIKNĄĆ NIEBEZPIECZEŃSTWA POŻARU LUB PORAŻENIA PRĄDEM ELEKTRYCZNYM, NIE WOLNO WYSTAWIAĆ SPRZĘTU NA DZIAŁANIE DESZCZU BĄDŹ WILGOCI. URZĄDZENIE ODBIORCZE ZAWSZE WYŁĄCZYĆ Z GNIAZDKA, KIEDY NIE JEST UŻYWANE LUB PRZED NAPRAWĄ. W URZĄDZENIU NIE MA ŻADNYCH CZĘŚCI, KTÓRE BY MÓGŁ ODBIORCASAMODZIELNIE NAPRAWIAĆ. NAPRAWĘ SPRZĘTU NALEŻY ZLECIĆ ODPOWIEDNIO PRZYGOTOWANEMU SERWISU AUTORYZACYJNEMU. URZĄDZENIE ZNAJDUJE SIĘ POD NIEBEZPIECZNYM NAPIĘCIEM.

Informacje o ochronie środowiska naturalnego

Wykonaliśmy to najlepsze, aby obniżyć ilość opakowań i stwierdziliśmy ich łatwe rozdzielanie na 3 materiały: tektura, masa papierowa i rozciągnięty polietylen. Urządzenie to zawiera materiały, które mogą być po demontażu utylizowane wyspecjalizowaną spółką. Prosimy, aby Państwo dotrzymywali miejscowe przepisy dotyczące obchodzenia się z papierami pakowymi, wyładowanymi bateriami i starymi urządzeniami.

Likwidacja zużytego sprzętu elektrycznego / elektronicznego oraz utylizacja baterii i akumulatorów

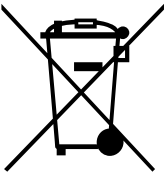

Ten symbol znajdujący się na produkcie, jego wyposażeniu lub opakowaniu oznacza, że z produktem nie można obchodzić jak z odpadami domowymi.

Kiedy urządzenie lub bateria / akumulator będą nadawały się do wyrzucenia prosimy, aby Państwo przewieźli ten produkt na odpowiednie miejsce zbiorcze, gdzie zostanie przeprowadzona jego utylizacja

Na terenie Unii Europejskiej oraz w innych europejskich krajach znajdują się miejsca zbiórki zużytych urządzeń elektrycznych i elektronicznych oraz baterii i akumulatorów.

Dzięki zapewnieniu właściwej utylizacji produktów mogą Państwo zapobiec możliwym negatywnym skutkom dla środowiska naturalnego i ludzkiego zdrowia. Mogłyby one wystąpić w wypadku nieodpowiedniego postąpienia z odpadami elektronicznymi i elektrycznymi lub zużytymi bateriami i akumulatorami.

Utylizacja materiałów pomaga chronić źródła naturalne. Z tego powodu, prosimy nie wyrzucać starych elektrycznych i elektronicznych urządzeń oraz akumulatorów i baterii razem z odpadami domowymi.

Aby uzyskać więcej informacji o sposobach utylizacji starych urządzeń, należy skontaktować się z władzami lokalnymi, przedsiębiorstwem zajmującym się utylizacją odpadów lub sklepem, w którym został produkt kupiony.

Producent: HP TRONIC Zlín, spol. s r.o., Prštné-Kútiky 637, Zlín, 760 01, Republika Czeska
 Importer: DIGISON Polska sp. z o.o., ul. Krzemieniecka 46, Wrocław 54 613 Poland

Dear customer, thank you for purchasing our product. Please read the operating instructions carefully before putting the appliance into operation and keep the instructions including the warranty, the receipt and, if possible, the box with the internal packing.

GENERAL SAFETY INSTRUCTIONS

- The appliance is designed exclusively for private use and for the envisaged purpose. This appliance is not fit for commercial use.
- Keep it away from sources of heat, direct sunlight, humidity (never dip it into any liquid) and sharp edges. Do not use the appliance with wet hands. If the appliance is humid or wet, unplug it immediately. Do not put it in water.
- When cleaning or putting it away, switch off the appliance and always pull out the plug from the socket (pull on the plug, not the cable) if the appliance is not being used and remove the attached accessories.
- Do not operate the machine without supervision. If you should leave the workplace, always switch the machine off or remove the plug from the socket (pull the plug itself, not the lead).
- To protect children from the dangers posed by electrical appliances, make sure that the cable is hanging low and that children do not have access to the appliance.
- If you need to use the extension cord, it has to be uncorrupted and it has to comply with the valid standards.
- Do not wind the power cord around the appliance; this will extend life of the power cord.
- Never use the appliance if its power cord or plug is damaged, if it does not work properly, if it fell down and was damaged or if it fell to water.
- Check the appliance and the cable for damage on a regular basis. Do not use the appliance if it is damaged.
- Do not put the appliance on hot heat sources (e. g. oven, stove, radiator, etc.).
- The appliance must not be used without accessories and for styling wigs, hairpieces or artificial hair.
- No part of the appliance can get in contact with places sensitive to heat (e. g. eyes, ears, neck).
- The appliance must not be sunk in water and it must not be let at places where it could fall into a bath tub or a wash basin. If the brush falls to water anyway, do not take it out! First of all unplug the power cord from the socket and only then take out the brush. In this case take the appliance to a special service to check its safety and proper function.
- If the dryer was stored at lower temperatures, acclimatize it first, by which you remove stiffness of the lubricating fat in bearings and mechanical resistance of the plastic parts will be maintained.
- Do not insert or throw any objects to the holes.
- Do not try to repair the appliance on your own. Always contact an authorized technician.
- Use only original spare parts.
- Pay careful attention to the following “Special Safety Instructions for this unit“.

SPECIAL SAFETY INSTRUCTIONS FOR THIS UNIT

- Caution: This air styler is not to be used close the bathtubs, wash basin, or other containers holding water. Danger can arise even when the air styler is switched off, which is why the plug must be pulled out of the socket after it has been used and before it is cleaned.
- The installation in the electrical circuit of the house of a short circuit protection device with a nominal trigger current of not more than 30mA will provide additional protection. Please consult your local electrician.
- Do not direct aerosols or water sprays into this air styler.
- Ensure that this air styler does not get wet (water splashing, etc.) and do not use it with wet hands. If you put this air styler down whilst drying hair, always switch it off as a precaution.
- The air outlet grill will inevitably become hot during use. Do not allow the flex to come into contact with the air outlet during use - it could damaged the flex.



- Always unplug your air styler after use and before cleaning it!
- Be very careful when handling the adapters during drying (they can be hot).
- When the appliance is overheated, automatic heat fuse is activated and it disconnects power supply. If it happens, switch off the appliance and unplug it from the socket. Remove possible visible obstacles preventing air flow and let the appliance cool down.
- Disconnect the appliance from power supply right after use by unplugging the power cord from the socket and let it cool down before storage.
- The safety grill fitted in the air inlet opening prevents hair from being drawn in. If the grill becomes clogged, it should be cleaned (e.g. with vacuum cleaner or brush), as otherwise the airflow will be obstructed to such an extent that the thermal cutout will operate.
- Keep your hair away from the immediate vicinity of the air inlet opening.
- Repairs to electrical appliance should only be performed by a qualified electrician. Improper repairs may place the user at serious risk.
- This appliance is not intended for use by children or other persons without assistance or supervision if their physical, sensory or mental capabilities prevent them from using it safely.
- Children should be supervised to ensure that they do not play with the appliance.
- The producer does not guarantee any loss caused by improper handling of the appliance and its accessories (e. g. electrical accident, fire, burn, hair damage) and its guarantee for the appliance does not apply in the case of non-compliance with the safety instructions above.

DESCRIPTION OF THE CONTROLS

- P1 Handle
- P2 Release button
- P3 On/Off Switch
- P4 Air intake grill
- P5 Curling iron
- P6 Small roll brush

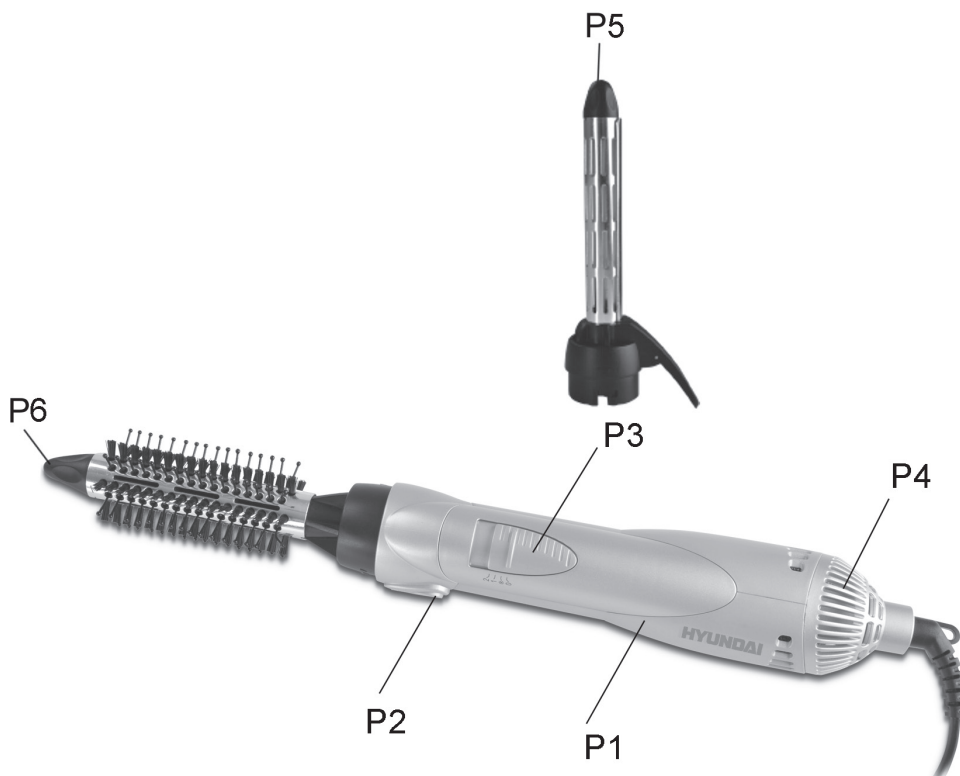

INSTRUCTIONS FOR USE

Switch

- 0 = Off
-  = Cool air
- 1 = Gentle warm air flow for easy styling
- 2 = Stronger and warmer air flow for fast styling and drying

Cool Air

Push the switch to position  and your airstryler will be with cool air.

USES OF THE ATTACHMENT

Changing accessories

Push the button on the side of the curling brush body to the position marked. Remove the accessory you wish to change. Applying light pressure, push the accessory you require on to the body. Rotate the body to the position marked . You will hear the accessory click into place.

Removing the accessories:

Press the release button and turn the accesories into position ● and remove it.

Warning: The attachement will inevitably become hot during use. Make sure to let it cool down before handling.

Use only on dry or nearly dry hair and ensure hair is fully detangled before starting to style. Attach the required attachment then plug the styler in. Select the desired heat setting to begin styling.

Small roll brush

The small round brush is suitable for styling fine and/or relatively short hair, or for simply brushing through. The heat spreads evenly through the hair section, making it easy to style. Separate your hair into sections. Starting at the front, place the brush at the roots and slowly let the brush glide down the hair section to smooth the cuticle. Continue around the nape, and up to the top of the head. Style the bottom sections by curling hair around the brush.

The curling iron

Note - Wait for approximate 2 minutes until the attachment has heated up properly before using it. Take a strand of hair, maximum 3 cm wide, open the curling tong and place the ends of the strand on the tong and clamp tight by closing the curling tong. Now turn the appliance so that the strand of hair is rolled up to the roots. Hold the appliance in this position for approximate 20 seconds, maintaining sufficient distance between scalp and curling tong. Then carefully unwind the strand half way, open the curling tong and release the curl gently from the tong.

CLEANING AND MAINTENANCE

- Before cleaning, always disconnect the appliance from mains by pulling out the plug.
- The styler can be cleaned with a dry cloth. The brushes can be cleaned with a small bristle brush or a dry cloth.
- If you use styling mousse, setting lotion or hair spray residue builds up on the attachments.
- You may clean the attachments in lukewarm water. Always detach the attachment from the appliance first.
- Dry the attachments well before inserting them in appliance.

TROUBLESHOOTING

The device is not working

- Check that the mains connection cable is firmly plugged in.
- Check the right positions of the On/Off switch.

TECHNICAL SPECIFICATIONS

- Professional hot-air curler iron
- 2 temperatures, 2 speeds; Cool air
- 2 attachments – small roll brush, curling iron
- Easy control and using attachments
- Swivel cord
- Hanging loop
- Color: light-blue
- Power drain: 700 W
- Power supply: 230 V ~ 50 Hz
- Size: 38 x 5 x 5,5 cm
- Weight: 0,8 kg

We reserve the right to change technical specifications.

The product has received ES declaration of conformity according to Act as amended. The product matches the requirements of the below statutory order as amended.

- Committee Regulation No. 2006/95/ES as amended, setting the technical requirements of the electrical appliance as low.
- Committee Regulation No. 2004/108/ES as amended, setting the technical requirements of products in terms of their electromagnetic compatibility.

HOUSEHOLD USE ONLY, DO NOT IMMERSE IN WATER.

TO AVOID DANGER OF SUFFOCATION, KEEP THIS PLASTIC BAG AWAY FROM BABIES AND CHILDREN. DO NOT USE THIS BAG IN CRIBS, BEDS, CARRIAGES OR PLAYPENS.
THIS BAG IS NOT A TOY



WARNING: Do not use this product near water, in wet areas to avoid fire or injury of electric current. Always turn off the product when you don't use it or before a revision. There aren't any parts in this appliance which are reparable by consumer. Always appeal to a qualified authorized service. The product is under a dangerous tention.

Old electrical appliances, used batteries and accumulators disposal



This symbol appearing on the product, on the product accessories or on the product packing means that the product must not be disposed as household waste. When the product/ battery durability is over, please, deliver the product or battery (if it is enclosed) to the respective collection point, where the electrical appliances or batteries will be recycled. The places, where the used electrical appliances are collected, exist in the European Union and in other European countries as well. By proper disposal of the product you can prevent possible negative impact on environment and human health, which might otherwise occur as a consequence of improper manipulation with the product or battery/ accumulator. Recycling of materials contributes to protection of natural resources. Therefore, please, do not throw the old electrical appliances and batteries/ accumulators in the household waste. Information, where it is possible to leave the old electrical appliances for free, is provided at your local authority, at the store where you have bought the product. Information, where you can leave the batteries and accumulators for free, is provided to you at the store, at your local authority.

Tisztelt Vásárlónk, köszönjük, hogy termékünket választotta! Mielőtt a készüléket üzembe helyezni,kérjük olvassa el figyelmesen az utasításokat, beleértve a garancia lapot, a pénztári nyugtát és ha lehetséges, a csomagolással és a csomagolás tartalmával együtt tegye azt el biztonságos helyre! Tartsa meg az utasításokat a készülék részeként és adja azt tovább a készülék későbbi tulajdonosának is!

ÁLTALÁNOS BIZTONSÁGI ÚTMUTATÓ

- A készüléket nem használhatják gyermekek!
- Gyermekek esetében ajánlatos a felügyelet azért, hogy biztosítsák, hogy a gyermekek ne játszanak a készülékkel.
- Ezt a készüléket nem szánták csökkent fizikai, érzékelési vagy szellemi képességű, illetve tapasztalattal vagy ismerettel nem rendelkező személyek általi használatra (beleértve a gyermekeket is), kivéve, ha egy olyan személy felügyeli vagy tájékoztatja őket a készülék használatát illetően, aki egyben felelős a biztonságukért is.
- Tartsa a készüléket és a kábelt távol a gyerekektől!
- Kérjük mielőtt kisseretné cserélni a tartozékokat, vagy olyan alkatrészeket, amelyek használat közben mozognak, illetve ha bármilyen összeszerelési, szétszerelési, tisztítási, vagy karbantartási műveletet szeretne végezni, előtte mindenképpen kapcsolja ki a készülékét úgy, hogy húzza ki a hálózati csatlakozót az elektromos hálózatból!
- Ha a tápkábel megsérül, akkor azt a gyártónál, a szervízben vagy szakképzett személlyel ki kell cseréltetni, a veszély elkerülése érdekében.
- Mindig húzza ki a készüléket a hálózatból, ha azt felügyelet nélkül hagyja, valamint ezt összeszerelés, szétszerelés és tisztítás előtt is tegye meg!
- A készüléket kizárólag magáncélra használja, a kézikönyvben leírtak alapján! Ezt az eszközt a gyártó nem kereskedelmi felhasználásra szánja!
- Tartsa távol hőtől, közvetlen napsugárzástól és nedvességtől (semmiképpen ne mártsa bele folyadékba), és ne érintse éles tárgyakkal! Ne használja, ha nedves a keze! Ha nedves vagy vizes a készülék, azonnal húzza ki a dugót a konnektorból! Ne érintkezzen vízzel!
- Ahhoz, hogy gyermekét megvédhesse az elektromos berendezések használatával kapcsolatos veszélyektől, mindig győződjön meg arról, hogy a kábel nem lóg lefelé, valamint, hogy a gyerek nem éri el a készüléket!
- Az esetleges hosszabbító vezeték használatakor fontos, hogy az ne legyen sérült és megfeleljen az érvényes szabványoknak.
- Ne csavarja rá a csatlakozó vezetéket a készülékre, meghosszabbítja ezzel a csatlakozó vezeték élettartamát.
- Ne kapcsolja be a készüléket, ha annak csatlakozóvezetéke vagy villásdugója sérült, ha nem működik rendesen, ha az leesett és összetört vagy ha vízbe esett.
- Ne helyezze a hajszárítót forró hőforrásokra (pl. kályhára, tűzhelyre, radiátorra stb.).
- A készüléket tilos a kiegészítők nélkül használni, illetve ne használja paróka, póthaj, valamint szintetikus haj formázására!
- A készülék egy része sem érintkezhet melegre érzékeny testrészekkel (pl. szem, fül, nyak stb.).
- A hajszárítót nem szabad víz alá meríteni és nem szabad olyan helyeken használni, ahol annak fürdőkádba vagy mosdóba esése lehetséges. Ha a hajszárító mégis vízbe esik, ne húzza azt ki a vízből! Mindenekelőtt húzza ki annak elektromos csatlakozódugóját a dugaszolóaljzatból és csak azután vegye ki a vízből a hajszárítót. Ilyen esetekben a készüléket adja át szakszervizi vizsgálatokra, annak biztonságtechnikája és helyes működése ellenőrzése céljából.
- Amennyiben a hajszárítót hosszabb ideig alacsony hőmérsékleten tartottuk, akkor használat előtt azt aklimatizálni kell, ennek során felmelegszik a csapágyakban levő kenőanyag és a műanyagból készült részek is visszanyerik eredeti mechanikai szilárdságukat.
- A nyílásokba ne helyezzen be, vagy ne dobjon be különböző tárgyakat.
- Ne próbálja megjavítani a készüléket önállóan, minden esetben forduljon szakszervízhez!
- Csak eredeti tartozékokat használjon!
- Tartsa be az eszközhez tartozó „Speciális biztonsági utasításokat”!

A KÉSZÜLÉK KIEGÉSZÍTŐ BIZTONSÁGI ÚTMUTATÓJA

- A készülék üzembe helyezése előtt győződjön meg arról, hogy a hálózati feszültség megfelel-e a címkén előírt feszültségeknek!
- Ha a hajszárítót fürdőszobában használja, használat után húzza ki a csatlakozót a konnektorból, mert a víz közelsége akkor is veszélyt jelent, ha a készülék kikapcsolt állapotban van.
- Figyelem! Ne használja a készüléket fürdőkád, zuhanyzó, mosdó vagy más, vízzel teli edény közelében.
- A nagyobb biztonság elérése érdekében, tanácsos egy olyan életvédelmi hibaáram relét (Fi-relé, RCD) beiktatni a fürdőszoba áramkörébe, amelynél a hibaáram nem haladja meg a 30 mA-t. Kérje szakember tanácsát!
- Ne spricceljen a készülékre aeroszolt vagy sprayt!
- A készüléket ne érje víz (fröccsenő víz, stb...), valamint ne használja nedves kézzel (még akkor sem, ha a csatlakozó tápkábelt szeretné bedugni)! Ha a készüléket használat közben leteszi, biztonsági okokból mindig kapcsolja azt ki!
- Használat közben a kifúvó rács nagyon forró. Használat közben a kábel ne érintse meg a készüléket, mert az károsodhat!
- A biztonsági rács funkciója, amely telepítve van a beszívó lyukakon, hogy megakadályozza a haj beszívását a készülékbe. Ha a rács eltömődik, meg kell tisztítani (pl. porszívóval vagy kefével), mert ha a levegőcső megtelik, a túlmelegedési biztosíték bekapcsolódik.
- Ne tartsa a haját a szellőzőnyílás közvetlen közelében!
- Ne használja a készüléket fürdőkád, zuhanyzó, mosdó vagy más vizet tartalmazó edény közelében.
- Szárítás közben a készülék toldalékaival szemben fokozott óvatossággal járjon el (azok forróak lehetnek).
- A készülék túlmelegedésekor működésbe lép az automatikus hőbiztosító és megszakítja az áram hozzáférést. Amennyiben ez bekövetkezik, akkor kapcsolja ki a készüléket és annak csatlakozó dugóját húzza ki az el. dugaszolóaljzatból. Távolítsa el a látható, a levegő áramlását akadályozó tárgyakat és hagyja kihűlni a készüléket.
- Használat után azonnal húzza ki a csatlakozódugót az elektromos dugaszolóaljzatból és hagyja a készüléket teljesen kihűlni.
- Gyártó cég nem felelős a készülék és tartozékai helytelen használatából eredő károkért (pl. elektromos áram által okozott sérülések, tűzkárok, égési sérülések, hajzat károsodások) és a fenti biztonságtechnikai figyelmeztetések figyelmen kívül hagyásából eredő készülékre vonatkozó jótállási felelősségéért.
- A készülék működéséhez nem szabad külső időzítő kapcsolót, vagy külön távvezérlő rendszert használni!



ELLENŐRZÉSEK ISMERTETÉSE

- P1 készülék teste
- P2 Kioldógomb
- P3 Főkapcsoló
- P4 Légbevezető rács
- P5 Hajsütővas
- P6 20 mm átmérőjű kefe

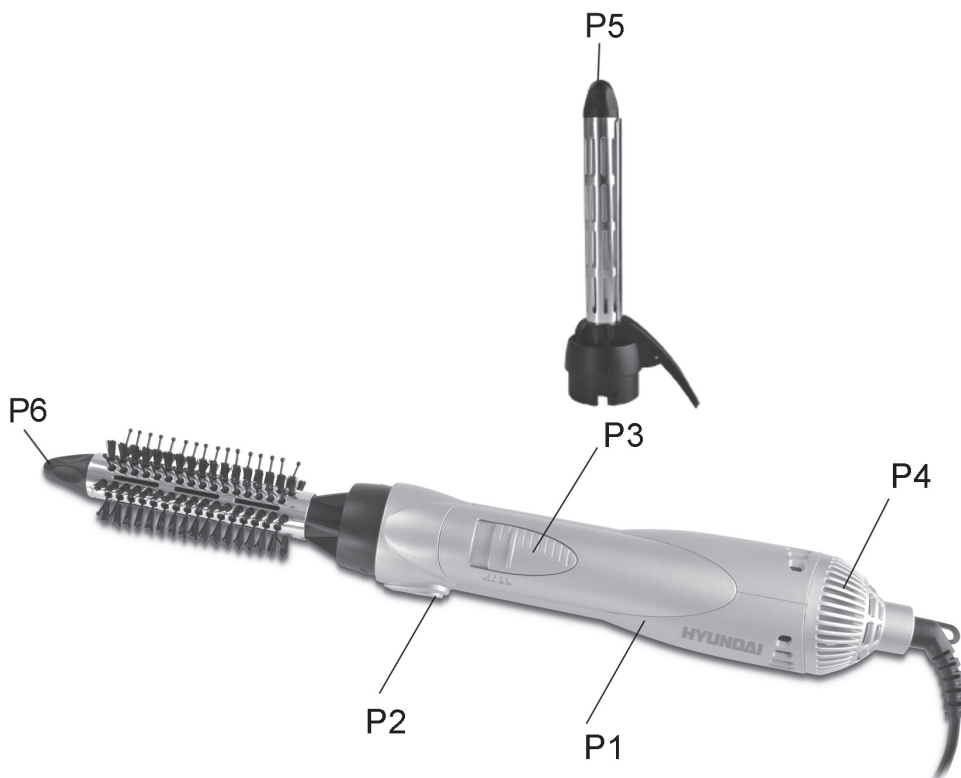

HASZNÁLATI ÚTMUTATÓ

Szabályozás

Főkapcsoló

- 0 = ki
-  = hideg levegő
- 1 = meleg levegő az egyszerű formázáshoz
- 2 = nagyobb teljesítmény és meleg levegő a gyors szárításért és formázásért

Hideg levegő

Nyomja meg és csúsztassa a főkapcsolót előre, így beállíthatja a légáramlást. A hideg levegőhöz szükséges, hogy a bekapcsoló gomb  pozícióban legyen.

TARTOZÉKOK HASZNÁLATA

Tartozékok csatolása:

Tegye a kiválasztott tartozékot a készülék testére úgy, hogy a kerek a tartozékon mutassanak a készülék testén lévő nyílásra. Ezután forgassa a tartozékot úgy, hogy mindkét nyíl egymással szembe mutasson. Hallani fog egy kattantást.

Tartozékok eltávolítása: Egyszerűen nyomja meg a kioldó gombot és forgassa a tartozékot ● pozícióba és húzásal távolítsa azt el!

FIGYELEM: Használat közben a tartozékok nagyon forróak! Leszedés előtt hagyja azokat kihűlni! Csatolja a szükséges tartozékokat, majd csatlakoztassa a készüléket a hálózatra! Válassza ki a kívánt hőmérsékletet és kezdje el a haj formázását!

20 mm átmérőjű kefe

Kis kerek kefe, amely alkalmas a rövid és vékony szálú haj formázására, vagy egyszerűen csak fesülésére. A forró levegő melegíti a kefe testét. A hő egyenletesen terjed a kefében, és így megkönnyíti a haj alakítását. Ossza szét a haját tincsekre! Kezdje úgy, hogy helyezze a kefét minél közelebb a hajgyökereihez, majd lassan görgesse le a haj végei felé. Folytassa a fej körül a nyak felé, majd felfelé a fej tetejéig. Az alsó részt formálja úgy, hogy tekerje a haját kefére.

Hajsütővas

Megjegyzés: - Mielőtt használná ezt a kiegészítőt, előtte kapcsolja be a készüléket 2 sebességre és várjon körülbelül 2 percet, amíg az rendszeren bemelegszik.

Fogjon meg egy max 3 cm széles hajtincset, a hajtincs végét helyezze a nyitott hajsütőre, majd engedje rá a csipeszt. Most forgassa a készüléket, mindaddig amíg rá nem tekeredik az egész hajtincs. Tartsa ezt a pozíciót körülbelül 20 másodpercig, és figyeljen arra, hogy megtartsa a biztonságos távolságot a készülék és a fejbőre között. Utána tekerje le a hajtincset félig, majd nyissa fel a csipeszt és óvatosan engedje el a haját.

TISZTÍTÁS ÉS KARBANTARTÁS

- Tisztítás előtt mindig húzza ki a készüléket a hálózathoz!
- A készülék testét száraz ruhával lehet tisztítani. A keféket egy kis kefével vagy száraz ruhával lehet tisztítani.
- Ha hajhabot, hajviaszt vagy hajlakkot használ, akkor a maradékok a keféken halmozódnak fel. A tartozékokat langyos vízzel lehet tisztítani. Először mindig távolítsa el a tartozékokat a készülékből! Mielőtt visszateszi azokat a készülékre szárítsa meg őket rendszeren!

HIBAELHÁRÍTÁS

Az eszköz nem működik

- Ellenőrizze, hogy a tápkábel megfelelően van csatlakoztatva!
- Ellenőrizze a kapcsoló helyzetét!

MŰSZAKI ADATOK

- Profeszionális hajsütővas és hajszárító kombináció
- 2 hőmérséklet, 2 sebesség
- Hideg levegő
- 2 tartozék - 20 mm átmérőjű kefe, hajsütővas
- Egyszerű kezelés és tartozékok csatlakozása
- Túlmelegedés elleni védelemmel
- Forgó tápkábel, akasztható
- A színe világoskék
- Tápfeszültség: 230 V ~ 50 Hz
- Fogyasztás: 700 W
- Méretek: 38 x 5 x 5,5 cm
- Súly: 0,8 kg

A technikai specifikációk változtatásának jogát a gyártó fenntartja!

Elektromágneses kompatibilitás szempontjából a termék megfelel a termékekkel szemben támasztott műszaki követelményekről szóló 2004/108/ES sz. európai tanácsi irányelvnek, elektromos biztonság szempontjából pedig a 2006/95/ES sz. európai tanácsi irányelvnek.

A gyártó fenntartja magának a jogot a standard kivittel szembeni lényegtelen, a termék működését nem befolyásoló eltérések alkalmazására.

DO NOT IMMERSE IN WATER – Soha ne merítse vízbe.

TO AVOID DANGER OF SUFFOCATION, KEEP THIS PLASTIC BAG AWAY FROM BABIES AND CHILDREN. DO NOT USE THIS BAG IN CRIBS, BEDS, CARRIAGES OR PLAYPENS. THIS BAG IS NOT A TOY.

Fulladásveszély. A PE zacskót a gyermekektől elzárt helyen tartsa. A zacskó nem játékszer



FIGYELEM: TŰZ VAGY ÁRAMÜTÉS ELKERÜLÉSE ÉRDEKÉBEN NE TEGYE KI A KÉSZÜLÉKET ESŐ VAGY NEDVESSÉG HATÁSÁNAK. HASZNÁLATON KÍVÜL VAGY JAVÍTÁS ELŐTT MINDIG HÚZZA KI A KÉSZÜLÉKET AZ ELEKTROMOS HÁLÓZATBÓL. A KÉSZÜLÉK NEM TARTALMAZ FELHASZNÁLÓ ÁLTAL JAVÍTHATÓ ALKATRÉSZEKET. MINDIG FORDULJON SZAKSZERVIZHEZ. A KÉSZÜLÉK VESZÉLYES FESZÜLTSG ALATT VAN.

Környezetvédelmi információk

Megtettünk lehető legjobbat a csomagolóanyagok mennyiségének csökkentése érdekében: lehetővé tettük azok egyszerű szétválasztását 3 anyagra: kartonpapír, papírzúzalék és olvasztott polipropilén. A készülék olyan anyagokat tartalmaz, amelyek szétszerelés után speciális üzemekben újrahasznosíthatók. Kérjük, tartsa be a csomagolóanyagok, kimerült elemek és régi berendezések kezelésére vonatkozó helyi előírásokat.

Használt elektromos berendezések, elemek és akkumulátorok megsemmisítése



Ez a jel a készüléken, annak tartozékain vagy csomagolásán azt jelöli, hogy ezt a terméket nem szabad a többi háztartási hulladékkal azonos módon kezelni. Élettartamának letelte után a terméket vagy az elemet (amennyiben tartalmaz) adja le az illetékes hulladékgyűjtő helyen, ahol az elektromos berendezést és elemet újrahasznosítják. Az Európai Unióban és a többi európai államban vannak gyűjtőhelyek a kiszolgált elektromos berendezések számára. A termék megfelelő módon történő megsemmisítésével nagyban hozzájárul a nem megfelelő hulladékkezelés által a környezetet és az emberi egészséget veszélyeztető kockázatok megelőzéséhez. Az anyagok újrafeldolgozásával megőrizhetők természeti erőforrásaink. Ezért kérjük, ne dobja a kiszolgált elektromos berendezést és elemet/akkumulátort a háztartási hulladék közé. A kiszolgált elektromos berendezések ingyenes elhelyezésére vonatkozó információkért forduljon eladójához, a községi hivatalhoz. A használt elemek és akkumulátorok ingyenes elhelyezésére vonatkozó információkat szintén az eladójától, a községi hivaltaltól.

Gyártja: HP TRONIC Zlín, spol. s r.o., Prštné-Kútiky 637, Zlín, 760 01, Cseh Köztársaság
Forgalmazó: HORDÓ-VÁM Kft., Felház utca 56 I 20, 2700, Cegléd

ZÁRUČNÍ PODMÍNKY

Na výrobek uvedený v tomto záručním listu je poskytována záruka po dobu dvacet čtyři měsíců od data prodeje spotřebiteli.

Záruka se vztahuje na poruchy a závady, které v průběhu záruční doby vznikly chybou výroby nebo vadou použitých materiálů.

Výrobek je možno reklamovat u prodejce, který výrobek prodal spotřebiteli nebo v autorizovaném servisu.

Při reklamaci je nutné předložit: reklamovaný výrobek, originální nákupní doklad, ve kterém je zřetelně uveden typ výrobku a jeho datum prodeje spotřebiteli, případně tento řádně vyplněný záruční list.

Záruka platí pouze tehdy, je-li výrobek používán podle návodu k obsluze a připojen na správné síťové napětí.

Spotřebitel ztrácí nárok na záruční opravu nebo bezplatný servis v případě:

- zásahu do přístroje neoprávněnou osobou.
- nesprávné nebo neodborné montáže výrobku.
- poškození přístroje vlivem živelné pohromy.
- používání výrobku pro jiné účely, než je obvyklé.
- používání výrobku k profesionální či jiné výtěžné činnosti.
- používání výrobku s jiným než doporučeným příslušenstvím.
- nesprávné údržby výrobku.
- nepravidłelného čištění výrobků zejména v případě, kdy je závada způsobena zbytky potravin, vlasů, domovního prachu nebo jiných nečistot.
- vystavení výrobku nepříznivému vnějšímu vlivu, zejména vniknutím cizích předmětů nebo tekutin (včetně elektrolytu z baterií) dovnitř.
- mechanického poškození výrobku způsobeného nesprávným používáním výrobku nebo jeho pádem.

Pokud zboží při uplatňování vady ze strany spotřebitele bude zasíláno poštou nebo přepravní službou, musí být zabaleno v obalu vhodném pro přepravu tak, aby se zabránilo poškození výrobku přepravou.

Aktuální seznam servisních středisek naleznete na: www.hyundai-electronics.cz

Případně další dotazy zasílejte na info@hyundai-electronics.cz

Veškeré náležitosti uvedené v tomto záručním listu platí pouze pro výrobky nakoupené a reklamované na území České Republiky.

Typ výrobku: **HC 607**

Datum prodeje:

Výrobní číslo:

Razítko a podpis prodávajícího:

ZÁRUČNÝ LIST**ZÁRUČNÉ PODMIENKY**

Na výrobok uvedený v tomto záručnom liste je poskytovaná záruka na dobu dvadsať štyri mesiacov od dátumu predaja spotrebiteľovi.

Záruka sa vzťahuje na poruchy a chyby, ktoré v priebehu záručnej doby vznikli chybou výroby alebo chybou použitých materiálov.

Výrobok je možné reklamovať u predajcu, ktorý výrobok predal spotrebiteľovi alebo v autorizovanom servise.

Pri reklamácií je nutné predložiť: reklamovaný výrobok, originálny nákupný doklad, v ktorom je zreteľne uvedený typ výrobku a jeho dátum predaja spotrebiteľovi prípadne tento riadne vyplnený záručný list.

Záruka platí iba vtedy, ak je výrobok používaný podľa návodu na obsluhu a pripojený na správne sieťové napätie.

Spotrebiteľ stráca nárok na záručnú opravu alebo bezplatný servis najmä v prípade:

- zásahu do prístroja neoprávnenou osobou.
- nesprávnej alebo neodbornej montáže výrobku.
- poškodenia prístroja vplyvom živeľnej pohromy.
- používania výrobku pre účely pre ktoré nie je určený.
- používania výrobku na profesionálne či iné zárobkové činnosti.
- používania výrobku s iným než doporučeným príslušenstvom.
- nesprávnej údržby výrobku.
- nepravidelného čistenia výrobku najmä v prípade, kedy je porucha spôsobená zvyškami potravín, vlasov, domového prachu alebo iných nečistôt.
- vystavenia výrobku nepriaznivému vonkajšiemu vplyvu, najmä vniknutím cudzích predmetov alebo tekutín (vrátane elektrolytu z batérií) dovnútra.
- mechanického poškodenia výrobku spôsobeného nesprávnym používaním výrobku alebo jeho pádom.

Pokiaľ výrobok pri uplatňovaní poruchy zo strany spotrebiteľa bude zasielaný poštou alebo prepravnou službou, musí byť zabalený v obale vhodnom pre prepravu tak, aby sa zabránilo poškodeniu výrobku prepravou.

Aktuálny zoznam servisných stredísk nájdete na: www.hyundai-electronics.cz

Prípadné ďalšie dotazy zasielajte info@hyundai-electronics.cz

Všetky náležitosti uvedené v tomto záručnom liste platia len pre výrobky nakúpené a reklamované na území Slovenskej Republiky.

Typ prístroja: **HC 607**

Dátum predaja:

Výrobné číslo:

Pečiatka a podpis predajca:

WARUNKI GWARANCJI

- 1) Niniejsza gwarancja dotyczy produktów produkowanych pod marką HYUNDAI, zakupionych w sklepach na terytorium Rzeczypospolitej Polskiej.
- 2) Okres gwarancji wynosi 24 miesiące od daty zakupu.
- 3) Naprawy gwarancyjne odbywają się na koszt Gwaranta we wskazanym przez Gwaranta Autoryzowanym Zakładzie Serwisowym.
- 4) Gwarancją objęte są wady produktu spowodowane wadliwymi częściami i/lub defektami produkcyjnymi.
- 5) Gwarancja obowiązuje pod warunkiem dostarczenia do Autoryzowanego Zakładu Serwisowego urządzenia w kompletnym opakowaniu albo w opakowaniu gwarantującym bezpieczny transport wraz z kompletem akcesoriów oraz z poprawnie i czytelnie wypełnioną kartą gwarancyjną i dowodem zakupu (paragon, faktura VAT, etc.).
- 6) Autoryzowany Zakład Serwisowy może odmówić naprawy gwarancyjnej jeśli Karta Gwarancyjna nosić będzie widoczne ślady przeróbek, jeżeli numery produktów okażą się inne niż wpisane w karcie gwarancyjnej a także jeśli numer dokumentu zakupu oraz data zakupu na dokumencie różnią się z danymi na Karcie Gwarancyjnej.
- 7) Usterki ujawnione w okresie gwarancji będą usunięte przez Autoryzowany Zakład Serwisowy w terminie 14 dni roboczych od daty przyjęcia produktu do naprawy przez zakład serwisowy, termin ten może być przedłużony do 21 dni roboczych w przypadku konieczności sprowadzenia części zamiennych z zagranicy .
- 8) Gwarancją nie są objęte:
 - wadliwe działanie lub uszkodzenie spowodowane niewłaściwym użytkowaniem (np. znaczące zabrudzenie urządzenia, zarówno wewnątrz jak i na zewnątrz, zalanie płynami itp.) lub użytkowanie niezgodne z instrukcją obsługi i przepisami bezpieczeństwa
 - zużycie towaru nad zakres zwykłego użytkowania (zwłaszcza jeżeli był wykorzystywany do profesjonalnej lub innej czynności zarobkowej)
 - uszkodzenia spowodowane czynnikami zewnętrznymi (w tym: wyładowaniami atmosferycznymi, przepięciami sieci elektrycznej, środkami chemicznymi, czynnikami termicznymi) i działaniem osób trzecich
 - uszkodzenia powstałe w wyniku podłączenia urządzenia do niewłaściwej instalacji współpracującej z produktem
 - uszkodzenia powstałe w wyniku zalania wodą, użycia nieodpowiednich baterii (np. ładowanych powtórnie baterii nie będących akumulatorami)
 - produkty nie posiadające wypełnionej przez Sprzedawcę Karty Gwarancyjnej
 - produkty z naruszoną plombą gwarancyjną lub wyraźnymi oznakami ingerencji przez osoby trzecie (nie będące Autoryzowanym Zakładem Serwisowym lub nie działające w jego imieniu i nie będące przez niego upoważnionymi)
 - kable przyłączeniowe, słuchawki (z zastrzeżeniem pkt. 2), baterie
 - uszkodzenia powstałe wskutek niewłaściwej konserwacji urządzenia
 - uszkodzenia powstałe w wyniku zdarzeń losowych (np. powódź, pożar, klęski żywiołowe, wojna, zamieszki, inne nieprzewidziane okoliczności)
 - czynności związane ze zwykłą eksploatacją urządzenia (np. wymiana baterii)
 - **uszkodzenia (powodujące np. brak odpowiedzi urządzenia lub jego nie włączanie się) powstałe wskutek wgrania nieautoryzowanego oprogramowania.**
- 9) Jeżeli Autoryzowany Zakład Serwisowy stwierdzi, iż przyczyną awarii urządzenia są przypadki wymienione w pkt. 8 lub nie stwierdzi żadnego uszkodzenia, koszty serwisu oraz transportu urządzenia do Autoryzowanego Zakładu Serwisowego pokrywa nabywca.
- 10) W wypadku wystąpienia wypadków wymienionych w pkt. 8 Autoryzowany Zakład Serwisowy wyceni naprawę urządzenia i na życzenie klienta może dokonać naprawy odpłatnej. Uszkodzenia urządzenia powstałe w wyniku wypadków opisanych w pkt. 8 powodują utratę gwarancji.

- 11) Wszelkie wadliwe produkty lub ich części, które zostały w ramach naprawy gwarancyjnej wymienione na nowe, stają się własnością Gwaranta.
- 12) W wypadku gdy naprawa urządzenia jest niemożliwa lub spowodowałaby przekroczenie terminów określonych w pkt. 7 Gwarant może wymienić Klientowi urządzenie na nowe o takich samych lub wyższych parametrach. W razie niedostarczenia urządzenia w komplecie Gwarant może dokonać zwrotu zapłaconej ceny jednak wówczas jest upoważniony do odjęcia kosztu części zużytych lub nie dostarczonych przez użytkownika (np. baterii, słuchawek, zasilacza) wraz z reklamowanym urządzeniem.
- 13) Okres gwarancji przedłuża się o czas przebywania urządzenia w Autoryzowanym Zakładzie Serwisowym.
- 14) W wypadku utraty karty gwarancyjnej nie wydaje się jej duplikatu.
- 15) Producent może uchylić się od dotrzymania terminowości usługi gwarancyjnej gdy zaistnieją zakłócenia w działalności firmy spowodowane nieprzewidywalnymi okolicznościami (tj. niepokoje społeczne, klęski żywiołowe, ograniczenia importowe itp).
- 16) Gwarancja nie wyklucza, nie ogranicza ani nie zawiesza praw konsumenta wynikających z niezgodności towaru z umową sprzedaży.
- 17) W sprawach nieuregulowanych niniejszymi warunkami mają zastosowanie przepisy Kodeksu Cywilnego.

Uszkodzenie wyposażenia nie jest automatycznie powodem dla bezpłatnej wymiany kompletnego urządzenia. Jeżeli reklamujesz słuchawki, kable przyłączeniowe lub inne akcesoria NIE PRZYSYŁAJ całego urządzenia. Skontaktuj się ze sprzedawcą lub producentem w celu uzgodnienia sposobu uzyskania sprawnych słuchawek bez konieczności przesyłania całego kompletu do serwisu.

Kontakt w sprawach serwisowych: iRepair, Tel. (071) 7234534, Fax. (071) 7336344,
internet: www.irepair.eu, e-mail: info@irepair.eu

Nazwa: HC 607	Pieczeńć i podpis sprzedawcy:
Data sprzedaży:	
Numer serii:	
1. Data Przyjęcia/Nr Naprawy/ Pieczeńć i Podpis Serwisanta:	2. Data Przyjęcia/Nr Naprawy/ Pieczeńć i Podpis Serwisanta:
3. Data Przyjęcia/Nr Naprawy/ Pieczeńć i Podpis Serwisanta:	4. Data Przyjęcia/Nr Naprawy/ Pieczeńć i Podpis Serwisanta:

POZNÁMKY / NOTATKA / NOTES / MEGJEGYZÉS :

HYUNDAI