

HYUNDAI

PR 509 SUW



**NÁVOD K POUŽITÍ / NÁVOD NA POUŽITIE
INSTRUKCJA OBSŁUGI / INSTRUCTION MANUAL
HASZNÁLATI ÚTMUTATÓ**

**RÁDIO AM/FM S USB/SD
RÁDIO AM/FM S USB/SD
RADIO AM/FM Z FUNKCJĄ USB/SD
USB/SD AM / FM RADIO
AM/FM RÁDIÓ USB/SD-VEL**



UPOZORNĚNÍ

- 1) **UPOZORNĚNÍ:** Před instalací a provozem přístroje si přečtěte informace na vnější spodní straně týkající se bezpečnosti a elektrické energie.
- 2) **UPOZORNĚNÍ:** Z důvodu zamezení rizika požáru a úrazu elektrickým proudem nevystavujte přístroj dešti ani vlhkosti. Přístroj nesmí být vystaven tekoucí ani kapající vodě a nesmí se na něj stavět žádné předměty naplněné tekutinou, například vázy.
- 3) **UPOZORNĚNÍ:** Síťová zástrčka se používá jako odpojovací zařízení a jako taková musí být snadno dostupná.
- 4)  Správná likvidace tohoto produktu. Toto označení znamená, že tento produkt nesmí být v zemích EU likvidován spolu s běžným domovním odpadem. Aby nedošlo ke škodám na životním prostředí nebo lidském zdraví v důsledku nekontrolované likvidace dopadu, předejte produkt zodpovědně k recyklaci, abyste podpořili opětovné použití materiálových zdrojů. Pokud chcete použité zařízení vrátit, použijte systém pro vracení a sběr těchto produktů nebo kontaktujte prodejce, kde jste produkt zakoupili. Mohou tento produkt předat k recyklaci bezpečně pro životní prostředí.
- 5) Na přístroj se nesmějí stavět zdroje otevřeného ohně, například zapálené svíčky.
- 6) Používejte přístroj v mírném klimatu.
- 7) Informace o napětí a další označení jsou na spodní straně přístroje.
- 8) Síťové připojení přístroje se nesmí nacházet za překážkami a během použití k určenému účelu musí být snadno dostupné.
- 9) Pokud chcete zcela vypnout napájení, je třeba vytáhnout síťovou zástrčku přístroje ze zásuvky.

UPOZORNĚNÍ

Z DŮVODU ZAMEZENÍ RIZIKA POŽÁRU A ÚRAZU ELEKTRICKÝM PROUDEM NEVYSTAVUJTE PŘÍSTROJ DEŠTI ANI VLHKOSTI.

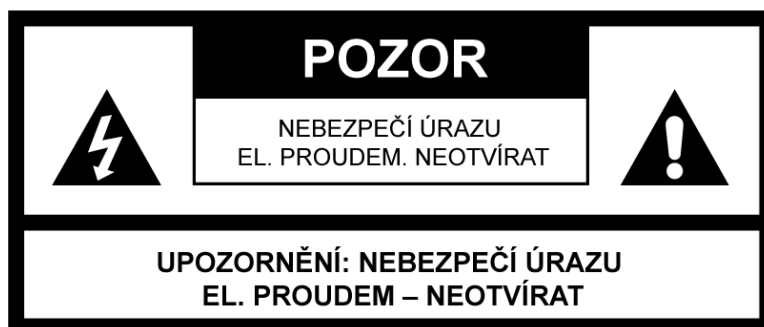

SYMBOL BLESKU S ŠIPKOU uvnitř rovnostranného trojúhelníku upozorňuje uživatele na přítomnost nebezpečného napětí bez izolace ve vnitřním prostoru výrobku, které může být natolik vysoké, že představuje riziko úrazu osob elektrickým proudem.

VYKŘIČNÍK uvnitř rovnostranného trojúhelníku se používá k upozornění, že určitá součást musí být z bezpečnostních důvodů nahrazena pouze součástí specifikovanou v dokumentaci.

BEZPEČNOSTNÍ POKYNY

- 1) **PŘEČTĚTE SI NÁVOD** – Před uvedením přístroje do provozu je třeba přečíst si všechny bezpečnostní a provozní pokyny.
- 2) **USCHOVEJTE NÁVOD** – Bezpečnostní a provozní pokyny by měly být uschovány pro pozdější použití.
- 3) **DODRŽOVÁNÍ UPOZORNĚNÍ** – Je třeba dodržovat veškerá varování na přístroji a v provozních pokynech.
- 4) **DODRŽOVÁNÍ POKYŇŮ** – Je třeba dodržovat veškeré provozní pokyny.
- 5) **VODA A VLHKOST** – Nepoužívejte přístroj v blízkosti vody, například blízko vany, umývadla, kuchyňského dřezu nebo prádelní vany, v blízkosti bazénu nebo ve vlhkém sklepě.
- 6) **VĚTRÁNÍ** – Přístroj musí být umístěn tak, aby jeho stanoviště či poloha nebránily řádnému větrání. Přístroj nestavte na postel, pohovku, rohožku nebo podobný povrch, který může blokovat větrací otvory, ani do zapuštěných prostor, např. do knihovny nebo polic, které mohou bránit proudění vzduchu skrze větrací otvory.
- 7) **TEPLO** – Přístroj musí být umístěn mimo zdroje tepla jako jsou radiátory, kamna či jiná zařízení produkující teplo (včetně zesilovačů).
- 8) **ZDROJ NAPÁJENÍ** – Tento přístroj může být připojen pouze k typu zdroje napájení, který je popsán v provozních pokynech nebo označen na štítku.
- 9) **OCHRANA SÍŤOVÉ ŠŤŮRY** – Elektrické kabely musí být vedeny tak, aby se po nich nešlapalo ani nebyly stlačeny předměty na ně položenými nebo o ně opřenými.
- 10) **ELEKTRICKÉ VEDENÍ** – Venkovní anténa musí být umístěna mimo elektrické vedení.
- 11) **VNIKUTÍ PŘEDMĚTŮ NEBO TEKUTIN** – je třeba dbát, aby se do přístroje skrze otvory nedostaly cizí předměty a tekutiny.
- 12) **VAROVÁNÍ PŘED ELEKTRICKÝM STATICKÝM VÝBOJEM** – Pokud displej správně nefunguje nebo nereaguje na ovládací prvky, může to být způsobeno elektrickým výbojem. Vypněte přístroj a vytáhněte jej ze zásuvky. Po několika vteřinách jej znovu zapojte.
- 13) **POŠKOZENÍ VYŽADUJÍCÍ SERVIS** – Servis přístroje by měla provádět kvalifikovaná osoba, pokud:
 - a. Byl poškozen síťový kabel nebo zástrčka.
 - b. Dovnitř přístroje vnikly cizí předměty nebo tekutiny.
 - c. Přístroj byl vystaven dešti.
 - d. Přístroj upadl nebo je poškozena jeho skříň.
 - e. Zdá se, že přístroj nepracuje normálně.
- 14) **SERVIS** – Uživatel by se neměl pokoušet opravovat přístroj nad rámec popsaný v návodu. Veškerý servis je třeba přenechat kvalifikovanému servisnímu personálu.

UMÍSTĚNÍ OVLÁDACÍCH PRVKŮ

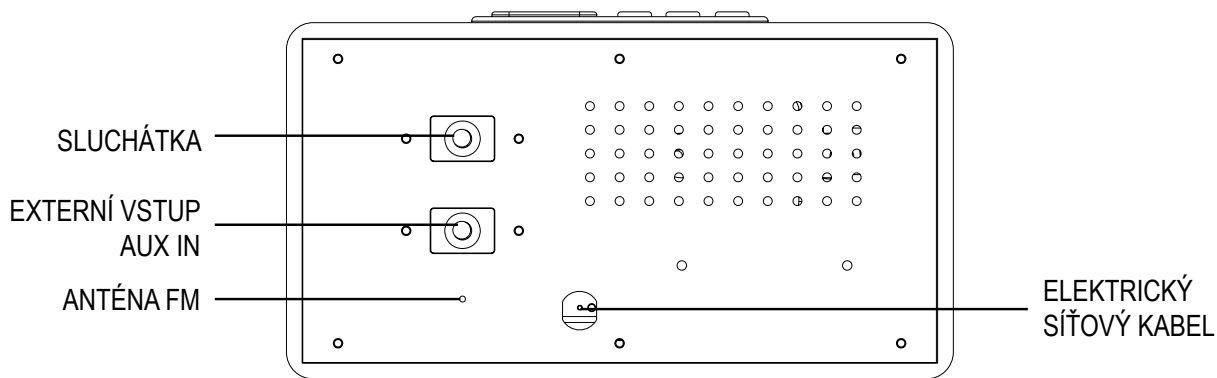
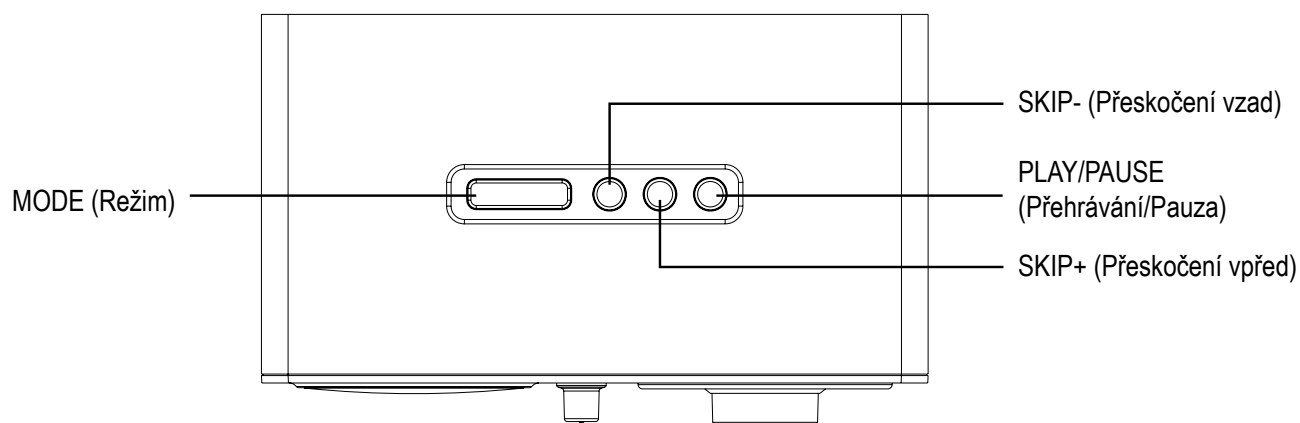
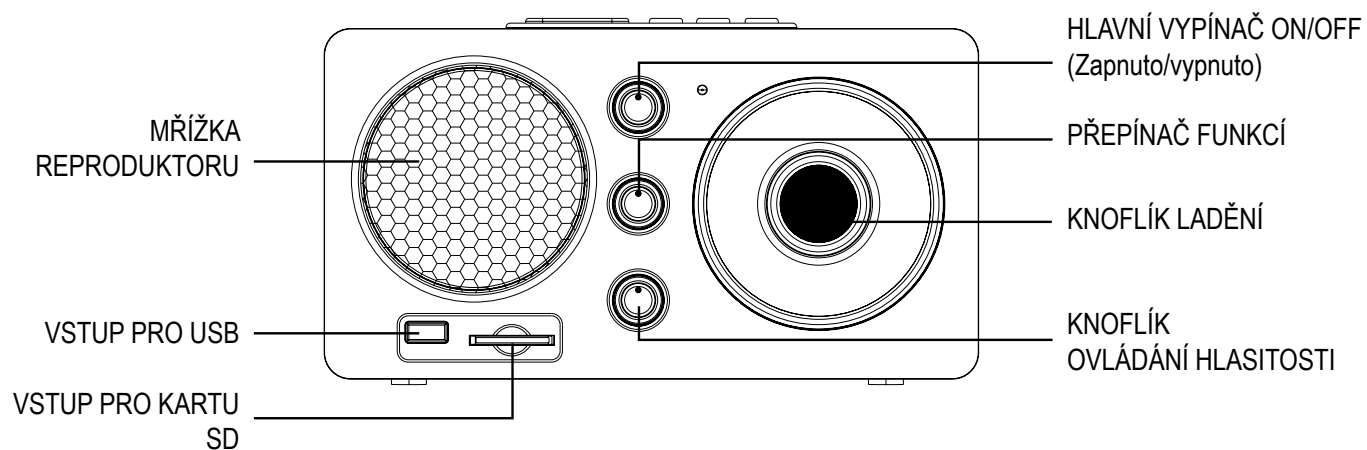

ZDROJE NAPÁJENÍ

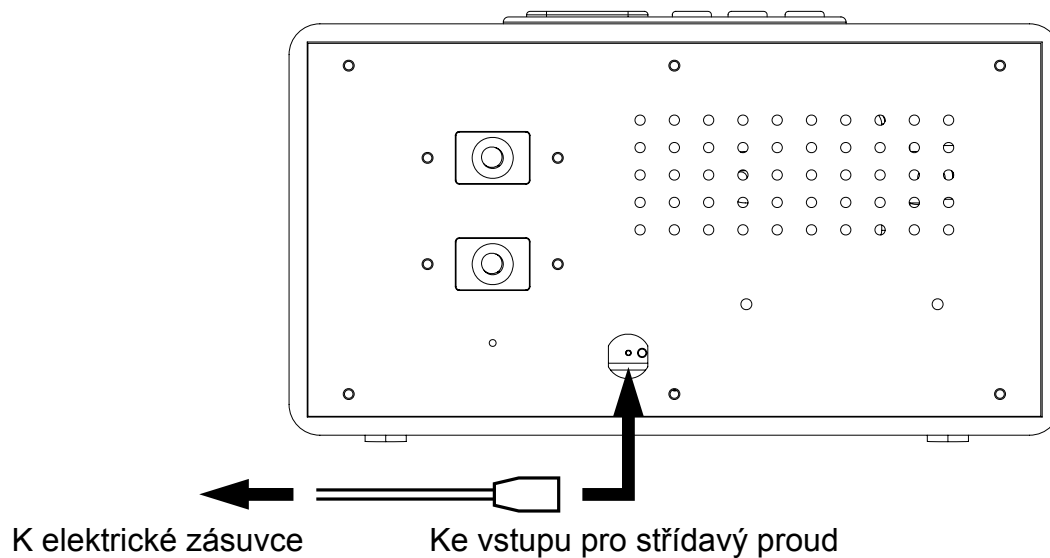

NAPÁJENÍ ZE ZÁSUVKY

Rádio AM/FM můžete napájet zapojením oddělitelného elektrického síťového kabelu do vstupu pro střídavý proud na zadní straně přístroje a do elektrické zásuvky. Zkontrolujte, zda udané napětí vašeho přístroje odpovídá napětí v místní síti. Ujistěte se, že elektrický síťový kabel je do přístroje zasunut na doraz.

POUŽÍVÁNÍ RÁDIA

VŠEOBECNÝ PROVOZ

- 1) Přepněte hlavní vypínač do polohy „ON“ (Zapnuto).
- 2) Přepněte volič funkcí „FUNCTION“ na režim „FM“ nebo „AM“.
- 3) Pomocí ladícího knoflíku „TUNING“ nastavte rozhlasovou frekvenci požadovanou stanicí.
- 4) Nastavte ovládání hlasitosti „VOLUME“ na požadovanou úroveň.

POUŽÍVÁNÍ USB / SD

PLAY / PAUSE ►||

Stisknutím spustíte přehrávání z USB / karty SD.

Opětovným stisknutím dočasně zastavíte přehrávání z USB / SD.

Opětovným stisknutím přehrávání obnovíte.

SKIP + ►► a

Stisknutím přeskočíte na další stopu nebo zpět na předchozí stopu.

SKIP - ◄◄

Při přehrávání tlačítko podržte, dokud nenajdete požadovaný zvukový bod.

PŘEHRÁVÁNÍ

- 1) Připojte zařízení USB do slotu USB nebo zasuňte kartu SD do slotu pro kartu.
- 2) Přepněte volič funkcí „FUNCTION“ na režim „USB / SD“.
- 3) Přístroj automaticky načte a přehraje soubory z USB / karty SD.
- 4) Chcete-li přehrávání dočasně pozastavit, stiskněte tlačítko „PLAY/PAUSE“.
- 5) Přehrávání obnovíte opětovným stisknutím tlačítka „PLAY/PAUSE“.

Poznámka:

- Při přehrávání souborů z USB nebo karty SD můžete mezi těmito médii přepínat tlačítkem „MODE“ (Režim).

DALŠÍ FUNKCE

EXTERNÍ VSTUP AUX IN

Chcete-li poslouchat externí zvukové zařízení připojené pomocí přídavného stereofonního linkového konektoru 3,5 mm, nastavte přepínač funkcí „FUNCTION“ na režim „AUX“.

- 1) Pomocí stereofonního kabelu 3,5 mm s oběma zasunovacími konci připojte externí zvukové zařízení s konektorem 3,5 mm ke konektoru AUX IN na zadní straně přístroje.
- 2) Spustěte přehrávání externího zvukového zařízení. Nastavte hlasitost zvukového zařízení (nenastavujte hlasitost příliš vysoko, aby nedocházelo ke zkreslení). Můžete také nastavit hlasitost na přístroji.
- 3) Ke kontrole funkcí přehrávání použijte ovládací prvky externího zvukového zařízení.

SLUCHÁTKA

Připojte sluchátka s konektorem 3,5 mm. Pomocí knoflíku pro ovládání hlasitosti nastavte úroveň hlasitosti pro konektor sluchátek.

TECHNICKÉ SPECIFIKACE

Rozměry / Hmotnost (NETTO) 142x225x120 mm / 1280 g

Napájení ze sítě 230V/50Hz

Výstupní výkon 1 x 3W



VAROVÁNÍ: NEVYSTAVUJTE SPOTŘEBIČ DEŠTI NEBO VLHKOSTI ABYSTE PŘEDEŠLI VZNIKU POŽÁRU NEBO ÚRAZU ELEKTRICKÝM PROUDEM. VŽDY SPOTŘEBIČ VYPNĚTE ZE ZÁSUVKY KDYŽ JEJ NEPOUŽÍVÁTE NEBO PŘED OPRAVOU. V PŘÍSTROJI NEJSOU ŽÁDNÉ ČÁSTI OPRAVITELNÉ SPOTŘEBITELEM. VŽDY SE OBRACEJTE NA KVALIFIKOVANÝ AUTORIZOVANÝ SERVIS. PŘÍSTROJ JE POD NEBEZPEČNÝM NAPĚTÍM .

Informace o ochraně životního prostředí

Udělalí jsme to nejlepší pro snížení množství obalů a zajistili jsme jejich snadné rozdělení na 3 materiály: lepenka, papírová drť a roztažený polyetylén. Tento přístroj obsahuje materiály, které mohou být po demontáži specializovanou společností recyklovány. Dodržujte prosím místní nařízení týkající se nakládání s balíci materiály, vybitými bateriemi a starým zařízením.

Likvidace starého elektrozařízení a použitých baterií a akumulátorů



Tento symbol na výrobku, jeho příslušenství nebo na jeho obalu označuje, že s výrobkem nesmí být nakládáno jako s domácím odpadem. Po ukončení životnosti odevzdejte prosím výrobek nebo baterii (pokud je přiložena) v příslušném místě zpětného odběru, kde bude provedena recyklace tohoto elektrozařízení a baterií. V Evropské unii a v ostatních evropských zemích existují místa zpětného odběru vysloužilého elektrozařízení. Tím, že zajistíte správnou likvidaci výrobku, můžete předejít možným negativním následkům pro životní prostředí a lidské zdraví, které se mohou v opačném případě projevit jako důsledek nesprávné manipulace s tímto výrobkem nebo baterií či akumulátorem. Recyklace materiálů přispívá k ochraně přírodních zdrojů. Z tohoto důvodu prosím nevyhazujte vysloužilé elektrozařízení a baterie/akumulátory do domovního odpadu.

Informace o tom, kde je možné vysloužilé elektrozařízení zdarma odložit, získáte u vašeho prodejce, na obecním úřadě nebo na webu www.asekol.cz. Informace o tom, kde můžete zdarma odevzdat použité baterie nebo akumulátory, získáte také u vašeho prodejce, na obecním úřadě a na webu www.ecobat.cz.

Dovozce zařízení je registrován u kolektivního systému ASEKOL s. r. o. (pro recyklaci elektrozařízení) a u kolektivního systému ECOBAT s. r. o. (pro recyklaci baterií a akumulátorů).

Vyhrazujeme si právo změnit technické specifikace.

Výrobce: HP TRONIC Zlín, spol. s r. o., Prštné-Kútiky 637, Zlín, 760 01

UPOZORNENIE

- 1) **UPOZORNENIE:** Pred inštaláciou a prevádzkou prístroja si prečítajte informácie na vonkajšej spodnej strane týkajúce sa bezpečnosti a elektrickej energie.
- 2) **UPOZORNENIE:** Z dôvodu zamedzenia rizika požiaru a úrazu elektrickým prúdom nevystavujte prístroj dažďu ani vlhkosti. Prístroj nesmie byť vystavený tečúcej ani kvapkajúcej vode a nesmú sa na neho stavať žiadne predmety naplnené tekutinou, napríklad vázy.
- 3) **UPOZORNENIE:** Sieťová zástrčka sa používa ako odpojovacie zariadenie a ako taká musí byť ľahko dostupná.
- 4)  Správna likvidácia tohto produktu. Toto označenie znamená, že tento produkt nesmie byť v krajinách EÚ likvidovaný spolu s bežným komunálnym odpadom. Aby nedošlo ku škodám na životnom prostredí alebo ľudskom zdraví v dôsledku nekontrolovanej likvidácie dopadu, predajte produkt zodpovedne k recyklácii, aby ste podporili opätovné použitie materiálových zdrojov. Ak chcete použité zariadenia vrátiť, použite systém pre vrátenie a zber týchto produktov alebo kontaktujte predajcu, kde ste produkt zakúpili. Môžu tento produkt odovzdať na recykláciu bezpečnú pre životné prostredie.
- 5) Na prístroj sa nesmú stavať zdroje otvoreného ohňa, napríklad zapálené sviečky.
- 6) Používajte prístroj v miernej klíme.
- 7) Informácie o napätí a ďalšie označenia sú na spodnej strane prístroja.
- 8) Sieťové pripojenie prístroja sa nesmie nachádzať za prekážkami a počas použitia na určený účel musí byť ľahko dostupné.
- 9) Ak chcete úplne vypnúť napájanie, je potrebné vytiahnuť sieťovú zástrčku prístroja zo zásuvky.

UPOZORNENIE

Z DÔVODU ZAMEDZENIA RIZIKA POŽIARU A ÚRAZU ELEKTRICKÝM PRÚDOM NEVYSTAVUJTE PRÍSTROJ DAŽĎU ANI VLNKOSTI.

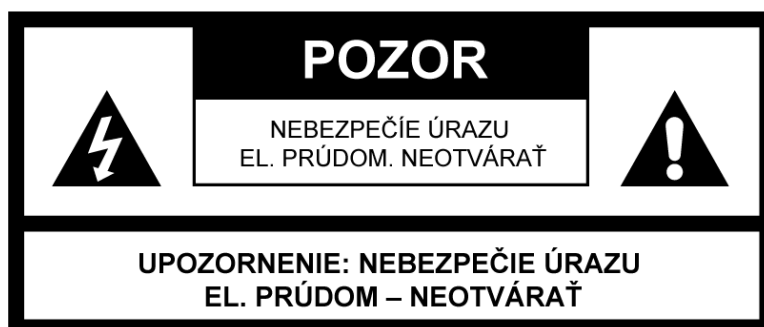

SYMBOL BLESKU SO ŠÍPKOU vo vnútri rovnostranného trojuholníka upozorňuje užívateľa na prítomnosť nebezpečného napätia bez izolácie vo vnútornom priestore výrobku, ktoré môže byť natoľko vysoké, že predstavuje riziko úrazu osôb elektrickým prúdom.

VYKRIČNÍK vo vnútri rovnostranného trojuholníka sa používa k upozorneniu, že určitá súčasť musí byť z bezpečnostných dôvodov nahradená len súčasťou špecifikovanou v dokumentácii.

BEZPEČNOSTNÉ POKYNY

- 1) **PREČÍTAJTE SI NÁVOD** - Pred uvedením prístroja do prevádzky je potrebné prečítať si všetky bezpečnostné a prevádzkové pokyny.
- 2) **USCHOVAJTE NÁVOD** - Bezpečnostné a prevádzkové pokyny by mali byť uschované pre neskoršie použitie.
- 3) **DODRŽIAVANIE UPOZORNENIE** - Je potrebné dodržiavať všetky varovania na prístroji a v prevádzkových pokynoch.
- 4) **DODRŽIAVANIE POKYNOV** - Je potrebné dodržiavať všetky prevádzkové pokyny.
- 5) **VODA A VLHKOSŤ** - Nepoužívajte prístroj v blízkosti vody, napríklad blízko umývadla, kuchynského drezu alebo vane, v blízkosti bazénu alebo vo vlhkom pivnici.
- 6) **VETRANIE** - Prístroj musí byť umiestnený tak, aby jeho stanovište či poloha nebránili riadnemu vetraniu. Prístroj nestavajte na posteľ, pohovku, rohožku alebo podobný povrch, ktorý môže blokovať vetracie otvory, ani do zapustených priestorov, napríklad do knižnice alebo políc, ktoré môžu brániť prúdeniu vzduchu cez vetracie otvory.
- 7) **TEPLO** - Prístroj musí byť umiestnený mimo zdroja tepla ako sú radiátory, kachle či iné zariadenia produkujúce teplo (vrátane zosilňovačov).
- 8) **ZDROJ NAPÁJANIA** - Tento prístroj môže byť pripojený len k typu zdroja napájania, ktorý je popísaný v prevádzkových pokynoch alebo označený na štítku.
- 9) **OCHRANA SIEŤOVÉ ŠNÚRY** - Elektrické káble musia byť vedené tak, aby sa po nich nešliapalo ani neboli stlačené predmetmi na ne položenými alebo o ne opretými.
- 10) **ELEKTRICKÉ VEDENIE** - Vonkajšia anténa musí byť umiestnená mimo elektrické vedenie.
- 11) **VNIKNUTIE PREDMETOV ALEBO TEKUTÍN** - je potrebné dbať, aby sa do prístroja cez otvory nedostali cudzie predmety a tekutiny.
- 12) **VAROVANIE PRED ELEKTRICKÝM STATICKÝM VÝBOJOM** - Ak displej správne nefunguje alebo nereaguje na ovládacie prvky, môže to byť spôsobené elektrickým výbojom. Vypnite prístroj a vyťahnite ho zo zásuvky. Po niekoľkých sekundách ho znova zapojte
- 13) **POŠKODENIE VYŽADUJÚCE SERVIS** - Servis prístroja by mala vykonať kvalifikovaná osoba, ak:
 - a. Bol poškodený sieťový kábel alebo zástrčka.
 - b. Dovnútra prístroja vnikli cudzie predmety alebo tekutiny.
 - c. Prístroj bol vystavený dažďu.
 - d. Prístroj spadol alebo je poškodená jeho skriňa.
 - e. Zdá sa, že prístroj nepracuje normálne.
- 14) **SERVIS** - Užívateľ by sa nemal pokúšať opravovať prístroj nad rámec popísaný v návode. Všetok servis je potrebné prenechať kvalifikovanému servisnému personálu.

UMIESTNENIE OVLÁDACÍCH PRVKOV

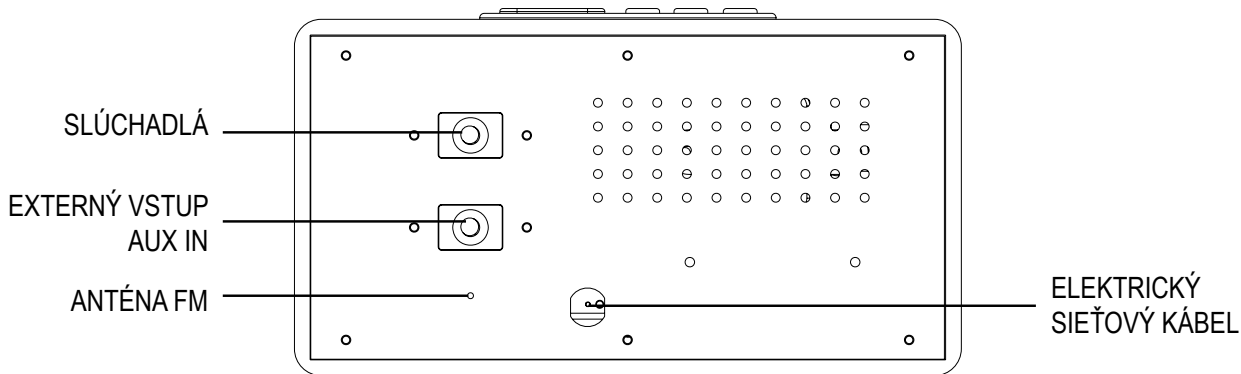
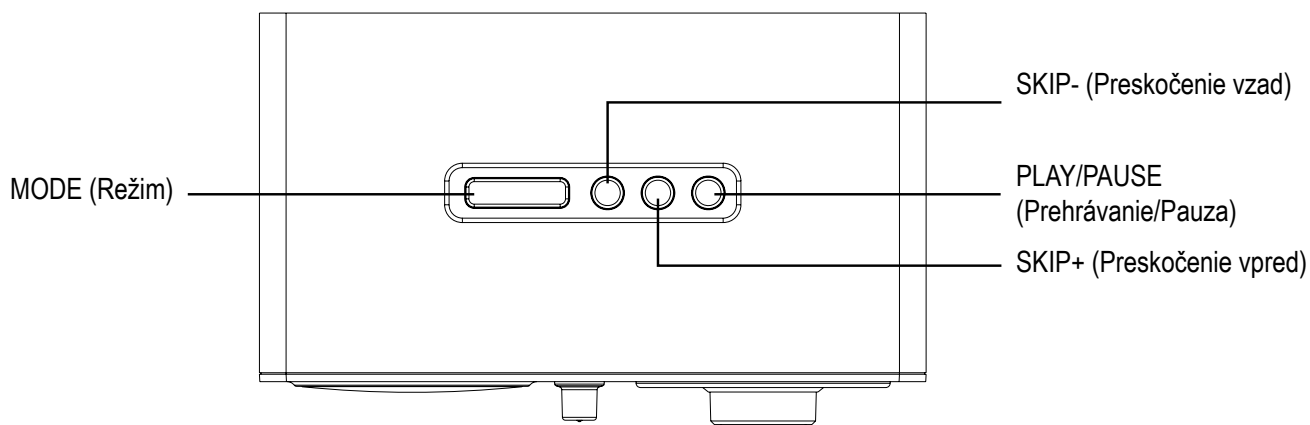
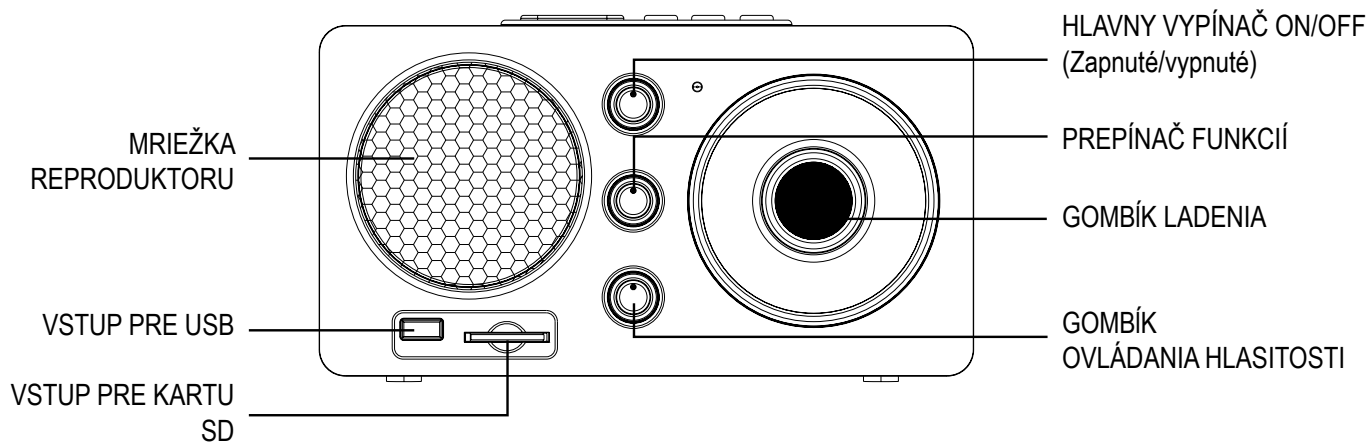

ZDROJE NAPÁJANIA

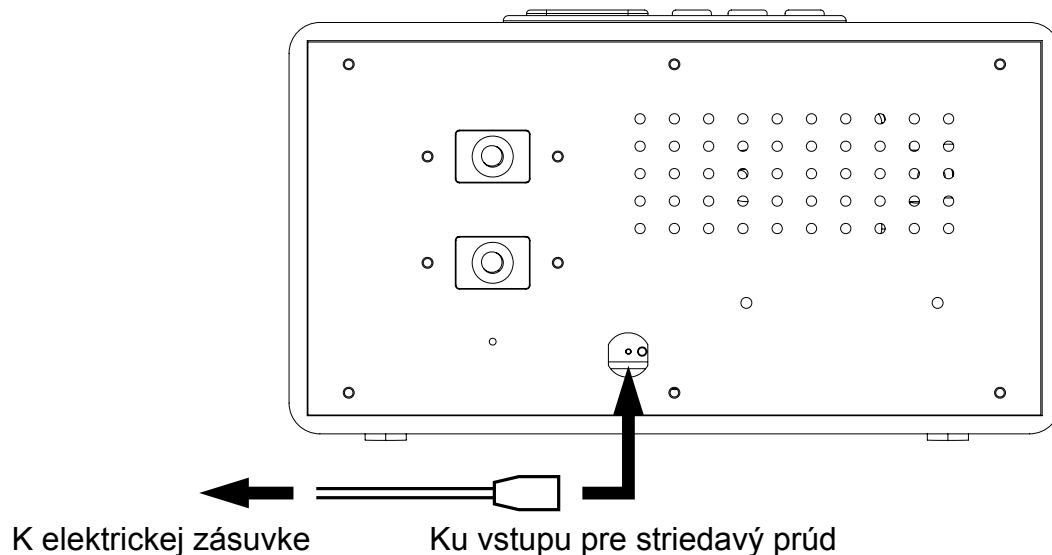

NAPÁJANIE ZO ZÁSUVKY

Rádio AM / FM môžete napájať zapojením oddeliteľného elektrického sieťového kábla do vstupu pre striedavý prúd na zadnej strane prístroja a do elektrickej zásuvky. Skontrolujte, či udané napätie vášho prístroja zodpovedá napätiu v miestnej sieti. Uistite sa, že elektrický sieťový kábel je do prístroja zasunutý na doraz.

POUŽÍVANIE RÁDIA

VŠEOBECNÁ PREVÁDZKA

- 1) Prepnete hlavný vypínač do polohy „ON“ (Zapnuté).
- 1) Prepnete volič funkcií „FUNCTION“ na režim „FM“ alebo „AM“.
- 3) Pomocou ladiaceho gombíka „TUNING“ nastavte rozhlasovú frekvenciu požadovanú stanicu.
- 4) Nastavte ovládanie hlasitosti „VOLUME“ na požadovanú úroveň)

POUŽÍVANIE USB / SD

- PLAY / PAUSE ►|| Stlačením spustíte prehrávanie z USB / karty SD. Opätovným stlačením dočasne zastavíte prehrávanie z USB / SD.
Opätovným stlačením prehrávanie obnovíte.
- SKIP + ►► a Stlačením preskočíte na ďalšiu stopu alebo späť na predchádzajúcu stopu.
- SKIP - ◄◄ Pri prehrávaní tlačidlo podržte, kým nenájdete požadovaný zvukový bod.

PREHRÁVANIE

Pripojte zariadenie USB do slotu USB alebo zasuňte kartu SD do slotu pre kartu.
Prepnite volič funkcií „FUNCTION“ na režim „USB / SD“.
Prístroj automaticky načíta a prehrá súbory z USB / SD karty.
Ak chcete prehrávanie dočasne pozastaviť, stlačte tlačidlo „PLAY / PAUSE“.
Prehrávanie obnovíte opätovným stlačením tlačidla „PLAY / PAUSE“.

Poznámka:

- Pri prehrávaní súborov z USB alebo SD karty môžete medzi týmito médiami prepínať tlačidlom „MODE“ (Režim).

ĎALŠIE FUNKCIE

EXTERNÝ VSTUP AUX IN

Ak chcete počúvať externé zvukové zariadenie pripojené pomocou prídavného stereofónneho linkového konektora 3,5 mm, nastavte prepínač funkcií „FUNCTION“ na režim „AUX“.

- 1) Pomocou stereofónneho kábla 3,5 mm s oboma vnútornými káblami pripojte externé zvukové zariadenie s konektorom 3,5 mm ku konektoru AUX IN na zadnej strane prístroja.
- 2) Spustíte prehrávanie externého zvukového zariadenia. Nastavte hlasitosť zvukového zariadenia (nenastavujte hlasitosť príliš vysoko, aby nedochádzalo ku skresleniu). Môžete tiež nastaviť hlasitosť na prístroji.
- 3) Ku kontrole funkciou prehrávania použite ovládacie prvky externého zvukového zariadenia.

SLÚCHADLÁ

Pripojte slúchadlá s konektorom 3,5 mm. Pomocou gombíka pre ovládanie hlasitosti nastavte úroveň hlasitosti pre konektor slúchadiel.

TECHNICKÉ ŠPECIFIKÁCIE

Rozmery / Hmotnosť (NETTO) 142x225x120 mm / 1280 g

Napájanie zo siete 230V/50Hz

Výstupný výkon 1 x 3W



VAROVANIE: NEVYSTAVUJTE SPOTREBIČ DAŽĎU ALEBO VLHKOSTI, ABY STE PREDIŠLI VZNIKU POŽIARU ALEBO ÚRAZU ELEKTRICKÝM PRÚDOM. PRED OPRAVOU ALEBO VŽDY, KEĎ SPOTREBIČ NEPOUŽÍVATE, VYPNITE HO ZO ZÁSUVKY V PRÍSTROJI NIESÚ ŽIADNE ČASTI OPRAVITEĽNÉ SPOTREBITEĽOM. VŽDY SA OBRACAJTE NA KVALIFIKOVANÝ AUTORIZOVANÝ SERVIS. SPOTREBIČ JE POD NEBEZPEČNÝM NAPÄTÍM.

Informácie o ochrane životného prostredia

Urobili sme to najlepšie pre zníženie množstva obalov a zaistili sme ich jednoduché rozdelenie na 3 materiály: lepenka, papierová drť a rozťahnutý polyetylén. Tento prístroj obsahuje materiály, ktoré môžu byť po demontáži špecializovanou spoločnosťou recyklované. Dodržujte prosím miestne nariadenia týkajúce sa nakladania s baliacimi materiálmi, vybitými batériami a starým zariadením.

Likvidácia starého elektrozariadenia a použitých batérií a akumulátorov



Tento symbol na výrobku, jeho príslušenstve alebo na jeho obale označuje, že výrobkom nesmie byť nakladané ako s domácim odpadom.

Po skončení životnosti odovzdajte prosím výrobok alebo batériu (ak je priložená) v príslušnom mieste spätného odberu, kde bude vykonaná recyklácia tohto elektrozariadenia a batérií. V Európskej únii a v ostatných európskych krajinách existujú miesta spätného odberu odsluženého elektrozariadenia. Tým, že zaistíte správnu likvidáciu výrobku, môžete predísť možným negatívnym následkom pre

životné prostredie a ľudské zdravie, ktoré sa môže v opačnom prípade prejaviť ako dôsledok nesprávnej manipulácie s týmto výrobkom alebo batériou, alebo akumulátorom. Recyklácia materiálov prispieva k ochrane prírodných zdrojov. Z tohto dôvodu prosím nevyhadzujte odslužené elektrozariadenie a batérie / akumulátory do domového odpadu.

Informácie o tom, kde je možné vyslužených elektrozariadení alebo použité batérie alebo akumulátory zadarmo odovzdať, získate u vášho predajcu, na obecnom úrade alebo na webe www.sewa.sk.

Dovozca zariadenia je registrovaný u kolektívneho systému SEWA, a.s. (pre recykláciu elektrozariadení aj batérií a akumulátorov).

Vyhradzujeme si právo zmeniť technické špecifikácie.

Výrobca: HP TRONIC Zlín, spol. s r.o., Prštné-Kútiky 637, Zlín, 760 01, Česká republika
Výhradný dovozca: ETA - Slovakia, spol s r.o., Stará Vajnorská 8, 831 04, Bratislava 3

OSTRZEŻENIA

- 1) **UWAGA:** Przed rozpoczęciem użytkowania należy zapoznać się i przestrzegać wszystkich informacji oraz specyfikacji dotyczących bezpieczeństwa oraz zasilania i sieci elektrycznej, zamieszczonych na obudowie.
- 2) **UWAGA:** Aby ograniczyć ryzyko wystąpienia pożaru lub porażenia elektrycznego, nie wolno wystawiać urządzenia na działanie deszczu lub wilgoci. Nie dopuszczać do zachlapania lub zamoczenia urządzenia, nie stawiać na nim żadnych przedmiotów wypełnionych płynami (wazony, kubki etc.)
- 3) **UWAGA:** Przewód zasilający służy do wyłączenia urządzenia, musi w każdej chwili być łatwo dostępny.
- 4)  Zużytego czy uszkodzonego urządzenia nie wyrzucać razem z odpadami gospodarczymi. Urządzenie takie należy dostarczyć do sprzedawcy lub do wyspecjalizowanego punktu zbiórki odpadów tego typu. W ten sposób zapewni się utylizację urządzenia zgodną z zasadami ochrony środowiska. Szczegółowe informacje o punktach zbierania zużytych urządzeń elektrycznych można uzyskać u władz lokalnych.
- 5) Nie umieszczać na urządzeniu żadnych źródeł otwartego płomienia (np. zapalonych świeczek).
- 6) Urządzenia można używać w klimacie umiarkowanym.
- 7) Oznaczenia i tabliczka znamionowa znajdują się z tyłu urządzenia.
- 8) Przewód zasilający nie może być blokowany i musi być do niego łatwy dostęp podczas użytkowania urządzenia.
- 9) Aby całkowicie przerwać dostęp zasilania, należy odłączyć przewód zasilający od gniazda zasilania.

OSTRZEŻENIA

ABY ZAPOBIEC WYSTĄPIENIU RYZYKA POŻARU LUB PORAŻENIA ELEKTRYCZNEGO, NIE WYSTAWIAĆ URZĄDZENIA NA DZIAŁANIE DESZCZU I WILGOCI.

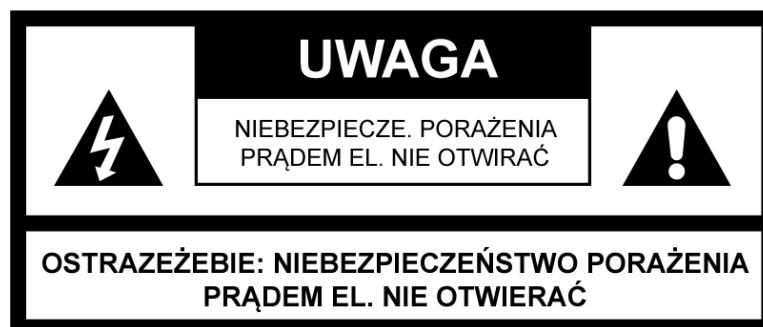

SYMBOL BŁYSKAWICY ZE STRZAŁKĄ - w trójkącie równobocznym służy ostrzeżeniu użytkownika przed obecnością wewnątrz produktu niebezpiecznych, nieizolowanych elementów pod napięciem, które może być wystarczająco wysokie by powodować ryzyko porażenia człowieka.

SYMBOL WYKRZYKNIKA w trójkącie równobocznym, służy zwróceniu uwagi użytkownika na fakt, że instrukcja obsługi zawiera bardzo istotne dla bezpieczeństwa informacje dotyczące obsługi, utrzymania i serwisowania urządzenia.

INSTRUKCJE BEZPIECZEŃSTWA

- 1) **PRZECZYTAĆ INSTRUKCJE** – przed rozpoczęciem korzystania z urządzenia należy przeczytać wszystkie instrukcje dotyczące bezpieczeństwa i użytkowania.
- 2) **ZACHOWAĆ INSTRUKCJE** – zachować wszystkie instrukcje, mogą się przydać w przyszłości.
- 3) **ZWRÓCIĆ UWAGĘ NA OSTRZEŻENIA** – stosować się do wszystkich ostrzeżeń umieszczonych zarówno na urządzeniu jak i w jego instrukcjach.
- 4) **PRZESTRZEGAĆ INSTRUKCJI** – należy ściśle przestrzegać wszystkich instrukcji.
- 5) **WODA i WILGOĆ** – urządzenie nie może być używane w pobliżu wody, na przykład niedaleko prysznicza, umywalki, zlewu kuchennego, mokrego prania a także na basenie czy w wilgotnej piwnicy.
- 6) **WENTYLACJA** – urządzenie powinno być ustawione tak, żeby nie było żadnych przeszkód w prawidłowej jego wentylacji. Nie stawiać na łożku, sofie, dywanie lub innych miękkich powierzchniach, które mogą zablokować otwory wentylacyjne ani nie umieszczać w zabudowanych meblach (meblościanka, szafka etc.), które zahamują przepływ powietrza do wlotów w urządzeniu.
- 7) **CIEPŁO** – urządzenie powinno znajdować się z daleka od takich źródeł ciepła takich jak grzejniki, piecyki lub inne tego typu urządzenia (włączając w to wzmacniacze), które wytwarzają ciepło.
- 8) **ZASILANIE** – podłączać urządzenie wyłącznie do sieci o parametrach opisanych w instrukcji lub zaznaczonych na urządzeniu.
- 9) **OCHRONA PRZEWODU ZASILAJĄCEGO** – przewód zasilania powinien być ułożony tak, żeby nie można było go zdeptać ani też przytrzasnąć przedmiotami stawianymi przy lub naprzeciwko urządzenia.
- 10) **LINIE ELEKTRYCZNE** – antena zewnętrzna powinna znajdować się z dala od linii elektrycznych.
11. **ZALANIE LUB WRZUCENIE PRZEDMIOTÓW DO URZĄDZENIA** – należy zwrócić uwagę by do otworów w obudowie urządzenia nie dostały się żadne przedmioty ani płyny.
- 12) **UWAGA NA ŁADUNKI ELEKTROSTATYCZNE** – z powodu wyładowań elektrostatycznych urządzenie może nie pracować prawidłowo lub nie reagować na próby wykonywania jakichkolwiek działań. Należy wówczas wyłączyć urządzenie, odłączyć je z sieci zasilania i poczekać kilka sekund przed ponownym włączeniem.
- 13) **USZKODZENIA WYMAGAJĄCE NAPRAWY SERWISOWEJ** – urządzenie powinno być serwisowane przez kompetentnych specjalistów, gdy:
 - a. wystąpiło uszkodzenie wtyczki lub przewodu zasilania.
 - b. do urządzenia dostały się jakieś przedmioty lub płyny.
 - c. urządzenie było poddane działaniu deszczu.
 - d. urządzenie zostało upuszczone lub została uszkodzona jego obudowa.
 - e. urządzenie nie działa w normalny sposób.
- 14) **NAPRAWY** – użytkownik nie może podejmować prób napraw i konserwacji urządzenia, oprócz tych, które zostały wymienione w instrukcji. Wszystkie pozostałe naprawy powinny zostać zlecone wyłącznie uprawnionym pracownikom serwisu.

ROZMIESZCZENIE ELEMENTÓW STERUJĄCYCH

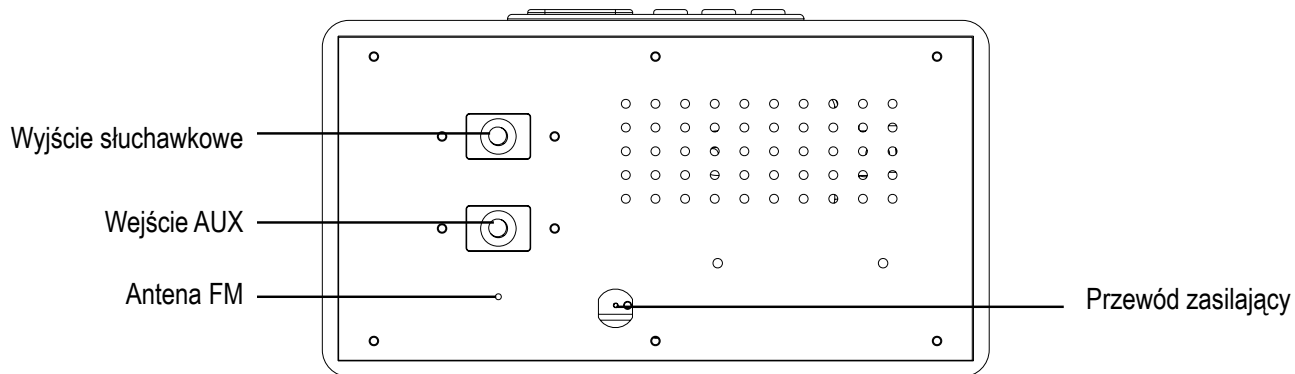
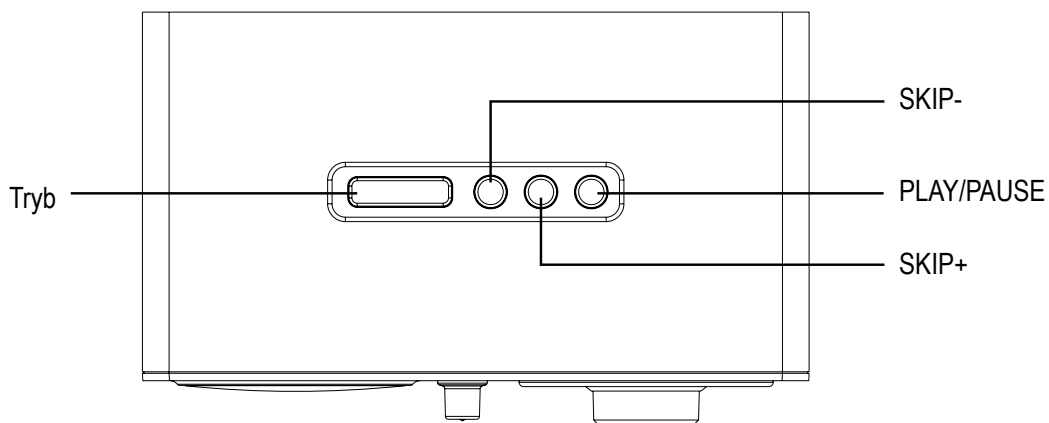
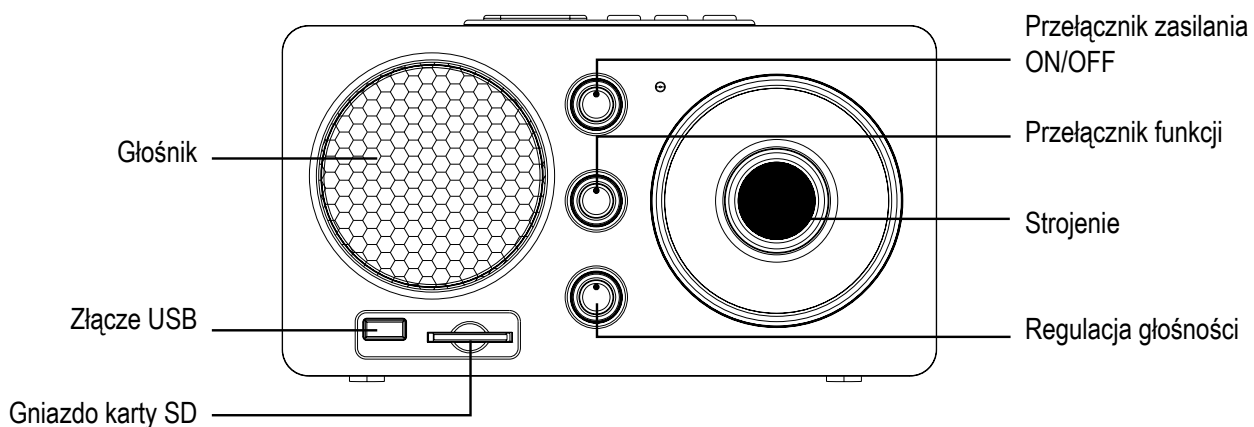

ZASILANIE

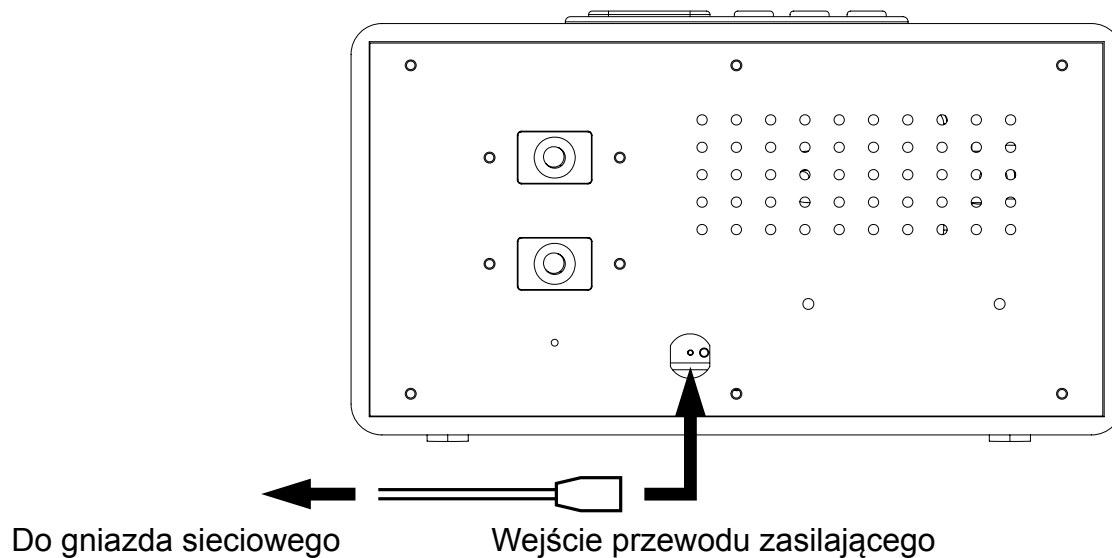

ZASILANIE Z SIECI

Urządzenie można zasiląć wkładając odłączalny kabel zasilający do gniazda zasilania znajdującego się z tyłu urządzenia i podłączając go do ściennego gniazda sieci elektrycznej. Przed wykonaniem tej czynności należy sprawdzić, czy napięcie zasilania urządzenia jest zgodne z napięciem w lokalnej sieci elektrycznej. Upewnić się, że przewód zasilania jest w pełni podłączony do wyjścia w urządzeniu.

OBSŁUGA RADIA

DZIAŁANIA PODSTAWOWE

- 1) Ustawić przełącznik zasilania w pozycji „ON”.
- 2) Ustawić przełącznik funkcji w pozycji „AM” lub „FM”
- 3) Dostroić częstotliwość radiową sterując pokrętkiem strojenia TUNING.
- 4) Ustawić poziom dźwięku przy pomocy pokrętła głośności VOLUME.

ODTWARZANIE Z USB/SD

PLAY / PAUSE ►|| Nacisnąć by rozpocząć odtwarzanie z pamięci USB/SD.
Nacisnąć ponownie by czasowo wstrzymać odtwarzanie USB/SD.
Nacisnąć ponownie by odtwarzać dalej.

SKIP + ►► lub Nacisnąć by przejść do utworu następnego (+) lub poprzedniego (-).
SKIP - ◄◄ Nacisnąć i przytrzymać w czasie odtwarzania aż do znalezienia
żądanego miejsca utworu

ODTWARZANIE

- 1) Podłączyć urządzenie USB/SD do odpowiedniego portu.
- 2) Ustawić przełącznik FUNCTION w pozycji „USB/SD”.
- 3) Urządzenie rozpoczyna odczytywanie i automatyczne odtwarzanie ze źródła.
- 4) Wcisnąć przycisk PLAY / PAUSE by zakończyć odtwarzanie.
- 5) Ponownie wcisnąć przycisk PLAY / PAUSE, odtwarzanie rozpocznie się od pierwszego utworu.

Informacje:

W czasie odtwarzania z nośnika USB albo karty SD, przy pomocy przycisku MODE przełączać się pomiędzy kartą SD a nośnikiem USB.

POZOSTAŁE FUNKCJE

AUX IN

Tryb AUX należy wybrać, jeśli chcemy słuchać zewnętrznych urządzeń audio, podłączonych do odtwarzacza za pomocą kabla 3,5mm Auxiliary Stereo Line-IN. Ustawić przełącznik FUNCTION w trybie „AUX”.

- 1) Do podłączenia dowolnego zewnętrznego urządzenia audio należy użyć kabla z dwoma męskimi wtyczkami (słuchawkowymi lub Line Out) 3,5 mm. Wtyczkę należy włożyć do gniazda na przednim panelu odtwarzacza.
- 2) Rozpocząć odtwarzanie z urządzenia zewnętrznego. Wyregulować głośność w urządzeniu (aby uniknąć zniekształceń dźwięku, nie ustawiać zbyt dużej głośności). Można także regulować głośność samego odtwarzacza.
- 3) W celu zarządzania odtwarzaniem używać elementów sterowania urządzenia zewnętrznego.

SŁUCHAWKI

Podłączyć słuchawki z wtyczką 3,5mm. Przy pomocy pokrętła głośności regulować natężenie dźwięku w słuchawkach.

SPECYFIKACJA

Wymiary / Waga (NETTO) 142x225x120 mm / 1280 g

Zasilanie z sieci 230V/50Hz

Moc wyjściowa 1 x 3W



OSTRZEŻENIE: ABY UNIKNĄĆ NIEBEZPIECZEŃSTWA POŻARU LUB PORAŻENIA PRĄDEM ELEKTRYCZNYM, NIE WOLNO WYSTAWIAĆ SPRZĘTU NA DZIAŁANIE DESZCZU BĄDŹ WILGOCI. URZĄDZENIE ODBIORCZE ZAWSZE WYŁĄCZYĆ Z GNAZDKA, KIEDY NIE JEST UŻYWANE LUB PRZED NAPRAWĄ.

W URZĄDZENIU NIE MA ŻADNYCH CZĘŚCI, KTÓRE BY MÓGŁ ODBIORCASAMODZIELNIE NAPRAWIAĆ. NAPRAWĘ SPRZĘTU NALEŻY ZLECIĆ ODPOWIEDNIO PRZYGOTOWANEMU SERWISU AUTORYZACYJNEMU. URZĄDZENIE ZNAJDUJE SIĘ POD NIEBEZPIECZNYM NAPIĘCIEM.

Informacje o ochronie środowiska naturalnego

Materiały służące do zapakowania tego urządzenia zostały wykonane z materiałów łatwo rozdzielających się na 3 elementy: tektura, masa papierowa i rozciągnięty polietylen.

Materiały te po demontażu mogą zostać zutyliczowane przez wyspecjalizowaną spółkę.

Prosimy, aby Państwo dotrzymywali miejscowe przepisy dotyczące obchodzenia się z papierami pakowymi, wyładowanymi bateriami i starymi urządzeniami.

Likwidacja zużytego sprzętu elektrycznego/elektronicznego oraz utylizacja baterii i akumulatorów



Ten symbol znajdujący się na produkcie, jego wyposażeniu lub opakowaniu oznacza, że z produktem nie można obchodzić jak z odpadami domowymi. Kiedy urządzenie lub bateria / akumulator będą nadawały się do wyrzucenia prosimy, aby Państwo przewieźli ten produkt na odpowiednie miejsce zbiorcze, gdzie zostanie przeprowadzona jego utylizacja

Na terenie Unii Europejskiej oraz w innych europejskich krajach znajdują się miejsca zbiórki zużytych urządzeń elektrycznych i elektronicznych oraz baterii i akumulatorów.

Dzięki zapewnieniu właściwej utylizacji produktów mogą Państwo zapobiec możliwym negatywnym skutkom dla środowiska naturalnego i ludzkiego zdrowia. Mogłyby one wystąpić w wypadku nieodpowiedniego postąpienia z odpadami elektronicznymi i elektrycznymi lub zużytymi bateriami i akumulatorami.

Utylizacja materiałów pomaga chronić źródła naturalne. Z tego powodu, prosimy nie wyrzucać starych elektrycznych i elektronicznych urządzeń oraz akumulatorów i baterii razem z odpadami domowymi.

Aby uzyskać więcej informacji o sposobach utylizacji starych urządzeń, należy skontaktować się z władzami lokalnymi, przedsiębiorstwem zajmującym się utylizacją odpadów lub sklepem, w którym został produkt kupiony

Projekt i specyfikacje niniejszego urządzenia mogą ulec zmianie bez dodatkowego powiadomienia

Producent: HP TRONIC Zlín, spol. s r.o., Prštné-Kútiky 637, Zlín, 760 01, Republika Czeska

Importer: DIGISON Polska sp. z o.o., ul. Krzemieniecka 46, Wrocław 54 613 Poland

WARNING

- 1) **WARNING:** Please refer the information on exterior bottom enclosure for electrical and safety information before installing or operating the apparatus.
- 2) **WARNING:** To reduce the risk of fire or electric shock, do not expose this apparatus to rain or moisture. The apparatus shall not be exposed to dripping or splashing and that no objects filled with liquids, such as vases, shall be placed on apparatus.
- 3) **WARNING:** The mains plug is used as disconnect device, the disconnect device shall remain readily operable.
- 4)  Correct Disposal of this product. This marking indicates that this product should not be disposed with other household wastes throughout the EU. To prevent possible harm to the environment or human health from uncontrolled waste disposal, recycle it responsibly to promote the sustainable reuse of material resources. To return your used device, please use the return and collection systems or contact the retailer where the product was purchased. They can take this product for environmental safe recycling.
- 5) No naked flame sources, such as lighted candles, should be placed on the apparatus.
- 6) Use of the apparatus in moderate climates.
- 7) The rating and marking information are located at the bottom of the unit.
- 8) The mains plug of unit should be obstructed or should be easily accessed during intended use.
- 9) To be completely disconnect the power input, the mains plug of apparatus shall be disconnected from the mains.

WARNING

TO PREVENT FIRE OR SHOCK HAZARD DO NOT EXPOSE THIS APPLIANCE TO RAIN OR MOISTURE.

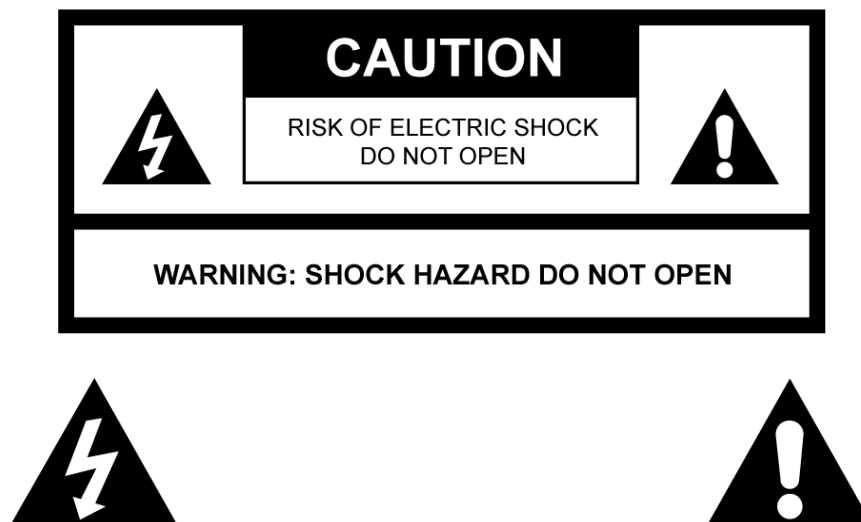

LIGHTNING FLASH WITH ARROWHEAD SYMBOL - within an equilateral triangle, is intended to alert the user to the presence of uninsulated dangerous voltage within the products enclosure that may be of sufficient magnitude to constitute a risk of electric shock to persons.

EXCLAMATION POINT - within an equilateral triangle, is used to indicate that a specific component shall be replaced only by the component specified in that documentation for safety reason.

SAFETY INSTRUCTIONS

- 1) **READ INSTRUCTIONS** - All the safety and operating instructions should be read before the appliance is operated.
- 2) **RETAIN INSTRUCTIONS** - The safety and operating instruction should be retained for future reference.
- 3) **HEED WARNINGS** - All warnings on the appliance and in the operating instructions should be adhered to.
- 4) **FOLLOW INSTRUCTIONS** - All operating instructions should be followed.
- 5) **WATER AND MOISTURE** - The appliance should not be used near water, for example, near a bathtub, washbowl, kitchen sink, laundrytub, swimming pool or in a wet basement.
- 6) **VENTILATION** - The appliance should be situated so that its location or position does not interfere with its proper ventilation. Do not place on bed, sofa, rug or similar surface that may block the ventilation openings, in a built-in installation, such as a bookcase or cabinet that may impede the flow of air through the ventilation openings.
- 7) **HEAT** - The appliance should be situated away from heat sources such as radiators, stoves, or other appliances (including amplifiers) that produce heat.
- 8) **POWER SOURCE** - The appliance should be connected to power supply only of the type described in the operating instructions or as marked on the appliance.
- 9) **POWER CORD PROTECTION** - Power supply cords should be routed so that they are not likely to be walked on or pinched by items placed upon or against them.
- 10) **POWER LINES** - An outdoor antenna should be located away from power lines.
- 11) **OBJECT and LIQUID ENTRY** - Care should be taken so that objects do not fall and liquids are not spilled into the enclosure through openings.
- 12) **ESD WARNING** - The display does not function properly or no reaction to operation of any the control may due to the electrostatic discharge. Switch off and unplug the set. Reconnect after a few seconds.
- 13) **DAMAGE REQUIRING SERVICE** - The appliance should be serviced by qualified service personnel when:
 - a. The power-supply cord or plug has been damaged.
 - b. Objects have fallen into, or liquid has been spilled into the appliance enclosure.
 - c. The appliance has been exposed to rain.
 - d. The appliance has been dropped, or the enclosure damaged.
 - e. The appliance does not appear to operate normally.
- 14) **SERVICING** - The user should not attempt to service the appliance beyond that described in the user operating instructions. All other servicing should be referred to qualified service personnel.

LOCATION OF CONTROL

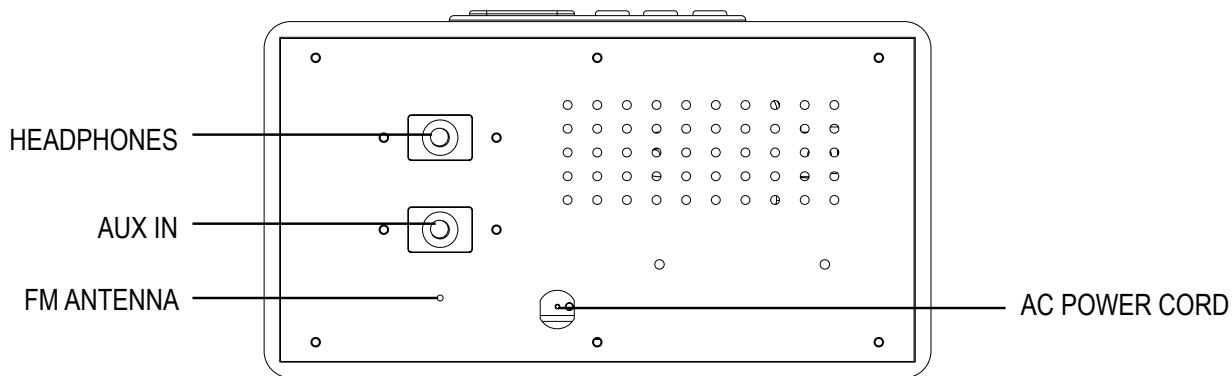
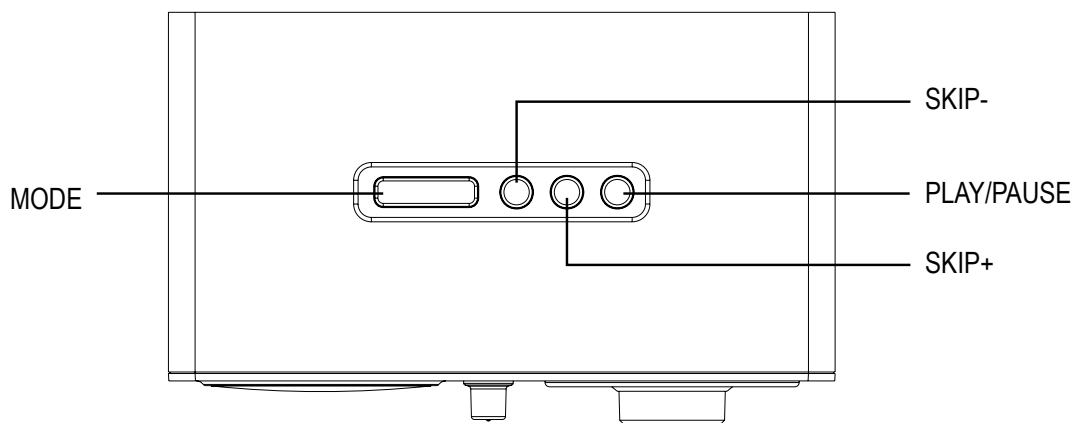
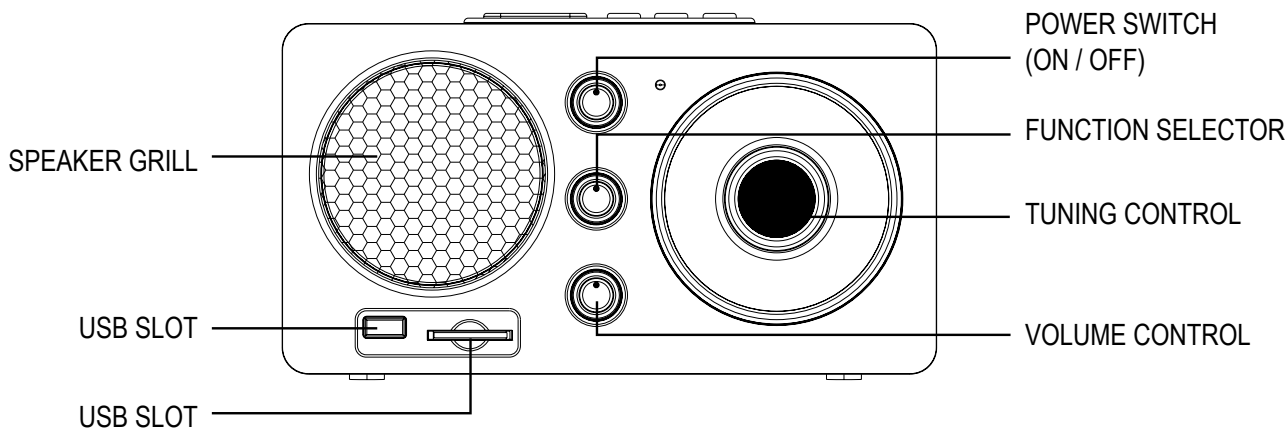

POWER SOURCES

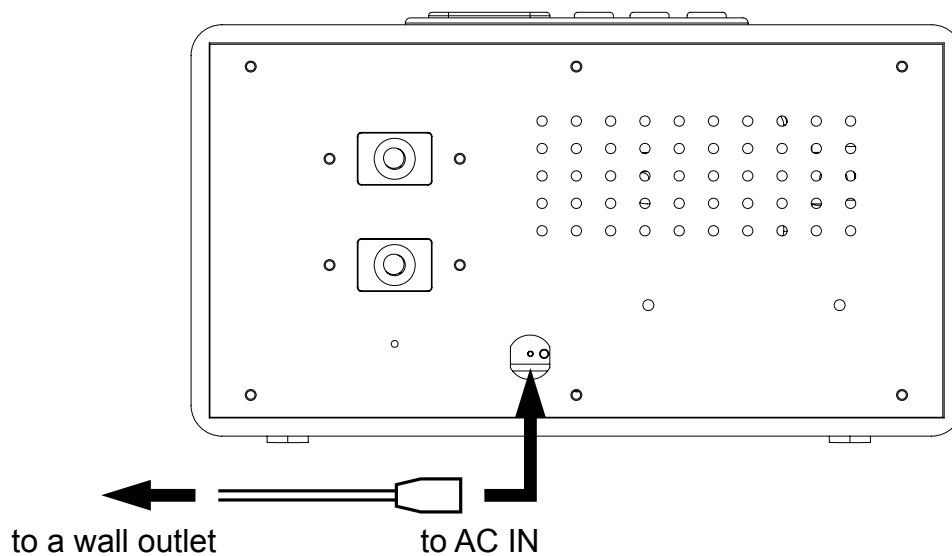

AC POWER

You can power your AM/FM radio by plugging the AC power cord into the AC inlet at the back of the unit and into a wall AC power outlet. Check that the rated voltage of your appliance matches your local voltage. Make sure that the AC power cord is fully inserted into the appliance.

RADIO OPERATION

GENERAL OPERATION

- 1) Set the "Power Switch" to "ON" position.
- 2) Set the "FUNCTION" selector to "FM" or "AM" mode.
- 3) Adjust radio frequency to your desired station by using the "TUNING" control.
- 4) Adjust the "VOLUME" control to the desired level.

USB / SD OPERATION

PLAY / PAUSE ►|| Press to start playing tracks from the USB / SD card.
Press again to stop playing USB / SD card operation temporarily.
Press again to resume playback.

SKIP + ►► & SKIP - ◄◄ Press to go to the next track or back to the previous track.
Press and hold while playing until you find the point of the sound.

PLAYBACK

- 1) Plug or slot in USB / SD Card device to the port.
- 2) Set the "FUNCTION" selector to "USB / SD" mode.
- 3) It will read and automatic playing USB / SD card.
- 4) Press the "PLAY / PAUSE" button when you want to stop playback temporarily.
- 5) Press the "PLAY / PAUSE" button again to resume playback.

Note:

- When playing files either in USB or SD Card, press „MODE“ button to change the device to either USB or SD Card.

OTHER FEATURES

EXTERNÍ VSTUP AUX IN

Select AUX mode to listen to external audio devices connected through the 3.5mm Auxiliary StereoLine-In jack. Set the "FUNCTION" selector to "AUX" mode.

- 1) Use a 3.5mm Male-to-Male Stereo cable to connect any external audio device with a 3.5mm Headphone or Line-Out jack to the AUX IN jack on the rear panel of the stereo.
- 2) Start playback on the external audio device. Adjust the volume on the audio device (do not set the volume too high to avoid distortion). You may also adjust the volume on the appliance.
- 3) To control playback function, use the controls provided by the external audio device.

PHONES

Connects the 3.5mm headphones. Use the volume control to adjust the sound level of the HEADPHONES jack.

SPECIFICATION

Dimension / Weight (NET) 142x225x120 mm / 1280 g

Power source 230 V/50 Hz

Power output 1 x 3W



WARNING: Do not use this product near water, in wet areas to avoid fire or injury of electric current. Always turn off the product when you don't use it or before a revision. There aren't any parts in this appliance which are reparable by consumer. Always appeal to a qualified authorized service. The product is under a dangerous tention.

Old electrical appliances, used batteries and accumulators disposal



This symbol appearing on the product, on the product accessories or on the product packing means that the product must not be disposed as household waste. When the product/ battery durability is over, please, deliver the product or battery (if it is enclosed) to the respective collection point, where the electrical appliances or batteries will be recycled. The places, where the used electrical appliances are collected, exist in the European Union and in other European countries as well. By proper disposal of the product you can prevent possible negative impact on environment and human health, which might otherwise occur as a consequence of improper manipulation with the product or battery/ accumulator. Recycling of materials contributes to protection of natural resources. Therefore, please, do not throw the old electrical appliances and batteries/ accumulators in the household waste. Information, where it is possible to leave the old electrical appliances for free, is provided at your local authority, at the store where you have bought the product. Information, where you can leave the batteries and accumulators for free, is provided to you at the store, at your local authority.

We reserve the right to change technical specification.

FIGYELMEZTETÉS

- 1) **FIGYELMEZTETÉS:** Használat előtt olvassa el a készülék alsó oldalán lévő információt, a biztonságról és az elektromos energiáról!
- 2) **FIGYELMEZTETÉS:** A tűz és áramütés elkerülése érdekében ne tegye ki a készüléket víznek, vagy nedvességnek! A készüléket nem szabad vízbe meríteni, részben sem, illetve tilos vízzel töltött tárgyakat rátenni, mint például a váza!
- 3) **FIGYELMEZTETÉS:** Ha a kikapcsoláshoz a hálózati konnektort használja, fontos hogy az könnyen elérhető legyen!
- 4)  Ez a jel azt jelenti, hogy ne kezelje a készüléket háztartási hulladékként. Ha szeretné megelőzni a lehetséges környezeti, vagy emberi egészségkárosodást, akkor újrahasznosíthatja a készüléket felelősséggel úgy, hogy az anyagokat újra fel lehessen használni. Tájékozódjon az elektromos és elektronikus készülékek hulladékkezelésére vonatkozó helyi törvényekről, vagy lépjen kapcsolatba az értékesítővel, ahol a készüléket vásárolta, ő visszaveheti a készüléket a biztonságos újrahasznosítás érdekében.
- 5) Ne tegyen rá a készülékre nyílt láng forrásait, mint például gyertyát!
- 6) Használja a készüléket mérsékelt éghajlatban!
- 7) A tápellátási és más információk a készülék alsó oldalán találhatóak.
- 8) A készülék hálózati csatlakozóját nem szabad akadályok mögött elhelyezni és fontos, hogy használat közben könnyen elérhető legyen!
- 9) Ha szeretné kikapcsolni a tápellátást, húzza ki a tápkábelt konnektorból!

FIGYELMEZTETÉS

**TÚZESET ÉS ÁRAMÜTÉS KOCKÁZATÁNAK CSÖKKENTÉSE ÉRDEKÉBEN
A KÉSZÜLÉKET ÓVJA AZ ESŐTŐL, NEDVESSÉGTŐL.**



Az egyenes oldalú háromszögben látható **VILLÁM SZIMBÓLUM** a készülékben áramütés kockázatát hordozó felsültség alatt lévő, szigetetlen alkatrészek jelenlétére figyelmezteti a felhasználót.

Az egyenes oldalú háromszögben látható **FELKIÁLTÓJEL** arra figyelmeztet, hogy a készülék bizonyos alkatrészei csak a dokumentációban meghatározott alkatrészekre cserélhetőek ki.

BIZTONSÁGI SZABÁLYOK

- 1) **OLVASSA EL AZ ÚTMUTATÓT** – A készülék használata előtt szükséges elolvasni a biztonsági és használati utasításokat!
- 2) **TARTSA MEG A HASZNÁLATI UTASÍTÁST** – A biztonsági és a használati utasításokat tartsa meg a későbbi használatra!
- 3) **FIGYELMEZTETÉSEK BETARTÁSA** – Szükséges az összes figyelmeztetést betartani!
- 4) **UTASÍTÁSOK BETARTÁSA** – Szükséges a készüléken, vagy a használati utasításban lévő összes használati utasítást betartani!
- 5) **VÍZ ÉS NEDVESSÉG** – Ne használja a készüléket víz közelében, például kádnál, mosdónál, mosogatónál, medencénél, vagy nedves pincében!
- 6) **SZELLŐZÉS** – A készüléket úgy kell elhelyezni, hogy semmilyen akadály ne állja a szellőzési nyílásokat! Ne tegye azt az ágyra, kanappéra, vagy hasonló felületre, amely akadályt jelenthet a szellőzés számára, illetve ne tegye könyvek közé és olyan polcokra, ahol nem tud a levegő a szellőzési lyukakon keresztül megfelelően áramlani!
- 7) **MELEG** – A készüléket távol kell elhelyezni a hőforrásoktól, mint pl. a radiátor, kályha, vagy egyéb hő termelő berendezés (erősítőket beleértve)!
- 8) **ÁRAMFORRÁS** – A készülék csak olyan típusú áramforráshoz csatlakoztatható, amely a használati utasításban le van írva, illetve fel van tüntetve a címkén!
- 9) **HÁLÓZATI KÁBEL VÉDELME** – Az elektromos kábeleket úgy kell elvezetni, hogy senki ne lépjen rá és ne legyenek megnyomva semmilyen tárgy által!
- 10) **ELEKTROMOS CSATLAKOZTATÁS** – A kültéri antennát az elektromos vezetéseken kívül kell elhelyezni!
- 11) **TÁRGYAK, VAGY FOLYADÉKOK BEKERÜLÉSE** – Figyelni kell arra, hogy a lyukakon keresztül ne kerüljenek be semmilyen idegen tárgyak, vagy folyadékok!
- 12) **FIGYELMEZTETÉS ELEKTROSZTATIKUS KISÜLÉS ELLEN** – Ha a kijelző nem működik megfelelően, vagy nem reagál ellenőrzésekre, annak az elektromos kisülés lehet az oka. Kapcsolja ki a készüléket és húzza ki azt a konnektorból! Pár másodperc múlva kapcsolja be újra!
- 13) **SZERVIZET IGÉNYLŐ KÁROSODÁS** – A következő esetekben szakemberre van szükség:
 - a. Megsérült a tápkábel, vagy a hálózati dugó.
 - b. A készülékbe bekerült idegen tárgy, vagy folyadék.
 - c. A készülék esőnek lett kitéve.
 - d. A készülék leesett, vagy megsérült a borítása.
 - e. Úgy tűnik, hogy a készülék nem működik rendesen..
- 14) **SZERVIZ** - A felhasználó ne próbálja megjavítani a készüléket a leírt utasításokon túl! Minden más javítást képzett szakemberre kell hagyni!

VEZÉRLŐELEMELK ELHELYEZKEDÉSE

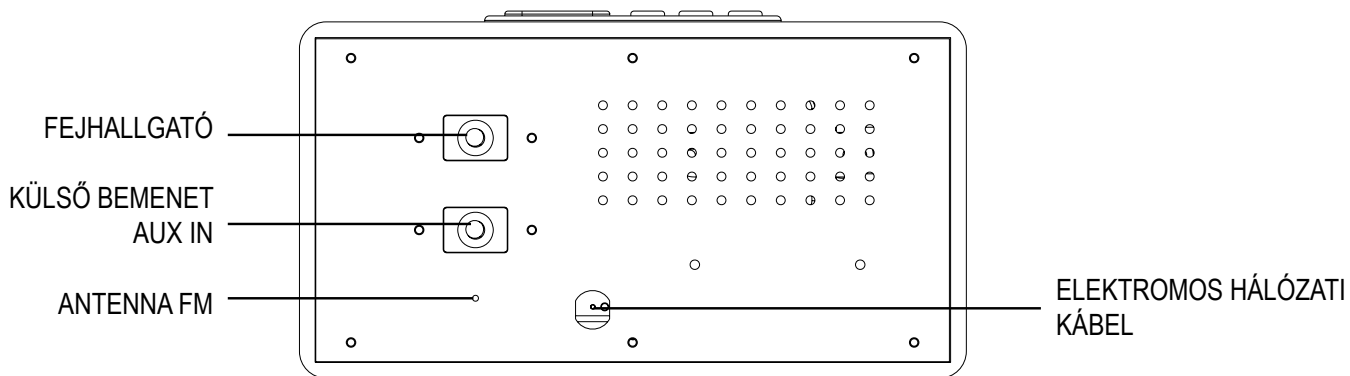
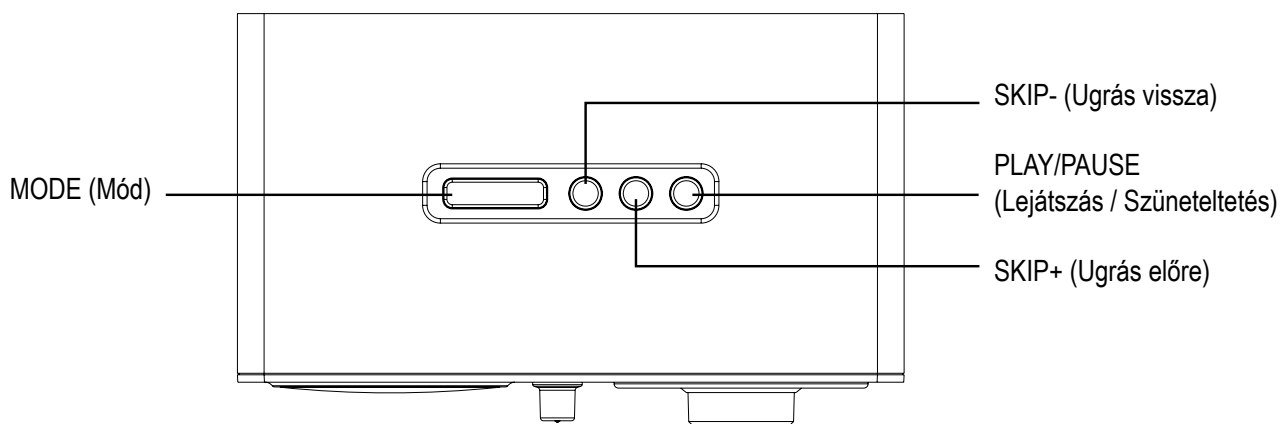
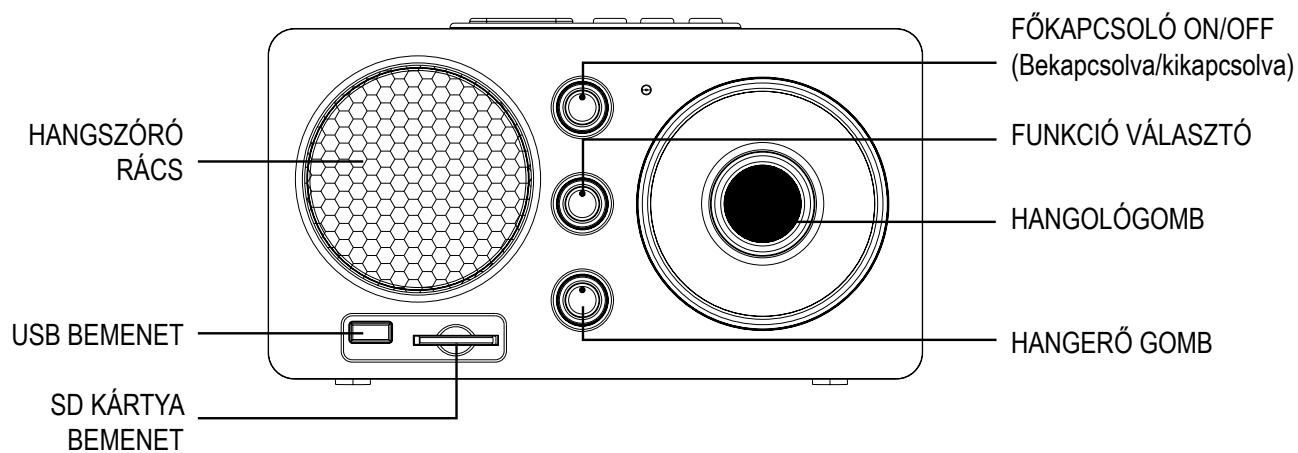

ÁRAMFORRÁSOK

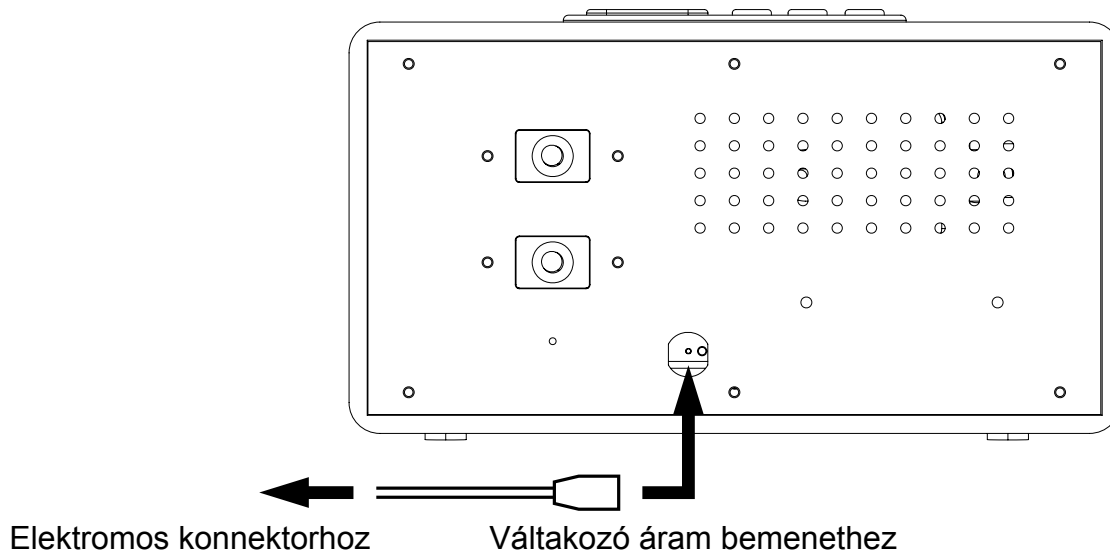

TÁPELLÁTÁS A KONNEKTORBÓL

Az AM/FM rádiót az elektromos konnektorhoz lehet csatlakoztatni az elektromos tápkábel csatlakoztatásával a készülék hátsó oldalán lévő váltakozó áram bemenetbe. Ellenőrizze, hogy a készülék tápfeszültsége megfelel-e a hálózati feszültségnek! Győződjön meg arról, hogy a tápkábel be van-e dugva ütközésig a készülékbe!

RÁDIÓ HASZNÁLATA

ÁLTALÁNOS MŰKÖDTETÉS

- 1) Kapcsolja a fő kapcsolót „ON” (Bekapcsolva) pozícióba.
- 2) Funkció választóval „FUNCTION” válassza ki az „FM”, vagy „AM” módot.
- 3) Hangoló gomb „TUNING” segítségével állítsa be a kívánt frekvenciát.
- 4) Állítsa be a hangerőt a „VOLUME”-val a kívánt szintre.

USB / SD HASZNÁLATA

PLAY / PAUSE ►|| Megnyomásával indítsa el a lejátszást az USB / SD kártyáról.
A következő megnyomással szüneteltesse a lejátszást az USB / SD kártyáról.
A következő megnyomással indítsa el újra a lejátszást az USB / SD kártyáról.

SKIP + ►► és SKIP - ◄◄ Megnyomásával ugorjon át a következő, vagy az előző számra.
Tartsa megnyomva, amíg nem találja a kívánt időpontot.

LEJÁTSZÁS

- 1) Csatlakoztassa az USB berendezést az USB aljzatba, vagy dugja be az SD kártyát a kártya aljzatba.
- 2) Kapcsolja át a funkció választót a „FUNCTION” „USB / SD” módra.
- 3) A készülék automatikusan leolvassa és lejátsza a fájlokat az USB/ SD kártyáról.
- 4) Ha szeretné átmenetileg leállítani a lejátszást, akkor nyomja meg a „PLAY/PAUSE” gombot.
- 5) A lejátszást indítsa újra a „PLAY/PAUSE” gomb megnyomásával.

Megjegyzés:

- USB, vagy SD kártyáról lejátszás közben átkapcsolhat a két média között a „MODE” (Mód) gomb megnyomásával.

EGYÉB FUNKCIÓK

KÜLSŐ BEMENET AUX IN

Ha a külső hangberendezést szeretné hallgatni, akkor az csatlakoztatható a 3,5 mm-es sztereó line-in konnektorral. Állítsa be a funkció választót a „FUNCTION” „AUX” módra.

- 1) A 3,5 mm-es sztereó kábel segítségével csatlakoztassa a külső hang berendezést a 3,5 mm-es konnektorral az AUX IN konnektorhoz, ami a készülék hátsó oldalán található.
- 2) Indítsa el a külső hang berendezés lejátszását. Állítsa be a külső berendezés hangerejét (nem nagyon magasra a torzítás elkerülése érdekében!). A hangerő beállítható a készüléken is.
- 3) A lejátszási funkciók ellenőrzéséhez használja a külső hang berendezés ellenőrzéseit.

FEJHALLGATÓ

Csatlakoztassa a fejhallgatót a 3,5 mm-es konnektorral! A hangerő gombbal állítsa be a fejhallgató konnektor hangerejét!

MŰSZAKI ADATOK

Méreték / Súly (NET) 142x225x120 mm / 1280 g

Áramforrás 230 V/50 Hz

Teljesítmény 1 x 3W



FIGYELEM: TŰZ VAGY ÁRAMÜTÉS ELKERÜLÉSE ÉRDEKÉBEN NE TEGYE KI A KÉSZÜLÉKET ESŐ VAGY NEDVESSÉG HATÁSÁNAK. HASZNÁLATON KÍVÜL VAGY JAVÍTÁS ELŐTT MINDIG HÚZZA KI A KÉSZÜLÉKET AZ ELEKTROMOS HÁLÓZATBÓL. A KÉSZÜLÉK NEM TARTALMAZ A FELHASZNÁLÓ ÁLTAL JAVÍTHATÓ ALKATRÉSZEKET. MINDIG FORDULJON SZAKSZERVIZHEZ. A KÉSZÜLÉK VESZÉLYES FESZÜLTÉG ALATT VAN.

Környezetvédelmi információk

Megtettünk lehető legjobbat a csomagolóanyagok mennyiségének csökkentése érdekében: lehetővé tettük azok egyszerű szétválasztását 3 anyagra: kartonpapír, papírzúzalék és olvasztott polipropilén. A készülék olyan anyagokat tartalmaz, amelyek szétszerelés után speciális üzemekben újrahasznosíthatók. Kérjük, tartsa be a csomagolóanyagok, kimerült elemek és régi berendezések kezelésére vonatkozó helyi előírásokat.

Használt elektromos berendezések, elemek és akkumulátorok megsemmisítése



Ez a jel a készüléken, annak tartozékain vagy csomagolásán azt jelöli, hogy ezt a terméket nem szabad a többi háztartási hulladékkal azonos módon kezelni. Élettartamának letelte után a terméket vagy az elemet (amennyiben tartalmaz) adja le az illetékes hulladékgyűjtő helyen, ahol az elektromos berendezést és elemet újrahasznosítják. Az Európai Unióban és a többi európai államban vannak gyűjtőhelyek a kiszolgált elektromos berendezések számára. A termék megfelelő módon történő megsemmisítésével nagyban hozzájárul a nem megfelelő

hulladékkezelés által a környezetet és az emberi egészséget veszélyeztető kockázatok megelőzéséhez. Az anyagok újrafeldolgozásával megőrizhetők természeti erőforrásaink. Ezért kérjük, ne dobja a kiszolgált elektromos berendezést és elemet/akkumulátort a háztartási hulladék közé. A kiszolgált elektromos berendezések ingyenes elhelyezésére vonatkozó információkért forduljon eladójához, a községi hivatalhoz. A használt elemek és akkumulátorok ingyenes elhelyezésére vonatkozó információkat szintén az eladójától, a községi hivataltól.

A GYÁRTÓ FENNTARTJA A TERMÉK MŰSZAKI SPECIFIKÁCIÓINAK MÓDOSÍTÁSÁT.

Gyártja: HP TRONIC Zlín, spol. s r. o., Prštné-Kútiky 637, Zlín, 760 01, Cseh Köztársaság
Forgalmazó: HORDÓ-VÁM Kft., 2760 Nagykáta Dózsa György 26

ZÁRUČNÍ PODMÍNKY

Na výrobek uvedený v tomto záručním listu je poskytována záruka po dobu dvacet čtyři měsíců od data prodeje spotřebiteli.

Záruka se vztahuje na poruchy a závady, které v průběhu záruční doby vznikly chybou výroby nebo vadou použitých materiálů.

Výrobek je možno reklamovat u prodejce, který výrobek prodal spotřebiteli nebo v autorizovaném servisu.

Při reklamaci je nutné předložit: reklamovaný výrobek, originální nákupní doklad, ve kterém je zřetelně uveden typ výrobku a jeho datum prodeje spotřebiteli, případně tento řádně vyplněný záruční list.

Záruka platí pouze tehdy, je-li výrobek používán podle návodu k obsluze a připojen na správné síťové napětí.

Spotřebitel ztrácí nárok na záruční opravu nebo bezplatný servis v případě:

- zásahu do přístroje neoprávněnou osobou.
- nesprávné nebo neodborné montáže výrobku.
- poškození přístroje vlivem živelné pohromy.
- používání výrobku pro jiné účely, než je obvyklé.
- používání výrobku k profesionální či jiné výdělečné činnosti.
- používání výrobku s jiným než doporučeným příslušenstvím.
- nesprávné údržby výrobku.
- nepravidelného čištění výrobků zejména v případě, kdy je závada způsobena zbytky potravin, vlasů, domovního prachu nebo jiných nečistot.
- vystavení výrobku nepříznivému vnějšímu vlivu, zejména vniknutím cizích předmětů nebo tekutin (včetně elektrolytu z baterií) dovnitř.
- mechanického poškození výrobku způsobeného nesprávným používáním výrobku nebo jeho pádem.

Pokud zboží při uplatňování vady ze strany spotřebitele bude zasíláno poštou nebo přepravní službou, musí být zabaleno v obalu vhodném pro přepravu tak, aby se zabránilo poškození výrobku přepravou.

Aktuální seznam servisních středisek naleznete na: www.hyundai-electronics.cz

Případné další dotazy zasílejte na info@hyundai-electronics.cz

Veškeré náležitosti uvedené v tomto záručním listu platí pouze pro výrobky nakoupené a reklamované na území České Republiky.

Typ výrobku: **PR 509 SUW**

Datum prodeje:

Výrobní číslo:

Razítko a podpis prodávajícího:

ZÁRUČNÝ LIST**ZÁRUČNÉ PODMIENKY**

Na výrobok uvedený v tomto záručnom liste je poskytovaná záruka na dobu dvadsať štyri mesiacov od dátumu predaja spotrebiteľovi.

Záruka sa vzťahuje na poruchy a chyby, ktoré v priebehu záručnej doby vznikli chybou výroby alebo chybou použitých materiálov.

Výrobok je možné reklamovať u predajcu, ktorý výrobok predal spotrebiteľovi alebo v autorizovanom servise.

Pri reklamacii je nutné predložiť: reklamovaný výrobok, originálny nákupný doklad, v ktorom je zreteľne uvedený typ výrobku a jeho dátum predaja spotrebiteľovi prípadne tento riadne vyplnený záručný list.

Záruka platí iba vtedy, ak je výrobok používaný podľa návodu na obsluhu a pripojený na správne sieťové napätie.

Spotrebiteľ stráca nárok na záručnú opravu alebo bezplatný servis najmä v prípade:

- zásahu do prístroja neoprávnenou osobou.
- nesprávnej alebo neodbornej montáže výrobku.
- poškodenia prístroja vplyvom živeľnej pohromy.
- používania výrobku pre účely pre ktoré nie je určený.
- používania výrobku na profesionálne či iné zárobkové činnosti.
- používania výrobku s iným než doporučeným príslušenstvom.
- nesprávnej údržby výrobku.
- nepravidelného čistenia výrobku najmä v prípade, kedy je porucha spôsobená zvyškami potravín, vlasov, domového prachu alebo iných nečistôt.
- vystavenia výrobku nepriaznivému vonkajšiemu vplyvu, najmä vniknutím cudzích predmetov alebo tekutín (vrátane elektrolytu z batérií) dovnútra.
- mechanického poškodenia výrobku spôsobeného nesprávnym používaním výrobku alebo jeho pádom.

Pokiaľ výrobok pri uplatňovaní poruchy zo strany spotrebiteľa bude zasielaný poštou alebo prepravnou službou, musí byť zabalený v obale vhodnom pre prepravu tak, aby sa zabránilo poškodeniu výrobku prepravou.

Aktuálny zoznam servisných stredísk nájdete na: www.hyundai-electronics.cz

Prípadné ďalšie dotazy zasielajte info@hyundai-electronics.cz

Všetky náležitosti uvedené v tomto záručnom liste platia len pre výrobky nakúpené a reklamované na území Slovenskej Republiky.

Typ prístroja: **PR 509 SUW**

Dátum predaja:

Výrobné číslo:

Pečiatka a podpis predajca:

WARUNKI GWARANCJI

- 1) Niniejsza gwarancja dotyczy produktów produkowanych pod marką HYUNDAI, zakupionych w sklepach na terytorium Rzeczypospolitej Polskiej.
- 2) Okres gwarancji wynosi 24 miesiące od daty zakupu produktu.
- 3) Naprawy gwarancyjne odbywają się na koszt Gwaranta we wskazanym przez Gwaranta Autoryzowanym Zakładzie Serwisowym.
- 4) Gwarancją objęte są wady produktu spowodowane wadliwymi częściami i/lub defektami produkcyjnymi.
- 5) Gwarancja obowiązuje pod warunkiem dostarczenia do Autoryzowanego Zakładu Serwisowego urządzenia w kompletnym opakowaniu albo w opakowaniu gwarantującym bezpieczny transport wraz z kompletem akcesoriów oraz z poprawnie i czytelnie wypełnioną kartą gwarancyjną i dowodem zakupu (paragon, faktura VAT, etc.).
- 6) Autoryzowany Zakład Serwisowy może odmówić naprawy gwarancyjnej jeśli Karta Gwarancyjna nosić będzie widoczne ślady przeróbek, jeżeli numery produktów okażą się inne niż wpisane w karcie gwarancyjnej a także jeśli numer dokumentu zakupu oraz data zakupu na dokumencie różnią się z danymi na Karcie Gwarancyjnej.
- 7) Usterki ujawnione w okresie gwarancji będą usunięte przez Autoryzowany Zakład Serwisowy w terminie 14 dni roboczych od daty przyjęcia produktu do naprawy przez zakład serwisowy, termin ten może być przedłużony do 21 dni roboczych w przypadku konieczności sprowadzenia części zamiennych z zagranicy .
- 8) Gwarancją nie są objęte:
 - wadliwe działanie lub uszkodzenie spowodowane niewłaściwym użytkowaniem (np. znaczące zabrudzenie urządzenia, zarówno wewnątrz jak i na zewnątrz, zalanie płynami itp.) lub użytkowanie niezgodne z instrukcją obsługi i przepisami bezpieczeństwa
 - zużycie towaru przekraczające zakres zwykłego używania przez indywidualnego odbiorcę końcowego (zwłaszcza jeżeli był wykorzystywany do profesjonalnej lub innej czynności zarobkowej)
 - uszkodzenia spowodowane czynnikami zewnętrznymi (w tym: wyładowaniami atmosferycznymi, przepięciami sieci elektrycznej, środkami chemicznymi, czynnikami termicznymi) i działaniem osób trzecich
 - uszkodzenia powstałe w wyniku podłączenia urządzenia do niewłaściwej instalacji współpracującej z produktem
 - uszkodzenia powstałe w wyniku zalania wodą, użycia nieodpowiednich baterii (np. ładowanych powtórnie baterii nie będących akumulatorami)
 - produkty nie posiadające wypełnionej przez Sprzedawcę Karty Gwarancyjnej
 - produkty z naruszoną plombą gwarancyjną lub wyraźnymi oznakami ingerencji przez osoby trzecie (nie będące Autoryzowanym Zakładem Serwisowym lub nie działające w jego imieniu i nie będące przez niego upoważnionymi)
 - kable przyłączeniowe, piloty zdalnego sterowania, słuchawki, baterie
 - uszkodzenia powstałe wskutek niewłaściwej konserwacji urządzenia
 - uszkodzenia powstałe w wyniku zdarzeń losowych (np. powódź, pożar, klęski żywiołowe, wojna, zamieszki, inne nieprzewidziane okoliczności)
 - czynności związane ze zwykłą eksploatacją urządzenia (np. wymiana baterii)
 - zapisane na urządzeniu dane w formie elektronicznej (w szczególności Gwarant zastrzega sobie prawo do sformatowania nośników danych zawartych w urządzeniu, co może skutkować utratą danych na nich zapisanych)
 - **uszkodzenia (powodujące np. brak odpowiedzi urządzenia lub jego nie włączanie się) powstałe wskutek wgrania nieautoryzowanego oprogramowania.**
- 9) Jeżeli Autoryzowany Zakład Serwisowy stwierdzi, iż przyczyną awarii urządzenia są przypadki wymienione w pkt. 8 lub nie stwierdzi żadnego uszkodzenia, koszty serwisu oraz całkowite koszty transportu urządzenia pokrywa nabywca.

- 10) W wypadku wystąpienia wypadków wymienionych w pkt. 8 Autoryzowany Zakład Serwisowy wyceni naprawę urządzenia i na życzenie klienta może dokonać naprawy odpłatnej. Uszkodzenia urządzenia powstałe w wyniku wypadków opisanych w pkt. 8 powodują utratę gwarancji.
- 11) Wszelkie wadliwe produkty lub ich części, które zostały w ramach naprawy gwarancyjnej wymienione na nowe, stają się własnością Gwaranta.
- 12) W wypadku gdy naprawa urządzenia jest niemożliwa lub spowodowałaby przekroczenie terminów określonych w pkt. 7 a także kiedy naprawa wiązałaby się z poniesieniem przez Gwaranta kosztów niewspółmiernych do wartości urządzenia Gwarant może wymienić Klientowi urządzenie na nowe o takich samych lub wyższych parametrach.
W razie niedostarczenia urządzenia w komplecie Gwarant może wymienić jedynie zwrócone części urządzenia lub dokonać zwrotu zapłaconej ceny jednak wówczas jest upoważniony do odjęcia kosztu części zużytych lub nie dostarczonych przez użytkownika (np. baterii, słuchawek, zasilacza) wraz z reklamowanym urządzeniem.
- 13) Okres gwarancji przedłuża się o czas przebywania urządzenia w Autoryzowanym Zakładzie Serwisowym.
- 14) W wypadku utraty karty gwarancyjnej nie wydaje się jej duplikatu.
- 15) Producent może uchylić się od dotrzymania terminowości usługi gwarancyjnej gdy zaistnieją zakłócenia w działalności firmy spowodowane nieprzewidywalnymi okolicznościami (tj. niepokoje społeczne, klęski żywiołowe, ograniczenia importowe itp).
- 16) Gwarancja nie wyklucza, nie ogranicza ani nie zawiesza praw konsumenta wynikających z niezgodności towaru z umową sprzedaży.
- 17) W sprawach nieuregulowanych niniejszymi warunkami mają zastosowanie przepisy Kodeksu Cywilnego.

Uszkodzenie wyposażenia nie jest automatycznie powodem dla bezpłatnej wymiany kompletnego urządzenia. Jeżeli reklamujesz słuchawki, pilota, kable przyłączeniowe lub inne akcesoria NIE PRZYSYŁAJ całego urządzenia. Skontaktuj się ze sprzedawcą lub producentem w celu uzgodnienia sposobu przeprowadzenia procedury reklamacyjnej bez konieczności przesyłania całego kompletu do serwisu.

Kontakt w sprawach serwisowych: Digison Polska Sp. z.o.o., Tel. (071) 3577027, Fax. (071) 7234552, internet: <http://www.digison.pl/sonline/>, e-mail: serwis@digison.pl

Nazwa: PR 509 SUW	Pieczęć i podpis sprzedawcy:
Data sprzedaży:	
Numer serii:	
1. Data Przyjęcia/Nr Naprawy/ Pieczęć i Podpis Serwisanta:	2. Data Przyjęcia/Nr Naprawy/ Pieczęć i Podpis Serwisanta:
3. Data Przyjęcia/Nr Naprawy/ Pieczęć i Podpis Serwisanta:	4. Data Przyjęcia/Nr Naprawy/ Pieczęć i Podpis Serwisanta:

Poznámky / Notatka / Notes / Megjegyzés:

HYUNDAI