

# HYUNDAI

RT186RIP



## NÁVOD K POUŽITÍ / NÁVOD NA POUŽITIE INSTRUKCJA OBSŁUGI / INSTRUCTION MANUAL HASZNÁLATI UTASÍTÁS

Gramofon se stereofonním rádiem a kódováním USB  
Gramofón so stereofónnym rádiom a kódovaním USB  
Gramofon z radiem stereo i nagrywaniem cyfrowym USB  
Turntable player with stereo radio and USB encoding  
Lemezjátszó sztereó rádióval és USB kódolással



 <p>Symbol blesku se šipkou na konci uvnitř trojúhelníku je varovným symbolem upozorňujícím na nebezpečné napětí uvnitř produktu.</p>	<h1>POZOR</h1> <h2>RIZIKO ÚRAZU ELEKTRICKÝM PROUDEM NEOTVÍRAT</h2> <p><b>POZOR: K ZAMEZENÍ RIZIKU ÚRAZU ELEKTRICKÝM PROUDEM NEODNÍMEJTE KRYT (ANI ZADNÍ KRYT). UVNITŘ SE NENACHÁZEJÍ ŽÁDNÉ SOUČÁSTI OPRAVITELNÉ UŽIVATELEM. PŘENEČEJTE SERVIS KVALIFIKOVANÝM SERVISNÍM PRACOVNÍKŮM.</b></p>	 <p>Vykřičník uvnitř trojúhelníku je varovným symbolem upozorňujícím na důležité pokyny provázející produkt</p>
------------------------------------------------------------------------------------------------------------------------------------------------------------------------------------------------------------------------	-------------------------------------------------------------------------------------------------------------------------------------------------------------------------------------------------------------------------------------------------------------------------------------------------	----------------------------------------------------------------------------------------------------------------------------------------------------------------------------------------------------

## DŮLEŽITÉ BEZPEČNOSTNÍ POKYNY

1. Přečtěte si návod.  
Před spuštěním zařízení je nutné si přečíst veškeré pokyny pro uživatele.
2. Uschovejte návod k pozdějšímu použití.
3. Je třeba dodržovat upozornění a pokyny týkající se používání a bezpečnosti.
4. Zařízení se nesmí používat blízko vody ani se nesmí dostat do kontaktu s vlhkostí.
5. Ujistěte se, že nedojde k polití zařízení ani jeho otvorů tekutinami.
6. Zařízení přesunujte opatrně, vyvarujte se nárazů.
7. Neblokujte výstupy zařízení.
8. Neumísťuje zařízení v blízkosti zdrojů tepla (např. radiátorů).  
Nevystavujte jej slunečnímu svitu.
9. Zařízení zapojte do zásuvky dle pokynů v tomto návodu.
10. Toto zařízení má připojení s přepětovou ochranou (jde bezpečnostní prvek).  
Pokud je nutná jeho výměna, je třeba obrátit se na zkušeného technika nebo výrobce zařízení.
11. Při čištění zařízení dodržujte doporučení v návodu.
12. Pokud nebudete zařízení dlouhou dobu používat, je třeba vytáhnout jej ze zásuvky.
13. Zařízení musí opravit kvalifikovaná osoba v následujících případech:
  - a. došlo k poškození síťového kabelu;
  - b. do zařízení se dostaly cizí předměty nebo byl polit tekutinou;
  - c. zařízení bylo vystaveno dešti;
  - d. zařízení nepracuje správně bez zjevné změny vnějšího vzhledu;
  - e. zařízení upadlo a došlo k poškození subwooferu.
14. Uživatel se nesmí pokoušet provádět údržbu zařízení nad rámec údržby popsané v tomto návodu, jinak se stane záruka neplatnou.

## INSTALACE BATERIÍ

Prostor pro baterie se nachází na zadní straně dálkového ovladače.

1. Sejměte kryt prostoru pro baterie zatlačením na jazýček a zvednutím.
2. Do prostoru pro baterie vložte dvě (2) baterie velikosti AAA (nejsou přiloženy) s dodržením značek polarit uvnitř prostoru pro baterie.
3. Vraťte kryt prostoru pro baterie na místo.

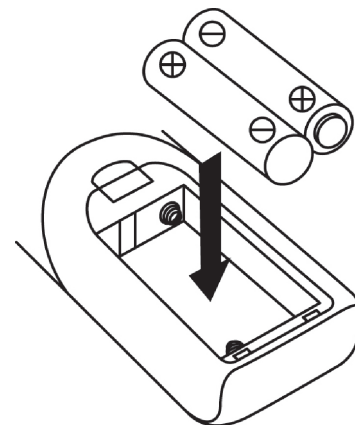

### BEZPEČNOSTNÍ UPOZORNĚNÍ PRO BATERIE

- Výměnu baterií musí provádět dospělá osoba.
- Nekombinujte staré a nové baterie.
- Nekombinujte alkalické, standardní (uhlíkovo-zinkové) a nabíjecí (nikl-kadmiové) baterie.
- Dbejte, aby nedošlo ke zkratu kontaktů baterií.
- Nenabíjejte baterie, které k tomu nejsou určeny.
- Vybité baterie je třeba vyjmout.
- Používejte pouze baterie ekvivalentního typu.
- Baterie je třeba vkládat s dodržením správné polarit.
- Baterie likvidujte správným způsobem. Nevhazujte baterie do ohně. Baterie mohou explodovat nebo může dojít k úniku elektrolytu.

## UMÍSTĚNÍ OVLÁDACÍCH PRVKŮ

- 1) Prachový kryt
- 2) Displej LCD
- 3) Tlačítko nahrávání Record ●
- 4) Tlačítko volby zdroje Play Mode
- 5) Kontrolka ladění
- 6) Levý reproduktor
- 7) Vypnuto/Volič funkcí
- 8) Konektor sluchátek 3,5 mm
- 9) Vstup USB
- 10) Volič pásem rádia
- 11) Síťový kabel
- 12) Tlačítko +10
- 13) Tlačítko přeskočení vzad ◀◀
- 14) Tlačítko Přehrávání/Pauzy/Stop ▶||/■
- 15) Tlačítko zap./vyp. zvýraznění basů
- 16) Senzor dálkového ovládání
- 17) Pravý reproduktor
- 18) Knoflík hlasitosti
- 19) Knoflík ladění
- 20) Kontrolka FM stereo
- 21) Tlačítko přeskočení vpřed ▶▶
- 22) LED kontrolka stupnice ladění
- 23) Adaptér středového hrotu
- 24) Volič rychlosti gramofonu
- 25) Držák přenosky
- 26) Zdíčka linkového výstupu
- 27) Drátová anténa FM
- 28) Přepínač automatického zastavení

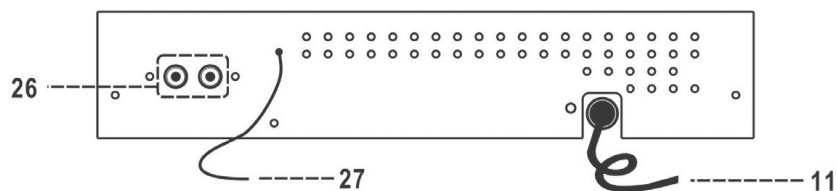
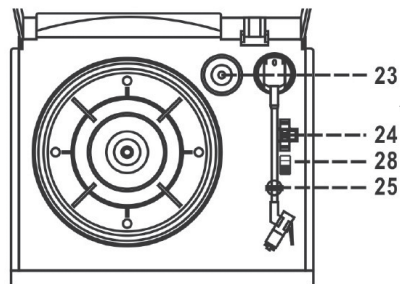
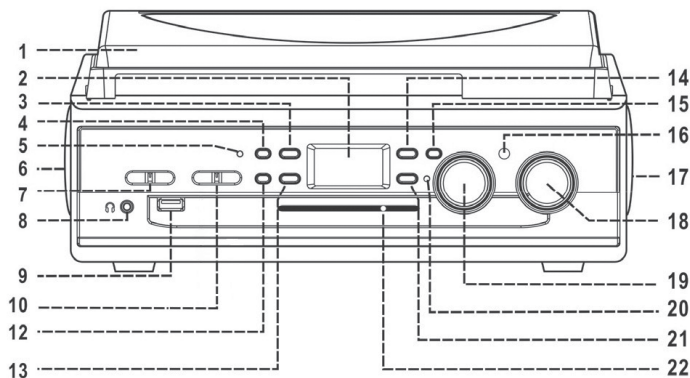

### Upozornění:

Používání ovládacích prvků nebo úprava či provádění postupů jiným způsobem, než je uvedeno v tomto návodu, může vést k nebezpečnému ozáření.

Tento přístroj může upravovat a opravovat pouze kvalifikovaný servisní technik.

## BEZPEČNOSTNÍ OPATŘENÍ PRO POUŽÍVÁNÍ

### INSTALACE

- Vybalte veškeré součásti a odstraňte ochranné materiály.
- Nepřipojujte přístroj k síti, dokud neověříte její napětí a dokud neprovedete veškerá propojení.
- Nezakrývejte větrací otvory a ujistěte se, že kolem přístroje je prostor několik centimetrů, aby mohl větrat.

### PŘIPOJENÍ

1. Zapojte síťový kabel (11) do elektrické zásuvky.
2. Přepněte spínač Off/Volič funkcí (7) do polohy PHONO (gramofon) nebo USB. Jestliže se rozsvítí LED kontrolka (5) a osvětlení LCD displeje (2), znamená to, že napájení je normální. Nyní je systém připraven přehrávat hudbu.

## POSLECH RÁDIA

### MANUÁLNÍ LADĚNÍ

1. Nastavte volič funkcí (7) do polohy TUNER (rádio).
2. Otáčením ladícího knoflíku (19) naladíte požadovanou stanici.
3. Nastavte požadovanou hlasitost pomocí knoflíku hlasitosti (18).

### PŘÍJEM FM A FM STEREO

- Nastavte volič pásem rádia (10) do polohy FM. Programy se budou přijímat v monofonním režimu. Zejména pokud je stereofonní signál slabý, je lepší přijímat program v režimu mono.
- Nastavením voliče pásem rádia (10) do polohy FM-ST můžete přijímat stanice ve stereofonním režimu. Rozsvítí se LED kontrolka FM Stereo (20), která znamená, že program se přijímá ve stereofonním režimu.

### TIPY PRO NEJLEPŠÍ PŘÍJEM:

- FM: Přijímač má zabudovanou drátovou anténu FM (27), která vyčnívá ze zadní strany skříňě přístroje. K dosažení nejlepšího příjmu je třeba tento vodič zcela rozmotat a natáhnout.

## PŘEHRÁVÁNÍ SKLADEB MP3 Z PAMĚŤOVÉHO ZAŘÍZENÍ USB

### PŘIPOJENÍ

Systém je schopen dekódovat a přehrávat všechny soubory MP3 uložené na paměťovém médiu připojené přes připojovací port USB.

1. Nastavte volič funkcí (7) do režimu USB.
  2. Zapojte konektor USB lícovou stranou nahoru a ujistěte se, že je zatlačen nadoraz.
- **Připojení USB naopak nebo druhým koncem může poškodit zvukový systém nebo paměťové médium (disk USB). Před připojením proveďte kontrolu, abyste si byli jistí, že směr připojení je správný.**
  - **Po připojení systém automaticky spustí načítání paměťového média a automaticky spustí přehrávání.**

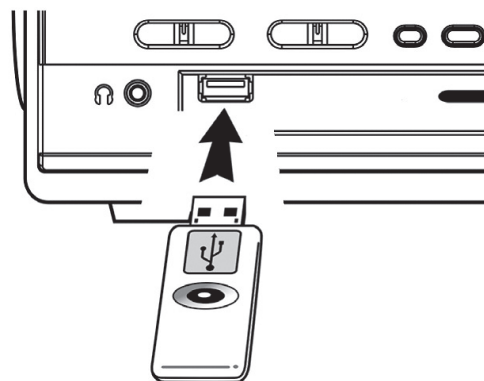

**Poznámka: Port USB nepodporuje propojení pomocí prodlužovacího kabelu USB a není určen pro přímo komunikaci s počítačem.**

### • REŽIM PŘEHRÁVÁNÍ/PAUZA/STOP ►II/■

1. Chcete-li pozastavit přehrávání, stiskněte jednou tlačítko „Play/Pause/Stop“ (14). Ukazatel doby přehrávání na LCD displeji (2) se zastaví a bude blikat. Opětovným stisknutím tlačítka přehrávání obnovíte.
2. Pokud při přehrávání stisknete a podržíte tlačítko „Play/Pause/Stop“ (14) déle než dvě vteřiny, systém se přepne do režimu stop.

● **REŽIM PŘESKOČENÍ / VYHLEDÁVÁNÍ (PŘESKOČENÍ/VYHLEDÁVÁNÍ VPŘED ►►, PŘESKOČENÍ/VYHLEDÁVÁNÍ VZAD ◄◄)**

1. Pokud v režimu přehrávání nebo pauzy stisknete tlačítko pro přeskočení vpřed (21), přístroj přeskočí na další číslo stopy a poté se přepne do režimu přehrávání.
2. Pokud v režimu přehrávání nebo pauzy stisknete opakovaně tlačítko pro přeskočení vzad (13), dostanete se na předchozí stopu a přístroj se přepne do režimu přehrávání.
3. Jestliže stisknete a podržíte tlačítko „přeskočení vpřed/vzad“ (21/13) během přehrávání, bude se příslušná stopa přehrávat zrychleně směrem vpřed nebo vzad, dokud tlačítko nepustíte.

**Poznámka:** V režimu vyhledávání směrem vpřed nebo vzad se vypne zvuk systému.

● **Přesun o +10/-10 stop (dálkovým ovladačem)**

1. Stisknutím tlačítka +10/-10 (12) (na dálkovém ovladači) můžete rychleji přeskakovat stopy.

**Funkce ID3 (soubor/interpret/album) (dálkovým ovladačem)**

1. Stisknutím tlačítka Info během přehrávání souboru MP3 se zobrazí název souboru/interpret/album. Opětovným stisknutím tlačítka Info tuto funkci zrušíte.

**Funkce vyhledávání názvu souboru skladby (dálkovým ovladačem)**

V režimu stop můžete vyhledat určitou stopu podle názvu souboru:

1. Stiskněte jednou tlačítko Find. Poté stiskněte tlačítko pro přeskočení vpřed ►► (21) (nebo přeskočení vzad ◄◄) (13). Můžete vyhledat soubor dle abecedního pořadí na LCD displeji. Poté můžete vybraný soubor přehrát stisknutím tlačítka Play/Pause/Stop (14).

**Poznámka:**

- Pokud není souboru přiřazen žádný název, zobrazí se na LCD displeji (2) „NOFILE“ („Žádný soubor“).
- LCD displej podporuje pouze angličtinu.

Požadavek na formát stopy MP3:

- Bitová rychlost MP3: 128 kbps.
- Kvalita přehrávání disku MP3 se různí v závislosti na kvalitě média USB a způsobu kódování.

● **Režim opakovaného přehrávání/přehrávání začátků skladeb/náhodného přehrávání (dálkovým ovladačem)**

Stisknutím tlačítka Repeat/Intro/Random během přehrávání můžete volit různé režimy přehrávání, a to:

- (1) opakování 1 → (2) opak. všech stop → (3) přehr. začátků → (4) náhodně → (5) vypnuto

Režim přehrávání	Indikátor na LCD displeji
Opakování jedné stopy	↻
Opakování všech stop	↻ vše
Režim přehrávání začátků	Začátky
Režim náhodného přehrávání	Náhodně
Vypnuto	-----

### ● Opakované přehrávání

Pomocí této funkce můžete poslouchat jednotlivé požadované stopy nebo všechny stopy opakovaně.

### ● Přehrávání začátků skladeb

Pomocí této funkce si můžete poslechnout začátek (10 vteřin) každého souboru a ušetřit tak čas při hledání požadované skladby.

### ● Přehrávání v náhodném pořadí

Pomocí této funkce můžete poslouchat všechny stopy v náhodném pořadí.

## Programování stop (dálkovým ovladačem)

Lze naprogramovat až 10 stop pro přehrávání MP3 souborů v příslušném pořadí. Před programováním se ujistěte, že systém je v režimu stop:

1. Přepněte do režimu USB stop.
2. Stiskněte tlačítko Program. Na LCD displeji (2) se zobrazí „Prog“. Dále se zobrazí číslo programu a číslice pro číslo stopy, která se má programovat.
3. Stisknutím tlačítka pro přeskočení vpřed ►► (21) nebo vzad ◄◄ (13) zvolte požadovanou stopu.
4. Uložte stopu do paměti stisknutím tlačítka Program.
5. Opakováním kroků 3 a 4 zadejte do paměti případné další stopy.
6. Jakmile máte naprogramovány všechny požadované stopy, můžete je přehrát v určeném pořadí stisknutím tlačítka Play/Pause/Stop ►||/■ (14).
7. Chcete-li program zrušit, zastavte přehrávání a poté stiskněte tlačítko Program na dálkovém ovladači, dokud z LCD displeje (2) nezmizí slovo „Prog“.

## KÓDOVÁNÍ GRAMOFONOVÉ NAHRÁVKY DO SOUBORU MP3

Systém umí zakódovat gramofonovou nahrávku do formátu MP3 a uložit soubor na paměťové médium přes připojovací port USB.

### A) Kódování z gramofonu

- 1) Připojte k hlavní jednotce zařízení USB – viz část o přehrávání skladeb MP3 z paměťového zařízení USB.
- 2) Nastavte přepínač funkcí do polohy Phono (gramofon) a poté stiskněte tlačítko ● Rec (3).
- 3) LCD displej zobrazí „↔“ a „REC“ a bude blikat. Po několika vteřinách systém spustí režim kódování.
- 4) Spustíte přehrávání stopy gramodesky, kterou chcete nahrát na USB.
- 5) Po skončení nahrávání stiskněte tlačítko ● Rec (3), dokud nepřestane blikat LCD a přístroj se nevrátí do režimu gramofonu.

### Poznámka:

- Rychlost nahrávání je 1:1, tj. dle skutečné doby přehrávání CD stopy.
- Systém vytvoří složku a poté do ní uloží kódovanou stopu.
- Formát nahrávání je nastaven na bitovou rychlost MP3 128 kbps a vzorkovací frekvenci 44.1 kHz.

### C) Dělení do stop (dálkovým ovládáním)

Hudbu nahrávanou z gramofonu na USB můžete během nahrávání rozdělit na jednotlivé stopy. Vždy, když během kódování z gramofonu na USB jednou stisknete tlačítko „TS“ (rozdělení stopy) na dálkovém ovladači, systém vytvoří novou stopu a bude pokračovat v nahrávání. Na LCD displej jednou blikne slovo „phono“ (gramofon), což znamená, že přístroj úspěšně vytváří novou stopu.

## Vyjmutí USB

Chcete-li odpojit zařízení USB, nejprve vypněte přístroj nebo přepněte přepínač funkcí rádio. V případě portu USB odpojíte zařízení USB jeho vytažením.

## GRAMOFON

### POZNÁMKY:

- Odstraňte ochranný kryt jehly.
- Před manipulací se ujistěte, že rameno přenosky je uvolněno z opěry ramene přenosky a po manipulaci opět zajištěno.

1. Nastavte přepínač funkcí (7) do režimu gramofonu (Phono).
2. Nastavte volič rychlosti do správné pozice podle desky, která se přehrává.
3. Položte na talíř desku (v případě potřeby použijte adaptér).
4. Zvedněte rameno přenosky z opěry a pomalu jej přesuňte nad desku. Talíř se začne otáčet.
5. Umístěte rameno přenosky na požadované místo na desce.
6. Nastavte hlasitost na požadovanou úroveň.
7. Na konci desky se talíř automaticky přestane otáčet. Zvedněte rameno přenosky z desky a vraťte jej na opěru.
8. Chcete-li přehrávání zastavit manuálně, zvedněte rameno přenosky z desky a vraťte jej na opěru.

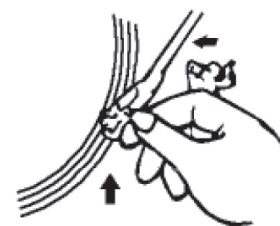
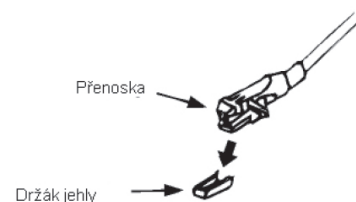

**POZNÁMKA:** Protože některé druhy desek mají oblast, kde se automaticky vypínají, mimo dosah nastavení přístroje, zastaví se deska před dokončením poslední stopy. V takovém případě nastavte přepínač automatického vypínání (28) do polohy „Off“ (Vypnuto). Poté se deska bude přehrávat až do konce, ale nezastaví se automaticky (budete-li chtít zastavit otáčení desky, vypněte přístroj hlavním vypínačem nebo přepněte přepínač automatického vypínání (28) zpět do polohy „On“ (Zapnuto). Pak položte rameno přenosky zpátky na opěru.

## PŘIPOJENÍ LINKOVÉHO VÝSTUPU

System můžete připojit ke svému hi-fi systému propojením konektoru linkového výstupu (26) s konektorem vstupu externího zdroje zvuku pomocí kabelu RCA (není přiložen).

**Poznámka:** Kvůli požadavku ErP fáze dva a ochraně životního prostředí se přístroj automaticky přepne do pohotovostního režimu, pokud se nebude po dobu 15 minut přehrávat hudba.

## VYSÍLAČ SIGNÁLU DÁLKOVÉHO OVLADAČE

**Instalace baterií** (baterie nejsou přiloženy)

Infračervený vysílač vyžaduje ke svému provozu 2 ks baterií velikosti AAA.

### Popis tlačítek

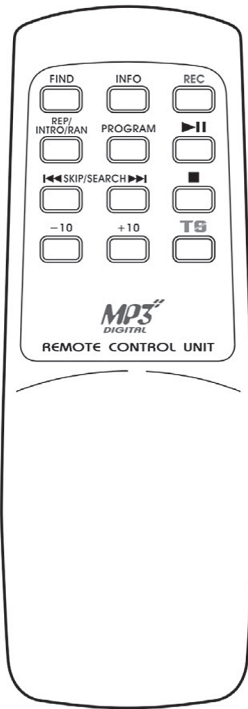
- |                                            |                                                                                                              |                                                                                      |
|--------------------------------------------|--------------------------------------------------------------------------------------------------------------|--------------------------------------------------------------------------------------|
| 1) Find                                    | V režimu MP3 stisknutím aktivujete funkci vyhledávání názvu souboru.                                         |  |
| 2) Info                                    | V režimu USB aktivujete stisknutím funkci ID3.                                                               |                                                                                      |
| 3) Rec                                     | Stisknutím aktivujete / deaktivujete funkci nahrávání.                                                       |                                                                                      |
| 4) Rep/Intro/Ran                           | V režimu USB stisknutím aktivujete funkci opakování / přehrávání začátků / náhodného přehrávání              |                                                                                      |
| 5) Program                                 | V režimu USB stisknutím aktivujete nebo zrušíte funkci programování.                                         |                                                                                      |
| 6) Play/Pause ►                            | V režimu USB spustíte jedním stisknutím přehrávání. Opětovným stisknutím přepnete do režimu pauzy.           |                                                                                      |
| 7) Přeskakování /<br>prohledávání vpřed ►► | Jedním stisknutím přeskočíte na další stopu, stisknutím a podržením můžete stopu prohledávat směrem vpřed    |                                                                                      |
| Přeskakování /<br>prohledávání vzad ◄◄     | Jedním stisknutím přeskočíte na předchozí stopu, stisknutím a podržením můžete stopu prohledávat směrem vzad |                                                                                      |
| 8) Stop ■                                  | V režimu USB stisknutím zastavíte přehrávání.                                                                |                                                                                      |
| 9) +10/-10                                 | V režimu MP3 stisknutím přeskočíte o 10 stop vpřed nebo vzad.                                                |                                                                                      |
| 10) TS                                     | Stisknutím během kódování rozdělíte nahrávku z gramofonu na jednotlivé stopy.                                |                                                                                      |



**VAROVÁNÍ:** NEVYSTAVUJTE SPOTŘEBIČ DEŠTI NEBO VLHKOSTI ABYSTE PŘEDEŠLI VZNIKU POŽÁRU NEBO ÚRAZU ELEKTRICKÝM PROUDEM. VŽDY SPOTŘEBIČ VYPNĚTE ZE ZÁSUVKY KDYŽ JEJ NEPOUŽÍVÁTE NEBO PŘED OPRAVOU. V PŘÍSTROJI NEJSOU ŽÁDNÉ ČÁSTI OPRAVITELNÉ SPOTŘEBITELEM. VŽDY SE OBRACEJTE NA KVALIFIKOVANÝ AUTORIZOVANÝ SERVIS. PŘÍSTROJ JE POD NEBEZPEČNÝM NAPĚTÍM .

### Informace o ochraně životního prostředí

Udělalí jsme to nejlepší pro snížení množství obalů a zajistili jsme jejich snadné rozdělení na 3 materiály: lepenka, papírová drť a roztažený polyetylén. Tento přístroj obsahuje materiály, které mohou být po demontáži specializovanou společností recyklovány. Dodržujte prosím místní nařízení týkající se nakládání s balíci materiály, vybitými bateriemi a starým zařízením.

### Likvidace starého elektrozařízení a použitých baterií a akumulátorů



Tento symbol na výrobku, jeho příslušenství nebo na jeho obalu označuje, že s výrobkem nesmí být nakládáno jako s domácím odpadem. Po ukončení životnosti odevzdejte prosím výrobek nebo baterii (pokud je přiložena) v příslušném místě zpětného odběru, kde bude provedena recyklace tohoto elektrozařízení a baterií. V Evropské unii a v ostatních evropských zemích existují místa zpětného odběru vysloužilého elektrozařízení. Tím, že zajistíte správnou likvidaci výrobku, můžete předejít možným negativním následkům pro životní prostředí a lidské zdraví, které se mohou v opačném případě projevit jako důsledek nesprávné manipulace s tímto výrobkem nebo baterií či akumulátorem. Recyklace materiálů přispívá k ochraně přírodních zdrojů. Z tohoto důvodu prosím nevyhazujte vysloužilé elektrozařízení a baterie/akumulátory do domovního odpadu.

Informace o tom, kde je možné vysloužilé elektrozařízení zdarma odložit, získáte u vašeho prodejce, na obecním úřadě nebo na webu [www.asekol.cz](http://www.asekol.cz). Informace o tom, kde můžete zdarma odevzdat použité baterie nebo akumulátory, získáte také u vašeho prodejce, na obecním úřadě a na webu [www.ecobat.cz](http://www.ecobat.cz).

Dovozce zařízení je registrován u kolektivního systému ASEKOL s. r. o. (pro recyklaci elektrozařízení) a u kolektivního systému ECOBAT s. r. o. (pro recyklaci baterií a akumulátorů).

**Změna technické specifikace výrobku vyhrazena výrobcem.**

**Výrobce:** Hyundai Corporation, Seoul, Korea

 <p>Symbol blesku so šípkou na konci vo vnútri trojuholníka je varovným symbolom upozorňujúcim na nebezpečné napätie vo vnútri produktu.</p>	<h1>POZOR</h1> <p><b>RIZIKO ÚRAZU ELEKTRICKÝM PRÚDOM NEOTVÁRAŤ</b></p> <p><b>POZOR: K ZAMEDZENIU RIZIKA ÚRAZU ELEKTRICKÝM PRÚDOM NEODNÍMAJTE KRYT (ANI ZADNÝ KRYT). VO VNÚTRI SA NENACHÁDZAJÚ ŽIADNE SÚČASTI OPRAVITEĽNÉ UŽIVATEĽOM. PRENECHAJTE SERVIS KVALIFIKOVANÝM SERVISNÝM PRACOVNÍKOM.</b></p>	 <p>Výkričník vo vnútri trojuholníka je varovným symbolom upozorňujúcim na dôležité pokyny prevádzajúce produkt.</p>
-------------------------------------------------------------------------------------------------------------------------------------------------------------------------------------------------------------------------------	-------------------------------------------------------------------------------------------------------------------------------------------------------------------------------------------------------------------------------------------------------------------------------------------------------	---------------------------------------------------------------------------------------------------------------------------------------------------------------------------------------------------------

## DÔLEŽITÉ BEZPEČNOSTNÉ POKYNY:

1. Prečítajte si návod. Pred spustením zariadenia je nutné si prečítať všetky pokyny pre užívateľa.
2. Uschovajte návod k neskoršiemu použitiu.
3. Je potrebné dodržiavať upozornenia a pokyny týkajúce sa používania a bezpečnosti.
4. Zariadenie sa nesmie používať blízko vody ani sa nesmie dostať do kontaktu s vlhkosťou.
5. Uistite sa, že nedôjde k poliatu zariadenia ani jeho otvorov tekutinami.
6. Zariadenie presúvajte opatrne, vyvarujte sa nárazov.
7. Neblokujte výstupy zariadení.
8. Neumiestňujte zariadenie v blízkosti zdrojov tepla (napr. radiátorov). Nevystavujte ho slnečnému svitu.
9. Zariadenie zapojte do zásuvky podľa pokynov v tomto návode.
10. Toto zariadenie má pripojenie s prepeťovou ochranou (ide bezpečnostný prvok). Ak je nutná jeho výmena, je potrebné obrátiť sa na skúseného technika alebo výrobcu zariadenia.
11. Pri čistení zariadenia dodržujte odporúčania v návode.
12. Ak nebudete zariadenie dlhú dobu používať, treba ho vytiahnuť zo zásuvky.
13. Zariadenie musí opraviť kvalifikovaná osoba v nasledujúcich prípadoch:
  - a. došlo k poškodeniu sieťového kábla;
  - b. do zariadenia sa dostali cudzie predmety alebo bol poliaty tekutinou;
  - c. zariadenie bolo vystavené dažďu;
  - d. zariadenie nepracuje správne bez zjavnej zmeny vonkajšieho vzhľadu;
  - e. zariadenie spadlo a došlo k poškodeniu subwoofera.
14. Používateľ sa nesmie pokúšať vykonávať údržbu zariadení nad rámec údržby popísanej v tomto návode, inak sa stane záruka neplatnou.

## INŠTALÁCIA BATÉRIÍ

Priestor pre batérie sa nachádza na zadnej strane diaľkového ovládača.

1. Vyberte kryt priestoru pre batériu zatlačením na jazýček a zdvihnutím.
2. Do priestoru pre batérie vložte dve (2) batérie veľkosti AAA (nie sú priložené) s dodržaním značiek polarity vo vnútri priestoru pre batérie.
3. Vráťte kryt priestoru pre batérie na miesto.

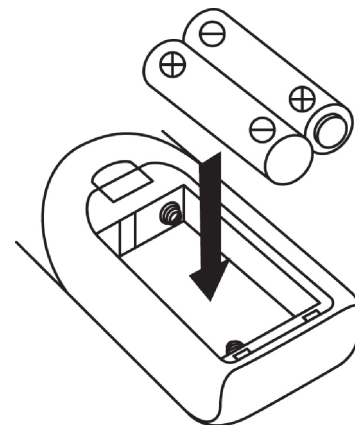

### BEZPEČNOSTNÉ UPOZORNENIE PRE BATÉRIE

- Výmenu batérií musí vykonávať dospelá osoba.
- Nekombinujte staré a nové batérie.
- Nekombinujte alkalické, štandardné (uhlíkovo-zinkové) a nabíjacie (nikel-kadmiové) batérie.
- Dbajte, aby nedošlo ku skratu kontaktov batérií.
- Nenabíjajte batérie, ktoré na to nie sú určené.
- Vybité batérie je potrebné vybrať.
- Používajte iba batérie ekvivalentného typu.
- Batérie je potrebné vkladať s dodržaním správnej polarity.
- Batérie likvidujte správnym spôsobom. Nevhadzujte batérie do ohňa. Batérie môžu explodovať alebo môže dôjsť k úniku elektrolytu.

## UMIESTNENIE OVLÁDACÍCH PRVKOV

- 1) Prachový kryt
- 2) Displej LCD
- 3) Tlačidlo nahrávania Record ●
- 4) Tlačidlo voľby zdroja Play Mode
- 5) Kontrolka ladenia
- 6) Ľavý reproduktor
- 7) Vypnutý/Volič funkcií
- 8) Konektor slúchadiel 3,5 mm
- 9) Vstup USB
- 10) Volič pásiem rádia
- 11) Sieťový kábel
- 12) Tlačidlo +10
- 13) Tlačidlo preskočenie vzad ◀◀
- 14) Tlačidlo Prehrávania/Pauzy/Stop ▶▶/■
- 15) Tlačidlo zap./vyp. zvýraznenia basov
- 16) Senzor diaľkového ovládania
- 17) Pravý reproduktor
- 18) Gombík hlasitosti
- 19) Gombík ladenia
- 20) Kontrolka FM stereo
- 21) Tlačidlo preskočenia vpred ▶▶
- 22) LED kontrolka stupnice ladenia
- 23) Adaptér stredového hrotu
- 24) Volič rýchlosti gramofónu
- 25) Držiak prenosky
- 26) Otvor linkového výstupu
- 27) Drôtová anténa FM
- 28) Prepínač automatického zastavenia

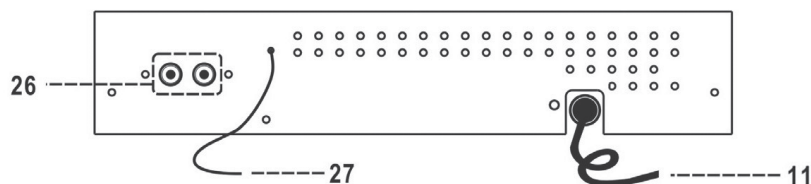
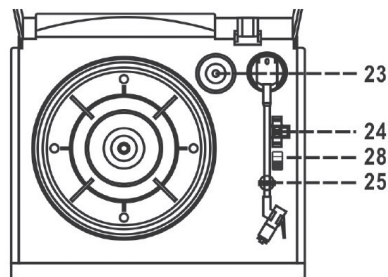
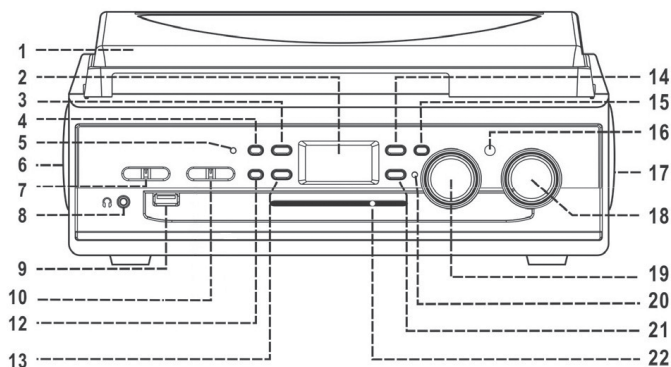

### Upozornenie:

Používanie ovládacích prvkov alebo úprava či vykonávanie postupov iným spôsobom, než je uvedené v tomto návode, môže viesť k nebezpečnému ožiareniu.

Tento prístroj môže upravovať a opravovať len oprávnený servisný technik.

## BEZPEČNOSTNÉ OPATRENIE PRE POUŽÍVANIE

### INŠTALÁCIA

- Vybalte všetky súčasti a odstráňte ochranné materiály.
- Nepripájajte prístroj k sieti, kým nezistíte jej napätie a dokončíte všetky prepojenia.
- Nezakrývajte vetracie otvory a uistite sa, že okolo prístroja je priestor niekoľko centimetrov, aby mohol vetrať

### PRIPOJENIE

1. Zapojte sieťový kábel (11) do elektrickej zásuvky.
2. Prepnite spínač Off/Volič funkcií (7) do polohy PHONO (gramofón) alebo USB. Ak sa rozsvieti LED kontrolka (5) a osvetlenie LCD displeja (2), znamená to, že napájanie je normálne. Teraz je systém pripravený prehrávať hudbu. **POČÚVANIE RÁDIA**

## POČÚVANIE RÁDIA

### MANUÁLNE LADENIE

1. Nastavte volič funkcií (7) do polohy TUNER (rádio).
2. Otáčaním ladiaceho gombíka (19) naladíte požadovanú stanicu.
3. Nastavte požadovanú hlasitosť pomocou gombíka hlasitosti (18).

### PRÍJEM FM A FM STEREO

- Nastavte volič pásiem rádia (10) do polohy FM. Programy sa budú prijímať v monofónnom režime. Zvlášť pokiaľ je stereofónny signál slabý, je lepšie prijímať program v režimu mono.
- Nastavením voliča pásiem rádia (10) do polohy FM-ST môžete prijímať stanice v stereofónnom režime. Rozsvieti sa LED kontrolka FM Stereo (20), ktorá znamená, že program sa prijíma v stereofónnom režime.

### TIPY PRE NAJLEPŠÍ PRÍJEM:

- FM: Prijímač má zabudovanú drôtovú anténu FM (27), ktorá vyčnieva zo zadnej strany skrine prístroja. Na dosiahnutie najlepšieho príjmu je potrebné tento vodič úplne rozmotat' a natiahnuť.

## PREHRÁVANIE SKLADIEB MP3 Z PAMÄŤOVÉHO ZARIADENIA USB

### PRIPOJENIE

Systém je schopný dekódovať a prehrávať všetky súbory MP3 uložené na pamäťovom médiu pripojené cez pripojovací port USB.

1. Nastavte volič funkcií (7) do režimu USB.
  2. Zapojte konektor USB lícovou stranou nahor a uistite sa, že je zatlačený na doraz.
- **Pripojenie USB naopak alebo druhým koncom môže poškodiť zvukový systém alebo pamäťové médium (disk USB).**  
**Pred pripojením vykonajte kontrolu, aby ste si boli istí, že smer pripojenia je správny.**
  - **Po pripojení systém automaticky spustí načítanie pamäťového média a automaticky spustí prehrávanie.**

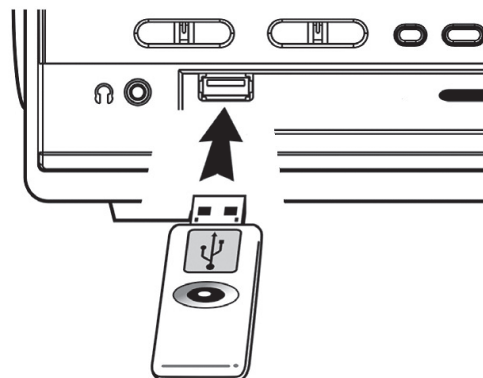

**Poznámka: Port USB nepodporuje prepojenie pomocou predlžovacieho kábla USB a nie je určený pre priamu komunikáciu s počítačom.**

### • REŽIM PREHRÁVANIE / PAUZA / STOP ►||■

1. Ak chcete prehrávanie prerušiť, stlačte jedenkrát tlačidlo „Play/Pause/Stop“ (14). Ukazovateľ doby prehrávania na LCD displeji (2) sa zastaví a bude blikať. Opätovným stlačením rovnakého tlačidla prehrávanie obnovíte.
2. Pokiaľ pri prehrávaní stlačíte a podržíte tlačidlo „Play/Pause/Stop“ (14) dlhšie ako dve sekundy, systém sa prepne do režimu stop.

## REŽIM PRESKOČENIE/VYHL'ADÁVANIE (PRESKOČENIE/VYHL'ADÁVANIE VPRED ►►, PRESKOČENIE/VYHL'ADÁVANIE VZAD ◀◀)

1. Ak v režime prehrávania alebo pauzy stlačíte tlačidlo pre preskočenie vpred (21), prístroj preskočí na ďalšie číslo stopy a potom sa prepne do režimu prehrávania.
2. Ak v režime prehrávania alebo pauzy stlačíte opakovane tlačidlo pre preskočenie dozadu (13), dostanete sa na predchádzajúcu stopu a prístroj sa prepne do režimu prehrávania.
3. Ak stlačíte a podržíte tlačidlo „preskočenie vpred/vzad“ (21/13) počas prehrávania, bude sa príslušná stopa prehrávať zrýchlene smerom vpred alebo vzad, kým tlačidlo nepustíte.

**Poznámka:** V režime vyhľadávania smerom vpred alebo vzad sa vypne zvuk systému.

### ● Presun o +10/-10 stôp (diaľkovým ovládačom)

1. Stlačením tlačidla +10/-10 (12) (na diaľkovom ovládači) môžete rýchlejšie preskakovať stopy.

### Funkcia ID3 (súbor / interpret / album) (diaľkovým ovládačom)

Stlačením tlačidla Info počas prehrávania súboru MP3 sa zobrazí názov súboru/interpret/album. Opätovným stlačením tlačidla Info túto funkciu zrušíte.

### Funkcia vyhľadávania názvu súboru skladby (diaľkovým ovládačom)

V režime stôp môžete vyhľadať stopy podľa názvu súboru.:

1. Stlačte raz tlačidlo Find. Potom stlačte tlačidlo pre preskočenie vpred ►► (21) (alebo preskočenie vzad ◀◀) (13). Môžete vyhľadať súbor podľa abecedného poradia na LCD displeji. Potom môžete vybraný súbor prehrať stlačením tlačidla Play/Pause/Stop (14).

### Poznámka:

- Ak nie je súboru priradený žiadny názov, zobrazí sa na LCD displeji (2) „NOFILE“ („Žiadny súbor“).
- LCD displej podporuje iba angličtinu.



Požiadavka na formát stopy MP3:

- Bitová rýchlosť MP3: 128 kbps.
- Kvalita prehrávania disku MP3 sa líši v závislosti na kvalite média USB a spôsobu kódovania.

### ● Režim opakovaného prehrávania/prehrávania začiatkov skladieb/náhodného prehrávania (diaľkovým ovládačom)

Stlačením tlačidla Repeat / Intro / Random počas prehrávania môžete voliť rôzne režimy prehrávania, a to:

(1) opakovanie 1 → (2) opak. všetkých stôp → (3) prehr. začiatkov → (4) náhodne → (5) vypnuté

Režim prehrávania	Indikátor na LCD displeji
Opakovanie jednej stopy	
Opakovanie všetkých stôp	 všetko
Režim prehrávania začiatkov	Začiatky
Režim náhodného prehrávania	Náhodne
Vypnuté	-----

### ● **Opakované prehrávanie**

Pomocou tejto funkcie môžete počúvať jednotlivé požadované stopy alebo všetky stopy opakovane.

### ● **Prehrávanie začiatkov skladieb**

Pomocou tejto funkcie si môžete vypočúť začiatok (10 sekúnd) každého súboru a ušetriť tak čas pri hľadaní požadovanej skladby.

### ● **Prehrávanie v náhodnom poradí**

Pomocou tejto funkcie môžete počúvať všetky stopy v náhodnom poradí.

## **Programovanie stôp (diaľkovým ovládačom)**

Možno naprogramovať až 10 stôp pre prehrávanie MP3 súborov v príslušnom poradí. Pred programovaním sa uistite, že systém je v režime stop:

1. Prepnite do režimu USB stop.
2. Stlačte tlačidlo Program. Na LCD displeji (2) sa zobrazí „Prog“. Ďalej sa zobrazí číslo programu a číslice pre číslo stopy, ktorá sa má programovať.
3. Stlačením tlačidla pre preskočenie vpred ►► (21) alebo vzad ◄◄ (13) zvolíte požadovanú stopu.
4. Uložte stopu do pamäte stlačením tlačidla Program.
5. Opakovaním krokov 3 a 4 zadajte do pamäte prípadné ďalšie stopy.
6. Ako náhle máte naprogramované všetky požadované stopy, môžete ich prehrať v určenom poradí stlačením tlačidla Play/Pause/Stop ►||/■ (14).
7. Ak chcete program zrušiť, zastavte prehrávanie a potom stlačte tlačidlo Program na diaľkovom ovládači, kým z LCD displeja (2) nezmizne slovo „Prog“.

## **KÓDOVANIE GRAMOFÓNOVEJ NAHRÁVKY DO SÚBORU MP3**

Systém dokáže zakódovať gramofónovú nahrávku do formátu MP3 a uložiť súbor na pamäťové médium cez pripojovací port USB.

### **A) Kódovanie z gramofónu**

- 1) Pripojte k hlavnej jednotke zariadenia USB – pozri časť o prehrávaní skladieb MP3 z pamäťového zariadenia USB alebo pamäťovej karty.
- 2) Nastavte prepínač funkcií do polohy Phono (gramofón) a potom stlačte tlačidlo ● Rec (3).
- 3) LCD displej zobrazí „↔“ a „**REC**“ a bude blikať. Po niekoľkých sekundách systém spustí režim kódovania.
- 4) Spustíte prehrávanie stopy gramofonovo, ktorú chcete nahráť na USB.
- 5) Po skončení nahrávania stlačte tlačidlo ● Rec (3), až kým neprestane blikať LCD a prístroj sa nevráti do režimu gramofónu.

### **Poznámka:**

- Rýchlosť nahrávania je 1:1, t.j. podľa skutočnej doby prehrávania dosky.
- Systém vytvorí zložku AUDIO a potom do nej uloží kódovanú stopu.
- Formát nahrávania je nastavený na bitovú rýchlosť MP3 128 kbps a vzorkovaciu frekvenciu 44.1 kHz.
- V režime kódovania sa nenahrávajú názvy skladieb.

### **C) Delenie do stôp (diaľkovým ovládaním)**

Hudbu nahrávanú z gramofónu na USB môžete počas nahrávania rozdeliť na jednotlivé stopy. Vždy, keď počas kódovania z gramofónu alebo externého zdroja zvuku na USB raz stlačíte tlačidlo „**TS**“ (rozdelenie stopy) na diaľkovom ovládači, systém vytvorí novú stopu a bude pokračovať v nahrávaní. Na LCD displej raz blikne slovo „phono“ (gramofón), čo znamená, že prístroj úspešne vytvára novú stopu.

## Vybratie USB

Ak chcete odpojiť zariadenie USB, najprv vypnite prístroj alebo prepnite prepínač funkcií na gramofón alebo rádio. V prípade portu USB odpojíte zariadenie USB jeho vytiahnutím.

## GRAMOFÓN

### POZNÁMKY:

- Odstráňte ochranný kryt ihly.
- Pred manipuláciou sa uistite, že rameno prenosky je uvoľnené z opierky ramena prenosky a po manipulácii opäť zaistené.

1. Nastavte prepínač funkcií (7) do režimu gramofónu (Phono).
2. Nastavte volič rýchlosti do správnej pozície podľa dosky, ktorá sa prehráva.
3. Položte na tanier dosku (v prípade potreby použite adaptér).
4. Zdvihnite rameno prenosky z opierky a pomaly ho presuňte nad dosku. Tanier sa začne otáčať.
5. Umiestnite rameno prenosky na požadované miesto na doske.
6. Nastavte hlasitosť na požadovanú úroveň.
7. Na konci dosky sa tanier automaticky prestane otáčať. Zdvihnite rameno prenosky z dosky a vráťte ho na opierku.
8. Ak chcete prehrávanie zastaviť manuálne, zdvihnite rameno prenosky z dosky a vráťte ho na opierku.

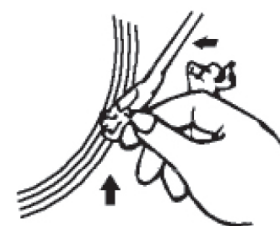
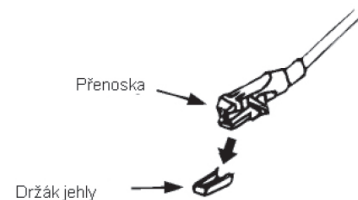

**POZNÁMKA:** Pretože niektoré druhy dosiek majú oblasť, kde sa automaticky vypínajú, mimo dosahu nastavenia prístroja, zastaví sa doska pred dokončením poslednej stopy. V takomto prípade nastavte prepínač automatického vypínania (28) do polohy „Off“ (Vypnuté). Potom sa doska bude prehrávať až do konca, ale nezastaví sa automaticky (ak budete chcieť zastaviť otáčanie dosky, vypnite prístroj hlavným vypínačom alebo prepnite prepínač automatického vypínania (28) späť do polohy „On“ (Zapnuté). Potom položte rameno prenosky späť na opierku.

## PRIPOJENIE LINKOVÉHO VÝSTUPU

Systém môžete pripojiť k svojmu hi-fi systému prepojením konektoru linkového výstupu (26) s konektorom vstupu externého zdroja zvuku pomocou kábla RCA (nie je priložený).

**Poznámka:** Kvôli požiadavke ErP fáze dva a ochrane životného prostredia sa prístroj automaticky prepne do pohotovostného režimu, ak sa nebude po dobu 15 minút prehrávať hudba.

# VYSIELAČ SIGNÁLU DIALKOVÉHO OVLÁDAČA

**Inštalácia batérií** (batérie nie sú priložené)

Infračervený vysielač vyžaduje pre svoju prevádzku 2 ks batérií veľkosti AAA.

## Popis tlačidiel

- |                                                                 |                                                                                                        |
|-----------------------------------------------------------------|--------------------------------------------------------------------------------------------------------|
| 1) Find                                                         | V režime MP3 stlačením aktivujete funkciu vyhľadavanie názvu súboru.                                   |
| 2) Info                                                         | V režime USB aktivujete stlačením funkciu ID3.                                                         |
| 3) Rec                                                          | Stlačením aktivujete funkciu nahrávania.                                                               |
| 4) Rep/Intro/Ran                                                | V režime USB stlačením aktivujete funkciu opakovania/prehrávania začiatkov/náhodného prehrávania       |
| 5) Program                                                      | V režime USB stlačením aktivujete alebo zrušíte funkciu programovania.                                 |
| 6) Play/Pause ►                                                 | V režime USB spustíte jedným stlačením prehrávanie. Opätovným stlačením prepnete do režimu pauzy.      |
| 7) Preskakovanie/<br>stopu, stlačením<br>prehľadávanie vpred ►► | Jedným stlačením preskočíte na ďalšiu<br>a podržaním môžete prehľadávať stopu smerom vpred             |
| Preskakovanie/<br>prehľadávanie vzad ◄◄                         | Jedným stlačením preskočíte na predchádzajúcu stopu,<br>stlačením a podržaním môžete prehľadávať stopu |
| 8) Stop ■                                                       | V režime USB stlačením zastavíte prehrávanie.                                                          |
| 9) +10/-10                                                      | V režime MP3 stlačením preskočíte o 10 stôp vpred alebo vzad.                                          |
| 10) TS                                                          | Stlačením počas kódovania rozdelíte nahrávku z gramofónu na jednotlivé stopy.                          |

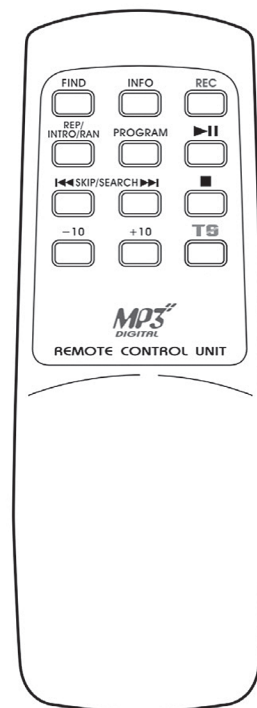



**VAROVANIE:** NEVYSTAVUJTE SPOTREBIČ DAŽĎU ALEBO VLHKOSTI, ABY STE PREDIŠLI VZNIKU POŽIARU ALEBO ÚRAZU ELEKTRICKÝM PRÚDOM. PRED OPRAVOU ALEBO VŽDY, KEĎ SPOTREBIČ NEPOUŽÍVATE, VYPNITE HO ZO ZÁSUVKY V PRÍSTROJI NIESÚ ŽIADNE ČASTI OPRAVITEĽNÉ SPOTREBITEĽOM. VŽDY SA OBRACAJTE NA KVALIFIKOVANÝ AUTORIZOVANÝ SERVIS. SPOTREBIČ JE POD NEBEZPEČNÝM NAPÄTÍM.

### Informácie o ochrane životného prostredia

Urobili sme to najlepšie pre zníženie množstva obalov a zaistili sme ich jednoduché rozdelenie na 3 materiály: lepenka, papierová drť a rozťahnutý polyetylén. Tento prístroj obsahuje materiály, ktoré môžu byť po demontáži špecializovanou spoločnosťou recyklované. Dodržujte prosím miestne nariadenia týkajúce sa nakladania s baliacimi materiálmi, vybitými batériami a starým zariadením.

### Likvidácia starého elektrozariadenia a použitých batérií a akumulátorov



Tento symbol na výrobku, jeho príslušenstve alebo na jeho obale označuje, že výrobkom nesmie byť nakladané ako s domácim odpadom.

Po skončení životnosti odovzdajte prosím výrobok alebo batériu (ak je priložená) v príslušnom mieste spätného odberu, kde bude vykonaná recyklácia tohto elektrozariadenia a batérií. V Európskej únii a v ostatných európskych krajinách existujú miesta spätného odberu odslúženého elektrozariadenia. Tým, že zaistíte správnu likvidáciu výrobku, môžete predísť možným negatívnym následkom pre

životné prostredie a ľudské zdravie, ktoré sa môže v opačnom prípade prejaviť ako dôsledok nesprávnej manipulácie s týmto výrobkom alebo batériou, alebo akumulátorom. Recyklácia materiálov prispieva k ochrane prírodných zdrojov. Z tohto dôvodu prosím nevyhadzujte odslúžené elektrozariadenie a batérie / akumulátory do domového odpadu.



Informácie o tom, kde je možné vyslúžených elektrozariadení alebo použité batérie alebo akumulátory zadarmo odovzdať, získate u vášho predajcu, na obecnom úrade alebo na webe [www.sewa.sk](http://www.sewa.sk).

Dovozca zariadenia je registrovaný u kolektívneho systému SEWA, a. s. (pre recykláciu elektrozariadení aj batérií a akumulátorov).

**Výrobca si vyhradzuje právo na zmenu technickej špecifikácie výrobku.**

**Výrobca:** Hyundai Corporation, Seoul, Korea

**Výhradný dovozca:** ETA - Slovakia, spol s r. o., Stará Vajnorská 8, 831 04, Bratislava 3

 <p>Symbol oznacza, że w urządzeniu może występować napięcie stwarzające ryzyko porażenia elektrycznego.</p>	<h2 style="margin: 0;">UWAGA</h2> <div style="background-color: black; color: white; padding: 5px; margin: 5px 0;"><b>NIEBEZPECZE. PORAŻENIAPRĄDEM EL. NIE OTWIERAĆ</b></div> <p><b>OSTRZEŻENIE: ABY ZMNIJSZYĆ RYZYKO PORAŻENIA PRĄDEM ELEKTRYCZNYM, NIE NALEŻY OTWIERAĆ POKRYWY ANI TYLNEGO PANELU URZĄDZENIA. WEWNĄTRZ NIE MA ELEMENTÓW, KTÓRE UŻYTKOWNIK MÓGŁBY SAM NAPRAWIĆ. URZĄDZENIE MOŻE NAPRAWIAĆ TYLKO WYKWALIFI KOWANY PRACOWNIK SERWISOWY.</b></p>	 <p>Symbol oznacza, że w dołączonych instrukcjach znajdują się ważne wskazówki dotyczące działania i konserwacji urządzenia. Przed użyciem należy koniecznie przeczytać instrukcję.</p>
-----------------------------------------------------------------------------------------------------------------------------------------------------------------------------------------------	----------------------------------------------------------------------------------------------------------------------------------------------------------------------------------------------------------------------------------------------------------------------------------------------------------------------------------------------------------------------------------------------------------------------------------------------------------------	----------------------------------------------------------------------------------------------------------------------------------------------------------------------------------------------------------------------------------------------------------------------------

### WAŻNE WSKAZÓWKI BEZPIECZEŃSTWA:

1. Przeczytać instrukcję. Wszystkie informacje i wskazówki należy poznać przed rozpoczęciem użytkowania urządzenia.
2. Zachować instrukcję do użytku w przyszłości.
3. Przestrzegać wszystkich środków ostrożności, ostrzeżeń oraz wskazówek użytkowania.
4. Urządzenia nie wolno używać w pobliżu wody, nie dopuszczać do kontaktu z wilgocią.
5. Nie dopuszczać do przedostania się płynów do urządzenia ani jego otworów.
6. Przemieszczać urządzenie w sposób delikatny, unikać wstrząsów i drgań.
7. Nie blokować otworów i wyjść w urządzeniu.
8. Nie stawiać urządzenia w pobliżu źródeł ciepła (takich jak np. kaloryfery). Nie wystawiać na oddziaływanie promieni słonecznych.
9. Urządzenie podłączać do źródła zasilania o parametrach zgodnych ze wskazaniami na tabliczce znamionowej.
10. Urządzenie zostało wyposażone w zabezpieczenie przeciw przeciążeniu. Jeśli załączona wtyczka nie pasuje do gniazda i konieczna jest jej wymiana, należy skontaktować się z uprawnionym elektrykiem w celu wymiany gniazda na pasujące.
11. W trakcie czyszczenia urządzenia, należy przestrzegać zaleceń zawartych w niniejszej instrukcji.
12. Jeśli urządzenie ma być nieużywane przez dłuższy czas, należy je odłączyć od źródła zasilania.
13. Wszystkie naprawy należy zlecać autoryzowanemu serwisowi, w szczególności gdy:
  - a. nastąpi uszkodzenie wtyczki lub kabla zasilającego,
  - b. do urządzenia dostaną się ciała obce lub zostanie na nie rozlany płyn,
  - c. urządzenie zostało wystawione na deszcz,
  - d. urządzenie nie pracuje prawidłowo, mimo braku zauważalnych zmian zewnętrznych,
  - e. urządzenie spadło i uszkodziło się.
14. Użytkownik nie powinien wykonywać żadnych prac konserwacyjnych przy urządzeniu, z wyjątkiem opisanych w niniejszej instrukcji. Działania takie unieważniają gwarancję.

## INSTALACJA BATERII

Komora baterii znajduje się z tyłu pilota zdalnego sterowania.

1. Zdjąć pokrywę komory baterii, naciskając na wypustkę i unosząc ją.
2. Włożyć dwie (2) baterie AAA (nie załączone) do komory baterii, zachowując biegunowość wskazaną oznaczeniami na bateriach i w komorze baterii.
3. Ponownie umieścić pokrywę na komorze baterii.

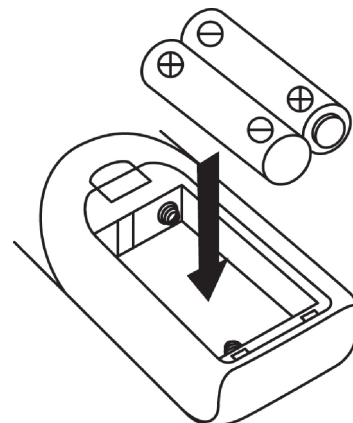

### BATERIE – OSTRZEŻENIA

- Wymiany baterii muszą dokonywać osoby dorosłe.
- Nie używać jednocześnie starych i nowych baterii.
- Nie łączyć w jednym urządzeniu baterii alkalicznych, zwykłych (węglowo-cynkowych) i ładowalnych (niklowo-kadmowych).
- Należy uważać, by w stykach nie doszło do zwarcia.
- Nie próbować ładować nieładownych, jednorazowych baterii.
- Zużyte baterie wyrzucać w sposób zgodny z przepisami.
- Korzystać wyłącznie z baterii identycznego typu jak wskazano w instrukcji, lub z odpowiednich zamienników.
- Baterie muszą zostać włożone z właściwym kierunkiem biegunowości.
- Baterie wyrzucać w odpowiedni sposób. Nigdy nie wrzucać ich do ognia – mogą wybuchnąć lub wyciec.

## BUDOWA URZĄDZENIA

- 1) Pokrywa przeciwkurzowa
- 2) Wyświetlacz LCD
- 3) Przycisk nagrywania ●
- 4) Przycisk wyboru źródła
- 5) Wskaźnik zasilania – LED
- 6) Lewy głośnik
- 7) ON/OFF/Przełącznik funkcji
- 8) Gniazdo słuchawkowe 3,5 mm
- 9) Gniazdo USB
- 10) Przełącznik zakresu częstotliwości radiowej
- 11) Przewód zasilający
- 12) Przycisk +10
- 13) Przycisk Skip Down ◀◀
- 14) Przycisk Play/Pause/Stop ▶▶/■
- 15) Przycisk funkcji X-Bass
- 16) Czujnik pilota
- 17) Prawy głośnik
- 18) Pokrętło głośności
- 19) Pokrętło strojenia
- 20) Wskaźnik LED włączonego stereo FM
- 21) Przycisk Skip Up ▶▶
- 22) Wskaźnik obrotów talerza
- 23) Adapter płyt
- 24) Przełącznik prędkości obrotów
- 25) Blokada ramienia
- 26) Gniazdo Line Out
- 27) Antena FM
- 28) Przełącznik Auto Stop On/Off

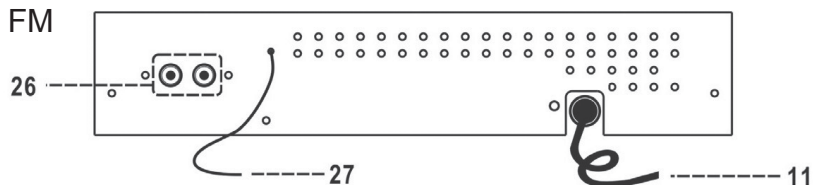
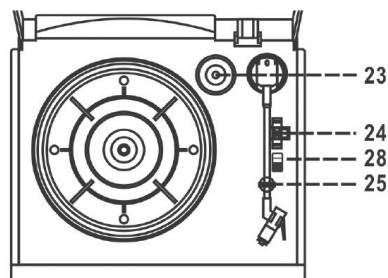
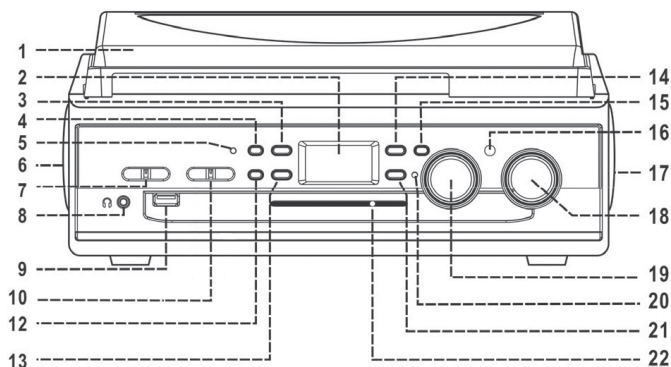

### UWAGA:

Korzystanie z przycisków i ustawień w sposób inny niż zalecany w instrukcji, lub samodzielne dokonywanie usprawnień może skutkować ryzykiem wystawienia się na działanie promieniowania.

Urządzenie nie może być ulepszane ani naprawiane przez nikogo poza kompetentnymi pracownikami serwisu.

## ŚRODKI OSTROŻNOŚCI

### Instalacja

- Rozpakować wszystkie części i usunąć materiały i elementy zabezpieczające.
- Nie podłączać urządzenia do prądu przed sprawdzeniem, czy parametry sieci elektrycznej są odpowiednie dla urządzenia i przed dokonaniem wszystkich połączeń.
- W celu zapewnienia prawidłowej wentylacji nie zasłaniać żadnych otworów wentylacyjnych i zapewnić co najmniej kilka centymetrów przestrzeni wokół urządzenia.

## PODŁĄCZANIE

1. Podłączyć przewód zasilający (11) do gniazdka elektrycznego.
2. Przesłać przełącznik ON/Off (7) w pozycję „PHONO lub USB”. Jeśli świeci się wskaźnik LED (5) oraz podświetlenie wyświetlacza LCD (2), oznacza to, że zasilanie działa prawidłowo. Urządzenie jest gotowe do pracy.

## SŁUCHANIE RADIA

### Strojenie ręczne

1. Ustawić przełącznik funkcji (7) w pozycji „TUNER”.
2. Wybrać żądaną częstotliwość pokrętkiem częstotliwości (19).
3. Przy pomocy pokrętkła regulacji głośności (18) ustawić żądany poziom dźwięku.

### FM & FM - ODBIÓR STEREO

- Ustawić przełącznik wyboru zakresu “BAND” (10) w pozycji “FM”. Program będzie odbierany w trybie mono. W szczególnych sytuacjach, gdy sygnał radiowy jest słaby zaleca się odbiór w tym trybie.
- Ustawić przełącznik wyboru zakresu “BAND” (10) w pozycji „FM-ST”, żeby odbierać program w trybie stereo. Wskaźnik LED trybu stereo FM-Stereo (20) zaświeci się, by pokazać że program jest odbierany w trybie stereo.

### Jak uzyskać lepszy odbiór:

- FM : Urządzenie ma wbudowaną antenę przewodową FM (36) zawieszoną z tyłu obudowy. W celu poprawienia odbioru należy ją całkowicie rozciągnąć i rozprostować.

## ODTWARZANIE PLIKÓW MP3 SONG Z PAMIĘCI USB

### Podłączanie

Urządzenie może odcodowywać i odtwarzać wszystkie pliki MP3 zapisane w podłączonej pamięci USB.

1. Ustawić przełącznik funkcji (7) w trybie USB.
  2. Podłączyć pamięć USB skierowaną przednią częścią w górę, tak by złącze całkowicie weszło do gniazda.
- **UWAGA: Podłączenie pamięci USB niewłaściwą stroną (odwrotnie) może uszkodzić urządzenie lub pamięć USB (dotyczy to zarówno pamięci USB). Zawsze przed podłączeniem należy sprawdzić czy wkładamy urządzenie właściwą stroną i we właściwym kierunku.**
  - **Po podłączeniu urządzenie automatycznie rozpocznie odczytywanie zawartości nośnika, a następnie – również automatycznie – rozpocznie odtwarzanie z niego.**

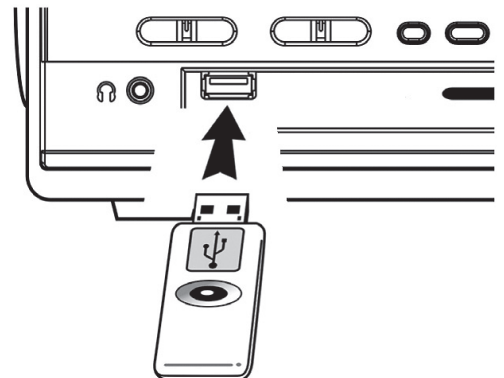

**Zapamiętaj: Port USB nie obsługuje podłączania urządzeń za pomocą kabla USB i nie jest przeznaczony do bezpośredniego połączenia z komputerem.**

### Tryb PLAY/PAUSE/STOP ►||■ (Odtwarzanie, pauza, stop)

1. Nacisnąć przycisk „Play/Pause/Stop” (14), by zatrzymać odtwarzanie. Czas odtwarzania zatrzyma się i będzie migał na wyświetlaczu LCD (2). Ponownie nacisnąć przycisk (14), by wznowić odtwarzanie.
2. Nacisnąć i przytrzymać przez 2 sekundy przycisk „Play/Pause/Stop” (14) w czasie odtwarzania. Urządzenie zakończy odtwarzanie.

## **Tryb SKIP/SEARCH (SKIP/SEARCH UP ►► / SKIP/SEARCH DOWN ◄◄, pomijanie utworów, przeszukiwanie płyty)**

1. Podczas odtwarzania lub pauzy naciśnięcie przycisku „Skip Up” (21) spowoduje przejście do następnego utworu. Na wyświetlaczu pojawi się jego numer a urządzenie rozpocznie jego odtwarzanie.
2. Podczas odtwarzania lub pauzy naciśnięcie przycisku „Skip Down” (13) spowoduje przejście do poprzedniego utworu. Na wyświetlaczu pojawi się jego numer a urządzenie rozpocznie jego odtwarzanie.
3. Naciśnięcie i przytrzymanie przycisku „Skip Up/Down” (21/13) podczas odtwarzania spowoduje szybkie przewijanie odpowiednio w przód lub w tył.

**Zapamiętaj:** W trakcie przewijania dźwięk jest wyciszony.

## **Przyciski +10/-10 (na pilocie)**

1. Naciskać przycisk +10 (12)/-10 (na pilocie) by szybciej przechodzić pomiędzy utworami.

## **Funkcja ID3 (tytuły albumów i utworów, obsługa przez pilota)**

W czasie odtwarzania plików MP3/WMA naciskać przycisk „INFO”, na wyświetlaczu LCD (2) pojawi się tytuł piosenki, nazwa artysty, nazwa albumu. Ponownie nacisnąć przycisk „INFO” by wyłączyć funkcję.

## **Wyszukiwanie tytułu piosenki (funkcja obsługiwana z pilota)**

Tryb umożliwia wyszukiwanie utworów po ich tytułach.

1. Jednokrotnie nacisnąć przycisk „ZNAJDŹ”, a następnie naciskać przycisk ►► „SKIP UP” (21) lub ◄◄ „SKIP DOWN” (13), w ten sposób można po kolei przeszukiwać tytuły piosenek w kolejności alfabetycznej. Tytuły będą pojawiały się na wyświetlaczu LCD (2). Nacisnąć przycisk „Play/Pause/Stop” (14) aby rozpocząć odtwarzanie wybranego utworu.

## **Zapamiętaj:**

- Jeśli utwór nie ma żadnej nazwy, na wyświetlaczu LCD (2) pojawi się komunikat „NOFILE”.
- Wyświetlacz obsługuje tylko język angielski.

Wymagania dotyczące formatu utworów MP3:

- MP3 bitrate: 128 kbps.
- Ostateczny efekt odtwarzania i dźwięku płyt MP3 zależy od jakości i metody nagrania a także od pamięci USB.

## **Tryby odtwarzania i powtarzania - funkcja obsługiwana z pilota**

W czasie odtwarzania naciskać na pilocie przycisk „Powtarzanie” aby wybrać jeden z trybów powtarzania wg poniższego schematu:

(1) repeat 1 (jeden utwór) → (2) repeat all track (odtwarza wszystkie w pętli) → (3) intro play (odtwarza wstępy) → (4) random (kolejność losowa) → (5) off mode (wyłączenie powtarzania)

TRYB POWTARZANIA	WSKAŹNIK NA WYŚWIETLACZU
Jeden utwór	↻
Wszystkie utwory	↻ ALL
Odtwarza wstępy	Intro
Losowe	RAN
Normalne odtwarzanie	-----

## Powtarzanie

Funkcja pozwala na powtarzanie wybranych utworów lub albumów.

## Odtwarzanie wstępów

Funkcja umożliwia wysłuchanie pierwszych 10 sekund kolejnych utworów, co pomaga przyspieszyć wyszukiwania żądanej piosenki.

## Odtwarzanie losowe

Funkcja umożliwia słuchanie utworów w kolejności losowej.

## Programowanie odtwarzania (funkcja obsługiwana z pilota)

Urządzenie posiada funkcję programowania kolejności odtwarzania do 10 utworów MP3. Przed rozpoczęciem programowania sprawdzić, czy urządzenie jest w trybie STOP.

1. Ustawić tryb odtwarzania USBi przejść do trybu STOP.
2. Nacisnąć przycisk „Program”, na wyświetlaczu LCD (2) pojawi się komunikat „Prog”. Ponadto wyświetli się numer programu oraz cyfry numeru utworu, który chcemy zaprogramować.
3. Naciskając przyciski „SKIP UP ►►” lub „DOWN ◄◄” (21/13) wybrać żądany utwór. Nacisnąć przycisk „PROGRAM” by zapisać utwór w pamięci.
4. Powtarzać kroki 3 i 4, aby dodawać kolejne utwory do pamięci.
5. Kiedy zaprogramowane zostaną wszystkie żądane utwory, nacisnąć przycisk „PLAY/PAUSE ►||/■” (14), by rozpocząć odtwarzania według ustalonej listy.
6. Aby zakończyć zaprogramowane odtwarzanie, nacisnąć przycisk „STOP”, a następnie nacisnąć i przytrzymać przycisk „Program” do momentu, w którym komunikat „Prog” zniknie z wyświetlacza LCD (2).

## KONWERSJA PŁYT GRAMOWONOWYCH DO FORMATU MP3

Urządzenie może przeprowadzić konwersję płyt winylowych do formatu MP3 i zapisywać przekonwertowane pliki w pamięci podłączonej do portu USB.

### A) konwersja płyt winylowych

- 1) Podłączyć do urządzenia pamięć USB, zgodnie ze wskazówkami w sekcji odtwarzania MP3 z pamięci USB.
- 2) Nacisnąć przycisk „FUNCTION” (7), by wejść w tryb „PHONO”, a następnie nacisnąć przycisk „● REC” (3).
- 3) Na wyświetlaczu pojawią się i będą migać ikony „↔” oraz ikona „**REC**”, po kilku sekundach urządzenie przejdzie w tryb zapisu.
- 4) Rozpocząć odtwarzanie z płyty utworu, który chcemy nagrać.
- 5) Po zakończeniu nagrywania nacisnąć przycisk „● Rec” (3) aż wyświetlacz przestanie migać i wróci do trybu „PHONO”.

### UWAGI

- Prędkość nagrywania wynosi 1:1 i jest zgodna z aktualną prędkością odtwarzania płyty.
- Urządzenie stworzy oddzielny katalog na zapisywany utwór.
- Format nagrywania jest ustawiony na MP3 z bitrate 128 kbps i próbkowaniem 44.1 khz.
- Podczas zapisu z płyty nie nagrywa się tytuł utworu.

## B) Track separation (funkcja obsługiwana przez pilota)

Podczas nagrywania z płyty winylowej można dzielić nagranie na kilka części. Każde naciśnięcie na pilocie przycisku „**TS**” (TRACK SEPARATION) w trakcie konwersji/nagrywania spowoduje utworzenie nowego pliku i kontynuację nagrywania. Jednokrotne mignięcie napisu „PHONO” lub „TUNER” na wyświetlaczu LCD (2) oznacza, że nowy plik został poprawnie utworzony.

## WYJMOWANIE PAMIĘCI USB

Aby wyjąć pamięć USB, należy wyłączyć urządzenie lub przełączyć je w tryb radia. Nośnik USB wyciągać wyciągając bezpośrednio z gniazda.

## OBSŁUGA GRAMOFONU

### Podstawowe czynności:

- Zdjąć osłonę igły.
- Przed rozpoczęciem działania zdjąć blokadę ramienia, a po zakończeniu ponownie ją założyć.

1. Nacisnąć przycisk „FUNCTION” (7) by wybrać tryb „PHONO”.
2. Ustawić przełącznik prędkości (24) w odpowiedniej pozycji, zależnej od rodzaju odtwarzanej płyty.
3. Umieścić płytę na talerzu (jeśli konieczne, użyć adaptera płyt – 23).
4. Unieść ramię z pozycji spoczynkowej i powoli przesunąć je do brzegu płyty. Talerz zacznie się obracać.
5. Umieścić ramię nad wybranym miejscem płyty.
6. Wyregulować głośność do żądanego poziomu.
7. Po zakończeniu odtwarzania talerz przestanie się obracać. Unieść ramię i przesunąć je do pozycji spoczynkowej.
8. Aby ręcznie przerwać odtwarzanie należy ostrożnie unieść ramię z płyty i umieścić je w pozycji spoczynkowej.

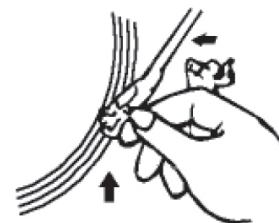
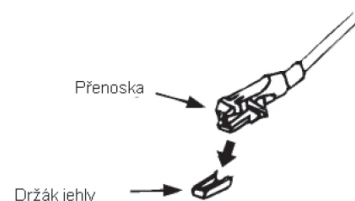

**ZAPAMIĘTAJ:** W niektórych płytach obszar automatycznego zatrzymywania się znajduje się poza ustawieniami urządzenia, co może doprowadzić do sytuacji, w której odtwarzanie zatrzyma się przed końcem ostatniego utworu. W takim przypadku należy ustawić przełącznik Auto-Stop (28) w pozycji „Off”. Urządzenie będzie odtwarzało płytę do końca, ale talerz nie zatrzyma się automatycznie. Należy wówczas wyłączyć urządzenie lub przełączyć Auto-Stop (28) ponownie w pozycję „On”, by zatrzymać talerz. Po zatrzymaniu ostrożnie unieść ramię z płyty i umieścić je w pozycji spoczynkowej.

## PODŁĄCZENIE LINE OUT

Przy pomocy wyjścia Line Out (26) można podłączyć urządzenie do innych urządzeń Hi-Fi. Należy to zrobić przy użyciu kabla RCA wpiętego do wejścia AUX-IN.

**UWAGA:** Urządzenie oszczędza energię elektryczną i środowisko. Będzie przełączać się automatycznie w tryb standby po 15 minutach bezczynności (bez odtwarzania).

## PILOT ZDALNEGO STEROWANIA

### Baterie Pilota (nie załączone)

Pilot jest zasilany dwoma bateriami AAA (małe paluszki).

### Opis przycisków pilota

- |                           |                                                                                                 |
|---------------------------|-------------------------------------------------------------------------------------------------|
| 1) Find                   | W trybie MP3 nacisnąć, by uruchomić funkcję wyszukiwania plików.                                |
| 2) Info                   | W trybie USB nacisnąć, by uruchomić funkcję ID3.                                                |
| 3) Rec                    | Nacisnąć by włączyć/wyłączyć funkcję nagrywania.                                                |
| 4) Rep/intro/ran          | W trybie USB naciskać by uruchomić funkcje powtarzania/odtworzenia wstępów/odtworzenia losowego |
| 5) Program                | W trybie USB nacisnąć by aktywować lub zakończyć programowane odtwarzanie                       |
| 6) Play/Pause ►           | W trybie USB nacisnąć by rozpocząć odtwarzanie. Ponownie nacisnąć by wstrzymać odtwarzanie.     |
| 7) Skip/search forward ►► | Nacisnąć by przejść do następnego utworu.<br>Nacisnąć i przytrzymać by przewijać do przodu.     |
| Skip/search backward ◄◄   | Nacisnąć by przejść do poprzedniego utworu.<br>Nacisnąć i przytrzymać by przewijać do tyłu.     |
| 8) Stop ■                 | W trybie USB nacisnąć by zakończyć odtwarzanie.                                                 |
| 9) +10/-10                | W trybie MP3 nacisnąć, by przeskoczyć 10 utworów w przód lub w tył.                             |
| 10) Track separation      | Naciskać by dzielić nagrywany z płyty winylowej utwór w trakcie jego zapisu.                    |

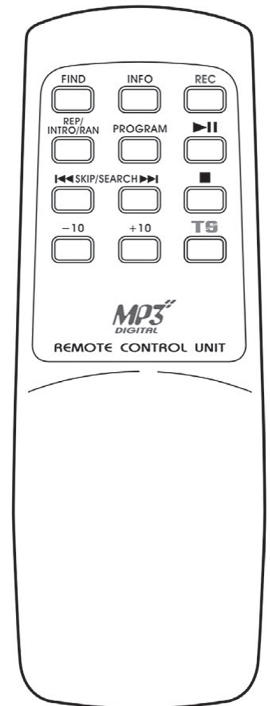



**OSTRZEŻENIE:** ABY UNIKNĄĆ NIEBEZPIECZEŃSTWA POŻARU LUB PORAŻENIA PRĄDEM ELEKTRYCZNYM, NIE WOLNO WYSTAWIAĆ SPRZĘTU NA DZIAŁANIE DESZCZU BĄDŹ WILGOCI. URZĄDZENIE ODBIORCZE ZAWSZE WYŁĄCZYĆ Z GNAZDKA, KIEDY NIE JEST UŻYWANE LUB PRZED NAPRAWĄ.

W URZĄDZENIU NIE MA ŻADNYCH CZĘŚCI, KTÓRE BY MÓGŁ ODBIORCASAMODZIELNIE NAPRAWIAĆ. NAPRAWĘ SPRZĘTU NALEŻY ZLECIĆ ODPOWIEDNIO PRZYGOTOWANEMU SERWISU AUTORYZACYJNEMU. URZĄDZENIE ZNAJDUJE SIĘ POD NIEBEZPIECZNYM NAPIĘCIEM.

### **Informacje o ochronie środowiska naturalnego**

Materiały służące do zapakowania tego urządzenia zostały wykonane z materiałów łatwo rozdzielających się na 3 elementy: tektura, masa papierowa i rozciągnięty polietylen.

Materiały te po demontażu mogą zostać zutyliczowane przez wyspecjalizowaną spółkę.

Prosimy, aby Państwo dotrzymywali miejscowe przepisy dotyczące obchodzenia się z papierami pakowymi, wyładowanymi bateriami i starymi urządzeniami.

### **Likwidacja zużytego sprzętu elektrycznego/elektronicznego oraz utylizacja baterii i akumulatorów**



Ten symbol znajdujący się na produkcie, jego wyposażeniu lub opakowaniu oznacza, że z produktem nie można obchodzić jak z odpadami domowymi.

Kiedy urządzenie lub bateria / akumulator będą nadawały się do wyrzucenia prosimy, aby Państwo przewieźli ten produkt na odpowiednie miejsce zbiorcze, gdzie zostanie przeprowadzona jego utylizacja

Na terenie Unii Europejskiej oraz w innych europejskich krajach znajdują się miejsca zbiórki zużytych urządzeń elektrycznych i elektronicznych oraz baterii i akumulatorów.

Dzięki zapewnieniu właściwej utylizacji produktów mogą Państwo zapobiec możliwym negatywnym skutkom dla środowiska naturalnego i ludzkiego zdrowia. Mogłyby one wystąpić w wypadku nieodpowiedniego postąpienia z odpadami elektronicznymi i elektrycznymi lub zużytymi bateriami i akumulatorami.



Utylizacja materiałów pomaga chronić źródła naturalne. Z tego powodu, prosimy nie wyrzucać starych elektrycznych i elektronicznych urządzeń oraz akumulatorów i baterii razem z odpadami domowymi.

Aby uzyskać więcej informacji o sposobach utylizacji starych urządzeń, należy skontaktować się z władzami lokalnymi, przedsiębiorstwem zajmującym się utylizacją odpadów lub sklepem, w którym został produkt kupiony

**Producent zastrzega sobie prawo do wprowadzenia zmian technicznych w prezentowanych produktach.**

**Producent:** Hyundai Corporation, Seoul, Korea

**Importer:** DIGISON Polska sp. z o.o., ul. Krzemieniecka 46, Wrocław 54 613 Poland

 <p>The lightning flash and arrow head within the triangle is warning sign alerting you of dangerous voltage inside the product</p>	<p style="text-align: center;"><b>CAUTION</b></p> <p style="text-align: center;"><b>RISK OF ELECTRIC SHOCK DO NOT OPEN</b></p> <p style="text-align: center;"><b>CAUTION : TO REDUCE THE RISK OF ELECTRIC SHOCK DO NOT REMOVE COVER (OR BACK). NO USER SERVICEABLE PARTS INSIDE. REFER SERVICING TO QUALIFIED SERVICE PERSONNEL.</b></p>	 <p>The exclamation point within the triangle is a warning sign alerting you of important instructions accompanying the product</p>
----------------------------------------------------------------------------------------------------------------------------------------------------------------------------------------------------------------------	----------------------------------------------------------------------------------------------------------------------------------------------------------------------------------------------------------------------------------------------------------------------------------------------------------------------------------------------	------------------------------------------------------------------------------------------------------------------------------------------------------------------------------------------------------------------------

## IMPORTANT SAFETY INSTRUCTIONS:

1. Read the instructions. All uses guidelines must be read before start device.
2. Keep the instructions for future use.
3. Attention, use and security guidelines must be respected.
4. The device must not be used near water or be put in contact with moisture.
5. Make sure has no liquid is spilled on device and device openings.
6. Move device carefully, avoid shocks.
7. Do not block the breakdown of the device outputs.
8. Do not place the device near from a heat source (e.g. radiator). Do not expose it to the Sun.
9. Plug the device as indicate on this information form.
10. This device has a connection with overload protection (security device) decision-making. If the replacement of decision-making is required, please you send has an experienced or the device manufacturer technician.
11. For cleaning the device, please follow the recommendations of the notice.
12. The power cord should be unplugged a long period of use.
13. Device shall be repaired by a qualified person when:
  - a. the taken or the power cord is damaged,
  - b. objects have fallen into or a liquid has been spilled into product,
  - c. device was exposes to the rain,
  - d. product becomes faulty, and is not easily or safely resolved
  - e. device fell and the subwoofer is broken.
14. The user shall not try to maintain the product, beyond the information given above, any such work carried out, would cause the guarantee to be void.

## BATTERY INSTALLATION

The battery compartment is located on the back of the remote control.

1. Remove the battery compartment door by pressing in on the tab and lifting it off.
2. Insert two (2) AAA size batteries (not included) into the battery compartment following the polarity markings inside the battery compartment.
3. Replace the battery compartment door.

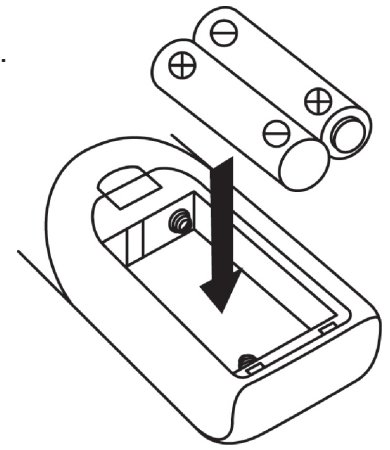

## BATTERY PRECAUTIONS

- Replacement of batteries must be done by an adult.
- Do not mix old and new batteries.
- Do not mix alkaline, standard (carbon-zinc) or rechargeable (nickel-cadmium) batteries.
- The supply terminals are not to be short-circuited.
- Non-rechargeable batteries are not to be recharged.
- Exhausted batteries are to be removed.
- Only batteries of the equivalent type are to be used.
- Batteries are to be inserted with the correct polarity.
- Dispose of batteries properly. Do not dispose of batteries in fire. The batteries may explode or leak.

## LOCATION OF CONTROLS

- 1) Dust Cover
- 2) LCD Display
- 3) Record ● Button
- 4) Play Mode Button
- 5) Power LED Indicator
- 6) Left Speaker
- 7) Off/Functions Selector
- 8) 3.5 mm headphone Jack
- 9) USB Socket
- 10) FM Mode Selector
- 11) AC Power Cord
- 12) +10 Button
- 13) Skip Down I◀◀ Button
- 14) Play/Pause/Stop ▶||/■ Button
- 15) X-Bass On/Off Button
- 16) Remote Sensor
- 17) Right Speaker
- 18) Volume knob
- 19) Tuning Knob
- 20) FM Stereo LED Indicator
- 21) Skip Up ▶▶I Button
- 22) LED Dial Pointer
- 23) Spindle Adaptor
- 24) Turntable Speed Selector
- 25) Pick-Up Holder
- 26) Line Out Socket
- 27) FM Wire Antenna
- 28) Auto Stop On/Off Switch

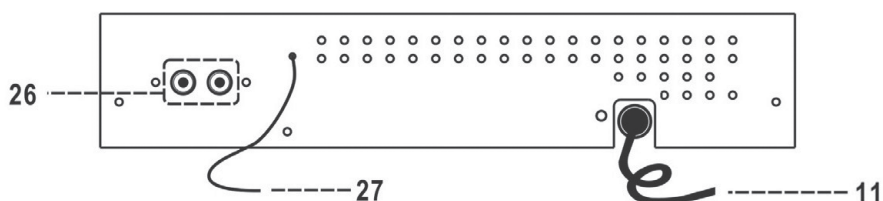
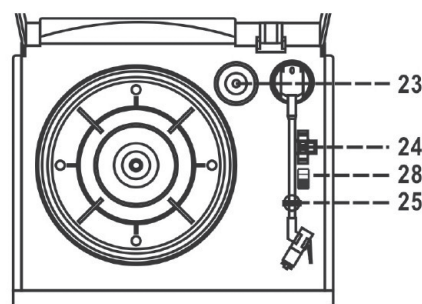
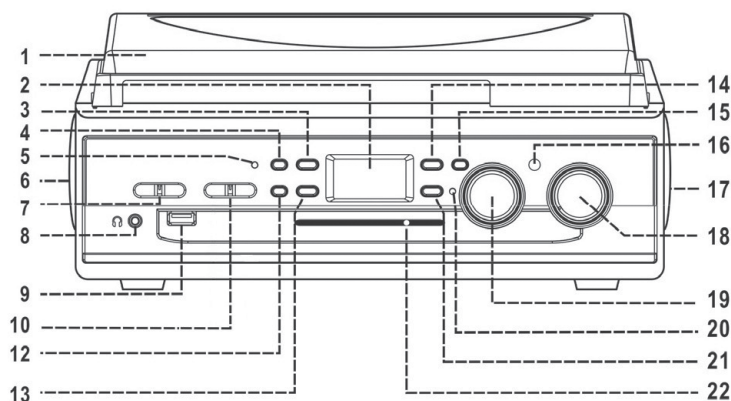

### CAUTION:

Usage of controls or adjustments or performance of procedures other than those specified herein may result in hazardous radiation exposure.

This unit should not be adjusted or repaired by anyone except qualified service personnel.

## PRECAUTIONS FOR USE

### INSTALLATION

- Unpack all parts and remove protective material.
- Do not connect the unit to the mains before checking the mains voltage and before all other connections have been made.
- Do not cover any vents and make sure that there is a space of several centimeters around the unit for ventilation.

## CONNECTION

1. Connect the Power Cord (11) to AC outlet.
2. Switch the Off/Function Selector (7) to “PHONO or USB” position. If the Power LED Indicator (5) light up and backlight at the LCD Display (2) is light up, it’s mean the power supply is normal. Now your system is ready to play music.

## LISTENING TO RADIO

### MANUAL TUNING

1. Select Function Selector (7) to “TUNER” position.
2. Tune to the required station by turning the Tuning Knob(19).
3. Adjust the Volume Knob(18) to desired volume level.

### FM & FM-STEREO RECEPTION

- Set the FM Mode Selector (10) at “FM” position. Program are received in Mono mode. In particular when stereo signal are weak. It is preferable to receive the program in Mono.
- Set the FM Mode Selector (10) at “FM-ST” position for receiving stereo programs. The FM-Stereo LED Indicator (20) will light up to show FM Stereo program is receiving.

### HINTS FOR BEST RECEPTION:

- FM: The receiver has a built-in FM Wire Antenna (27) hanging at the rear cabinet. This wire should be totally unraveled and extended for best reception.

## PLAYBACK OF MP3 SONG VIA USB STORAGE MEDIA

### CONNECTING

The system is able to decode and playback all MP3 file which stored in the memory media with USB connecting port.

1. Set Function Selector (7) at USB mode.
  2. Plug-in the USB with the face up and make sure it going into completely.
- **Connecting the USB upside down or backwards could damage the audio system or the storage media(USB thumb drive). Check to be sure the direction is correct before connecting.**
  - **The system will start reading the storage media automatically after connecting and will start to playback automatically.**

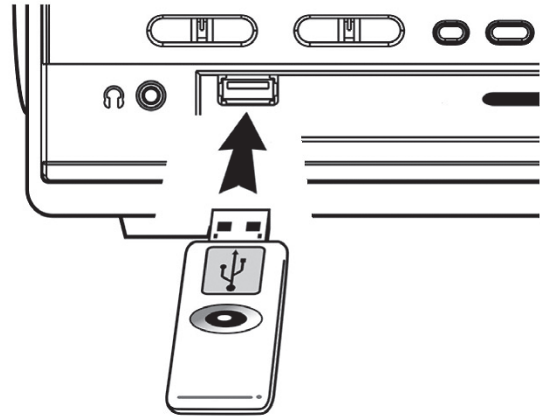

**Remark: USB port does not support connection with USB extension cable and is not designed for communicate with computer directly.**

### ● **PLAY/PAUSE/STOP MODE ►||■**

1. Press “Play/Pause/Stop” button (14) once to pause the playback, the playing time will be freeze & flashing on the LCD display (2). Press again to resume normal playback.
2. If press and hold the “Play/Pause/Stop” button (14) for two seconds during playback mode. The system will go to stop mode.

- **SKIP/SEARCH MODE (SKIP/SEARCH UP ►►/SKIP/SEARCH DOWN ◀◀)**

1. During play or pause mode, if “Skip Up” Button (21) is pressed. It will go to next rack and display the track no. and change to the play mode.
2. During play or pause mode, press “Skip Down” Button (13) again will go to the previous track and change to play mode.
3. If press and hold the “Skip Up/Down” button (21/13) during playback, the playing track will go fast forward or backward until the button being released.

**Remark:** The system will become muting during search up/down mode

- **+10/-10 tracks(by remote handset)**

1. Press +10 button (12)/-10 button (on remote control) to skip to your favorite track more convenience.

- **ID3 (file/artist/album) function (by remote handset)**

1. Press the “Info” button during playback of MP3 file, the song file/artist/album is being displayed. Press the “Info” button again to disable the function.

- **Song file name search function (by remote handset)**

You can search the track by the file name during stop mode:-

1. Press the “Find” button once, then press the “Skip up” (21) (or Skip down) button (13), you can search a file under alphabet order on LCD display, then press the “Play/Pause/Stop” button (14) to start the playback of the selected track.

**Remark:**

- In that case of no name had been assigned for the track, “NOFILE” is being displayed on LCD display (2).
- The LCD display support English language only



MP3 track format requirement:

- MP3 bit rate: 128 kbps.
- The performance of playing MP3 is various from the quality of USB media and the method of encoding.

- **Repeat/intro/random mode (by remote handset)**

Press the repeat/intro/random button during playback, you can be played in difference mode as follow:-

(1) repeat 1 → (2) repeat all track → (3) intro play → (4) random → (5) off mode

Play mode	Indicator on LCD display
Repeat single track	
Repeat all tracks	 all
Intro play mode	Intro
Random mode	Random
Off mode	-----

-

- **Repeat play**

You can listen the desired tracks or all tracks repeatedly by this function.

- **Intro play**

You can listen the beginning (10 seconds) of each file by this function & saving your time to search the desire song

- **Random play**

You can listen all the tracks in a random order by this function

### **Tracks programming (by remote control)**

Up to 10 tracks can be programmed for MP3 file and play in any order. Before use, be sure the system is at stop mode before programming:

1. Set in USB stop mode.
2. Press the “Program” button, “Prog” will appear on LCD display (2). Moreover, it will indicate program no. and digits for track no. to be programmed.
3. Select a desired track by pressing Skip up ►► (21) or down ◄◄ buttons (13).
4. Press the “Program” button to store the trace into memory.
5. Repeat steps 3 and 4 to enter additional tracks into the memory if necessary.
6. When all the desired tracks have been programmed, press “Play/Pause/Stop” ►||/■ button (14) to play the tracks in assigned order.
7. To cancel the programmed file, stop playback the unit and then press “Program” button on remote handset until “ Prog “ is disappear on LCD display (2).

## **ENCODING OF PHONO INTO MP3 FILE**

The system is able to encode the phono to MP3 format and recording at memory media with USB connecting port.

### **A) Phono encoding**

- 1) Insert the USB media to the main unit refer the Playback of MP3 song via USB storage media.
- 2) Set the function button to “ Phono “ mode and then press the “● Rec” button (3) directly.
- 3) The LCD display will show “↔” & “**REC**” and flashing, and the system is starting the encoding mode after few seconds.
- 4) Start playback at phono for the track which you want to record to USB.
- 5) After finish of recoding, press the “● Rec” button (3) until the LCD stop flashing and return to “phono” mode.

### **Remark:-**

- The recording speed is 1:1 and according to the actual playing time of the phono.
- The system will create a folder and then store the encoding track in it.
- The recording format is set at – MP3 bit rate: 128 kbps, sampling rate: 44.1khz.
- No song title will be recorded during encoding mode.

### **B) Track separation (by remote handset)**

You can divide the recording music from phono to USB track by track during encoding. Every time when press the “**REC**” (track separation) button once at remote handset during encoding from phono to USB, the system will generate a new track and continuous the recording. The text “phono” at LCD display will flashing one time, it mean the unit is creating a new track successfully.

## Removing of USB

To remove the USB, turn off the power or switch the function mode to tuner first.  
For USB port – un-plug it by pulling out the USB socket directly.

## PHONO

### NOTED:

- Remove the stylus protector.
  - Be sure that the tone arm is being detached from the tone arm rest before operating and re-secured again afterwards.
1. Select to “Phono” function from Function Selector(7)
  2. Set the speed selector to the proper position depending on the record to be played.
  3. Place the record on the platter(use the Spindle Adaptor if required).
  4. Lift the tone arm from the rest and slowly move it to the record side. The platter will start to rotate.
  5. Place the tone arm to the desired position of the record.
  6. Adjust the volume to the desired level.
  7. At the end of the record, the platter will automatically stop rotating.  
Lift the tone arm from the record and return to the rest.
  8. To stop manually, lift the tone arm from the record and return it to the rest.

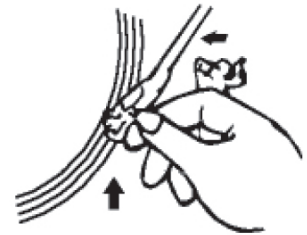
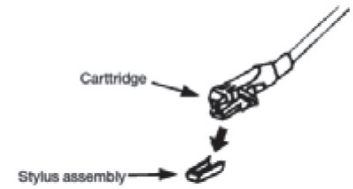

**REMARK:** As some kind of record the auto-stop area was out of the unit setting, so it will stop before the last track finish. In this case, select the Auto-Stop Switch (28) to “Off” position. Then it will run to the end of the record but will not stop automatically.(Turn off the unit by power button or switch back the Auto-Stop Switch (28) to “On” position to stop the platter rotate). Then put back the tone arm to the rest position.

## LINE OUT CONNECTION

You can connect the system to your whole Hi-Fi system by connecting the Line Out Socket (26) to the auxiliary input socket with a RCA cable (not included).

**Remark: Due to ErP stage two requirement and protect the environment. The unit will switch to standby mode automatically once no any music playing over 15 minutes.**

# REMOTE CONTROL TRANSMITTER

## BATTERY INSTALLATION (BATTERY NOT PROVIDED)

The Infra-Red transmitter requires 2 pcs AAA size battery for operation.

## BUTTON DESCRIPTION

- |                                      |                                                                             |
|--------------------------------------|-----------------------------------------------------------------------------|
| 1) Find                              | In MP3 mode, press to active file name search function.                     |
| 2) Info                              | In USB mode, press to active the ID3 feature                                |
| 3) Rec                               | Press to active/de-active recording function                                |
| 4) Rep/intro/ran                     | In USB mode, press to active repeat/intro/random function                   |
| 5) Program                           | In USB mode, press to active/delete programming function                    |
| 6) Play/Pause ►                      | In USB mode, press once to start playback. Press again to enter pause mode. |
| 7) Skip/search forward ►►            | Press once to skip to next track, press & hold for search forward           |
| Skip/search backward  ◄◄             | Press once to skip to previous track. press & hold for search backward      |
| 8) Stop ■                            | In USB mode, press to stop playback.                                        |
| 9) +10/-10                           | In MP3 mode, press to skip 10 track forward or backward                     |
| 10) Track separation during encoding | Press to divide the recording track at turntable one by one                 |

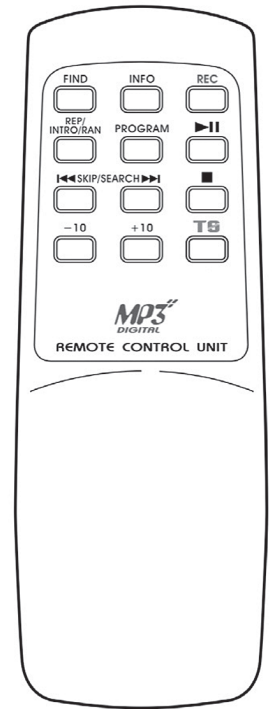



**WARNING:** Do not use this product near water, in wet areas to avoid fire or injury of electric current. Always turn off the product when you don't use it or before a revision. There aren't any parts in this appliance which are repairable by consumer. Always appeal to a qualified authorized service. The product is under a dangerous tention.

### **Old electrical appliances, used batteries and accumulators disposal**



This symbol appearing on the product, on the product accessories or on the product packing means that the product must not be disposed as household waste. When the product/ battery durability is over, please, deliver the product or battery (if it is enclosed) to the respective collection point, where the electrical appliances or batteries will be recycled. The places, where the used electrical appliances are collected, exist in the European Union and in other European countries as well. By proper disposal of the product you can prevent possible negative impact on environment and human health, which might otherwise occur as a consequence of improper manipulation with the product or battery/ accumulator. Recycling of materials contributes to protection of natural resources. Therefore, please, do not throw the old electrical appliances and batteries/ accumulators in the household waste. Information, where it is possible to leave the old electrical appliances for free, is provided at your local authority, at the store where you have bought the product. Information, where you can leave the batteries and accumulators for free, is provided to you at the store, at your local authority.

**We reserve the right to change technical specifications.**

## A TŰZ ÉS ÁRAMÜTÉS ELKERÜLÉSE ÉRDEKÉBEN NE TEGYE KI A KÉSZÜLÉKET VÍZNEK, VAGY NEDVESSÉGNEK!

 <p>Az egyenlő oldalú háromszögben lévő villám nyíllal szimbólum figyelmezteti a felhasználót, hogy a termék belső területén szigetetlen veszélyes feszültség található, amely olyan magas lehet, hogy személyi áramütés veszélyét jelentheti!</p>	<h3>FIGYELEM</h3> <h4>ÁRAMÜTÉS VESZÉLY. NE NYISSA KI!</h4> <p><b>FIGYELMEZTETÉS: A TŰZ ÉS ÁRAMÜTÉS ELKERÜLÉSE ÉRDEKÉBEN NE VEGYE LE A KÉSZÜLÉK BORÍTÁSÁT (SE HÁTSÓ FEDELÉT). A KÉSZÜLÉK BELSEJÉBEN NEM TALÁLHATÓAK SEMMILYEN FELHASZNÁLÓ ÁLTAL JAVÍTHATÓ ALKATRÉSZEK.</b></p>	 <p>Az egyenlő oldalú háromszögben lévő felkiáltójel figyelmeztetés azt jelenti, hogy biztonsági okokból a készülék egy részét csak a dokumentációban meghatározott részre lehet kicserélni!</p>
-------------------------------------------------------------------------------------------------------------------------------------------------------------------------------------------------------------------------------------------------------------------------------------------------------------------------------------	-----------------------------------------------------------------------------------------------------------------------------------------------------------------------------------------------------------------------------------------------------------------------------------	-------------------------------------------------------------------------------------------------------------------------------------------------------------------------------------------------------------------------------------------------------------------------------------

### BIZTONSÁGI ELŐÍRÁSOK

1. **OLVASSA EL AZ ÚTMUTATÓT** – A készülék használata előtt szükséges a biztonsági és használati utasításokat elolvasni!
2. **TARTSA MEG A HASZNÁLATI UTASÍTÁST** – A biztonsági és a használati utasításokat tartsa meg a későbbi használatra!
3. **FIGYELMEZTETÉSEK BETARTÁSA** – Szükséges az összes figyelmeztetést betartani!
4. **VÍZ ÉS NEDVESSÉG** – Ne használja a készüléket víz közelében, például kádnál, mosdónál, mosogatónál, medencénél, vagy nedves pincében!
5. **SZELLŐZÉS** – A készüléket úgy kell elhelyezni, hogy semmilyen akadály ne állja a szellőzési nyílások útját! Ne tegye azt az ágyra, kanappéra, vagy hasonló felületre, amely akadályt jelenthet a szellőzés számára, illetve ne tegye könyvek közé és olyan polcokra, ahol nem tud a levegő a szellőzési lyukakon keresztül megfelelően áramlani!
6. A készülék áthelyezésénél legyen óvatos.
7. **MELEG** - A készüléket távol kell elhelyezni a hőforrásoktól, mint pl. a radiátor, kályha, vagy egyéb hő termelő berendezés (erősítőket beleértve)!
8. **ÁRAMFORRÁS** - A készülék csak olyan típusú áramforráshoz csatlakoztatható, amely a használati utasításban le van írva, illetve fel van tüntetve a címkén!
9. A készülék túlterhelés elleni védelemmel (biztonsági eszköz) van felszerelve. A készülék minden fajta szétszerelésénél forduljon szakemberhez.
10. A készülék tisztításához tartsa be a használati útmutatót.
11. Húzza ki a készüléket, ha nem használja azt hosszabb ideig.
12. **SZERVIZET IGÉNYLŐ KÁROSODÁS** – A következő esetekben szakemberre van szükség:
  - a. Megsérült a tápkábel, vagy a hálózati dugó.
  - b. A készülékbe belekerült idegen tárgy, vagy folyadék.
  - c. A készüléket kitétték esőnek.
  - d. A készülék leesett, vagy megsérült a borítása.
  - e. Úgy tűnik, hogy a készülék nem működik rendesen..
14. **SZERVIZ** - A felhasználó ne próbálja megjavítani a készüléket a leírt utasításokon túl! Minden más javítást képzett szakemberre kell bízni!

## ELEMEK ELHELYEZÉSE

Az elemtartó a távirányító hátsó oldalán található.

1. Nyissa ki az elemtartó fedelét.
2. Tegye be a (2) AAA típusú elemet (nem tartozék) az elemtartóba, figyeljen a polarításra.
3. Csukja be az elemtartó fedelét.

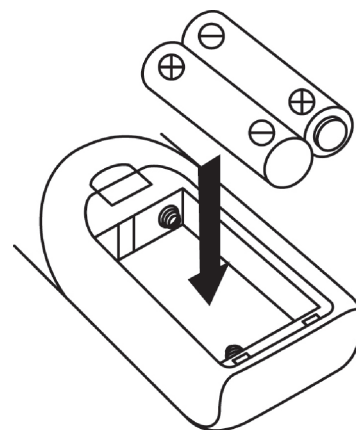

### AZ ELEMEKKEL KAPCSOLATOS ÓVINTÉZKEDÉSEK

- Csak felnőtt ember cserélhet elemet.
- Soha ne használja az új és régi elemeket együtt.
- Ne keverje az alkálikus, szabványos (carbon-zinc) és újra tölthető (nickel-cadmium) elemeket.
- Figyeljen arra, hogy ne történjen rövid zárlat.
- Ne próbálja feltölteni azokat az elemeket, amelyek nem alkalmasak feltöltésre.
- A gyenge, vagy lemerült elemeket mindig vegye ki a készülékből.
- Használjon mindig ugyanolyan, vagy azonos típusú elemeket.
- Az elemeket ártalmatlanítsa felelősség teljesen az újrahasznosítási helyen.
- NE DOBJA BE az elemeket tűzbe, mert az robbanás veszélyes.

## A KEZELŐSZERVEK ELHELYEZKEDÉSE

- 1) Por elleni fedél
- 2) LCD Kijelző
- 3) Felvétel ● Gomb
- 4) Forrás
- 5) Működési LED Indikátor
- 6) Bal hangszóró
- 7) Ki/Funkciók választó gomb
- 8) 3,5 mm fülhallgató aljzat
- 9) USB aljzat
- 10) Radió sáv választó
- 11) AC tápkábel
- 12) +10 Gomb
- 13) Ugrás le ◀◀
- 14) Lejátszás / Szünet / Stop ▶||/■
- 15) X-Bass Be/Ki
- 16) Távirányító szenzor
- 17) Jobb hangszóró
- 18) Hangerő
- 19) Hangolás
- 20) FM Sztereó LED Indikátor
- 21) Ugrás fel ▶▶
- 22) LED Dial Pointer
- 23) Lemezjátszó adapter
- 24) Sebesség választó gomb
- 25) Tartó
- 26) Line Out Aljzat
- 27) FM Antenna
- 28) Auto Stop Be/Ki kapcsoló

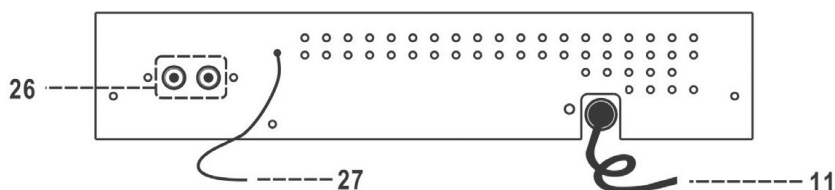
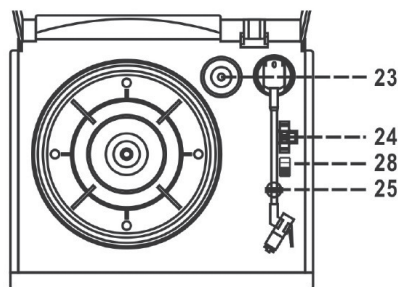
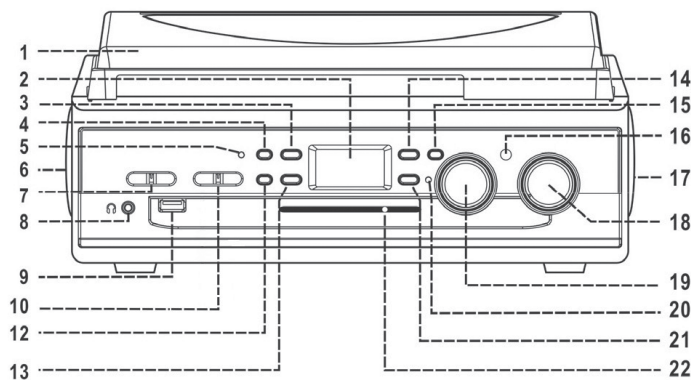

### Figyelmeztetés:

A kezelőszervek, vagy más folyamatok a használati utasításban leírtaktól eltérő használata veszélyes lehet, sugárzást okozhat.

A készülék szétszerelését, vagy javítását csak szakember végezheti el.

## HASZNÁLAT ELŐTT

### Telepítés

- Csomagolja ki a készüléket és vegyen le minden csomagoló anyagot róla.
- Ne csatlakoztassa a készüléket az elektromos hálózatra az áramforrás ellenőrzése előtt, illetve minden szükséges csatlakozás befejezése után.
- A készüléket úgy kell elhelyezni, hogy semmilyen akadály ne állja a szellőzési nyílások útját.

## CONNECTION

1. Csatlakoztassa a tápkábelt (11) az AC konnektorhoz.
2. Állítsa be a Ki/Funkciók választó gombot (7) „PHONO, vagy USB” pozícióba.  
Ha a működési fényjelző (26) felvilágít, az azt jelenti, hogy a tápfeszültség rendben van.  
A készülék készen áll a zene lejátszására.

## RÁDIÓ HALLGATÁSA

### MANUÁLIS HANGOLÁS

1. Kapcsolja be a tuner módot a funkció választó gombbal (7).
2. Keresse meg a kívánt csatornát a hangoló gomb (19) forgatásával.
3. Állítsa be a hangerő gombot (18) a kívánt szintre.

### FM & FM-SZTEREÓ JEL FOGADÁSA

- Állítsa be a rádió sáv választó gombot (10) „FM” pozícióra. A jel fogadása mono módban történik. A készülék be van állítva mono rádió jel fogadására.
- Állítsa be a rádió sáv választó gombot (10) „FM-ST” pozícióra a sztereó csatornák fogadásához. Az FM-Stereo LED Indikátor (20) világítani fog ha a készülék az FM Stereo csatornát fogadja.

### Tippek a legjobb jel vételéhez:

- FM: Beépített FM antenna található a készülék hátsó oldalán. Húzza ki teljesen az antennát a legjobb FM jel vétel érdekében.

## MP3 FÁJLOK LEJÁTSZÁSA USB LEMEZRŐL

### Csatlakozás

1. A készülék képes lejátszani minden MP3 fájlt, ami le van mentve az USB lemezre.
2. Kapcsolja a funkciók választó gombot (7) USB.
3. Csatlakoztassa az USB lemezt (győződjön meg arról, hogy megfelelően van-e behelyezve).

- **Nem megfelelő USB lemez csatlakoztatása a rendszer, vagy USB lemez károsodását okozhatja. Ellenőrizze a megfelelő USB behelyezését.**
- **A készülék elkezd olvasni a memóriát és a lejátszás automatikusan elindul a csatlakozás után.**

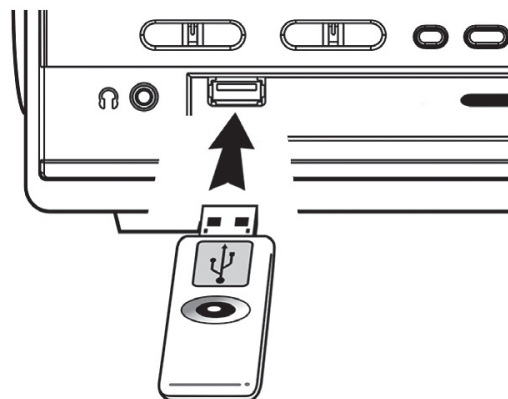

### • LEJÁTSZÁS/SZÜNET/STOP ►||■

6. Nyomja meg a „Play/Pause/Stop” gombot (14) egyszer a lejátszás megállításához, majd a kijelzőn villogni fog a lejátszási idő. Nyomja meg újra a lejátszás újra indításához.
7. Nyomja meg és tartsa megnyomva a „Play/Pause/Stop” gombot (14) 2 másodpercen keresztül lejátszás közben és a lejátszás megáll.

### • UGRÁS/KERESÉS (SKIP/SEARCH UP ►|/SKIP/SEARCH DOWN |◀)

1. Lejátszás, vagy szüneteltetés közben nyomja meg a „Skip Up” gombot (21) a következő számra való ugráshoz, majd a kijelzőn megjelenik a szám sorszáma és elindul a lejátszás.
2. Lejátszás, vagy szüneteltetés közben nyomja meg a „Skip Down” gombot (13) az előző számra való ugráshoz, majd a kijelzőn megjelenik a szám sorszáma és elindul a lejátszás.
3. Nyomja meg és tartsa megnyomva a „Skip Up/Down” gombot (21/13) lejátszás közben a gyors előre/hátra tekeréshez.

**Megjegyzés:** A készülék fel/le keresési módban le lesz halkítva.

### • +10/-10 szám (távírányítón)

1. Nyomja meg a +10 gombot (12)/-10 gombot (a távirányítón) a kívánt számra való ugráshoz.

### **ID3 (fájl/artist/album) funkció (távirányítón)**

1. Nyomja meg az „Info” gombot MP3 fájl lejátszása közben, majd megjelenik a fájl/szerző/album. Nyomja meg a gombot még egyszer a funkció kikapcsolásához.

### **Szám nevének keresése (távirányítón)**

Stop módban lehet keresni a kívánt számot név alapján:

1. Nyomja meg a „Find” gombot egyszer, utána nyomja meg a „Skip up ►►” (21) (,vagy „Skip down ◄◄) gombot (13) a fájl abc sorrendben történő kereséséhez, utána nyomja meg a „Play/Pause/Stop” gombot (14) a kiválasztott szám lejátszásának elindításához.

### **Megjegyzés:-**

- Abban az esetben, ha a fájlnek nincs neve, a „NO FILE” felirat jelenik meg a kijelzőn.
- Az LCD kijelző csak az angol nyelvet támogatja.



MP3 fájl követelmények:

- MP3 bit ráta: 128 kbps.
- Az MP3 lemez lejátszása különböző minőségű lehet, ami attól függ, hogy milyen minőségű a lemez felvétele és a felvétel módja.

### **• Ismétlés/intro/véletlenszerű mód (távirányítón)**

Nyomja meg a repeat/intro/random gombot lejátszás közben, majd a következő lejátszási módokat lehet használni:-

- (1) ismétlés 1 → (2) összes szám ismétlése → (3) intro lejátszás → (4) véletlenszerű → (5) kikapcsolva

Lejátszási mód	indikátor kijelzőn:
1 szám ismétlése	
Összes szám ismétlése	 all
Intro lejátszás	Intro
Véletlenszerű	Random
Kikapcsolás	-----

### **• Ismétlés**

Lehetőség van a kívánt számot, vagy az összes számot ismételtlen hallgatni.

### **• Intro lejátszása**

Lehetőség van a számok kezdeteit (10 másodperc) hallgatni és ezeknek a számoknak a keresési idejét beállítani.

### **• Véletlenszerű lejátszás**

Lehetőség van az összes szám véletlenszerű sorrendben történő hallgatására.

### Számok programozása (távirányítón)

10 számot lehet programozni az MP3 fájlknál. A funkció használata előtt ellenőrizze, hogy a rendszer stop módban van-e.

1. Kapcsolja be az USB stop módot.
2. Nyomja meg a „Program” gombot, majd a „Prog” ikon megjelenik a kijelzőn (2).
3. Válassza ki a kívánt számot a Skip up ►► (21), vagy down ◄◄ (13) gombok megnyomásával.
4. Nyomja meg a „Program” gombot a szám memóriába való lementéséhez.
5. Ismétlje meg a 3. és 4. lépéseket több kiválasztott szám hozzáadása esetén.
6. Miután beprogramozott minden kívánt számot, nyomja meg a „Play/Pause/Stop” ►||■ gombot (14) a beprogramozott számok beállított sorrendben történő lejátszásához.
7. A beprogramozott számok törléséhez állítsa meg a lejátszást és nyomja meg a távirányítón lévő „Program” gombot, amíg a „Prog” felirat nem tűnik el a kijelzőről.

### Lemezjátszó kódolása

A rendszer lehetővé teszi a lemezjátszó számainak a kódolását MP3 formátumba és azok lementését USB.

#### A) Lemezjátszó kódolása

- 1) Tegye be az USB a készülékbe.
- 2) Állítsa be a funkciók választó gombot „Phono” módba és nyomja meg a „● Rec” gombot (3) közvetlen.
- 3) Az LCD kijelzőn megjelenik a „↔” & „**REC**” majd villogni fog és a kódolás elindul néhány másodperc után.
- 4) Indítsa el a lemezjátszó lejátszását a kívánt számnál.
- 5) Felvétel befejezése után nyomja meg a „● Rec” gombot (3) amíg a villogás meg nem áll és vissza nem lép „phono” módba.

#### Megjegyzés:-

- A felvételi sebesség 1:1 és megfelel a lemezjátszó lejátszási idejének.
- A rendszer létre fog hozni egy mappát a rögzített fájl lementéséhez.
- Felvételi formátum beállítása – MP3 bit ráta : 128 kbps, mintavételi sebesség: 44.1 khz.
- Kódolás közben a rendszer nem vesz fel semmilyen szám címét.

#### B) Számok elválasztása (távirányítóval)

Kódolás közben el lehet választani a rögzített zenét. A „**TS**” (számok elválasztása) gomb minden megnyomásával kódolás közben a rendszer létre hoz új zeneszámot és folytatja a rögzítést. A felvétel indikátor (24) egyszer felvillan, ami azt jelenti, hogy a zeneszám létrehozása sikeres volt.

#### USB eltávolítása

USB eltávolításához kapcsolja ki a készüléket, vagy a funkciók választó gombbal kapcsoljon át CD, Phono, vagy tuner módba. USB – húzza ki az USB lemezt közvetlen.

## LEMEZJÁTSZÓ

Vegye le a tű védő kupakját.

Győződjön meg arról, hogy a lemezjátszó kar ki van engedve a lemezjátszó kar tartójából.

Kapcsolja a funkciók választó gombot (12) „phono” módra.

Állítsa be a sebességet az aktuális lemez szerint.

Tegye a lemezt a lemezjátszó tányérra (használja az adaptert, ha szükséges).

Emelje fel a lemezjátszó karját és lassan tegye azt le a lemez oldalára. A tányér elkezd forogni.

Helyezze a lemezjátszó karját a kívánt pozícióra.

Állítsa be a hangerőt a kívánt szintre.

Lejátszás végén a tányér forgása automatikusan megáll.

Emelje a lemezjátszó karját fel és tegye azt vissza a lemezjátszó kar tartójába.

Manuális megállításhoz emelje le a lemezjátszó karját a lemeztől és tegye azt vissza a tartójába.

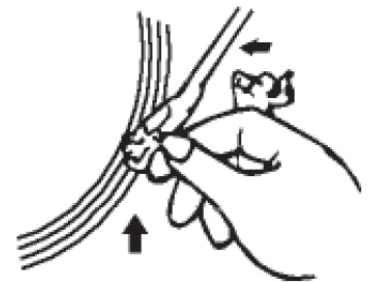
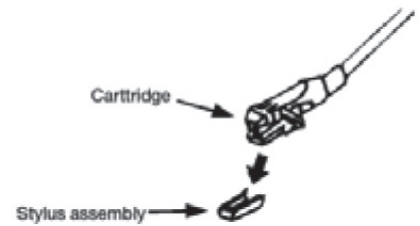

Megjegyzés: Néhány lemeznél megtörténhet, hogy a lejátszás megáll az utolsó szám lejátszásának befejezése előtt. Ebben az esetben kapcsolja az auto-stop switch (28) gombot „off” pozícióba és a készülék lejátszása a befejezés után nem fog automatikusan megállni (kapcsolja ki a készüléket, vagy állítsa vissza az automatikus lejátszás megállítására ha szeretné megállítani a tányér forgását). Utána tegye vissza a lemezjátszó karját a tartójába.

## LINE OUT CSATLAKOZÁS

Lehetőség van a készüléket line-out aljzaton és RCA kábelen (nem tartozék) keresztül az otthoni hi-fi rendszerhez csatlakoztatni.

**MEGJEGYZÉS: A készülék bekapcsol készenléti módba a környezetvédelem érdekében, ha 15 percre nem indít el semmilyen lejátszást.**

## TÁVIRÁNYÍTÓ

### Elemek behelyezése (nem tartozék)

Az infravörös távirányító 2 db AAA elemmel működik.

### GOMBOK LEÍRÁSA

- |                           |                                                                                 |
|---------------------------|---------------------------------------------------------------------------------|
| 1) Keresés                | MP3 módban nyomja meg a fájl név keresési funkciójának elindításához            |
| 2) Info                   | USB módban, ID3 funkció bekapcsolása                                            |
| 3) Rec                    | Felvétel be/ki kapcsolása                                                       |
| 4) Rep/intro/ran          | USB módban, ismétlés/intro/véletlenszerű lejátszás                              |
| 5) Program                | USB módban, programozás bekapcsolása/törlése                                    |
| 6) Play/Pause ►  /■       | USB módban, lejátszás/szüneteltetés.                                            |
| 7) Skip/search forward ►► | Egy megnyomással következő számra ugrás, megnyomva tartással előre fele keresés |
| Skip/search backward ◄◄   | Egy megnyomással előző számra ugrás, megnyomva tartással hátra fele keresés     |
| 8) Stop ■                 | USB módban, lejátszás megállítása.                                              |
| 9) +10/-10                | MP3 módban, 10 számmal ugrás előre, vagy hátra.                                 |
| 10) Track separation      | Számok elválasztása kódolás közben.                                             |

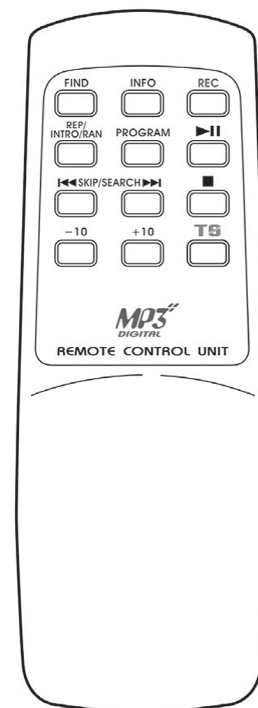



**FIGYELEM:** TŰZ VAGY ÁRAMÜTÉS ELKERÜLÉSE ÉRDEKÉBEN NE TEGYE KI A KÉSZÜLÉKET ESŐ VAGY NEDVESSÉG HATÁSÁNAK. HASZNÁLATON KÍVÜL VAGY JAVÍTÁS ELŐTT MINDIG HÚZZA KI A KÉSZÜLÉKET AZ ELEKTROMOS HÁLÓZATBÓL. A KÉSZÜLÉK NEM TARTALMAZ A FELHASZNÁLÓ ÁLTAL JAVÍTHATÓ ALKATRÉSZEKET. MINDIG FORDULJON SZAKSZERVIZHEZ. A KÉSZÜLÉK VESZÉLYES FESZÜLTSG ALATT VAN.

### **Környezetvédelmi információk**

Megtettünk lehető legjobbat a csomagolóanyagok mennyiségének csökkentése érdekében: lehetővé tettük azok egyszerű szétválasztását 3 anyagra: kartonpapír, papírzúzalék és olvasztott polipropilén. A készülék olyan anyagokat tartalmaz, amelyek szétszerelés után speciális üzemekben újrahasznosíthatók. Kérjük, tartsa be a csomagolóanyagok, kimerült elemek és régi berendezések kezelésére vonatkozó helyi előírásokat.

### **Használt elektromos berendezések, elemek és akkumulátorok megsemmisítése**



Ez a jel a készüléken, annak tartozékain vagy csomagolásán azt jelöli, hogy ezt a terméket nem szabad a többi háztartási hulladékkal azonos módon kezelni. Élettartamának letelte után a terméket vagy az elemet (amennyiben tartalmaz) adja le az illetékes hulladékgyűjtő helyen, ahol az elektromos berendezést és elemet újrahasznosítják. Az Európai Unióban és a többi európai államban vannak gyűjtőhelyek a kiszolgált elektromos berendezések számára. A termék megfelelő módon történő megsemmisítésével nagyban hozzájárul a nem megfelelő hulladékkezelés által a környezetet és az emberi egészséget veszélyeztető kockázatok megelőzéséhez. Az anyagok újrafeldolgozásával megőrizhetők természeti erőforrásaink. Ezért kérjük, ne dobja a kiszolgált elektromos berendezést és elemet/akkumulátort a háztartási hulladék közé. A kiszolgált elektromos berendezések ingyenes elhelyezésére vonatkozó információkért forduljon eladójához, a községi hivatalhoz. A használt elemek és akkumulátorok ingyenes elhelyezésére vonatkozó információkat szintén az eladójától, a községi hivaltaltól.

**A gyártó fenntartja a jogot a technikai specifikációk változtatásához.**

**Gyártja:** Hyundai Corporation, Seoul, Korea

## ZÁRUČNÍ PODMÍNKY

Na výrobek uvedený v tomto záručním listu je poskytována záruka po dobu dvacet čtyři měsíců od data prodeje spotřebiteli.

Záruka se vztahuje na poruchy a závady, které v průběhu záruční doby vznikly chybou výroby nebo vadou použitých materiálů.

Výrobek je možno reklamovat u prodejce, který výrobek prodal spotřebiteli nebo v autorizovaném servisu.

Při reklamaci je nutné předložit: reklamovaný výrobek, originální nákupní doklad, ve kterém je zřetelně uveden typ výrobku a jeho datum prodeje spotřebiteli, případně tento řádně vyplněný záruční list.

Záruka platí pouze tehdy, je-li výrobek používán podle návodu k obsluze a připojen na správné síťové napětí.

Spotřebitel ztrácí nárok na záruční opravu nebo bezplatný servis v případě:

- zásahu do přístroje neoprávněnou osobou.
- nesprávné nebo neodborné montáže výrobku.
- poškození přístroje vlivem živelné pohromy.
- používání výrobku pro jiné účely, než je obvyklé.
- používání výrobku k profesionální či jiné výtěžné činnosti.
- používání výrobku s jiným než doporučeným příslušenstvím.
- nesprávné údržby výrobku.
- nepravidelného čištění výrobků zejména v případě, kdy je závada způsobena zbytky potravin, vlasů, domovního prachu nebo jiných nečistot.
- vystavení výrobku nepříznivému vnějšímu vlivu, zejména vniknutím cizích předmětů nebo tekutin (včetně elektrolytu z baterií) dovnitř.
- mechanického poškození výrobku způsobeného nesprávným používáním výrobku nebo jeho pádem.

Pokud zboží při uplatňování vady ze strany spotřebitele bude zasíláno poštou nebo přepravní službou, musí být zabaleno v obalu vhodném pro přepravu tak, aby se zabránilo poškození výrobku přepravou.

Aktuální seznam servisních středisek naleznete na: [www.hyundai-electronics.cz](http://www.hyundai-electronics.cz)

Případně další dotazy zasílejte na [info@hyundai-electronics.cz](mailto:info@hyundai-electronics.cz)

Veškeré náležitosti uvedené v tomto záručním listu platí pouze pro výrobky nakoupené a reklamované na území České Republiky.

Typ výrobku: **RT186RIP**

Datum prodeje:

Výrobní číslo:

Razítko a podpis prodávajícího:

**ZÁRUČNÝ LIST****ZÁRUČNÉ PODMIENKY**

Na výrobok uvedený v tomto záručnom liste je poskytovaná záruka na dobu dvadsať štyri mesiacov od dátumu predaja spotrebiteľovi.

Záruka sa vzťahuje na poruchy a chyby, ktoré v priebehu záručnej doby vznikli chybou výroby alebo chybou použitých materiálov.

Výrobok je možné reklamovať u predajcu, ktorý výrobok predal spotrebiteľovi alebo v autorizovanom servise.

Pri reklamacii je nutné predložiť: reklamovaný výrobok, originálny nákupný doklad, v ktorom je zreteľne uvedený typ výrobku a jeho dátum predaja spotrebiteľovi prípadne tento riadne vyplnený záručný list.

Záruka platí iba vtedy, ak je výrobok používaný podľa návodu na obsluhu a pripojený na správne sieťové napätie.

Spotrebiteľ stráca nárok na záručnú opravu alebo bezplatný servis najmä v prípade:

- zásahu do prístroja neoprávnenou osobou.
- nesprávnej alebo neodbornej montáže výrobku.
- poškodenia prístroja vplyvom živeľnej pohromy.
- používania výrobku pre účely pre ktoré nie je určený.
- používania výrobku na profesionálne či iné zárobkové činnosti.
- používania výrobku s iným než doporučeným príslušenstvom.
- nesprávnej údržby výrobku.
- nepravidelného čistenia výrobku najmä v prípade, kedy je porucha spôsobená zvyškami potravín, vlasov, domového prachu alebo iných nečistôt.
- vystavenia výrobku nepriaznivému vonkajšiemu vplyvu, najmä vniknutím cudzích predmetov alebo tekutín (vrátane elektrolytu z batérií) dovnútra.
- mechanického poškodenia výrobku spôsobeného nesprávnym používaním výrobku alebo jeho pádom.

Pokiaľ výrobok pri uplatňovaní poruchy zo strany spotrebiteľa bude zasielaný poštou alebo prepravnou službou, musí byť zabalený v obale vhodnom pre prepravu tak, aby sa zabránilo poškodeniu výrobku prepravou.

Aktuálny zoznam servisných stredísk nájdete na: [www.hyundai-electronics.cz](http://www.hyundai-electronics.cz)

Prípadné ďalšie dotazy zasielajte [info@hyundai-electronics.cz](mailto:info@hyundai-electronics.cz)

Všetky náležitosti uvedené v tomto záručnom liste platia len pre výrobky nakúpené a reklamované na území Slovenskej Republiky.

Typ prístroja: **RT186RIP**

Dátum predaja:

Výrobné číslo:

Pečiatka a podpis predajca:

### WARUNKI GWARANCJI

- 1) Niniejsza gwarancja dotyczy produktów produkowanych pod marką HYUNDAI, zakupionych w sklepach na terytorium Rzeczypospolitej Polskiej.
- 2) Okres gwarancji wynosi 24 miesiące od daty zakupu produktu.
- 3) Naprawy gwarancyjne odbywają się na koszt Gwaranta we wskazanym przez Gwaranta Autoryzowanym Zakładzie Serwisowym.
- 4) Gwarancją objęte są wady produktu spowodowane wadliwymi częściami i/lub defektami produkcyjnymi.
- 5) Gwarancja obowiązuje pod warunkiem dostarczenia do Autoryzowanego Zakładu Serwisowego urządzenia w kompletnym opakowaniu albo w opakowaniu gwarantującym bezpieczny transport wraz z kompletem akcesoriów oraz z poprawnie i czytelnie wypełnioną kartą gwarancyjną i dowodem zakupu (paragon, faktura VAT, etc.).
- 6) Autoryzowany Zakład Serwisowy może odmówić naprawy gwarancyjnej jeśli Karta Gwarancyjna nosić będzie widoczne ślady przeróbek, jeżeli numery produktów okażą się inne niż wpisane w karcie gwarancyjnej a także jeśli numer dokumentu zakupu oraz data zakupu na dokumencie różnią się z danymi na Karcie Gwarancyjnej.
- 7) Usterki ujawnione w okresie gwarancji będą usunięte przez Autoryzowany Zakład Serwisowy w terminie 14 dni roboczych od daty przyjęcia produktu do naprawy przez zakład serwisowy, termin ten może być przedłużony do 21 dni roboczych w przypadku konieczności sprowadzenia części zamiennych z zagranicy .
- 8) Gwarancją nie są objęte:
  - wadliwe działanie lub uszkodzenie spowodowane niewłaściwym użytkowaniem (np. znaczące zabrudzenie urządzenia, zarówno wewnątrz jak i na zewnątrz, zalanie płynami itp.) lub użytkowanie niezgodne z instrukcją obsługi i przepisami bezpieczeństwa
  - zużycie towaru przekraczające zakres zwykłego użytkowania przez indywidualnego odbiorcę końcowego (zwłaszcza jeżeli był wykorzystywany do profesjonalnej lub innej czynności zarobkowej)
  - uszkodzenia spowodowane czynnikami zewnętrznymi (w tym: wyładowaniami atmosferycznymi, przepięciami sieci elektrycznej, środkami chemicznymi, czynnikami termicznymi) i działaniem osób trzecich
  - uszkodzenia powstałe w wyniku podłączenia urządzenia do niewłaściwej instalacji współpracującej z produktem
  - uszkodzenia powstałe w wyniku zalania wodą, użycia nieodpowiednich baterii (np. ładowanych powtórnie baterii nie będących akumulatorami)
  - produkty nie posiadające wypełnionej przez Sprzedawcę Karty Gwarancyjnej
  - produkty z naruszoną plombą gwarancyjną lub wyraźnymi oznakami ingerencji przez osoby trzecie (nie będące Autoryzowanym Zakładem Serwisowym lub nie działające w jego imieniu i nie będące przez niego upoważnionymi)
  - kable przyłączeniowe, piloty zdalnego sterowania, słuchawki, baterie
  - uszkodzenia powstałe wskutek niewłaściwej konserwacji urządzenia
  - uszkodzenia powstałe w wyniku zdarzeń losowych (np. powódź, pożar, klęski żywiołowe, wojna, zamieszki, inne nieprzewidziane okoliczności)
  - czynności związane ze zwykłą eksploatacją urządzenia (np. wymiana baterii)
  - zapisane na urządzeniu dane w formie elektronicznej (w szczególności Gwarant zastrzega sobie prawo do sformatowania nośników danych zawartych w urządzeniu, co może skutkować utratą danych na nich zapisanych)
  - **uszkodzenia (powodujące np. brak odpowiedzi urządzenia lub jego nie włączanie się) powstałe wskutek wgrania nieautoryzowanego oprogramowania.**
- 9) Jeżeli Autoryzowany Zakład Serwisowy stwierdzi, iż przyczyną awarii urządzenia są przypadki wymienione w pkt. 8 lub nie stwierdzi żadnego uszkodzenia, koszty serwisu oraz całkowite koszty transportu urządzenia pokrywa nabywca.

- 10) W wypadku wystąpienia wypadków wymienionych w pkt. 8 Autoryzowany Zakład Serwisowy wyceni naprawę urządzenia i na życzenie klienta może dokonać naprawy odpłatnej. Uszkodzenia urządzenia powstałe w wyniku wypadków opisanych w pkt. 8 powodują utratę gwarancji.
- 11) Wszelkie wadliwe produkty lub ich części, które zostały w ramach naprawy gwarancyjnej wymienione na nowe, stają się własnością Gwaranta.
- 12) W wypadku gdy naprawa urządzenia jest niemożliwa lub spowodowałaby przekroczenie terminów określonych w pkt. 7 a także kiedy naprawa wiązałaby się z poniesieniem przez Gwaranta kosztów niewspółmiernych do wartości urządzenia Gwarant może wymienić Klientowi urządzenie na nowe o takich samych lub wyższych parametrach.  
W razie niedostarczenia urządzenia w komplecie Gwarant może wymienić jedynie zwrócone części urządzenia lub dokonać zwrotu zapłaconej ceny jednak wówczas jest upoważniony do odjęcia kosztu części zużytych lub nie dostarczonych przez użytkownika (np. baterii, słuchawek, zasilacza) wraz z reklamowanym urządzeniem.
- 13) Okres gwarancji przedłuża się o czas przebywania urządzenia w Autoryzowanym Zakładzie Serwisowym.
- 14) W wypadku utraty karty gwarancyjnej nie wydaje się jej duplikatu.
- 15) Producent może uchylić się od dotrzymania terminowości usługi gwarancyjnej gdy zaistnieją zakłócenia w działalności firmy spowodowane nieprzewidywalnymi okolicznościami (tj. niepokoje społeczne, klęski żywiołowe, ograniczenia importowe itp).
- 16) Gwarancja nie wyklucza, nie ogranicza ani nie zawiesza praw konsumenta wynikających z niezgodności towaru z umową sprzedaży.
- 17) W sprawach nieuregulowanych niniejszymi warunkami mają zastosowanie przepisy Kodeksu Cywilnego.

**Uszkodzenie wyposażenia nie jest automatycznie powodem dla bezpłatnej wymiany kompletnego urządzenia. Jeżeli reklamujesz słuchawki, pilota, kable przyłączeniowe lub inne akcesoria NIE PRZYSYŁAJ całego urządzenia. Skontaktuj się ze sprzedawcą lub producentem w celu uzgodnienia sposobu przeprowadzenia procedury reklamacyjnej bez konieczności przesyłania całego kompletu do serwisu.**

Kontakt w sprawach serwisowych: Digison Polska Sp. z.o.o., Tel. (071) 3577027, Fax. (071) 7234552, internet: <http://www.digison.pl/sonline/>, e-mail: [serwis@digison.pl](mailto:serwis@digison.pl)

Nazwa: <b>RT186RIP</b>	Pieczęć i podpis sprzedawcy:	
Data sprzedaży:		
Numer serii:		
1. Data Przyjęcia/Nr Naprawy/ Pieczęć i Podpis Serwisanta:	2. Data Przyjęcia/Nr Naprawy/ Pieczęć i Podpis Serwisanta:	
3. Data Przyjęcia/Nr Naprawy/ Pieczęć i Podpis Serwisanta:	4. Data Przyjęcia/Nr Naprawy/ Pieczęć i Podpis Serwisanta:	

**Poznámky / Notatka / Notes / Megjegyzés:**

**HYUNDAI**

Licensed by Hyundai Corporation, Korea