

# HYUNDAI



TRC 551 A3 / TRC 551 A3R



**NÁVOD K POUŽITÍ / NÁVOD NA POUŽITIE  
INSTRUKCJA OBSŁUGI / INSTRUCTION MANUAL  
HASZNÁLATI ÚTMUTATÓ**

**PŘENOSNÝ RADIOMAGNETOFON S PŘEHRÁVAČEM CD A MP3  
PRENOSNÝ RÁDIOMAGNETOFÓN S PREHRÁVAČOM CD A MP3  
PRZENOŚNY ODTWARZACZ MP3 / CD / MAGNETOFON / RADIO  
MP3/CD/CASSETTE/RADIO PORTABLE PLAYER  
HORDOZHATÓ MP3/CD/KAZETTÁS MAGNÓ/RÁDIÓ**

## UPOZORNĚNÍ

- 1) UPOZORNĚNÍ: Před instalací a provozem přístroje si přečtěte informace na vnější spodní straně týkající se bezpečnosti a elektrické energie.
- 2) UPOZORNĚNÍ: Z důvodu zamezení rizika požáru a úrazu elektrickým proudem nevystavujte přístroj dešti ani vlhkosti. Přístroj nesmí být vystaven tekoucí ani kapající vodě a nesmí se na něj stavět žádné předměty naplněné tekutinou, například vázy.
- 3) UPOZORNĚNÍ: Baterie (jednotlivá baterie, více baterií nebo souprava baterií) nesmí být vystaveny nadměrnému teplu, například slunečnímu svitu, ohni apod.
- 4) UPOZORNĚNÍ: Síťová zástrčka se používá jako odpojovací zařízení a jako taková musí být snadno dostupná.
- 5)  Neviditelné laserové záření, pokud překonáte bezpečnostní západky a otevřete přístroj. Dbejte, abyste nebyli ozáření laserovým paprskem.
- 6)  Správná likvidace tohoto produktu. Toto označení znamená, že tento produkt nesmí být v zemích EU likvidován spolu s běžným domovním odpadem. Aby nedošlo ke škodám na životním prostředí nebo lidském zdraví v důsledku nekontrolované likvidace dopadu, předejte produkt zodpovědně k recyklaci, abyste podpořili opětovné použití materiálových zdrojů. Pokud chcete použité zařízení vrátit, použijte systém pro vracení a sběr těchto produktů nebo kontaktujte prodejce, kde jste produkt zakoupili. Mohou tento produkt předat k recyklaci bezpečně pro životní prostředí.
- 7) Na přístroj se nesmějí stavět zdroje otevřeného ohně, například zapálené svíčky.
- 8) Je třeba věnovat pozornost aspektům likvidace baterií, které se týkají životního prostředí.
- 9) Používejte přístroj v mírném klimatu.
- 10) Informace o napětí a další označení jsou na spodní straně přístroje.
- 11) Nadměrný zvukový stress z ušních a hlavových sluchátek může způsobit ztrátu sluchu.
- 12) Síťové připojení přístroje by nemělo být za překážkami a během použití k určenému účelu by mělo být snadno dostupné.
- 13) Pokud chcete zcela vypnout napájení, je třeba vytáhnout síťovou zástrčku přístroje ze zásuvky.

### POZOR

V případě nesprávného vložení baterie hrozí její roztržení.  
Baterie nahrazujte pouze stejným nebo ekvivalentním typem.

## UPOZORNĚNÍ

Z DŮVODU ZAMEZENÍ RIZIKA POŽÁRU A ÚRAZU ELEKTRICKÝM PROUDEM NEVYSTAVUJTE PŘÍSTROJ DEŠTI ANI VLHKOSTI.

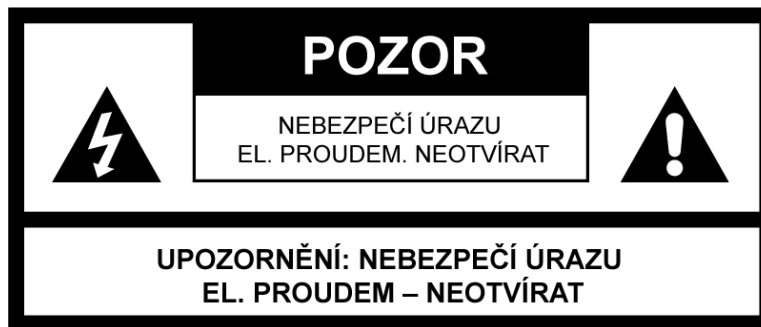

**SYMBOL BLESKU S ŠIPKOU** uvnitř rovnostranného trojúhelníku upozorňuje uživatele na přítomnost nebezpečného napětí bez izolace ve vnitřním prostoru výrobku, které může být natolik vysoké, že představuje riziko úrazu osob elektrickým proudem.

**VYKŘIČNÍK** uvnitř rovnostranného trojúhelníku se používá k upozornění, že určitá součást musí být z bezpečnostních důvodů nahrazena pouze součástmi specifikovanou v dokumentaci.

K přístroji byl připevněn následující štítek uvádějící správný postup pro práci s laserovým paprskem:

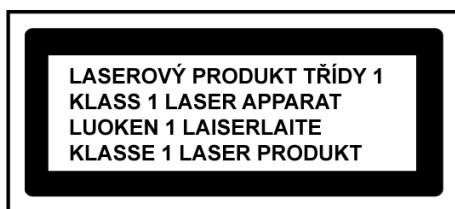

### ŠTÍTEK LASEROVÉHO PRODUKTU TŘÍDY 1

Tento štítek je upevněn na místě dle ilustrace a informuje, že přístroj obsahuje laserový komponent.



### VAROVNÝ ŠTÍTEK UPOZORŇUJÍCÍ NA ZÁŘENÍ

Tento štítek je umístěn uvnitř přístroje dle ilustrace, aby varoval před další demontáží přístroje. Zařízení obsahuje laser vyzařující laserové paprsky v rámci limitů pro laserový produkt třídy 1.

## BEZPEČNOSTNÍ POKYNY

- 1) **PŘEČTĚTE SI NÁVOD** – Před uvedením přístroje do provozu je třeba přečíst si všechny bezpečnostní a provozní pokyny.
- 2) **USCHOVEJTE NÁVOD** – Bezpečnostní a provozní pokyny by měly být uschovány pro pozdější použití.
- 3) **DODRŽOVÁNÍ UPOZORNĚNÍ** – Je třeba dodržovat veškerá varování na přístroji a v provozních pokynech.
- 4) **DODRŽOVÁNÍ POKYŇŮ** – Je třeba dodržovat veškeré provozní pokyny.
- 5) **VODA A VLHKOST** – Nepoužívejte přístroj v blízkosti vody, například blízko vany, umývadla, kuchyňského dřezu nebo prádelní vany, v blízkosti bazénu nebo ve vlhkém sklepě.
- 6) **VĚTRÁNÍ** – Přístroj musí být umístěn tak, aby jeho stanoviště či poloha nebránily řádnému větrání. Přístroj nestavte na postel, pohovku, rohožku nebo podobný povrch, který může blokovat větrací otvory, ani do zapuštěných prostor, např. do knihovny nebo polic, které mohou bránit proudění vzduchu skrze větrací otvory.
- 7) **TEPLO** – Přístroj musí být umístěn mimo zdroje tepla jako jsou radiátory, kamna či jiná zařízení produkující teplo (včetně zesilovačů).
- 8) **ZDROJ NAPÁJENÍ** – Tento přístroj může být připojen pouze k typu zdroje napájení, který je popsán v provozních pokynech nebo označen na štítku.
- 9) **OCHRANA SÍŤOVÉ ŠŇŮRY** – Elektrické kabely musí být vedeny tak, aby se po nich nešlapalo ani nebyly stlačeny předměty na ně položenými nebo o ně opřenými.
- 10) **ELEKTRICKÉ VEDENÍ** – Venkovní anténa musí být umístěna mimo elektrické vedení.
- 11) **VNIKNUTÍ PŘEDMĚTŮ NEBO TEKUTIN** – je třeba dbát, aby se do přístroje skrze otvory nedostaly cizí předměty a tekutiny.
- 12) **VAROVÁNÍ PŘED ELEKTRICKÝM STATICKÝM VÝBOJEM** – Pokud displej správně nefunguje nebo nereaguje na ovládací prvky, může to být způsobeno elektrickým výbojem. Vypněte přístroj a vytáhněte jej ze zásuvky. Po několika vteřinách jej znovu zapojte.
- 13) **POŠKOZENÍ VYŽADUJÍCÍ SERVIS** – Servis přístroje by měla provádět kvalifikovaná osoba, pokud:
  - a. Byl poškozen síťový kabel nebo zástrčka.
  - b. Dovnitř přístroje vnikly cizí předměty nebo tekutiny.
  - c. Přístroj byl vystaven dešti.
  - d. Přístroj upadl nebo je poškozena jeho skříň.
  - e. Zdá se, že přístroj nepracuje normálně.
- 14) **SERVIS** – Uživatel by se neměl pokoušet opravovat přístroj nad rámec popsany v návodu. Veškerý servis je třeba přenechat kvalifikovanému servisnímu personálu.

### Poznámky:

- a) Znečištěné nebo poškrábané CD může způsobit problémy s přeskokováním.
- b) Pokud dojde k chybě displeje nebo poruše, odpojte síťový kabel a vyjměte všechny baterie. Poté znovu přístroj zapněte.

## PŘED UVEDENÍM DO PROVOZU

### Poznámky: KOMPAKTNÍ DISKY

Protože znečištěné, poškozené nebo zkroucené disky mohou poškodit přístroj, je třeba dbát o následující:



- a) Použitelné kompaktní disky. Používejte pouze kompaktní disky s níže uvedeným označením.
- b) Používejte kompaktní disky CD pouze s digitálním zvukovým signálem.

## ZDROJE NAPÁJENÍ

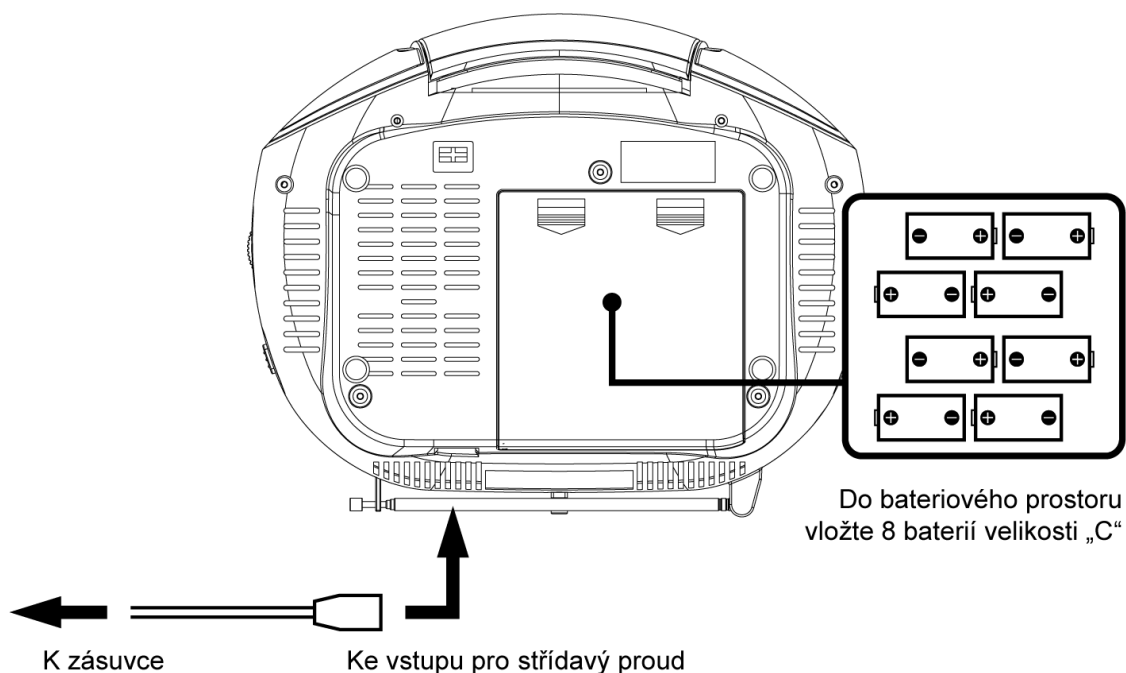

### NAPÁJENÍ STŘÍDAVÝM PROUDEM

Přenosný systém můžete napájet zapojením oddělitelného elektrického síťového kabelu do vstupu pro střídavý proud na zadní straně přístroje a do elektrické zásuvky. Zkontrolujte, zda udané napětí vašeho přístroje odpovídá napětí v místní síti. Ujistěte se, že elektrický síťový kabel je do přístroje zasunut na doraz.

### NAPÁJENÍ Z BATERIÍ

Do bateriového prostoru vložte 8 baterií velikosti „C“. Ujistěte se, že baterie jsou vloženy správně, aby nedošlo k poškození přístroje. Pokud nebudete zařízení delší dobu používat, vždy baterie vyjměte, protože jinak může dojít k jejich vytečení a následnému poškození přístroje.

#### Poznámky:

- Používejte baterie stejného typu. Nikdy nepoužívejte různé typy baterií zároveň.
- Pokud chcete přístroj používat na baterie, odpojte od něj síťový kabel.

# UMÍSTĚNÍ OVLÁDACÍCH PRVKŮ

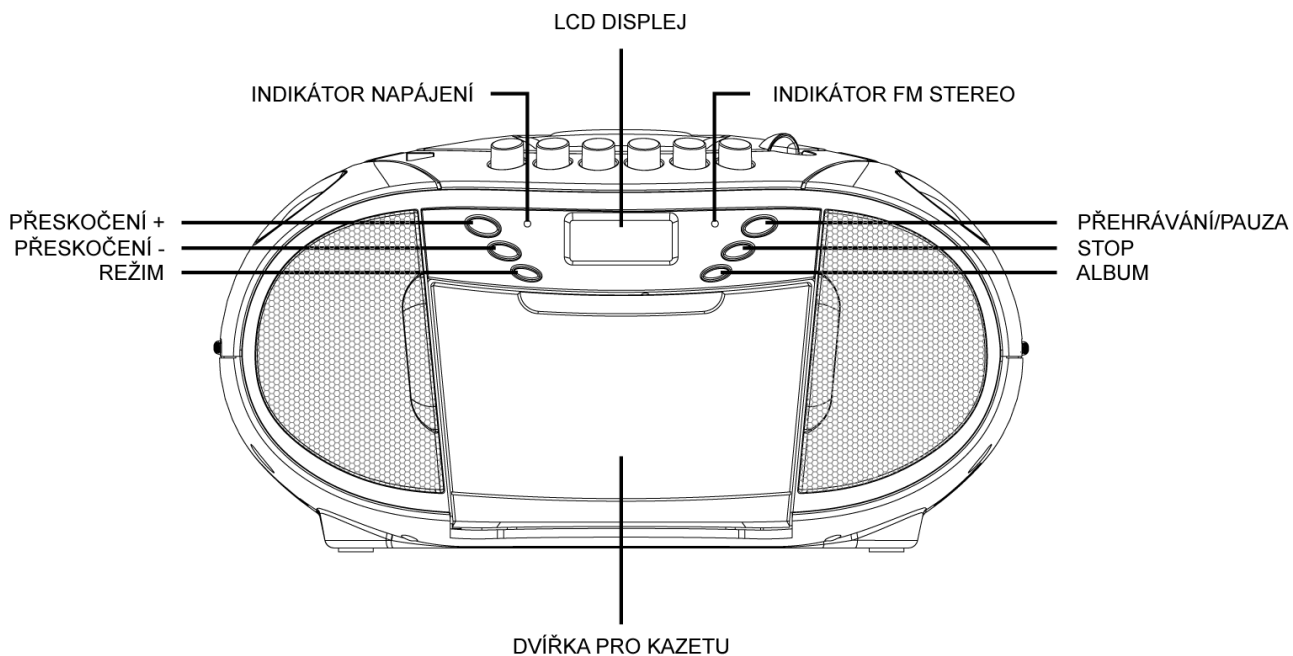
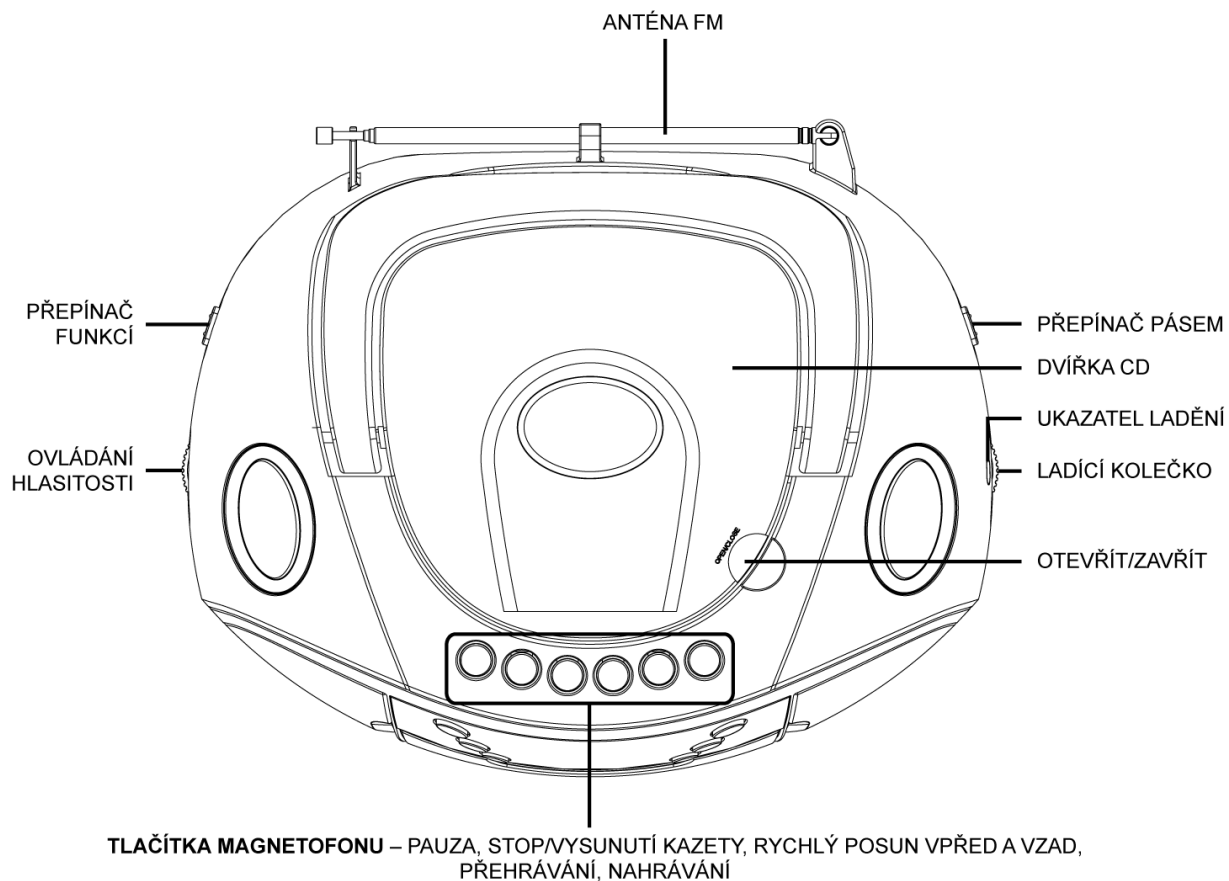

## POUŽÍVÁNÍ RÁDIA

### VŠEOBECNÝ PROVOZ

- 1) Přepněte volič funkcí „FUNCTION“ na režim „RADIO“ (Rádio).
- 2) Pomocí voliče pásem „BAND“ zvolte požadované pásmo.
- 3) Pomocí ladícího knoflíku „TUNING“ nastavte rozhlasovou frekvenci požadované stanice.
- 4) Nastavte ovládání hlasitosti „VOLUME“ na požadovanou úroveň.

### PŘÍJEM FM / FM STEREO

- Pokud chcete přijímat MONOFONNÍ vysílání, nastavte volič pásem „BAND“ na režim FM.
- Pokud chcete přijímat STEREOFONNÍ vysílání, nastavte volič pásem „BAND“ na režim FM ST. Stereofonní indikátor se rozsvítí, aby indikoval režim FM ST.

### PRO LEPŠÍ PŘÍJEM

- Pro lepší příjem FM přeměrujte anténu.

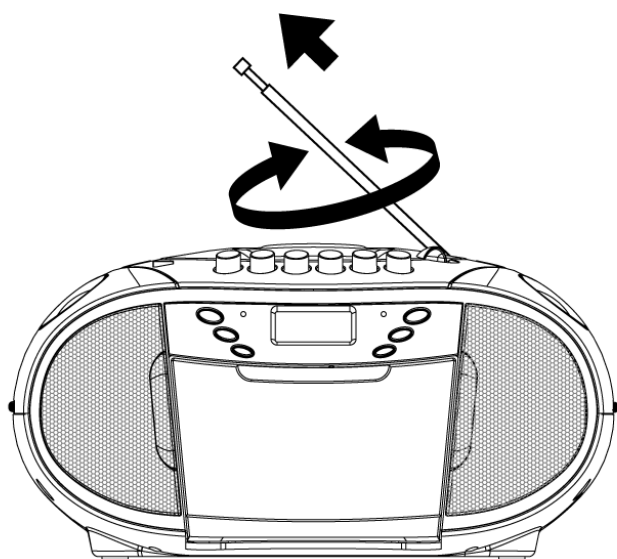

- Pro lepší příjem AM otáčejte přístrojem.

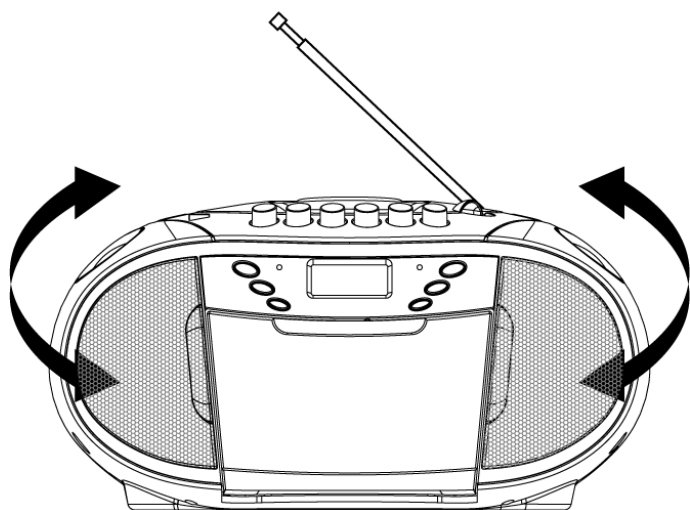

# POUŽÍVÁNÍ MAGNETOFONU

## VŠEOBECNÝ PROVOZ

### PAUSE II

Stisknutím tlačítka dočasně zastavíte přehrávání kazety.  
Opětovným stisknutím obnovíte přehrávání kazety.

### STOP/EJECT ■ ▲

Stisknutím zastavíte přehrávání kazety.  
Opětovným stisknutím se otevrou dvířka pro kazetu poté, co se zastaví otáčení cívek kazety.

### FAST FORWARD ◀◀ a REWIND ▶▶

Stisknutím spustíte rychlé převijení kazety buď směrem dopředu nebo dozadu.

### PLAY ▶

Stisknutím spustíte přehrávání kazety.

### RECORD ●

Pokud toto tlačítko stisknete zároveň s tlačítkem „PLAY“, spustíte přehrávání.

## PŘEHRÁVÁNÍ

- 1) Přepněte volič funkcí „FUNCTION“ na režim „TAPE“ (Magnetofon).
- 2) Stisknutím tlačítka „STOP/EJECT“ otevřete dvířka pro kazetu a vložte kazetu.
- 3) Zavřete dvířka pro kazetu.
- 4) Stisknutím tlačítka „PLAY“ spustíte přehrávání kazety.
- 5) Nastavte ovládání hlasitosti „VOLUME“ na požadovanou úroveň.
- 6) Pokud chcete přehrávání dočasně zastavit, stiskněte tlačítko „PAUSE“.
- 7) Po dokončení přehrávání stiskněte tlačítko „STOP/EJECT“.

## NAHRÁVÁNÍ

- 1) Stisknutím tlačítka „STOP/EJECT“ otevřete dvířka pro kazetu a vložte nenahranou kazetu.
- 2) Zvolte zdroj, ze kterého chcete nahrávat.  
Pokud chcete nahrávat z rádia, přepněte volič funkcí „FUNCTION“ na režim „RADIO“ a naladte požadovanou stanici.
- 3) Pokud chcete nahrávat z CD/MP3, vložte CD do prostoru pro CD. Přepněte volič funkcí „FUNCTION“ na režim „CD/MP3“ a zvolte požadovanou stopu.
- 4) Nahrávání spustíte stisknutím tlačítka „RECORD“ zároveň s tlačítkem „PLAY“.
- 5) Po skončení nahrávání stiskněte tlačítko „STOP/EJECT“.

## POUŽÍVÁNÍ CD / MP3

### VŠEOBECNÝ PROVOZ

#### PLAY / PAUSE ► II

Stisknutím spustíte přehrávání disku CD / MP3.

Opětovným stisknutím dočasně zastavíte přehrávání CD / MP3.

Dalším stisknutím přehrávání obnovíte.

#### SKIP + ►►

Stisknutím přeskočíte na další stopu nebo zpět na předchozí stopu.

#### SKIP - ◀◀

Při přehrávání tlačítko podržte, dokud nenajdete požadovaný zvukový bod.

#### STOP ■

Stisknutím zastavíte veškeré operace CD / MP3.

### PŘEHRÁVÁNÍ

- 1) Přepněte volič funkcí „FUNCTION“ na režim „CD/MP3“.
- 2) Otevřete víko CD a do prostoru pro CD vložte disk CD/MP3 potištěnou stranou nahoru.
- 3) Zavřete dvířka CD.
- 4) Pokud je vložen disk, provede se jeho načtení. Načte se celkový počet stop a tento údaj se objeví na displeji. Přehrávání začne automaticky od první stopy.
- 5) Nastavte ovládání hlasitosti „VOLUME“ na požadovanou úroveň.
- 6) Pokud chcete přehrávání dočasně zastavit, stiskněte znovu tlačítko „PLAY/PAUSE“.
- 7) Po dokončení stiskněte tlačítko „STOP“.

## POUŽÍVÁNÍ CD / MP3

### PROGRAM

Pro přehrávání skladeb na disku v určeném pořadí lze naprogramovat až 20 stop na disku CD nebo 99 stop na disku MP3.

Ujistěte se, že jste před použitím této funkce stiskli tlačítko „STOP“.

- 1) Stiskněte tlačítko „MODE“ (Režim). Na displeji se zobrazí „P01“ a bude blikat.
- 2) Tlačítka „SKIP+“ a „SKIP-“ vyberte požadovanou stopu.  
(Tlačítkem „ALBUM“ můžete vybrat požadované album).
- 3) Opětovným stisknutím tlačítka „MODE“ potvrďte požadovanou stopu do paměti programu.
- 4) Opakováním kroků 2 až 3 zadejte do paměti programu další stopy.
- 5) Jakmile jsou naprogramovány všechny požadované stopy, přehrajete disk v naprogramovaném pořadí stop stisknutím tlačítka „PLAY/PAUSE“.
- 6) Naprogramované přehrávání ukončíte dvojitým stisknutím tlačítka „STOP“.

### OPAKOVÁNÍ

Pokud před přehráváním nebo při přehrávání disku CD/MP3 stisknete tlačítko „REPEAT“, každým stisknutím se přepne režim následovně:

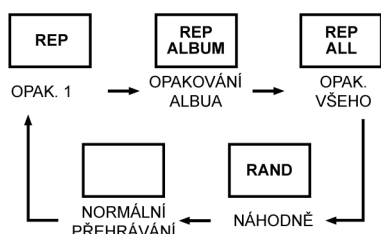

- 1 – OPAKOVÁNÍ 1
- 2 – OPAKOVÁNÍ ALBA (\*POUZE MP3)
- 3 – OPAKOVÁNÍ VŠEHO
- 4 – NÁHODNÉ PŘEHRÁVÁNÍ
- 5 – NORMÁLNÍ PŘEHRÁVÁNÍ

Hmotnost (NETTO): 2,4kg

### Změna technické specifikace výrobku vyhrazena výrobcem.



**VAROVÁNÍ:** NEVYSTAVUJTE SPOTŘEBIČ DEŠTI NEBO VLHKOSTI ABYSTE PŘEDEŠLI VZNIKU POŽÁRU NEBO ÚRAZU ELEKTRICKÝM PROUDEM. VŽDY SPOTŘEBIČ VYPNĚTE ZE ZÁSUVKY KDYŽ JEJ NEPOUŽÍVÁTE NEBO PŘED OPRAVOU. V PŘÍSTROJI NEJSOU ŽÁDNÉ ČÁSTI OPRAVITELNÉ SPOTŘEBITELEM. VŽDY SE OBRACEJTE NA KVALIFIKOVANÝ AUTORIZOVANÝ SERVIS. PŘÍSTROJ JE POD NEBEZPEČNÝM NAPĚTÍM .

### Informace o ochraně životního prostředí

Udělali jsme to nejlepší pro snížení množství obalů a zajistili jsme jejich snadné rozdělení na 3 materiály: lepenka, papírová drť a roztažený polyetylén. Tento přístroj obsahuje materiály, které mohou být po demontáži specializovanou společností recyklovány. Dodržujte prosím místní nařízení týkající se nakládání s balíci materiály, vybitými bateriemi a starým zařízením.

### Likvidace starého elektrozařízení a použitých baterií a akumulátorů





Tento symbol na výrobku, jeho příslušenství nebo na jeho obalu označuje, že s výrobkem nesmí být nakládáno jako s domácím odpadem. Po ukončení životnosti odevzdejte prosím výrobek nebo baterii (pokud je přiložena) v příslušném místě zpětného odběru, kde bude provedena recyklace tohoto elektrozařízení a baterií. V Evropské unii a v ostatních evropských zemích existují místa zpětného odběru vysloužilého elektrozařízení. Tím, že zajistíte správnou likvidaci výrobku, můžete předejít možným negativním následkům pro životní prostředí a lidské zdraví, které se mohou v opačném případě projevit jako důsledek nesprávné manipulace s tímto výrobkem nebo baterií či akumulátorem. Recyklace materiálů přispívá k ochraně přírodních zdrojů. Z tohoto důvodu prosím nevyhazujte vysloužilé elektrozařízení a baterie / akumulátory do domovního odpadu.

Informace o tom, kde je možné vysloužilé elektrozařízení zdarma odložit, získáte u vašeho prodejce, na obecním úřadě nebo na webu [www.asekol.cz](http://www.asekol.cz). Informace o tom, kde můžete zdarma odevzdat použité baterie nebo akumulátory, získáte také u vašeho prodejce, na obecním úřadě a na webu [www.ecobat.cz](http://www.ecobat.cz).

Dovozce zařízení je registrován u kolektivního systému ASEKOL s.r.o. (pro recyklaci elektrozařízení) a u kolektivního systému ECOBAT s.r.o. (pro recyklaci baterií a akumulátorů).

**Výrobce:** Hyundai Corporation, Seoul, Korea

## UPOZORNENIE

- 1) UPOZORNENIE: Pred inštaláciou a prevádzkou prístroja si prečítajte informácie na vonkajšej spodnej strane týkajúce sa bezpečnosti a elektrickej energie.
- 2) UPOZORNENIE: Z dôvodu zníženia rizika požiaru a úrazu elektrickým prúdom, nevystavujte prístroj dažďu ani vlhkosti. Prístroj nesmie byť vystavený kvapkajúcej ani tečúcej vode a nesmú sa na neho stavať predmety naplnené tekutinami, napríklad vázy.
- 3) UPOZORNENIE: Batérie (jednotlivé batérie ani sady batérií) nesmú byť vystavené nadmernému teplu, napríklad otvorenému ohňu, slnečnému svitu, a pod.
- 4) UPOZORNENIE: Sieťová zástrčka sa používa ako zariadenie na odpojovanie a ako taká musí byť ľahko dostupná.
- 5)  Pozor na neviditeľné laserové žiarenie. Pokiaľ prekonáte bezpečnostné západky a otvoríte prístroj, dbajte na to, aby ste neboli ožiarení laserovým lúčom.
- 6)  Správna likvidácia tohto produktu. Toto označenie znamená, že tento produkt nesmie byť v krajinách EÚ likvidovaný spolu s bežným domovým odpadom. Aby nedošlo ku škodám na životnom prostredí alebo ľudskom zdraví v dôsledku nekontrolovanej likvidácie odpadu, predajte produkt zodpovedne k recyklácii, aby ste podporili opätovné použitie materiálových zdrojov. Pokiaľ chcete použité zariadenie vrátiť, použite systém pre vrátenie a zber týchto produktov alebo kontaktujte predajcu, kde ste produkt zakúpili. Môžu tento produkt predať k recyklácii bezpečne pre životné prostredie.
- 7) Na prístroj sa nesmú pokladať zdroje otvoreného ohňa, napríklad zapálené sviečky.
- 8) e treba venovať pozornosť aspektom likvidácie batérii, ktoré sa týkajú životného prostredia.
- 9) Používajte prístroj v miernej klíme.
- 10) Informácie o napätí a ďalšie označenie sú na spodnej strane prístroja.
- 11) Nadmerný zvukový stres z ušných a hlavových slúchadiel môže spôsobiť stratu sluchu.
- 12) Sieťové pripojenie prístroja by nemalo byť za prekážkami a v priebehu používania by malo byť ľahko dostupné.
- 13) Pokiaľ chcete celkom vypnúť napájanie, je treba vytiahnuť sieťovú zástrčku prístroja zo zásuvky.

### POZOR

V prípade nesprávneho vloženia batérie hrozí roztrhnutie.  
Batériu nahradzujte len rovnakým alebo ekvivalentným typom.

## UPOZORNENIE

Z DÔVODU ZAMEDZENIA RIZIKA POŽIARU A ÚRAZU ELEKTRICKÝM PRÚDOM NEVYSTAVUJTE PRÍSTROJ DAŽŽU ANI VLHKOSTI.

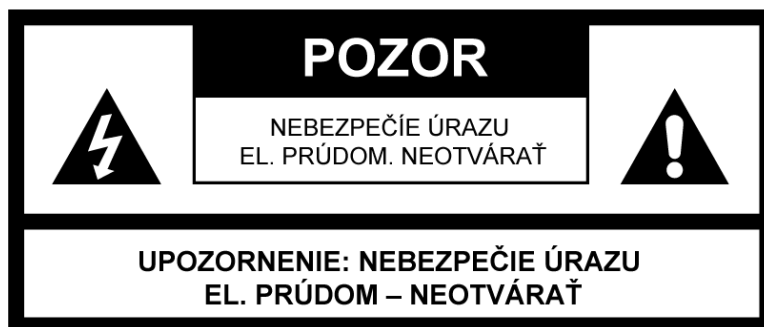

**SYMBOL BLESKU SO ŠIPKOU** vo vnútri rovnostranného trojuholníka upozorňuje užívateľa na prítomnosť nebezpečného napätia bez izolácie vo vnútornom priestore výrobku, ktoré môže byť natoľko vysoké, že predstavuje riziko úrazu osôb elektrickým prúdom.

**VYKRIČNÍK** vo vnútri rovnostranného trojuholníka sa používa k upozorneniu, že určitá súčasť musí byť z bezpečnostných dôvodov nahradená len súčasťou špecifikovanou v dokumentácii.

**K prístroju bol pripevnený nasledujúci štítok uvádzajúci správny postup pre prácu s laserovým lúčom:**

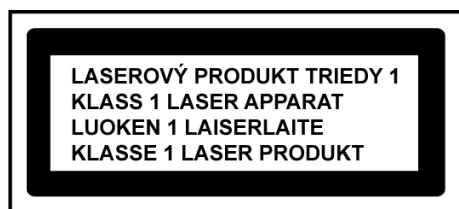

### ŠTÍTKO LASEROVÉHO PRODUKTU TRIEDY 1

Tento štítok je upevnený na mieste podľa ilustrácie a informuje, že prístroj obsahuje laserový komponent.



### VAROVNÝ ŠTÍTKO UPOZORŇUJÚCI NA ŽIARENIE

Tento štítok je umiestnený vo vnútri prístroja podľa ilustrácie, aby varoval pred ďalšou demontážou prístroja. Zariadenie obsahuje laser vyžarujúci laserové lúče v rámci limitov pre laserový produkt triedy 1.

## BEZPEČNOSTNÉ POKYNY

- 1) **PREČÍTAJTE SI NÁVOD** – Pred uvedením prístroja do prevádzky je treba si prečítať všetky bezpečnostné a prevádzkové pokyny.
- 2) **USCHOVAJTE NÁVOD** – Bezpečnostné a prevádzkové pokyny by mali byť uschované pre neskoršie použitie.
- 3) **DODRŽIAVANIE UPOZORNENÍ** – Je treba dodržiavať všetky varovania na prístroji a v prevádzkových pokynoch.
- 4) **DODRŽIAVANIE POKYNOV** – Je treba dodržiavať všetky prevádzkové pokyny.
- 5) **VODA A VLHKOSŤ** – Nepoužívajte prístroj v blízkosti vody, napríklad blízko vane, umývadla, kuchynského drezu alebo bielizňovej vane, v blízkosti bazénu alebo vo vlhkom sklepe.
- 6) **VETRANIE** – Prístroj musí byť umiestnený tak, aby jeho stanovište či poloha nebránil riadnemu vetraniu. Prístroj nestavte na posteľ, pohovku, rohožku alebo podobný povrch, ktorý môže blokovať vetracie otvory, ani do zapustených priestorov, napr. do knižnice alebo políc, ktoré môžu brániť prúdeniu vzduchu cez vetracie otvory.
- 7) **TEPLO** – Prístroj musí byť umiestnený mimo zdrojov tepla ako sú radiátory, kachle či iné zariadenie produkujúce teplo (vrátane zosilňovačov).
- 8) **ZDROJ NAPÁJANIA** – Tento prístroj môže byť pripojený len k typu zdroja napájania, ktorý je popísaný v prevádzkových pokynoch alebo označený na štítku.
- 9) **OCHRANA SIEŤOVÉJ ŠNÚRY** – Elektrické káble musia byť vedené tak, aby sa po nich nešliapalo, ani aby neboli na nich postavené alebo o ne opreté iné predmety.
- 10) **ELEKTRICKÉ VEDENIE** – Vonkajšia anténa musí byť umiestnená mimo elektrické vedenie.
- 11) **VNIKNUTIE PREDMETOV ALEBO TEKUTÍN** – je treba dbať, aby sa do prístroja cez otvory nedostali cudzie predmety a tekutiny.
- 12) **VAROVANIE PRED ELEKTRICKÝM ŠTATICKÝM VÝBOJOM** – Pokiaľ displej správne nefunguje alebo nereaguje na ovládacie prvky, môže to byť spôsobené elektrickým výbojom. Vypnite prístroj a vytiahnite ho zo zásuvky. Po niekoľkých sekundách ho znovu zapojte.
- 13) **POŠKODENIE VYŽADUJÚCE SERVIS** – Servis prístroja by mala prevádzať kvalifikovaná osoba, pokiaľ:
  - a. Bol poškodený sieťový kábel alebo zástrčka.
  - b. Do vnútra prístroja vnikli cudzie predmety alebo tekutiny.
  - c. Prístroj bol vystavený dažďu.
  - d. Prístroj spadol alebo je poškodená jeho skriňa.
  - e. Zdá sa, že prístroj nepracuje normálne.
- 14) **SERVIS** – Užívateľ by sa nemal pokúšať opravovať prístroj nad rámec popísaný v návode. Akýkoľvek servis je treba prenechať kvalifikovanému servisnému personálu.

### Poznámky:

- a) Znečistené alebo poškrabané CD môže spôsobiť problémy s preskakovaním.
- b) Pokiaľ dôjde k chybe displeja alebo poruche, odpojte sieťový kábel a vyberte všetky batérie. Potom znovu prístroj zapnite.

## PRED UVEDENÍM DO PREVÁDZKY

### Poznámky: KOMPAKTNÉ DISKY

Pretože znečistené, poškodené alebo skrútené disky môžu poškodiť prístroj, je treba dbať o nasledujúce:



- a) Používajte kompaktné disky. Používajte len kompaktné disky s nižšie uvedeným označením.
- b) Používajte kompaktné disky CD len s digitálnym zvukovým signálom.

## ZDROJE NAPÁJANIA

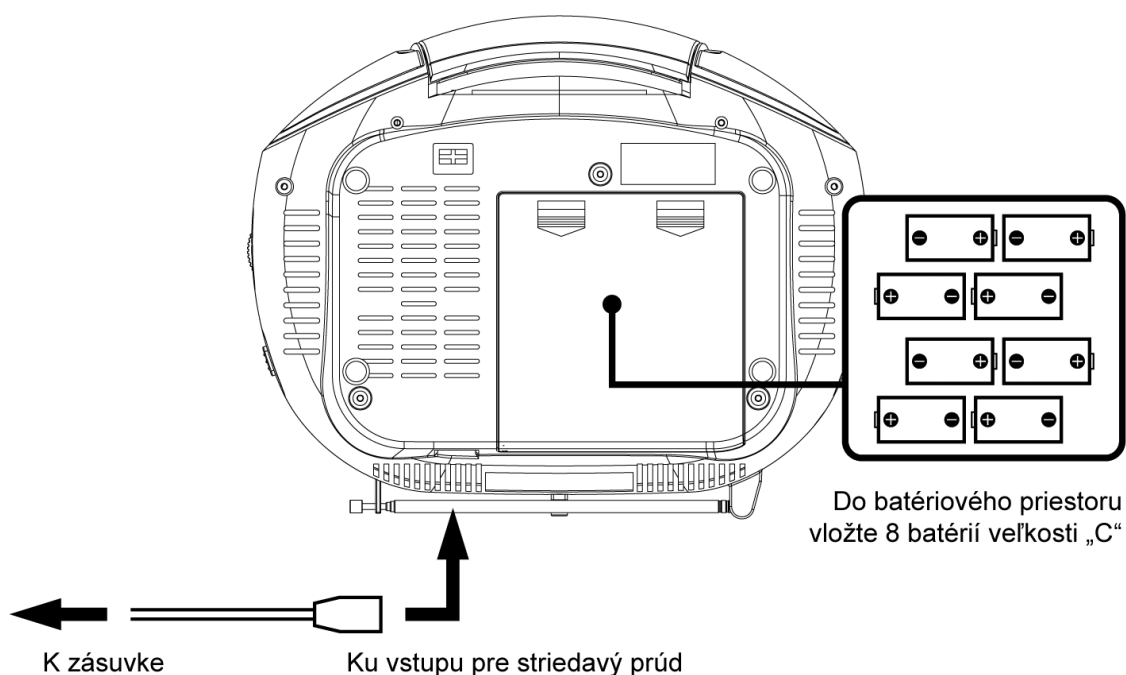

### NAPÁJANIE SO STRIEDAVÝM PRÚDOM

Prenosný systém môžete napájať zapojením oddeliteľného elektrického sieťového kábla do vstupu pre striedavý prúd na zadnej strane prístroja a do elektrickej zásuvky. Skontrolujte, či udané napätie vášho prístroja zodpovedá napätiu v miestnej sieti. Uistite sa, že elektrický sieťový kábel je do prístroja zasunutý na doraz.

### NAPÁJANIE Z BATERIÍ

Do batériového priestoru vložte 8 batérií veľkosti „C“. Uistite sa, že batérie sú vložené správne, aby nedošlo k poškodeniu prístroja. Ak nebudete zariadenie dlhšiu dobu používať, vždy batérie vyberte, pretože inak môže dôjsť k ich vytečeniu a následnému poškodeniu prístroja.

#### Poznámky:

- Používajte batérie rovnakého typu. Nikdy nepoužívajte rôzne typy batérií zároveň.
- Pokiaľ chcete prístroj používať na batérie, odpojte od neho sieťový kábel.

# UMIESTNENIE OVLÁDACÍCH PRVKOV

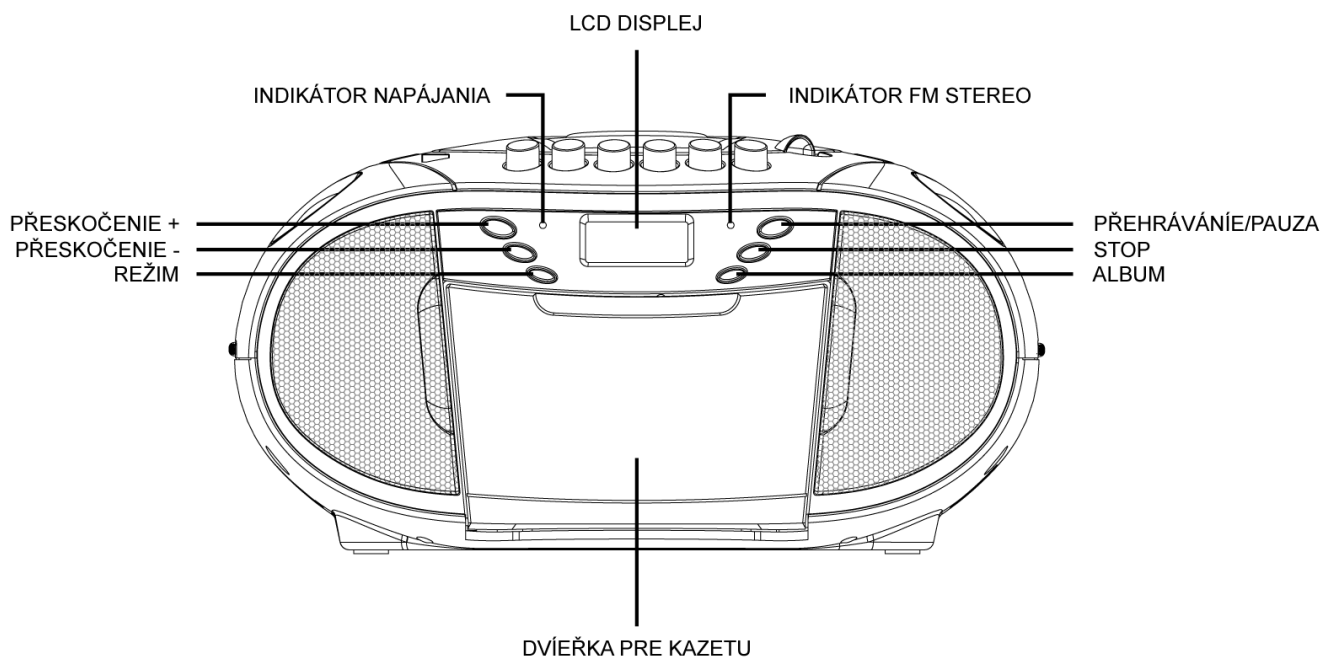
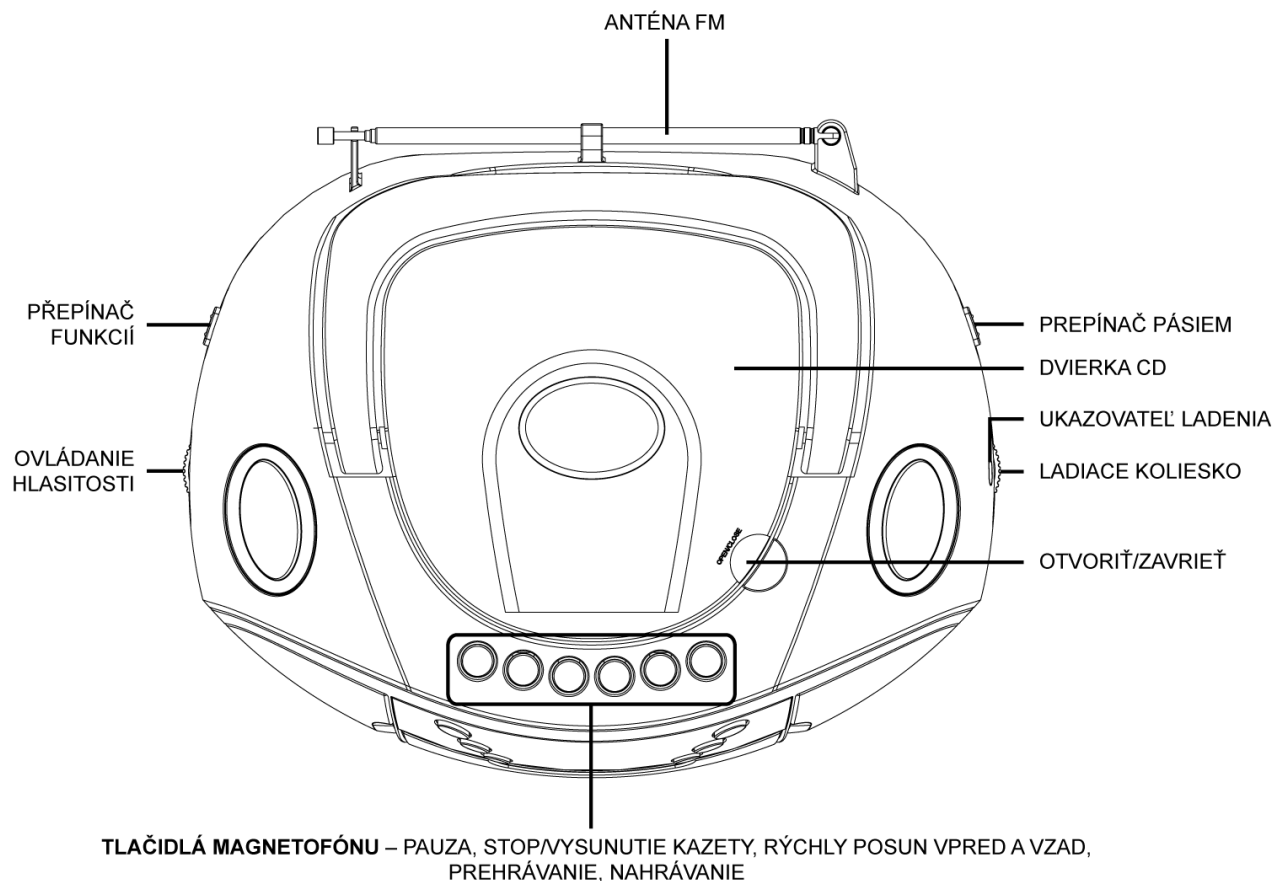

## POUŽÍVANIE RÁDIA

### VŠEOBECNÁ PREVÁDZKA

- 1) Prepnete volič funkcií „FUNCTION“ na režim „RADIO“ (Rádio).
- 2) Pomocou voliča pásiem „BAND“ zvolíte požadované pásmo.
- 3) Pomocou ladiaceho gombíka „TUNING“ nastavíte rozhlasovú frekvenciu požadovanej stanice.
- 4) Nastavíte ovládanie hlasitosti „VOLUME“ na požadovanú úroveň.

### PRÍJEM FM / FM STEREO

- Pokiaľ chcete prijímať MONOFONNE vysielanie, nastavte volič pásiem „BAND“ na režim FM.
- Pokiaľ chcete prijímať STEREOFONNE vysielanie, nastavte volič pásiem „BAND“ na režim FM ST. Stereofónny indikátor sa rozsvieti, aby indikoval režim FM ST.

### PRO LEPŠÍ PŘÍJEM

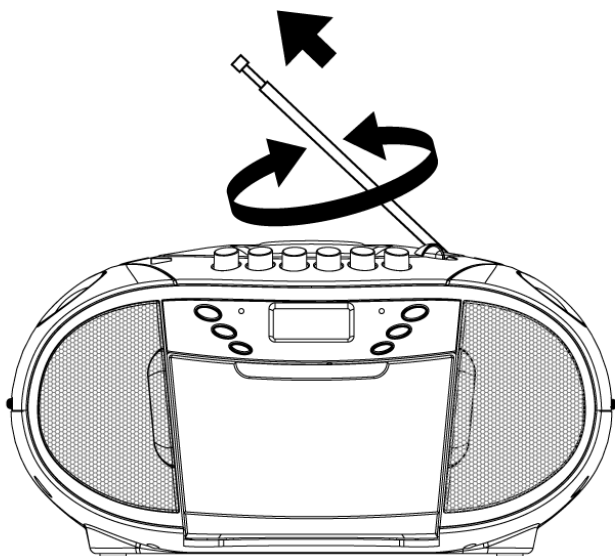

- Pre lepší príjem FM presmerujte anténu.

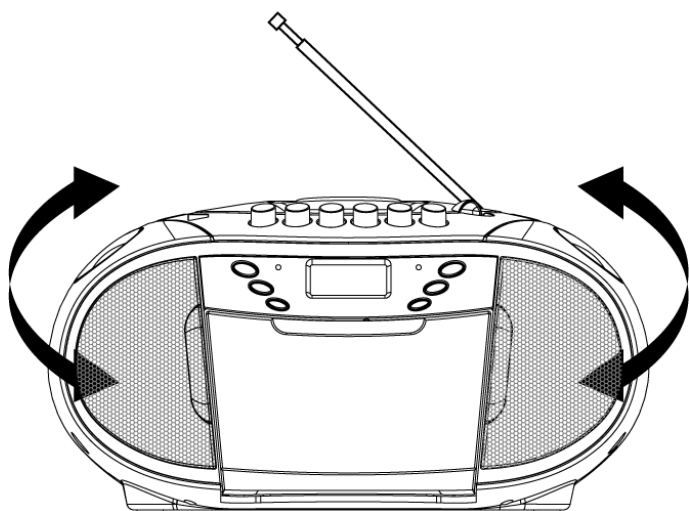

- Pre lepší príjem AM otáčajte prístrojom.

## POUŽÍVANIE MAGNETOFÓNU

### VŠEOBECNÁ PREVÁDZKA

#### PAUSE II

Stlačením tlačidla dočasne zastavíte prehrávanie kazety.  
Opätovným stlačením obnovíte prehrávanie kazety.

#### STOP/EJECT ■ ▲

Stlačením zastavíte prehrávanie kazety.  
Opätovným stlačením sa otvoria dvierka pre kazetu potom, čo sa zastaví otáčanie cievok kazety.

#### FAST FORWARD ◀◀ a REWIND ▶▶

Stlačením spustíte rýchle prevíjanie kazety buď smerom dopredu alebo dozadu.

#### PLAY ▶

Stlačením spustíte prehrávanie kazety.

#### RECORD ●

Pokiaľ toto tlačidlo stlačíte zároveň s tlačidlom „PLAY“, spustíte prehrávanie.

### PREHRÁVANIE

- 1) Prepnete volič funkcií „FUNCTION“ na režim „TAPE“ (Magnetofón).
- 2) Stlačením tlačidla „STOP/EJECT“ otvorte dvierka pre kazetu a vložte kazetu.
- 3) Zavrite dvierka pre kazetu.
- 4) Stlačením tlačidla „PLAY“ spustíte prehrávanie kazety.
- 5) Nastavte ovládanie hlasitosti „VOLUME“ na požadovanú úroveň.
- 6) Pokiaľ chcete prehrávanie dočasne zastaviť, stlačte tlačidlo „PAUSE“.
- 7) Po dokončení prehrávania stlačte tlačidlo „STOP/EJECT“.

### NAHRÁVANIE

- 1) Stlačením tlačidla „STOP / EJECT“ otvorte dvierka pre kazetu a vložte nenahraté kazetu.
- 2) Vyberte zdroj, z ktorého chcete nahrávať.
- 3) Ak chcete nahrávať z rádia, prepnete volič funkcií „FUNCTION“ na režim „RADIO“ a naladíte požadovanú stanicu.
- 4) Ak chcete nahrávať z CD/MP3, vložte CD do priestoru pre CD.  
Prepnete volič funkcií „FUNCTION“ na režim „CD/MP3“ a zvolíte požadovanú stopu.
- 5) Nahrávanie spustíte stlačením tlačidla „RECORD“ zároveň s tlačidlom „PLAY“.
- 6) Po skončení nahrávania stlačte tlačidlo „STOP / EJECT“.

## POUŽÍVANIE CD / MP3

### VŠEOBECNÁ PREVÁDZKA

#### PLAY / PAUSE ► II

Stlačením spustíte prehrávanie disku CD / MP3.

Opätovným stlačením dočasne zastavíte prehrávanie CD / MP3.

Ďalším stlačením prehrávanie obnovíte.

#### SKIP + ►►

Stlačením preskočíte na ďalšiu stopu alebo späť na predchádzajúcu stopu.

#### SKIP - ◀◀

Pri prehrávaní tlačidlo podržte, dokiaľ nenájdete požadovaný zvukový bod.

#### STOP ■

Stlačením zastavíte všetky operácie CD / MP3.

### PREHRÁVANIE

- 1) Prepnite volič funkcií „FUNCTION“ na režim „CD/MP3“.
- 2) Otvorte veko CD a do priestoru pre CD vložte disk CD/MP3 potlačenou stranou nahor.
- 3) Zavrite dvierka CD.
- 4) Pokiaľ je vložený disk, prevedie sa jeho načítanie. Načíta sa celkový počet stôp a tento údaj sa objaví na displeji. Prehrávanie začne automaticky od prvej stopy.
- 5) Nastavte ovládanie hlasitosti „VOLUME“ na požadovanú úroveň.
- 6) Pokiaľ chcete prehrávanie dočasne zastaviť, stlačte znovu tlačidlo „PLAY/PAUSE“.
- 7) Po dokončení stlačte tlačidlo „STOP“.

## POUŽÍVANIE CD / MP3

### PROGRAM

Pre prehrávanie skladieb na disku v určenom poradí možno naprogramovať až 20 stôp na disku CD alebo 99 stôp na disku MP3.

Uistite sa, že ste pred použitím tejto funkcie stlačili tlačidlo „STOP“.

- 1) Stlačte tlačidlo „MODE“ (Režim). Na displeji sa zobrazí „P01“ a bude blikať.
- 2) Tlačidlami „SKIP+“ a „SKIP-“ vyberte požadovanú stopu.  
(Tlačidlom „ALBUM“ môžete vybrať požadované album).
- 3) Opätovným stlačením tlačidla „MODE“ potvrdíte požadovanú stopu do pamäte programu.
- 4) Opakovaním krokov 2 až 3 zadajte do pamäte programu ďalšie stopy.
- 5) Ako náhle sú naprogramované všetky požadované stopy, prehrajte disk v naprogramovanom poradí stôp stlačením tlačidla „PLAY/PAUSE“.
- 6) Naprogramované prehrávanie ukončíte dvojitým stlačením tlačidla „STOP“.

### OPAKOVANIE

Pokiaľ pred prehrávaním alebo pri prehrávaní disku CD/MP3 stisnete tlačidlo „REPEAT“, každým stlačením sa prepne režim nasledovne:

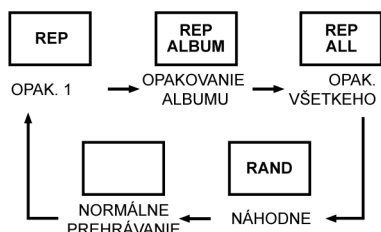

- 1 - OPAKOVANIE 1
- 2 - OPAKOVANIE ALBUMU (\*LEN MP3)
- 3 - OPAKOVANIE VŠETKÉHO
- 4 - NÁHODNÉ PREHRÁVANIE
- 5 - NORMÁLNE PREHRÁVANIE

Hmotnosť (NETTO): 2,4kg

**Výrobca si vyhradzuje právo na zmenu technickej špecifikácie výrobku.**



**VAROVANIE:** NEVYSTAVUJTE SPOTREBIČ DAŽĎU ALEBO VLHKOSTI, ABY STE PREDIŠLI VZNIKU POŽIARU ALEBO ÚRAZU ELEKTRICKÝM PRÚDOM. PRED OPRAVOU ALEBO VŽDY, KEĎ SPOTREBIČ NEPOUŽÍVATE, VYPNITE HO ZO ZÁSUVKY V PRÍSTROJI NIESÚ ŽIADNE ČASTI OPRAVITEĽNÉ SPOTREBITEĽOM. VŽDY SA OBRACAJTE NA KVALIFIKOVANÝ AUTORIZOVANÝ SERVIS. SPOTREBIČ JE POD NEBEZPEČNÝM NAPÄTÍM.

### Informácie o ochrane životného prostredia

Urobili sme to najlepšie pre zníženie množstva obalov a zaistili sme ich jednoduché rozdelenie na 3 materiály: lepenka, papierová drť a rozťahnutý polyetylén. Tento prístroj obsahuje materiály, ktoré môžu byť po demontáži špecializovanou spoločnosťou recyklované. Dodržujte prosím miestne nariadenia týkajúce sa nakladania s baliacimi materiálmi, vybitými batériami a starým zariadením.

### Likvidácia starého elektrozariadenia a použitých batérií a akumulátorov



Tento symbol na výrobku, jeho príslušenstve alebo na jeho obale označuje, že výrobkom nesmie byť nakladané ako s domácim odpadom. Po skončení životnosti odovzdajte prosím výrobok alebo batériu (ak je priložená) v príslušnom mieste spätného odberu, kde bude vykonaná recyklácia tohto elektrozariadenia a batérií. V Európskej únii a v ostatných európskych krajinách existujú miesta spätného odberu odsúhlaseného elektrozariadenia. Tým, že zaistíte správnu likvidáciu výrobku, môžete predísť možným negatívnym následkom pre životné prostredie a ľudské zdravie, ktoré sa môže v opačnom prípade prejaviť ako dôsledok nesprávnej manipulácie s týmto výrobkom alebo batériou, alebo akumulátorom. Recyklácia materiálov prispieva k ochrane prírodných zdrojov. Z tohto dôvodu prosím nevyhadzujte odsúhlasené elektrozariadenie a batérie / akumulátory do domového odpadu.

Informácie o tom, kde je možné vyslúžených elektrozariadení alebo použité batérie alebo akumulátory zadarmo odovzdať, získate u vášho predajcu, na obecnom úrade alebo na webe [www.sewa.sk](http://www.sewa.sk).

Dovozca zariadenia je registrovaný u kolektívneho systému SEWA, a.s. (pre recykláciu elektrozariadení aj batérií a akumulátorov).

**Výrobca:** Hyundai Corporation, Seoul, Korea

**Výhradný dovozca:** ETA - Slovakia, spol s r.o., Stará Vajnorská 8, 831 04, Bratislava 3

## OSTRZEŻENIA

- 1) UWAGA: Przed rozpoczęciem użytkowania należy zapoznać się i przestrzegać wszystkich informacji oraz specyfikacji dotyczących bezpieczeństwa oraz zasilania i sieci elektrycznej, zamieszczonych z dołu obudowy.
- 2) UWAGA: Aby ograniczyć ryzyko wystąpienia pożaru lub porażenia elektrycznego, nie wolno wystawiać urządzenia na działanie deszczu lub wilgoci. Nie dopuszczać do zachlapania lub zamoczenia urządzenia, nie stawiać na nim żadnych przedmiotów wypełnionych płynami (wazony, kubki etc.)
- 3) UWAGA: Nie wystawiać baterii ani akumulatorów na nadmierne oddziaływanie ciepła powodowane przez takie czynniki jak promieniowanie słoneczne, ogień, bliskość źródeł ciepła etc.
- 4) UWAGA: Przewód zasilający służy do wyłączenia urządzenia, musi w każdej chwili być łatwo dostępny.
- 5)  Sprzęt zawiera laser emitujący promieniowanie laserowe. Otwarcie obudowy grozi narażeniem użytkownika na oddziaływanie niewidzialnego promieniowania laserowego. Należy unikać bezpośredniego kontaktu z wiązką promieni laserowych.
- 6)  Zużytego czy uszkodzonego urządzenia nie wyrzucać razem z odpadami gospodarczymi. Urządzenie takie należy dostarczyć do sprzedawcy lub do wyspecjalizowanego punktu zbiórki odpadów tego typu. W ten sposób zapewni się utylizację urządzenia zgodną z zasadami ochrony środowiska. Szczegółowe informacje o punktach zbierania zużytych urządzeń elektrycznych można uzyskać u władz lokalnych.
- 7) Nie umieszczać na urządzeniu żadnych źródeł otwartego płomienia (np. zapalonych świeczek)
- 8) Przy wyrzucaniu baterii należy zwrócić uwagę na środowiskowe i prawne aspekty utylizacji takich przedmiotów.
- 9) Urządzenia można używać w klimacie umiarkowanym.
- 10) Oznaczenia i tabliczka znamionowa znajdują się na spodzie urządzenia.
- 11) UWAGA: Nadmierne natężenie dźwięku przy słuchaniu za pomocą słuchawek może spowodować uszkodzenie słuchu.
- 12) Przewód zasilający nie może być blokowany i musi być do niego łatwy dostęp podczas użytkowania urządzenia.
- 13) Aby całkowicie przerwać zasilanie, należy odłączyć przewód zasilający od gniazda sieci elektroenergetycznej.

### UWAGA

W przypadku nieprawidłowego zamontowania baterii istnieje ryzyko wybuchu. Baterie wymieniać wyłącznie na identyczny typ, zgodny z oznaczeniami w instrukcji.

## OSTRZEŻENIA

**ABY ZAPOBIEC WYSTĄPIENIU RYZYKA POŻARU LUB PORAŻENIA ELEKTRYCZNEGO, NIE WYSTAWIAĆ URZĄDZENIA NA DZIAŁANIE DESZCZU I WILGOCI.**

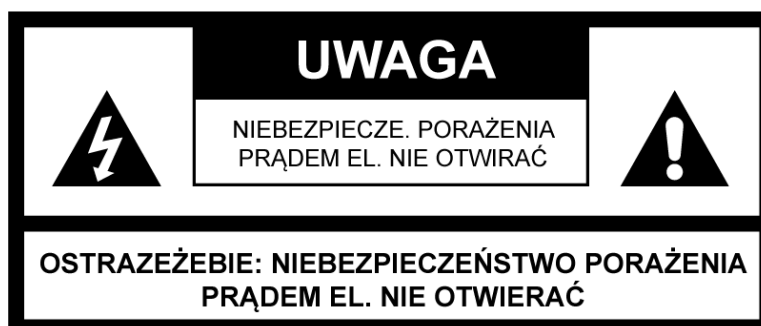

**SYMBOL BŁYSKAWICY ZE STRZAŁKĄ** - w trójkącie równobocznym służy ostrzeżeniu użytkownika przed obecnością wewnątrz produktu niebezpiecznych, nieizolowanych elementów pod napięciem, które może być wystarczająco wysokie by powodować ryzyko porażenia człowieka.

**SYMBOL WYKRZYKNIKA** w trójkącie równobocznym, służy zwróceniu uwagi użytkownika na fakt, że instrukcja obsługi zawiera bardzo istotne dla bezpieczeństwa informacje dotyczące obsługi, utrzymania i serwisowania urządzenia.

**Do urządzenia zostały przymocowane poniższe etykiety, wskazujące sposób postępowania w pracy z wiązką laserową:**



### ETYKIETA CLASS 1 LASER PRODUCT

etykieta ta informuje, że urządzenie zawiera część laserową (Klasa 1 - lasery które są bezpieczne w racjonalnych warunkach pracy).



### ETYKIETA OSTRZEGAWCZA INFORMUJĄCA O PROMIENIOWANIU LASEROWYM

ostrzega przed znajdującym się w środku urządzenia źródłem promieniowania. Sprzęt zawiera laser emitujący promieniowanie laserowe zgodne z limitami dla produktów laserowych klasy 1.

## INSTRUKCJE BEZPIECZEŃSTWA

- 1) **PRZECZYTAĆ INSTRUKCJE** – przed rozpoczęciem korzystania z urządzenia należy przeczytać wszystkie instrukcje dotyczące bezpieczeństwa i użytkowania.
- 2) **ZACHOWAĆ INSTRUKCJE** – zachować wszystkie instrukcje, mogą się przydać w przyszłości.
- 3) **ZWRÓCIĆ UWAGĘ NA OSTRZEŻENIA** – stosować się do wszystkich ostrzeżeń umieszczonych zarówno na urządzeniu jak i w jego instrukcjach.
- 4) **PRZESTRZEGAĆ INSTRUKCJI** – należy ściśle przestrzegać wszystkich instrukcji.
- 5) **WODA I WILGOĆ** – urządzenie nie może być używane w pobliżu wody, na przykład niedaleko prysznic, umywalki, zlewu kuchennego, mokrego prania a także na basenie czy w wilgotnej piwnicy.
- 6) **WENTYLACJA** – urządzenie powinno być ustawione tak, żeby nie było żadnych przeszkód w prawidłowej jego wentylacji. Nie stawiać na łożku, sofie, dywanie lub innych miękkich powierzchniach, które mogą zablokować otwory wentylacyjne ani nie umieszczać w zabudowanych meblach (meblościanka, szafka etc.), które zakłóca przepływ powietrza do wlotów w urządzeniu.
- 7) **CIEPŁO** – urządzenie powinno znajdować się z daleka od takich źródeł ciepła takich jak grzejniki, piecyki lub inne tego typu urządzenia (włączając w to wzmacniacze), które wytwarzają ciepło.
- 8) **ZASILANIE** – podłączać urządzenie wyłącznie do sieci o parametrach opisanych w instrukcji lub zaznaczonych na urządzeniu.
- 9) **OCHRONA PRZEWODU ZASILAJĄCEGO** – przewód zasilania powinien być ułożony tak, żeby nie można było go zdeptać ani też przytrzasnąć przedmiotami stawianymi przy lub naprzeciwko urządzenia.
- 10) **LINIE ELEKTRYCZNE** – antena zewnętrzna powinna znajdować się z dala od linii elektroenergetycznych.
- 11) **ZALANIE LUB WRZUCENIE PRZEDMIOTÓW DO URZĄDZENIA** – należy zwrócić uwagę by do otworów w obudowie urządzenia nie dostały się żadne przedmioty ani płyny.
- 12) **UWAGA NA ŁADUNKI ELEKTROSTATYCZNE** – z powodu wyładowań elektrostatycznych urządzenie może nie pracować prawidłowo lub nie reagować na próby wykonywania jakichkolwiek działań. Należy wówczas wyłączyć urządzenie, odłączyć je z sieci zasilania i poczekać kilka sekund przed ponownym włączeniem.
- 13) **USZKODZENIA WYMAGAJĄCE NAPRAWY SERWISOWEJ** – urządzenie powinno być serwisowane przez kompetentnych serwisantów gdy:
  - a. wystąpiło uszkodzenie wtyczki lub przewodu zasilania.
  - b. do urządzenia dostały się jakieś przedmioty lub płyny.
  - c. urządzenie było poddane działaniu deszczu.
  - d. urządzenie zostało upuszczone lub została uszkodzona jego obudowa.
  - e. urządzenie nie działa w normalny sposób.
- 14) **NAPRAWY** – użytkownik nie może podejmować prób napraw i konserwacji urządzenia, oprócz tych które zostały wymienione w instrukcji. Wszystkie pozostałe naprawy powinny zostać zlecone wyłącznie uprawnionym pracownikom serwisu.

### Uwagi:

- a) Brudne lub porysowane płyty CD mogą być przyczyną problemów ze “skakaniem” dźwięku. Wyczyścić lub wymienić płytę.
- b) Jeśli pojawi się informacja o błędzie lub urządzenie będzie działało wadliwie, należy odłączyć przewód zasilania i wyjąć wszystkie baterie. Następnie ponownie włączyć urządzenie do prądu.

## PRZED ROZPOCZĘCIEM UŻYTKOWANIA

### Uwagi: DOTYCZY PŁYT CD.

Ponieważ brudne i porysowane płyty mogą uszkodzić urządzenie, należy zadbać o to by:



- Płyty nadawały się do użytku. Korzystać wyłącznie z płyt oznaczonych symbolem widocznym poniżej.
- Korzystać z płyt CD zawierających wyłącznie cyfrowy zapis audio.

## ŹRÓDŁA ZASILANIA

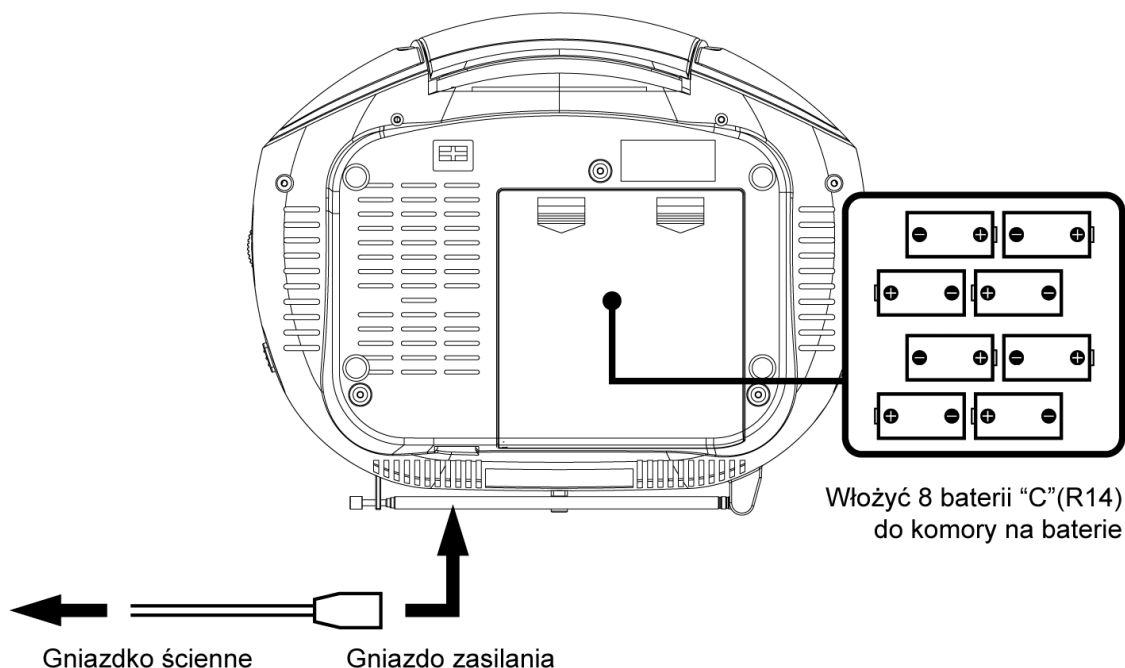

### ZASILANIE Z SIECI

Urządzenie można zasilać wkładając odłączalny kabel zasilający do gniazda zasilania znajdującego się z tyłu urządzenia i podłączając go do ściennego gniazda zasilania. Przed wykonaniem tej czynności należy sprawdzić, czy napięcie zasilania urządzenia jest zgodne z napięciem w lokalnej sieci elektrycznej. Upewnić się, że przewód zasilania jest w pełni podłączony do wyjścia w urządzeniu.

### ZASILANIE BATERYJNE

Włożyć 8 baterii "C" (R14) do przegrody na baterie. Należy zwrócić uwagę na prawidłowe (zgodne z oznaczeniami polaryzacji) włożenie baterii, w innym przypadku urządzenie może zostać uszkodzone. Zawsze wyjmować baterie w przypadku gdy urządzenie ma być długo nieużywane, pozwoli to zapobiec wylaniu się zawartości baterii, co w konsekwencji może prowadzić do uszkodzenia sprzętu.

### Uwagi:

- Używać baterii tego samego typu. Nigdy nie łączyć różnych typów baterii.
- Aby korzystać z zasilania bateryjnego, należy odłączyć od urządzenia przewód zasilający.

# ROZMIESZCZENIE ELEMENTÓW STERUJĄCYCH

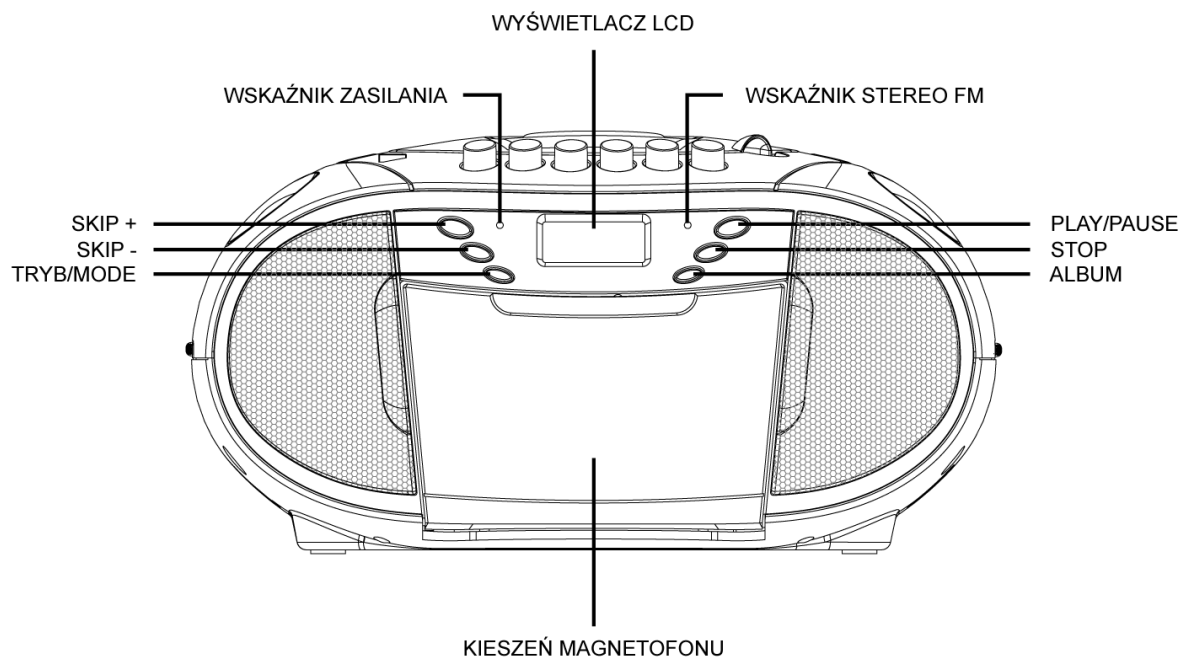
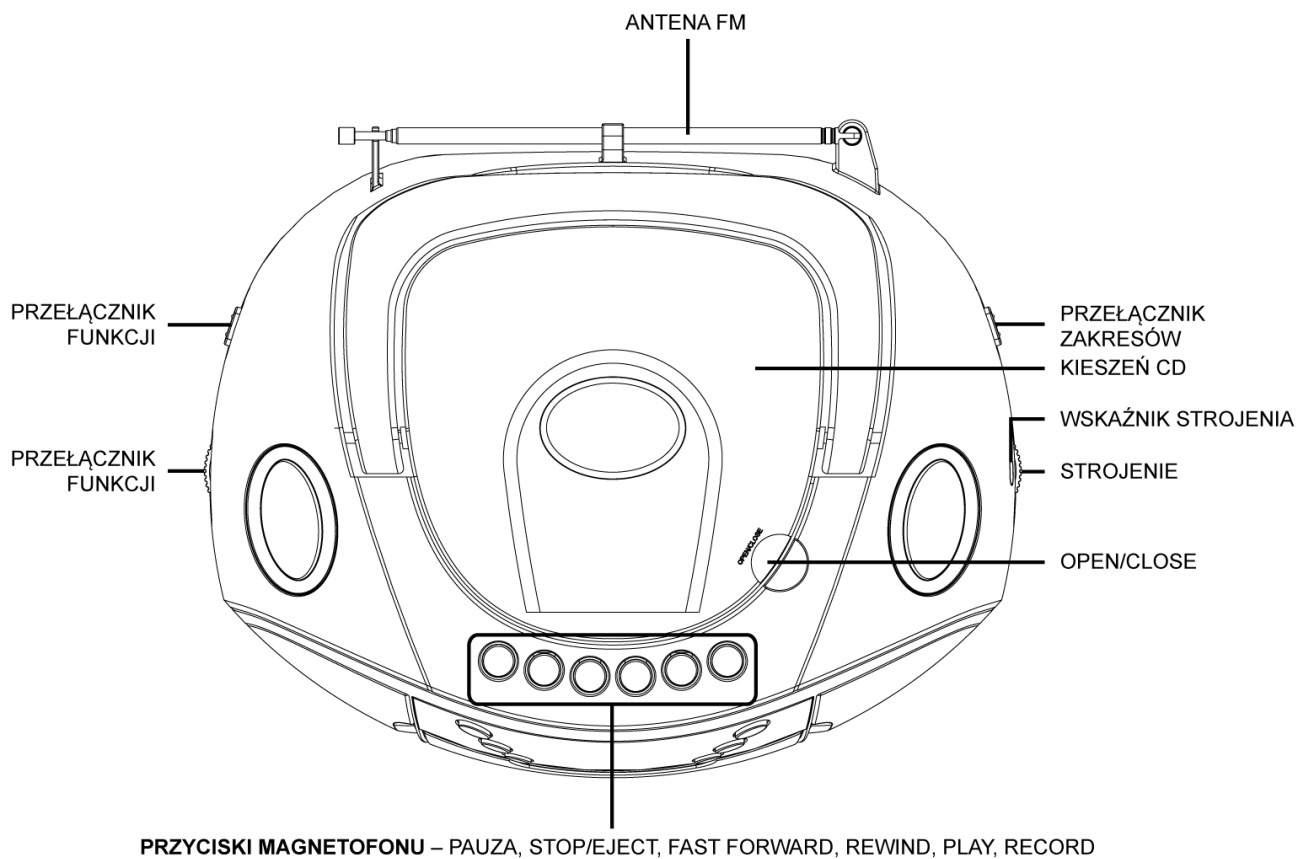

## FUNKCJE RADIA

### DZIAŁANIA PODSTAWOWE

- 1) Ustawić przełącznik FUNCTION w pozycji RADIO.
- 2) Wybrać pasmo używając przełącznika zakresu BAND.
- 3) Dostroić częstotliwość radiową sterując pokrętką strojenia TUNING .
- 4) Ustawić poziom dźwięku przy pomocy pokrętki głośności VOLUME.

### ODBIERANIE SYGNAŁU FM / FM-STEREO

- Aby odbierać dźwięk MONO ustawić przełącznik BAND na tryb FM.
- Aby odbierać dźwięk STEREO ustawić przełącznik BAND na tryb FM ST.  
Wskaźnik trybu stereo zapali się.

### ABY UZYSKAĆ LEPSZY ODBIÓR

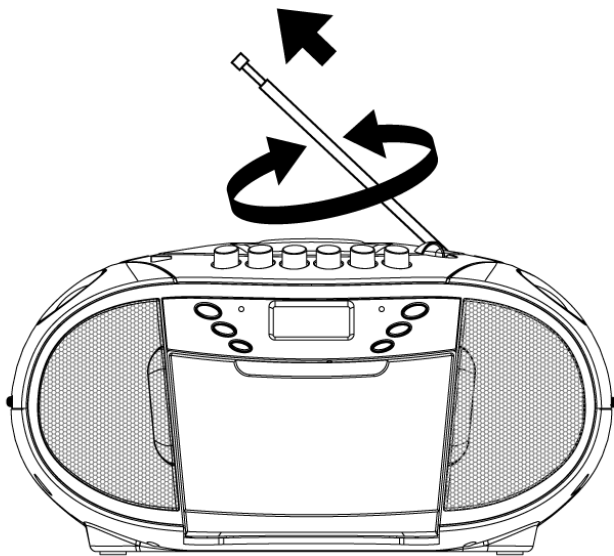

- Przesuwać antenę aż do uzyskania najlepszego odbioru FM

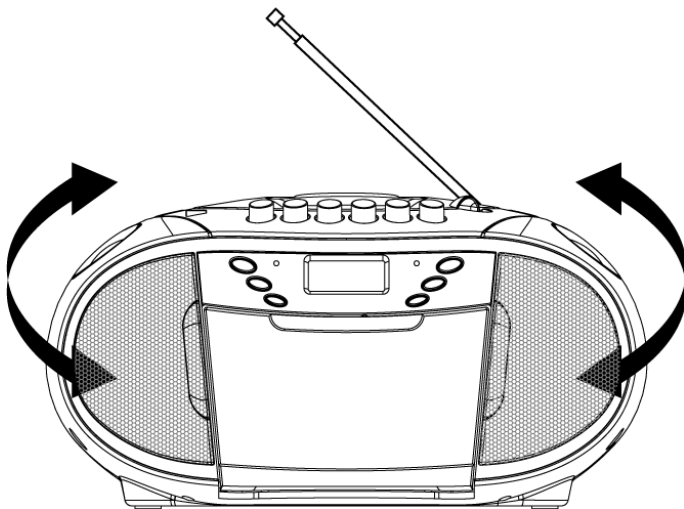

- Przesuwać urządzenie, by uzyskać lepszy odbiór AM.

# FUNKCJE MAGNETOFONU

## DZIAŁANIA PODSTAWOWE

### PAUSE II

Nacisnąć by czasowo wstrzymać odtwarzanie.  
Nacisnąć ponownie by odtwarzać dalej.

### STOP/EJECT ■ ▲

Nacisnąć by zakończyć operacje magnetofonu.  
Nacisnąć ponownie, by otworzyć kieszeń magnetofonu.

### FAST FORWARD ◀◀ oraz REWIND ▶▶

Nacisnąć by rozpocząć szybkie przewijanie w przód i w tył.

### PLAY ▶

Nacisnąć by rozpocząć odtwarzanie.

### RECORD ●

Nacisnąć łącznie z PLAY by rozpocząć nagrywanie.

## ODTWARZANIE

- 1) Ustawić przełącznik FUNCTION w pozycji "TAPE".
- 2) Nacisnąć przycisk STOP/EJECT aby otworzyć kieszeń magnetofonu i włożyć kasetę.
- 3) Zamknąć kieszeń magnetofonu.
- 4) Nacisnąć przycisk PLAY, by rozpocząć odtwarzanie.
- 5) Ustawić głośność przy pomocy pokrętła VOLUME.
- 6) Nacisnąć przycisk PAUSE by czasowo wstrzymać odtwarzanie.
- 7) Nacisnąć przycisk STOP/EJECT by zakończyć odtwarzanie.

## NAGRYWANIE

- 8) Nacisnąć przycisk STOP/EJECT aby otworzyć kieszeń magnetofonu i włożyć czystą kasetę.
- 9) Wybrać źródło, z którego będzie odbywało się nagrywanie
- 10) Aby wybrać nagrywanie z radia ustawić przełącznik funkcji w pozycji „RADIO” i wybrać żądaną stację.
- 11) Aby nagrywać z płyty CD/MP3 – umieścić płytę w kieszeni CD.  
Ustawić przełącznik FUNCTION w pozycji "CD/MP3" i wybrać żądany utwór.
- 12) Nacisnąć przycisk RECORD łącznie z przyciskiem PLAY, by rozpocząć nagrywanie.
- 13) Nacisnąć przycisk STOP/EJECT by zakończyć nagrywanie.

## FUNKCJE ODTWARZACZA CD / MP3

### DZIAŁANIA PODSTAWOWE

#### PLAY / PAUSE ► II

Nacisnąć by rozpocząć odtwarzanie dysku CD / MP3.  
Nacisnąć ponownie by czasowo wstrzymać odtwarzanie.  
Nacisnąć ponownie by odtwarzać dalej.

#### SKIP + ►►

Nacisnąć by przejść do utworu następnego (+) lub poprzedniego (-).

#### SKIP - ◀◀

Nacisnąć i przytrzymać w czasie odtwarzania aż do znalezieniażądanego miejsca utworu.

#### STOP ■

Nacisnąć by zakończyć wszystkie operacje CD / MP3.

### ODTWARZANIE

- 1) Ustawić przełącznik FUNCTION w pozycji "CD / MP3".
- 2) Otworzyć kieszeń CD i włożyć dysk CD / MP3, stroną zadrukowaną do góry.
- 3) Zamknąć kieszeń CD.
- 4) Po włożeniu płyty urządzenie odczytuje ją. Na wyświetlaczu pojawi się liczba utworów.
- 5) Odtwarzanie rozpocznie się automatycznie od pierwszego utworu.
- 6) Ustawić głośność przy pomocy pokrętki "VOLUME".
- 7) Nacisnąć przycisk PLAY / PAUSE/USB by czasowo wstrzymać odtwarzanie.
- 8) Nacisnąć przycisk STOP by zakończyć odtwarzanie.

## FUNKCJE ODTWARZACZA CD / MP3

### PROGRAMOWANIE LISTY ODTWARZANIA

Można stworzyć listę odtwarzania zawierającą do 20 utworów z płyty CD lub 99 utworów z płyty MP3 i odtwarzać ją w zaprogramowanej kolejności. Przed rozpoczęciem tworzenia listy należy zakończyć inne operacje wciskając STOP.

- 1) Nacisnąć przycisk MODE, na wyświetlaczu pojawi podświetlony i migający komunikat "P01".
- 2) Wybrać żądany utwór używając przycisków SKIP + lub SKIP -.  
(Można wybrać żądany album za pomocą przycisku ALBUM).
- 3) Ponownie wcisnąć przycisk MODE by zapisać w pamięci wybrany utwór.
- 4) Powtarzać punkty 2 i 3 by programować kolejne utwory w pamięci.
- 5) Po utworzeniu pełnej listy utworów, nacisnąć przycisk PLAY / PAUSE by rozpocząć odtwarzanie w zaprogramowanej kolejności.
- 6) Dwukrotnie nacisnąć STOP by zakończyć odtwarzanie zaprogramowanej listy. **TRYB - MODE**

Nacisnąć przycisk MODE przed lub w trakcie odtwarzania płyty CD / MP3, każde kolejne naciśnięcie zmienia tryb jak pokazano poniżej:

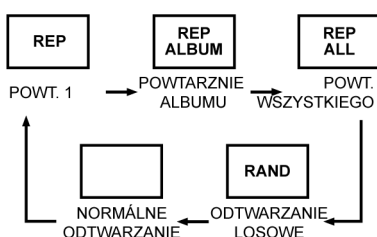

1 - REPEAT 1 - POWTARZANIE JEDNEGO UTWORU

2 - REPEAT ALBUM - POWTARZANIE ALBUMU  
(TYLKO PŁYTY MP3)

3 - REPEAT ALL - POWTARZANIE WSZYSTKICH UTWORÓW

4 - RANDOM - ODTWARZANIE LOSOWE

5 - ODTWARZANIE W TRYBIE ZWYKŁYM

Waga (NETTO): 2,4kg

### Zmiana specyfikacji technicznej produktu zastrzeżona przez producenta.



**OSTRZEŻENIE:** ABY UNIKNĄĆ NIEBEZPIECZEŃSTWA POŻARU LUB PORAŻENIA PRĄDEM ELEKTRYCZNYM, NIE WOLNO WYSTAWIAĆ SPRZĘTU NA DZIAŁANIE DESZCZU BĄDŹ WILGOCI. URZĄDZENIE ODBIORCZE ZAWSZE WYŁĄCZYĆ Z GNIAZDKA, KIEDY NIE JEST UŻYWANE LUB PRZED NAPRAWĄ.

W URZĄDZENIU NIE MA ŻADNYCH CZĘŚCI, KTÓRE BY MÓGŁ ODBIORCĄSAMODZIELNIE NAPRAWIAĆ. NAPRAWĘ SPRZĘTU NALEŻY ZLECIĆ ODPOWIEDNIO PRZYGOTOWANEMU SERWISU AUTORYZACYJNEMU. URZĄDZENIE ZNAJDUJE SIĘ POD NIEBEZPIECZNYM NAPIĘCIEM.

### Informacje o ochronie środowiska naturalnego

Materiały służące do zapakowania tego urządzenia zostały wykonane z materiałów łatwo rozdzielających się na 3 elementy: tektura, masa papierowa i rozciągnięty polietylen. Materiały te po demontażu mogą zostać zutyliczowane przez wyspecjalizowaną spółkę. Prosimy, aby Państwo dotrzymywali miejscowe przepisy dotyczące obchodzenia się z papierami pakowymi, wyładowanymi bateriami i starymi urządzeniami.

### Likwidacja zużytego sprzętu elektrycznego/elektronicznego oraz utylizacja baterii i akumulatorów



Ten symbol znajdujący się na produkcie, jego wyposażeniu lub opakowaniu oznacza, że z produktem nie można obchodzić jak z odpadami domowymi. Kiedy urządzenie lub bateria / akumulator będą nadawały się do wyrzucenia prosimy, aby Państwo przewieźli ten produkt na odpowiednie miejsce zbiorcze, gdzie zostanie przeprowadzona jego utylizacja. Na terenie Unii Europejskiej oraz w innych europejskich krajach znajdują się miejsca zbiórki zużytych urządzeń elektrycznych i elektronicznych oraz baterii i akumulatorów.

Dzięki zapewnieniu właściwej utylizacji produktów mogą Państwo zapobiec możliwym negatywnym skutkom dla środowiska naturalnego i ludzkiego zdrowia. Mogłyby one wystąpić w wypadku nieodpowiedniego postąpienia z odpadami elektronicznymi i elektrycznymi lub zużytymi bateriami i akumulatorami.



Utylizacja materiałów pomaga chronić źródła naturalne. Z tego powodu, prosimy nie wyrzucać starych elektrycznych i elektronicznych urządzeń oraz akumulatorów i baterii razem z odpadami domowymi.

Aby uzyskać więcej informacji o sposobach utylizacji starych urządzeń, należy skontaktować się z władzami lokalnymi, przedsiębiorstwem zajmującym się utylizacją odpadów lub sklepem, w którym został produkt kupiony

**Producent:** Hyundai Corporation, Seoul, Korea

**Importer:** DIGISON Polska sp. z o.o., ul. Krzemieniecka 46, Wrocław 54 613 Poland

## WARNING

- 1) **WARNING:** Please refer the information on exterior bottom enclosure for electrical and safety information before installing or operating the apparatus.
- 2) **WARNING:** To reduce the risk of fire or electric shock, do not expose this apparatus to rain or
- 3) **WARNING:** The battery (battery or batteries or battery pack) shall not be exposed to excessive heat such as sunshine, fire or the like.
- 4) **WARNING:** The mains plug is used as disconnect device, the disconnect device shall remain readily operable.
- 5)  Invisible laser radiation when open and interlocks defeated.  
Avoid exposure to beam of laser.
- 6)  Correct Disposal of this product. This marking indicates that this product should not be disposed with other household wastes throughout the EU. To prevent possible harm to the environment or human health from uncontrolled waste disposal, recycle it responsibly to promote the sustainable reuse of material resources. To return your used device, please use the return and collection systems or contact the retailer where the product was purchased. They can take this product for environmental safe recycling.
- 7) No naked flame sources, such as lighted candles, should be placed on the apparatus.
- 8) Attention should be drawn to environmental aspects of battery disposal.
- 9) Use of the apparatus in moderate climates.
- 10) The rating and marking information are located at the bottom of the unit.
- 11) Excessive sound pressure from earphone and headphones can cause hearing loss.
- 12) The mains plug of unit should be obstructed or should be easily accessed during intended use.
- 13) To be completely disconnect the power input, the mains plug of apparatus shall be disconnected from the mains.

### CAUTION

Danger of explosion if battery is incorrectly replaced.  
Replace only with the same or equivalent type

## WARNING

TO PREVENT FIRE OR SHOCK HAZARD DO NOT EXPOSE THIS APPLIANCE TO RAIN OR MOISTURE.



**LIGHTNING FLASH WITH ARROWHEAD SYMBOL** - within an equilateral triangle, is intended to alert the user to the presence of uninsulated dangerous voltage within the products enclosure that may be of sufficient magnitude to constitute a risk of electric shock to persons.

**EXCLAMATION POINT** - within an equilateral triangle, is used to indicate that a specific component shall be replaced only by the component specified in that documentation for safety reason.

The following label has been affixed to the unit, listing the proper procedure for working with the laser beam:

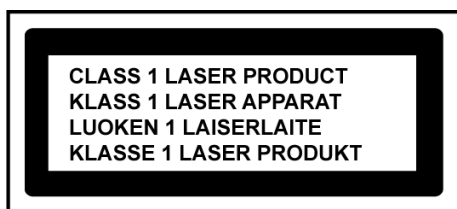

### CLASS 1 LASER PRODUCT LABEL

This label is attached to the place as illustrated to inform that the apparatus contains a laser component.



### WARNING LABEL INFORMING OF RADIATION

This label is placed inside the unit. As shown in the illustration.

To warn against further measures on the unit. The equipment contains a laser radiating laser rays according to the limit of laser product of class 1.

## SAFETY INSTRUCTIONS

- 1) **READ INSTRUCTIONS** - All the safety and operating instructions should be read before the appliance is operated.
- 2) **RETAIN INSTRUCTIONS** - The safety and operating instruction should be retained for future reference.
- 3) **HEED WARNINGS** - All warnings on the appliance and in the operating instructions should be adhered to.
- 4) **FOLLOW INSTRUCTIONS** - All operating instructions should be followed.
- 5) **WATER AND MOISTURE** - The appliance should not be used near water, for example, near a bathtub, washbowl, kitchen sink, laundrytub, swimming pool or in a wet basement.
- 6) **VENTILATION** - The appliance should be situated so that its location or position does not interfere with its proper ventilation. Do not place on bed, sofa, rug or similar surface that may block the ventilation openings, in a built-in installation, such as a bookcase or cabinet that may impede the flow of air through the ventilation openings.
- 7) **HEAT** - The appliance should be situated away from heat sources such as radiators, stoves, or other appliances (including amplifiers) that produce heat.
- 8) **POWER SOURCE** - The appliance should be connected to power supply only of the type described in the operating instructions or as marked on the appliance.
- 9) **POWER CORD PROTECTION** - Power supply cords should be routed so that they are not likely to be walked on or pinched by items placed upon or against them.
- 10) **POWER LINES** - An outdoor antenna should be located away from power lines.
- 11) **OBJECT and LIQUID ENTRY** - Care should be taken so that objects do not fall and liquids are not spilled into the enclosure through openings.
- 12) **ESD WARNING** - The display does not function properly or no reaction to operation of any the control may due to the electrostatic discharge. Switch off and unplug the set. Reconnect after a few seconds.
- 13) **DAMAGE REQUIRING SERVICE** - The appliance should be serviced by qualified service personnel when:
  - a. The power-supply cord or plug has been damaged.
  - b. Objects have fallen into, or liquid has been spilled into the appliance enclosure.
  - c. The appliance has been exposed to rain.
  - d. The appliance has been dropped, or the enclosure damaged.
  - e. The appliance does not appear to operate normally.
- 14) **SERVICING** - The user should not attempt to service the appliance beyond that described in the user operating instructions. All other servicing should be referred to qualified service personnel.

### Notes:

- a) Dirty or scratched CD may cause a skipping problem. Clean or replace the CD.
- b) If an error display or malfunction occurs, disconnect the AC cord and remove all the batteries. Then turn the power back on.

## BEFORE OPERATION

### Notes: CONCERNING COMPACT DISCS.

Since dirty, damaged or warped discs may damage the appliance, care should be taken of the followings items:



- a) Usable compact discs. Use only compact disc with the mark shown below.
- b) CD compact disc only with digital audio signals.

# POWER SOURCES

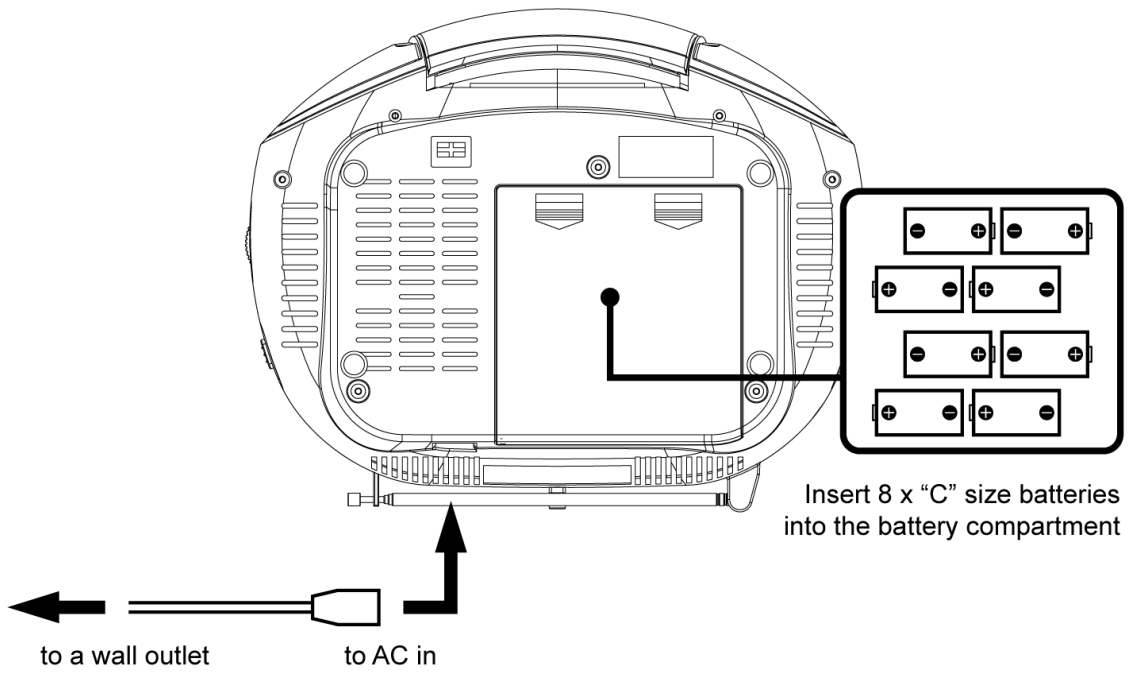

## AC POWER

You can power your portable system by plugging the detachable AC power cord into the AC inlet at the back of the unit and into a wall AC power outlet. Check that the rated voltage of your appliance matches your local voltage. Make sure that the AC power cord is fully inserted into the appliance.

## BATTERY POWER

Insert 8 x "C" size batteries into the battery compartment. Be sure that the batteries are inserted correctly to avoid damage to the appliance. Always remove the batteries when appliance will not be used for a long period of time, as this will cause leakage to the batteries and subsequently damage to your set.

### Notes:

- Use batteries of the same type. Never use different types of batteries together.
- To use the appliance with batteries, disconnect the AC power cord from it.

# LOCATION OF CONTROL

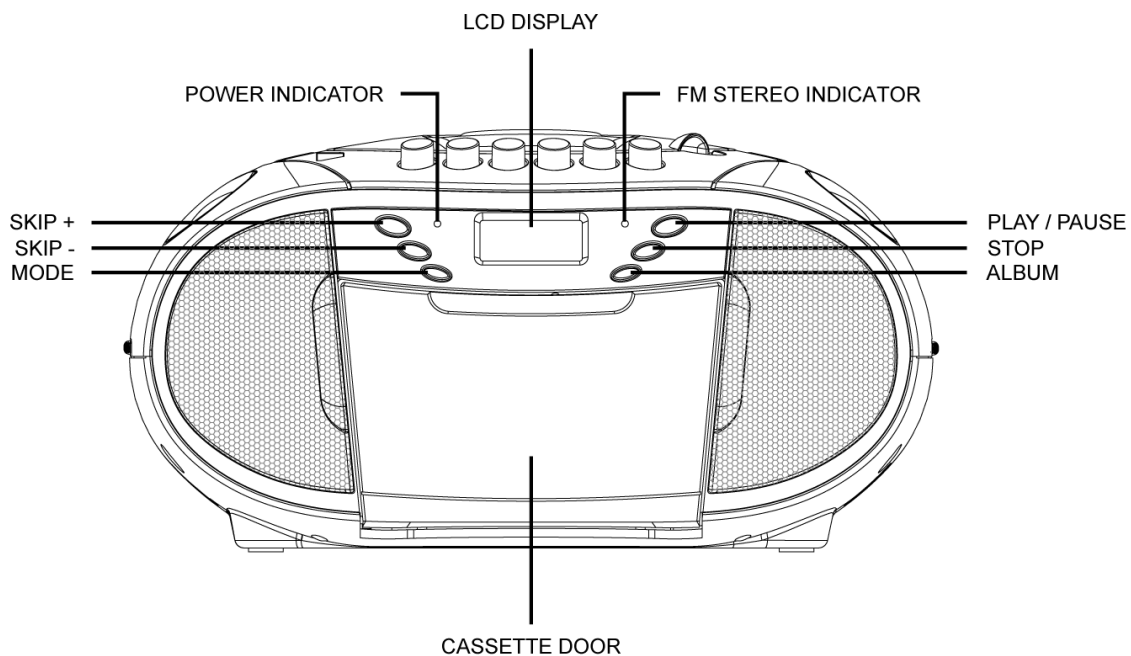
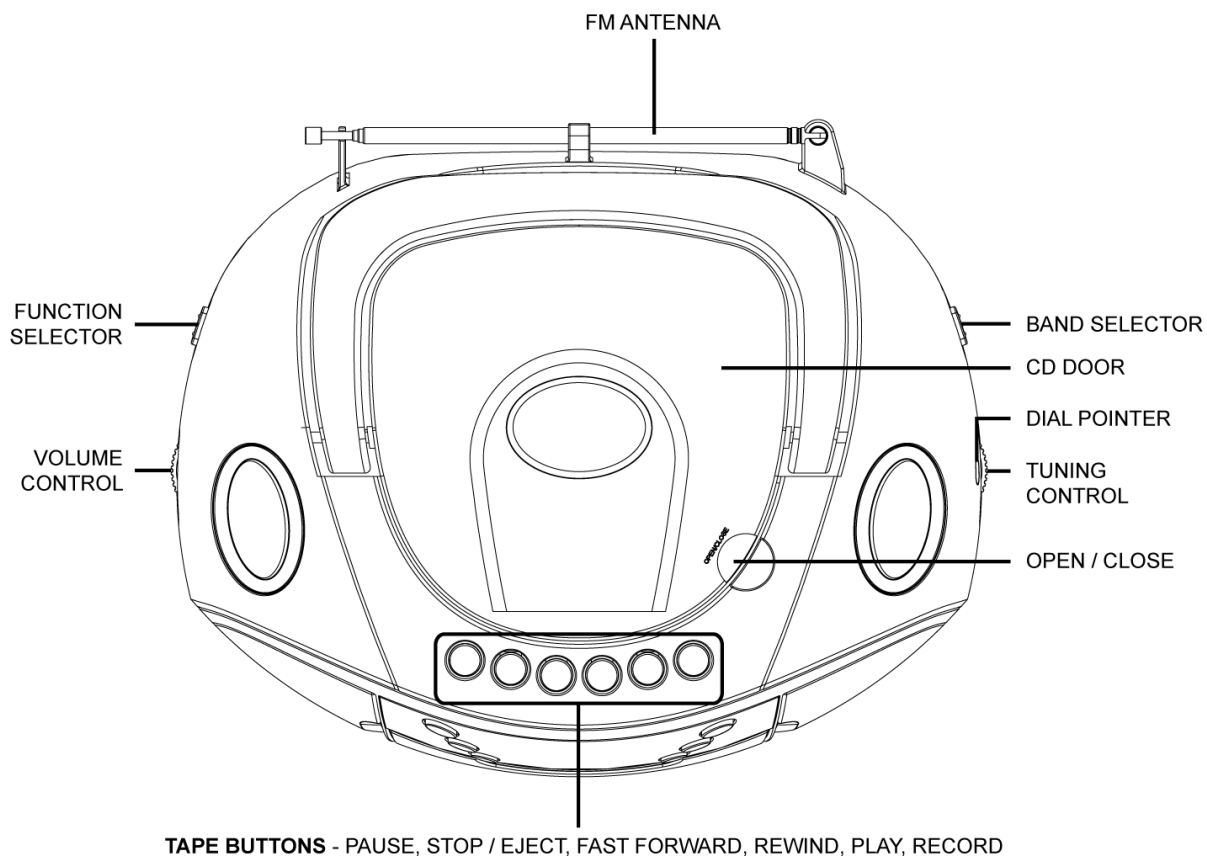

## RADIO OPERATION

### GENERAL OPERATION

- 1) Set the "FUNCTION" selector to "RADIO" mode.
- 2) Select desired band by using the "BAND" selector.
- 3) Adjust radio frequency to your desired station by using the "TUNING" control.
- 4) Adjust the "VOLUME" control to the desired level.

### FM / FM-STEREO RECEPTION

- Set the "BAND" selector to FM mode for MONO reception.
- Set the "BAND" selector to FM ST. mode for FM STEREO reception.  
The Stereo indicator light up to show FM ST. mode.

### FOR BETTER RECEPTION

- Reorient the antenna for better reception.

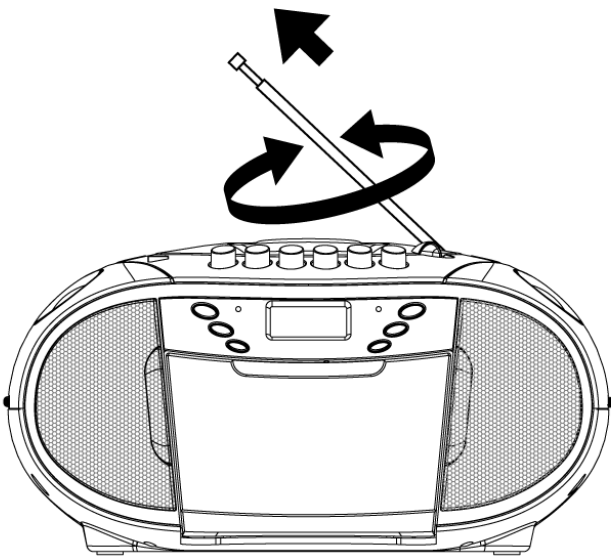

- Reorient the appliance to get better AM reception..

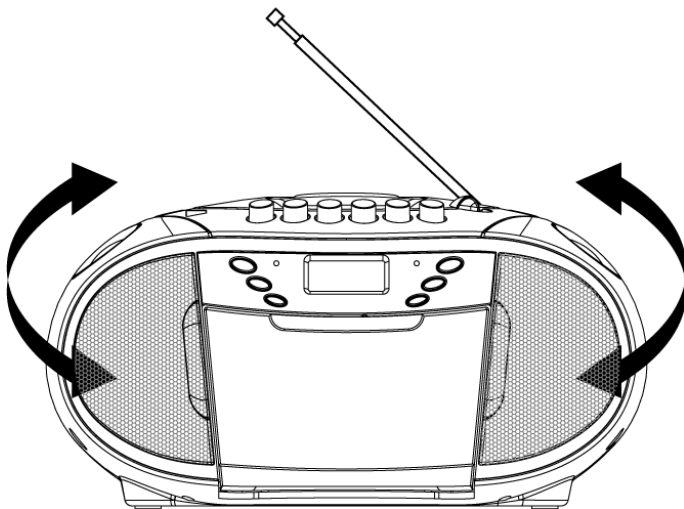

## TAPE OPERATION

### GENERAL OPERATION

#### PAUSE II

Press to stop playing tape operation temporarily.  
Press again to resume tape operation.

#### STOP/EJECT ■ ▲

Press to stop tape operations.  
Press again to open the cassette door after the tape spools stop turning.

#### FAST FORWARD ⏪ & REWIND ⏩

Press to start rapid tape winding either forward or reverse direction.

#### PLAY ▶

Press to start playing tape.

#### RECORD ●

Press it together with "PLAY" button to start recording.

### PLAYBACK

- 1) Set the "FUNCTION" selector to "TAPE" mode.
- 2) Press the "STOP / EJECT" button to open the cassette door and insert your tape.
- 3) Close the cassette door.
- 4) Press the "PLAY" button to start playing tape.
- 5) Adjust the "VOLUME" control to the desired level.
- 6) Press the "PAUSE" button when you want to stop playing tape operation temporarily.
- 7) Press the "STOP / EJECT" button when finished.

### RECORDING

- 1) Press the "STOP / EJECT" button to open the cassette door and insert a blank tape.
- 2) Select the source you want to record.
- 3) To record from radio - Set the "FUNCTION" selector to "RADIO" mode and adjust the desired station.  
To record from CD / MP3 - Place a disc on the CD compartment.  
Set the "FUNCTION" selector to "CD / MP3" mode and select the desired track.
- 4) Press the "RECORD" button together with the "PLAY" button to start recording.
- 5) Press the "STOP / EJECT" button when finished.

# CD / MP3 OPERATION

## GENERAL OPERATION

### PLAY / PAUSE ► II

Press to start playing CD / MP3 disc.  
Press again to stop playing CD / MP3 operation temporarily.  
Press again to resume playback.

### SKIP + ►►

Press to go to the next track or back to the previous track.

### SKIP - ◀◀

Press and hold while playing until you find the point of the sound.

### STOP ■

Press to stop all CD / MP3 operation.

## PLAYBACK

- 1) Set the "FUNCTION" selector to "CD / MP3" mode.
- 2) Open the CD door and place a CD / MP3 disc with the label up on the CD compartment.
- 3) Close the CD door.
- 4) Focus search is performed if disc is inside. Total number of tracks is read and appears on the display.
- 5) Playback will start automatically from the first track.
- 6) Adjust the "VOLUME" control to the desired level.
- 7) Press the "PLAY / PAUSE" button again when you want to stop playback temporarily.
- 8) Press the "STOP" button when finished.

# CD / MP3 OPERATION

## PROGRAM

Up to 20 tracks fo CD disc, 99 tracks of MP3 disc can be programmed for disc play in any order.  
Be sure to press the "STOP" button before use.

- 1) Press the "MODE" button, the display will show "P01" and flash.
- 2) Select desired track by using the "SKIP +" or "SKIP -" button.  
(You may select a desired album by pressing the "ALBUM" button.)
- 3) Press the "MODE" button again to confirm desired track into the program memory.
- 4) Repeat step 2 and 3 to enter additional tracks into the program memory.
- 5) When all the desired tracks have programmed, press the "PLAY / PAUSE" button to play the disc in the order you have programmed.
- 6) Press the "STOP" button twice to terminate programmed playback.

## MODE

Press the "MODE" button before or during playing CD / MP3 disc,  
each press switches the mode function as follows:

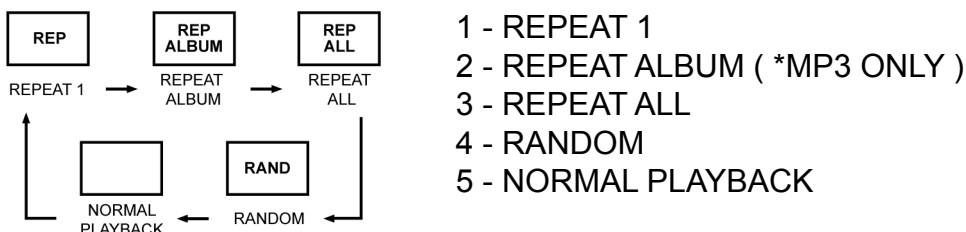

Weight (NETTO): 2,4kg

**We reserve the right to change technical specifications.**





**WARNING:** Do not use this product near water, in wet areas to avoid fire or injury of electric current. Always turn off the product when you don't use it or before a revision. There aren't any parts in this appliance which are reparable by consumer. Always appeal to a qualified authorized service. The product is under a dangerous tention.

**Old electrical appliances, used batteries and accumulators disposal**



This symbol appearing on the product, on the product accessories or on the product packing means that the product must not be disposed as household waste. When the product/ battery durability is over, please, deliver the product or battery (if it is enclosed) to the respective collection point, where the electrical appliances or batteries will be recycled. The places, where the used electrical appliances are collected, exist in the European Union and in other European countries as well. By proper disposal of the product you can prevent possible negative impact on environment and human health, which might otherwise occur as a consequence of improper manipulation with the product or battery/ accumulator. Recycling of materials contributes to protection of natural resources. Therefore, please, do not throw the old electrical appliances and batteries/ accumulators in the household waste. Information, where it is possible to leave the old electrical appliances for free, is provided at your local authority, at the store where you have bought the product. Information, where you can leave the batteries and accumulators for free, is provided to you at the store, at your local authority.

## FIGYELMEZTETÉS

- 1) **FIGYELMEZTETÉS:** A készülék üzembe helyezése előtt olvassa el a készülék alján található biztonsági információkat, valamint a hálózati villamos árammal kapcsolatos információkat.
- 2) **FIGYELMEZTETÉS:** A tűz és áramütés kockázatának elkerülése érdekében ne tegye ki a készüléket esőnek vagy nedvességnek. A készülék nem érintkezhet folyó vagy csepegő vízzel, ne helyezzen rá folyadékkal töltött tárgyakat, pl. vázát.
- 3) **FIGYELMEZTETÉS:** Az elemeket (az egyes elemeket, több elemet vagy az elemkészletet) ne tegye ki túlzott hőnek, pl. napsugárnak, tűznek stb.
- 4) **FIGYELMEZTETÉS:** A hálózati csatlakozódugó egyben áram megszakítási lehetőségként is szolgál, ezért mindig könnyen elérhetőnek kell lennie.
- 5)  Láthatatlan lézersugárzás! Amennyiben kiiktatja a biztonsági záró elemeket, nyissa fel a készüléket, ügyeljen arra, hogy ne érje lézersugárzás.
- 6)  A termék helyes megsemmisítése. Ez a jel azt jelenti, hogy az adott termék az EU-tagországokban nem semmisíthető meg a szokványos háztartási hulladékkal együtt. A környezet- és egészségkárosító hatások elkerülése érdekében a terméket kifejezetten erre a célra kijelölt hulladékgyűjtő pontokon adja le, ezzel is lehetővé téve az újrahasznosítását. Ha a használt terméket be kívánja szolgáltatni, vegye igénybe az adott termékek begyűjtését szolgáló hulladékgyűjtő rendszert, vagy vegye fel a kapcsolatot a bolttal, ahol a terméket megvásárolta. Ily módon a termék környezetvédelmi szempontból biztonságosan újrahasznosítható.
- 7) Ne helyezzen a készülékre nyílt lánggal égő tárgyat, pl. gyertyát.
- 8) Ügyeljen az elemek megsemmisítésére, ill. annak környezetvédelmi aspektusaira.
- 9) Mérsékelt klímájú közegben használja a készüléket.
- 10) A feszültséggel kapcsolatos információk és egyéb jelzések a készülék alján található.
- 11) Fülhallgató vagy fejhallgató okozta túlzott hanghatás halláskárosodást okozhat.
- 12) A készülék hálózati csatlakozási pontja lehetőség szerint ne legyen akadályok mögött, a csatlakozónak a rendeltetésszerű használat során könnyen elérhetőnek kell lennie.
- 13) Az áramforrással való kapcsolat teljes megszakítása érdekében húzza ki a hálózati kábelt a konnektorból.

### FIGYELEM

Az elem helytelen elhelyezése esetén fennáll annak károsodása.  
Csak azonos típusú vagy ekvivalens elemet használjon.

## FIGYELMEZTETÉS

A TŰZ ÉS ÁRAMÜTÉS KOCKÁZATÁNAK ELKERÜLÉSE ÉRDEKÉBEN NE TEGYE KI A KÉSZÜLÉKET ESŐNEK VAGY NEDVESSÉGNEK.



**A VILLÁM SZIMBÓLUMA** egyenlő oldalú háromszögben arra figyelmezteti a felhasználót, hogy a termék belsejében áramütés kockázatát hordozó szigetetlen veszélyes feszültség van jelen.

**A FELKIÁLTÓJEL** egyenlő oldalú háromszögben arra figyelmezteti a felhasználót, hogy a termék bizonyos alkatrészei biztonsági okokból csak a termékdokumentációban meghatározott alkatrészekkel pótolhatók.

**A készülék matricával van ellátva, amely a lézersugár helyes kezelésére figyelmeztet:**



### 1. OSZTÁLYÚ LÉZERTERMÉK MATRICA

A matrica az ábra szerinti helyen található, felhívja figyelmet, hogy a készülék lézereszközt tartalmaz.



### SUGÁRZÁSRA FIGYELMEZTETŐ MATRICA

Ez a matrica a készülék belsejében, az ábra szerinti helyen található, és a készülék további szétszerelésének veszélyére figyelmeztet. A készülék lézereszközt tartalmaz, amely az 1. osztályú lézertermékekre vonatkozó határértékek megfelelő lézersugarat bocsát ki.

## BIZTONSÁGI SZABÁLYOK

- 1) **OLVASSA EL AZ ÚTMUTATÓT** – A készülék üzembe helyezése előtt olvasson el minden biztonsági és használati útmutatást.
- 2) **ŐRIZZE MEG AZ ÚTMUTATÓT** – A biztonsági és használati útmutatót őrizze meg a későbbi használat érdekében.
- 3) **TARTSA BE AZ UTASÍTÁSOKAT** – A készüléken feltüntetett figyelmeztetéseknek megfelelően járjon el és tartsa be a használati útmutatóban foglaltakat.
- 4) **ÚTMUTATÓ BETARTÁSA** – Minden esetben tartsa magát a használati útmutatóhoz.
- 5) **VÍZ ÉS NEDVESSÉG** – Ne használja a készüléket víz közelében, pl. fürdőkád, mosdó, mosogató mellett, medence közelében vagy nedves környezetben.
- 6) **VENTILLÁCIÓ** – a készüléket úgy kell elhelyezni, hogy semmi se akadályozza a megfelelő ventillációját. Ne helyezze a készüléket ágyra, kanapéra, szőnyegre vagy más hasonló felületre, amely elzárhatja a szellőzőnyílásait, sem pedig zárt térbe, pl. könyves szekrénybe vagy polcra, ahol nem biztosított a levegő szabad áramlása a szellőzőnyílásokon keresztül.
- 7) **HŐ** – a készülék nem állhat olyan hőforrások közelében, mint pl. radiátor, kályha vagy egyéb hőforrás (beleértve az erősítőket is).
- 8) **ÁRAMFORRÁS** – A készülék kizárólag a használati útmutatóban leírt és a matricán jelzett áramforráshoz, ill. feszültségforráshoz csatlakoztatható.
- 9) **HÁLÓZATI KÁBEL VÉDELME** – A vezetéket úgy kell elhelyezni, hogy arra ne lépjenek rá, a vezetékre ne helyezzen rá és ne támasszon neki tárgyakat.
- 10) **ELEKTROMOS VEZETÉK** – A külső antennát az elektromos vezetéktől elválasztva kell elhelyezni.
- 11) **IDEGEN TÁRGYAK, FOLYADÉK BEKERÜLÉSE** – ügyeljen rá, hogy a készülékbe a nyílásokon keresztül ne kerüljenek be idegen tárgyak vagy folyadék.
- 12) **FIGYELMEZTETÉS** – Statikus ELEKTROMOS kisülés – Ha a kijelző (display) nem működik rendesen vagy nem reagál, annak elektromos kisülés lehet az oka. Kapcsolja ki a készüléket, a vezetéket húzza ki a csatlakozóból. Néhány másodperc múlva újra csatlakoztathatja.
- 13) **SERVIZI BEAVATKOZÁST IGÉNYLŐ PROBLÉMÁK** – A készülék javítását képzett szakemberre kell bízni, ha:
  - a. Sérült a hálózati vezeték vagy a dugó.
  - b. A készülék belsejébe idegen tárgy vagy folyadék került.
  - c. A készülék elázott.
  - d. A készülék leesett vagy megsérült a borítása.
  - e. Úgy tűnik, a készülék nem működik megfelelően
- 14) **SZERVIZ** – Felhasználóként ne próbálja meg megjavítani a készüléket az útmutatóban leírt esetek kivételével. A szervizi beavatkozást szakszervizben végeztesse.

### Megjegyzés:

- a) A szennyezett vagy megkarcolt CD problémát – ugrálást – okozhat.
- b) Ha a kijelző hibásan működik vagy leáll, húzza ki a vezetéket és vegye ki az elemeket, majd újra csatlakoztassa és kapcsolja be a készüléket.

## ÜZEMBE HELYEZÉS ELŐTT

### Megjegyzés: CD lemezek

Mivel a szennyezett, sérült vagy meghajlott lemezek károsíthatják a készüléket, ügyeljen a következőkre:

- a) A készülékben használható CD lemezek - csak az alábbi jelzéssel ellátott CD-ket használja.
- b) Kizárólag digitális technológiával rögzített CD hanglemezeket használjon.



## FESZÜLTSGFORRÁSOK

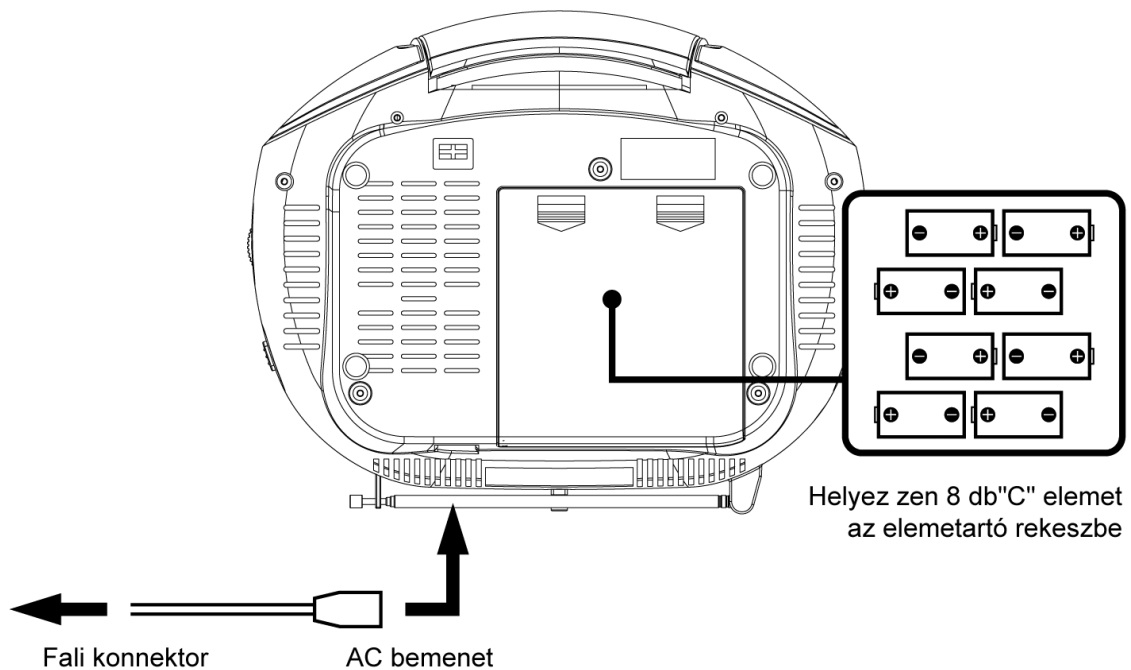

### CSATLAKOZTATÁS A HÁLÓZATHOZ

A hordozható készüléket úgy csatlakoztathatja a (váltóáramú) hálózathoz, hogy a különálló hálózati vezeték megfelelő végét a készülék hátoldalán található bemeneti csatlakozóba illeszti, a másik végét pedig a hálózati csatlakozóba csatlakoztatja. Ellenőrizze, hogy a készüléken megjelölt hálózati feszültség megfelel-e a helyi hálózat feszültségének. Bizonyosodjon meg róla, hogy a hálózati vezeték teljesen be van dugva.

### ELEMEK HASZNÁLATA

Az elemrekeszbe helyezzen 6 db „C” méretű elemet. Ellenőrizze az elemek helyes behelyezését, ellenkező esetben a készülék károsodhat. Ha a készüléket hosszabb ideig nem használja, vegye ki az elemeket, mivel azok kifolyhatnak és károsíthatják a készüléket.

#### Megjegyzés:

- Azonos típusú elemeket használjon. Soha ne használjon egyszerre különböző típusú elemeket.
- Ha elemekkel szeretné üzemeltetni a készüléket, húzza ki a hálózati kábelt.

## A VEZÉRLŐGOMBOK ELHELYEZKEDÉSE

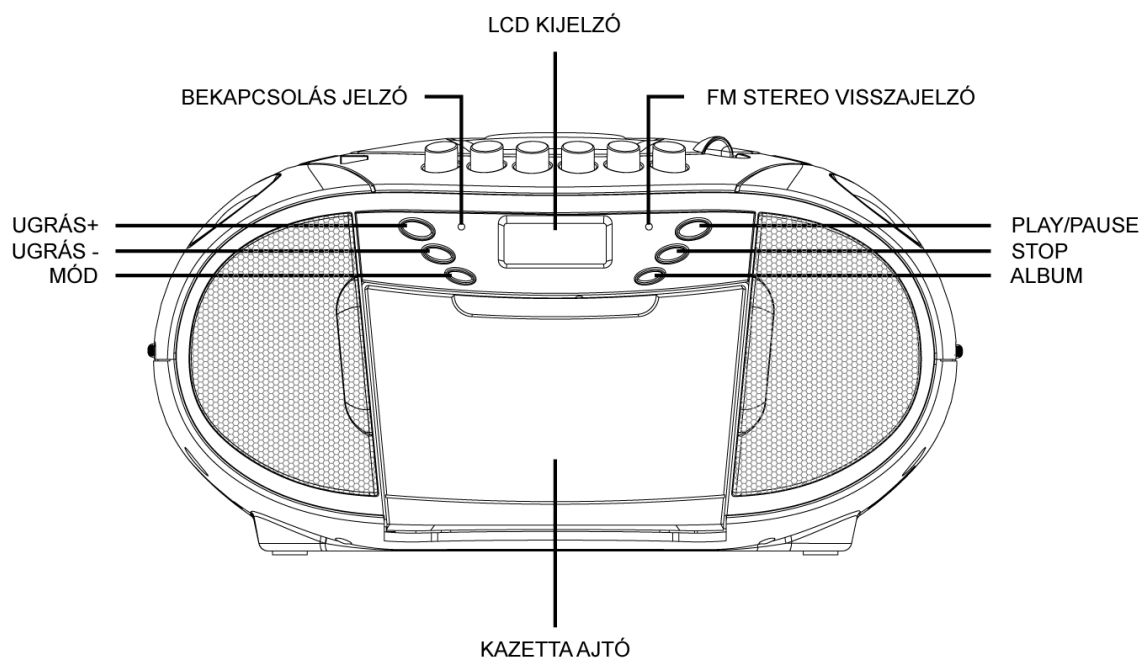
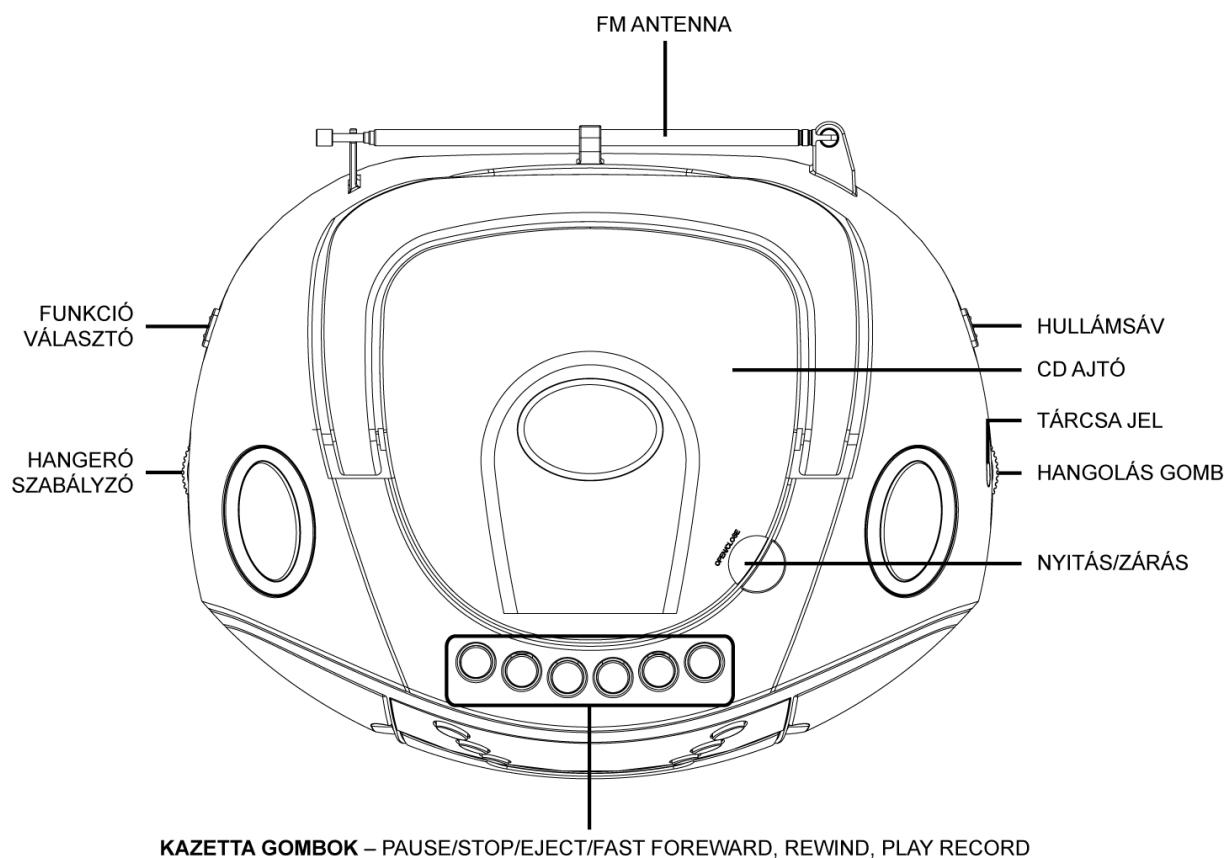

## A RÁDIÓ HASZNÁLATA

### ÁLTALÁNOS TUDNIVALÓK

- 1) A „FUNCTION“ funkcióváltó gombot állítsa „RADIO“ (Rádió) pozícióba.
- 2) A „BAND“ sávvaltó segítségével állítsa be a megfelelő sávot.
- 3) A „TUNING“ állomáskereső gomb segítségével állítsa be a kiválasztott rádióadás frekvenciáját.
- 4) A „VOLUME“ gomb segítségével állítsa be a kívánt hangerőt.

### FM / FM SZTEREÓ VÉTEL

- Amennyiben monó adást kíván venni, a „BAND“ sávvaltó gombot állítsa FM vételi módba.
- Amennyiben sztereó adást kíván venni, a „BAND“ sávvaltó gombot állítsa FM ST vételi módba.

### A JOBB VÉTEL ÉRDEKÉBEN

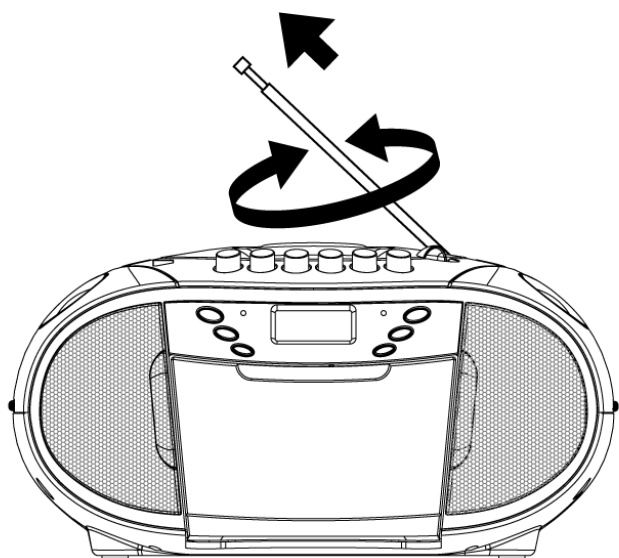

- A jobb FM vétel érdekében állítsa megfelelő állásba az antennát..

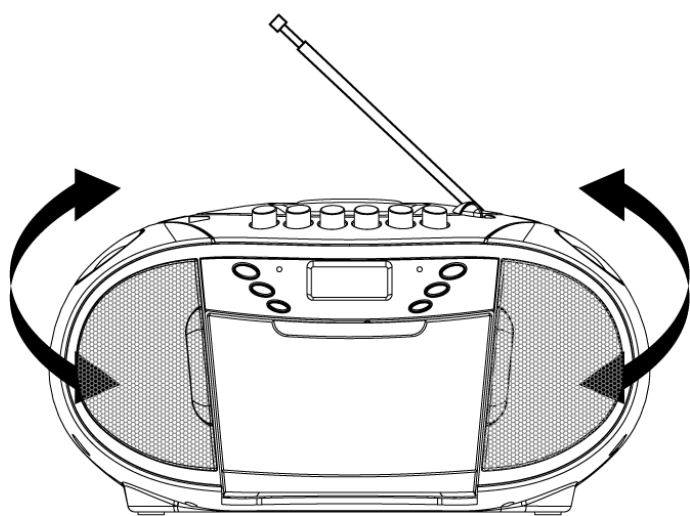

- A jobb AM vétel érdekében forgassa el a készüléket.

# A MAGNÓ HASZNÁLATA

## ÁLTALÁNOS TUDNIVALÓK

PAUSE <b>  </b>	A gomb megnyomásával átmenetileg leállítja a kazetta lejátszását. A gomb ismételt megnyomásával újraindítja a kazetta lejátszását.
STOP/EJECT <b>■▲</b>	A gomb megnyomásával leállítja a kazetta lejátszását. A gomb ismételt megnyomásával a szalagforgás leállítását követően kinyílik a kazettarekesz ajtaja.
FAST FORWARD <b>◀◀</b> és REWIND <b>▶▶</b>	A gomb megnyomásával elindítja a szalag gyorstekerését előre vagy hátra.
PLAY <b>◀</b>	A gomb megnyomásával elindítja a kazetta lejátszását.
RECORD <b>●</b>	Amennyiben ezt a gombot a „PLAY” gombbal egyidejűleg nyomja le, ezzel bekapcsolja a hangfelvételi funkciót.

## LEJÁTSZÁS

- 1) Kapcsolja a „FUNCTION” gombot „TAPE” (Magnó) pozícióba.
- 2) A „STOP / EJECT” gomb megnyomásával nyissa ki a kazettarekesz ajtaját és helyezze be a kazettát.
- 3) Zárja be a kazettarekesz ajtaját.
- 4) A „Play” gomb megnyomásával indíthatja a kazetta lejátszását.
- 5) Állítsa be a kívánt hangerőt a „VOLUME” hangerő-szabályozóval.
- 6) A lejátszás szüneteltetéséhez nyomja meg a „PAUSE” gombot.
- 7) A lejátszás leállításához nyomja meg a „STOP / EJECT” gombot.

## HANGFELVÉTEL RÖGZÍTÉSE

- 1) A „STOP / EJECT” gomb megnyomásával nyissa ki a kazettarekesz ajtaját és helyezze be az üres kazettát.
- 2) Válassza ki a készítendő hangfelvétel forrását. Amennyiben rádióból kíván hangfelvételt készíteni, a „FUNCTION” gombot állítsa „RADIO” pozícióba és állítsa be a kívánt rádióállomást. Amennyiben CD-ről/MP3-ről kíván hangfelvételt készíteni, helyezze be a CD-t a CD rekeszbe. A „FUNCTION” gombot állítsa „CD/MP3” pozícióba és válassza ki a kívánt zeneszámot.
- 3) A hangfelvétel rögzítését a „RECORD” és „PLAY” gombok egyidejű megnyomásával tudja elindítani.
- 4) A leállításhoz nyomja meg a „STOP / EJECT” gombot.

## A CD/MP3 LEJÁTSZÓ HASZNÁLATA

### ÁLTALÁNOS TUDNIVALÓK

PLAY/PAUSE ►	A gomb lenyomásával elindítja a CD / MP3 lejátszását. A gomb ismételt lenyomásával átmenetileg leállítja a CD / MP3 lejátszását.
SKIP + ►►  a	A gomb ismételt lenyomásával folytatja a lejátszást. A gomb lenyomásával a következő trackhez vagy az előző trackhez ugrik.
SKIP - ◀◀	A lejátszás közben tartsa lenyomva a gombot, míg nem találja meg a hangfelvétel keresett pontját.
STOP ■	A gomb lenyomásával leállít valamennyi CD / MP3 lejátszási műveletet.

### LEJÁTSZÁS

- 1) A „FUNCTION“ funkcióváltó gombot állítsa „CD/MP3“ pozícióba.
- 2) Nyissa ki a lemezrekeszt, a rekeszbe helyezze be CD/MP3 lemezt a feliratot tartalmazó oldalával felfelé.
- 3) Zárja be a lemezrekesz ajtaját.
- 4) Amennyiben behelyezte a lemezt, elkezdődik a lemez beolvasása.  
A készülék beolvassa a trackek számát, és jelzi a kijelzőn.
- 5) A lejátszást automatikusan az első zeneszámmal kezdi.
- 6) A „VOLUME“ hangerő-szabályozó gombbal állítsa be a kívánt hangerőt.
- 7) Ha a lejátszást átmenetileg le kívánja állítani, ismét nyomja meg a „PLAY/PAUSE“ gombot.
- 8) A lejátszás leállításához nyomja meg a „STOP“ gombot.

### PROGRAM

A lemez lejátszásakor a trackek sorrendje programozható, a programban 20 tracks/99 tracks MP3 sorrendje rögzíthető. Bizonyosodjon meg róla, hogy a programozási funkció használata előtt megnyomta „STOP“ gombot.

- 1) Nyomja le a „MODE“ (Üzem mód) gombot.  
A kijelzőn a „P01“ felirat jelenik meg, ill. kezd villogni.
- 2) A „SKIP +“ és „SKIP-“ gombokkal válassza ki kívánt zeneszámot.  
(Az „ALBUM“ gomb megnyomásával kiválaszthatja a kívánt albumot).
- 3) A „MODE“ gomb ismételt lenyomásával megerősíti a kiválasztást és elmenti a programtároló memóriába.
- 4) A 2-3. pontok megismétlésével további számokat menthet el a programozható memóriába.
- 5) Ha beprogramozta a trackek kívánt sorrendjét, a lemezt a „PLAY/PAUSE“ gomb lenyomásával a programozott sorrendben játszhatja le.
- 6) A programozott sorrendet a „STOP“ gomb kétszeri lenyomásával törölheti.

### ÜZEMMÓD

Ha a CD/MP3 lemez lejátszása előtt vagy lejátszása közben lenyomja a „MODE“ gombot, Minden egyes lenyomással az alábbi sorrendben változik az üzemmód:

- 1) ISMÉTLÉS 1
- 2) ALBUM ISMÉTLÉSE (csak MP3 esetén)
- 3) AZ ÖSSZES ISMÉTLÉSE
- 4) VÉLETLEN LEJÁTSZÁS
- 5) NORMÁL LEJÁTSZÁS

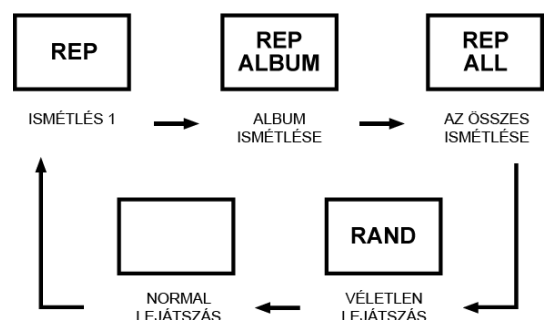

Nettó súly: 2,4 kg

**A gyártó fenntartja a termék műszaki specifikációinak módosítását.**



**FIGYELEM:** TŰZ VAGY ÁRAMÜTÉS ELKERÜLÉSE ÉRDEKÉBEN NE TEGYE KI A KÉSZÜLÉKET ESŐ VAGY NEDVESSÉG HATÁSÁNAK. HASZNÁLATON KÍVÜL VAGY JAVÍTÁS ELŐTT MINDIG HÚZZA KI A KÉSZÜLÉKET AZ ELEKTROMOS HÁLÓZATBÓL. A KÉSZÜLÉK NEM TARTALMAZ A FELHASZNÁLÓ ÁLTAL JAVÍTHATÓ ALKATRÉSZEKET. MINDIG FORDULJON SZAKSZERVIZHEZ. A KÉSZÜLÉK VESZÉLYES FESZÜLTSG ALATT VAN.

### **Környezetvédelmi információk**

Megtettünk lehető legjobbhat a csomagolóanyagok mennyiségének csökkentése érdekében: lehetővé tettük azok egyszerű szétválasztását 3 anyagra: kartonpapír, papírzúzalék és olvasztott polipropilén. A készülék olyan anyagokat tartalmaz, amelyek szétszerelés után speciális üzemekben újrahasznosíthatók. Kérjük, tartsa be a csomagolóanyagok, kimerült elemek és régi berendezések kezelésére vonatkozó helyi előírásokat.

### **Használt elektromos berendezések, elemek és akkumulátorok megsemmisítése**



Ez a jel a készüléken, annak tartozékain vagy csomagolásán azt jelöli, hogy ezt a terméket nem szabad a többi háztartási hulladékkal azonos módon kezelni. Élettartamának letelte után a terméket vagy az elemet (amennyiben tartalmaz) adja le az illetékes hulladékgyűjtő helyen, ahol az elektromos berendezést és elemet újrahasznosítják. Az Európai Unióban és a többi európai államban vannak gyűjtőhelyek a kiszolgált elektromos berendezések számára.

A termék megfelelő módon történő megsemmisítésével nagyban hozzájárul a nem megfelelő hulladékkezelés által a környezetet és az emberi egészséget veszélyeztető kockázatok megelőzéséhez. Az anyagok újrafeldolgozásával megőrizhetők természeti erőforrásaink. Ezért kérjük, ne dobja a kiszolgált elektromos berendezést és elemet/akkumulátort a háztartási hulladék közé. A kiszolgált elektromos berendezések ingyenes elhelyezésére vonatkozó információkért forduljon eladójához, a községi hivatalhoz. A használt elemek és akkumulátorok ingyenes elhelyezésére vonatkozó információkat szintén az eladójától, a községi hivaltaltól.

**Gyártja:** Hyundai Corporation, Seoul, Korea

## ZÁRUČNÍ PODMÍNKY

Na výrobek uvedený v tomto záručním listu je poskytována záruka po dobu dvacet čtyři měsíců od data prodeje spotřebiteli.

Záruka se vztahuje na poruchy a závady, které v průběhu záruční doby vznikly chybou výroby nebo vadou použitých materiálů.

Výrobek je možno reklamovat u prodejce, který výrobek prodal spotřebiteli nebo v autorizovaném servisu.

Při reklamaci je nutné předložit: reklamovaný výrobek, originální nákupní doklad, ve kterém je zřetelně uveden typ výrobku a jeho datum prodeje spotřebiteli, případně tento řádně vyplněný záruční list.

Záruka platí pouze tehdy, je-li výrobek používán podle návodu k obsluze a připojen na správné síťové napětí.

Spotřebitel ztrácí nárok na záruční opravu nebo bezplatný servis v případě:

- zásahu do přístroje neoprávněnou osobou.
- nesprávné nebo neodborné montáže výrobku.
- poškození přístroje vlivem živelné pohromy.
- používání výrobku pro jiné účely, než je obvyklé.
- používání výrobku k profesionální či jiné výdělečné činnosti.
- používání výrobku s jiným než doporučeným příslušenstvím.
- nesprávné údržby výrobku.
- nepravidłelného čištění výrobků zejména v případě, kdy je závada způsobena zbytky potravin, vlasů, domovního prachu nebo jiných nečistot.
- vystavení výrobku nepříznivému vnějšímu vlivu, zejména vniknutím cizích předmětů nebo tekutin (včetně elektrolytu z baterií) dovnitř.
- mechanického poškození výrobku způsobeného nesprávným používáním výrobku nebo jeho pádem.

Pokud zboží při uplatňování vady ze strany spotřebitele bude zasíláno poštou nebo přepravní službou, musí být zabaleno v obalu vhodném pro přepravu tak, aby se zabránilo poškození výrobku přepravou.

Aktuální seznam servisních středisek naleznete na: [www.hyundai-electronics.cz](http://www.hyundai-electronics.cz)

Případně další dotazy zasílejte na [info@hyundai-electronics.cz](mailto:info@hyundai-electronics.cz)

Veškeré náležitosti uvedené v tomto záručním listu platí pouze pro výrobky nakoupené a reklamované na území České Republiky.

Typ výrobku: **TRC 551 A3 / TRC 551 A3R**

Datum prodeje:

Výrobní číslo:

Razítko a podpis prodávajícího:

**ZÁRUČNÝ LIST****ZÁRUČNÉ PODMIENKY**

Na výrobok uvedený v tomto záručnom liste je poskytovaná záruka na dobu dvadsať štyri mesiacov od dátumu predaja spotrebiteľovi.

Záruka sa vzťahuje na poruchy a chyby, ktoré v priebehu záručnej doby vznikli chybou výroby alebo chybou použitých materiálov.

Výrobok je možné reklamovať u predajcu, ktorý výrobok predal spotrebiteľovi alebo v autorizovanom servise.

Pri reklamacii je nutné predložiť: reklamovaný výrobok, originálny nákupný doklad, v ktorom je zreteľne uvedený typ výrobku a jeho dátum predaja spotrebiteľovi prípadne tento riadne vyplnený záručný list.

Záruka platí iba vtedy, ak je výrobok používaný podľa návodu na obsluhu a pripojený na správne sieťové napätie.

Spotrebiteľ stráca nárok na záručnú opravu alebo bezplatný servis najmä v prípade:

- zásahu do prístroja neoprávnenou osobou.
- nesprávnej alebo neodbornej montáže výrobku.
- poškodenia prístroja vplyvom živeľnej pohromy.
- používania výrobku pre účely pre ktoré nie je určený.
- používania výrobku na profesionálne či iné zárobkové činnosti.
- používania výrobku s iným než doporučeným príslušenstvom.
- nesprávnej údržby výrobku.
- nepravidelného čistenia výrobku najmä v prípade, kedy je porucha spôsobená zvyškami potravín, vlasov, domového prachu alebo iných nečistôt.
- vystavenia výrobku nepriaznivému vonkajšiemu vplyvu, najmä vniknutím cudzích predmetov alebo tekutín (vrátane elektrolytu z batérií) dovnútra.
- mechanického poškodenia výrobku spôsobeného nesprávnym používaním výrobku alebo jeho pádom.

Pokiaľ výrobok pri uplatňovaní poruchy zo strany spotrebiteľa bude zasielaný poštou alebo prepravnou službou, musí byť zabalený v obale vhodnom pre prepravu tak, aby sa zabránilo poškodeniu výrobku prepravou.

Aktuálny zoznam servisných stredísk nájdete na: [www.hyundai-electronics.cz](http://www.hyundai-electronics.cz)

Prípadné ďalšie dotazy zasielajte [info@hyundai-electronics.cz](mailto:info@hyundai-electronics.cz)

Všetky náležitosti uvedené v tomto záručnom liste platia len pre výrobky nakúpené a reklamované na území Slovenskej Republiky.

Typ prístroja: **TRC 551 A3 / TRC 551 A3R**

Dátum predaja:

Výrobné číslo:

Pečiatka a podpis predajca:

### WARUNKI GWARANCJI

- 1) Niniejsza gwarancja dotyczy produktów produkowanych pod marką HYUNDAI, zakupionych w sklepach na terytorium Rzeczypospolitej Polskiej.
- 2) Okres gwarancji wynosi 24 miesiące od daty zakupu produktu.
- 3) Naprawy gwarancyjne odbywają się na koszt Gwaranta we wskazanym przez Gwaranta Autoryzowanym Zakładzie Serwisowym.
- 4) Gwarancją objęte są wady produktu spowodowane wadliwymi częściami i/lub defektami produkcyjnymi.
- 5) Gwarancja obowiązuje pod warunkiem dostarczenia do Autoryzowanego Zakładu Serwisowego urządzenia w kompletnym opakowaniu albo w opakowaniu gwarantującym bezpieczny transport wraz z kompletem akcesoriów oraz z poprawnie i czytelnie wypełnioną kartą gwarancyjną i dowodem zakupu (paragon, faktura VAT, etc.).
- 6) Autoryzowany Zakład Serwisowy może odmówić naprawy gwarancyjnej jeśli Karta Gwarancyjna nosić będzie widoczne ślady przeróbek, jeżeli numery produktów okażą się inne niż wpisane w karcie gwarancyjnej a także jeśli numer dokumentu zakupu oraz data zakupu na dokumencie różnią się z danymi na Karcie Gwarancyjnej.
- 7) Usterki ujawnione w okresie gwarancji będą usunięte przez Autoryzowany Zakład Serwisowy w terminie 14 dni roboczych od daty przyjęcia produktu do naprawy przez zakład serwisowy, termin ten może być przedłużony do 21 dni roboczych w przypadku konieczności sprowadzenia części zamiennych z zagranicy .
- 8) Gwarancją nie są objęte:
  - wadliwe działanie lub uszkodzenie spowodowane niewłaściwym użytkowaniem (np. znaczące zabrudzenie urządzenia, zarówno wewnątrz jak i na zewnątrz, zalanie płynami itp.) lub użytkowanie niezgodne z instrukcją obsługi i przepisami bezpieczeństwa
  - zużycie towaru przekraczające zakres zwykłego użytkowania przez indywidualnego odbiorcę końcowego (zwłaszcza jeżeli był wykorzystywany do profesjonalnej lub innej czynności zarobkowej)
  - uszkodzenia spowodowane czynnikami zewnętrznymi (w tym: wyładowaniami atmosferycznymi, przepięciami sieci elektrycznej, środkami chemicznymi, czynnikami termicznymi) i działaniem osób trzecich
  - uszkodzenia powstałe w wyniku podłączenia urządzenia do niewłaściwej instalacji współpracującej z produktem
  - uszkodzenia powstałe w wyniku zalania wodą, użycia nieodpowiednich baterii (np. ładowanych powtórnie baterii nie będących akumulatorami)
  - produkty nie posiadające wypełnionej przez Sprzedawcę Karty Gwarancyjnej
  - produkty z naruszoną plombą gwarancyjną lub wyraźnymi oznakami ingerencji przez osoby trzecie (nie będące Autoryzowanym Zakładem Serwisowym lub nie działające w jego imieniu i nie będące przez niego upoważnionymi)
  - kable przyłączeniowe, piloty zdalnego sterowania, słuchawki, baterie
  - uszkodzenia powstałe wskutek niewłaściwej konserwacji urządzenia
  - uszkodzenia powstałe w wyniku zdarzeń losowych (np. powódź, pożar, klęski żywiołowe, wojna, zamieszki, inne nieprzewidziane okoliczności)
  - czynności związane ze zwykłą eksploatacją urządzenia (np. wymiana baterii)
  - zapisane na urządzeniu dane w formie elektronicznej (w szczególności Gwarant zastrzega sobie prawo do sformatowania nośników danych zawartych w urządzeniu, co może skutkować utratą danych na nich zapisanych)
  - **uszkodzenia (powodujące np. brak odpowiedzi urządzenia lub jego nie włączanie się) powstałe wskutek wgrania nieautoryzowanego oprogramowania.**
- 9) Jeżeli Autoryzowany Zakład Serwisowy stwierdzi, iż przyczyną awarii urządzenia są przypadki wymienione w pkt. 8 lub nie stwierdzi żadnego uszkodzenia, koszty serwisu oraz całkowite koszty transportu urządzenia pokrywa nabywca.

- 10) W wypadku wystąpienia wypadków wymienionych w pkt. 8 Autoryzowany Zakład Serwisowy wyceni naprawę urządzenia i na życzenie klienta może dokonać naprawy odpłatnej. Uszkodzenia urządzenia powstałe w wyniku wypadków opisanych w pkt. 8 powodują utratę gwarancji.
- 11) Wszelkie wadliwe produkty lub ich części, które zostały w ramach naprawy gwarancyjnej wymienione na nowe, stają się własnością Gwaranta.
- 12) W wypadku gdy naprawa urządzenia jest niemożliwa lub spowodowałaby przekroczenie terminów określonych w pkt. 7 a także kiedy naprawa wiązałaby się z poniesieniem przez Gwaranta kosztów niewspółmiernych do wartości urządzenia Gwarant może wymienić Klientowi urządzenie na nowe o takich samych lub wyższych parametrach.  
W razie niedostarczenia urządzenia w komplecie Gwarant może wymienić jedynie zwrócone części urządzenia lub dokonać zwrotu zapłaconej ceny jednak wówczas jest upoważniony do odjęcia kosztu części zużytych lub nie dostarczonych przez użytkownika (np. baterii, słuchawek, zasilacza) wraz z reklamowanym urządzeniem.
- 13) Okres gwarancji przedłuża się o czas przebywania urządzenia w Autoryzowanym Zakładzie Serwisowym.
- 14) W wypadku utraty karty gwarancyjnej nie wydaje się jej duplikatu.
- 15) Producent może uchylić się od dotrzymania terminowości usługi gwarancyjnej gdy zaistnieją zakłócenia w działalności firmy spowodowane nieprzewidywalnymi okolicznościami (tj. niepokoje społeczne, klęski żywiołowe, ograniczenia importowe itp).
- 16) Gwarancja nie wyklucza, nie ogranicza ani nie zawiesza praw konsumenta wynikających z niezgodności towaru z umową sprzedaży.
- 17) W sprawach nieuregulowanych niniejszymi warunkami mają zastosowanie przepisy Kodeksu Cywilnego.

**Uszkodzenie wyposażenia nie jest automatycznie powodem dla bezpłatnej wymiany kompletnego urządzenia. Jeżeli reklamujesz słuchawki, pilota, kable przyłączeniowe lub inne akcesoria NIE PRZYSYŁAJ całego urządzenia. Skontaktuj się ze sprzedawcą lub producentem w celu uzgodnienia sposobu przeprowadzenia procedury reklamacyjnej bez konieczności przesyłania całego kompletu do serwisu.**

Kontakt w sprawach serwisowych: Digison Polska Sp. z.o.o., Tel. (071) 3577027, Fax. (071) 7234552, internet: <http://www.digison.pl/sonline/>, e-mail: [serwis@digison.pl](mailto:serwis@digison.pl)

Nazwa: <b>TRC 551 A3 / TRC 551 A3R</b>	Pieczęć i podpis sprzedawcy:
Data sprzedaży:	
Numer serii:	
1. Data Przyjęcia/Nr Naprawy/ Pieczęć i Podpis Serwisanta:	2. Data Przyjęcia/Nr Naprawy/ Pieczęć i Podpis Serwisanta:
3. Data Przyjęcia/Nr Naprawy/ Pieczęć i Podpis Serwisanta:	4. Data Przyjęcia/Nr Naprawy/ Pieczęć i Podpis Serwisanta:

**Poznámky / Notatka / Notes / Megjegyzés:**

**HYUNDAI**

Licensed by Hyundai Corporation, Korea