

HYUNDAI

CORPORATION

TRC 591 A



NÁVOD K POUŽITÍ NÁVOD NA POUŽITIE INSTRUKCJA OBSŁUGI USER MANUAL

**Přenosný kazetový CD přehrávač s radiopřijímačem
Prenosný kazetový CD prehrávač s rádioprijímačom
Przenośny odtwarzacz kasetowy CD z radioodbiornikiem
Portable CD player with radio**

VAROVÁNÍ

Pro snížení rizika vzniku ohně nebo úrazu elektrickým proudem, nevystavujte přístroj dešti nebo vlhkosti.



VAROVÁNÍ: ABYSTE SNÍŽILI RIZIKO ÚRAZU ELEKTRICKÝM PROUDEM, NEODSTRAŇUJTE KRYT PŘÍSTROJE. UVNITŘ NEJSOU ŽÁDNÉ SOUČÁSTI, KTERÉ BYSTE MOHLI OPRAVIT. OPRAVU SVĚŘTE KVALIFIKOVÁNÉMU SERVISNÍMU TECHNIKOVÍ.



Šipka ve tvaru blesku v rovnostranném trojúhelníku upozorňuje na neizolované nebezpečné napětí uvnitř přístroje, které může být dostatečnou příčinou rizika úrazu elektrickým proudem.



Vykřičník v rovnostranném trojúhelníku upozorňuje na přítomnost důležitých instrukcí pro ovládání a údržbu (servis) v materiálech dodávaných s přístrojem.

VAROVÁNÍ PŘED NEBEZPEČÍM: PŘÍSTROJ NEVYSTAVUJTE PŮSOBENÍ DEŠTĚ NEBO VLHKOSTI, ZABRÁNÍTE TAK VZNIKU POŽÁRU NEBO ÚRAZU ELEKTRICKÝM PROUDEM.

LASEROVÝ VÝROBEK TŘÍDY 1

LASEROVÝ PRODUKT TŘÍDY 1

UPOZORNĚNÍ
PŘI OTEVŘENÍ A ODSTRANĚNÍ BEZPEČNOSTNÍCH ZÁPADEK HROZÍ NEBEZPEČÍ OZÁŘENÍ LASEREM. VYVARUJTE SE PŘÍMÉHO VYSTAVENÍ LASEROVÉMU PAPRSKU.



Tento přístroj je vybaven laserovým zařízením nízkého výkonu.

Pokyny pro použití

Pro zajištění bezpečného a správného používání osobního CD přehrávače dodržujte prosím následující rady:

Umístění

- Nepoužívejte přístroj při velkém horku, chladu, prašnosti nebo vlhkosti.
- Přístroj umístěte na hladkou, vodorovnou plochu.
- Zajistěte volné proudění vzduchu výrobkem. Nepoužívejte přístroj na špatně ventilovaných místech, zakrytý látkou nebo jej nestavte na koberec.

Napájení

- Před použitím přístroje si zkontrolujte, zda uvedené napětí odpovídá vaší síti.

Bezpečnostní pokyny

- Když připojujete nebo odpojíte napájecí kabel, držte jej vždy za zástrčku nikoliv za kabel. Vytahování může kabel poškodit a vznikne riziko úrazu.
- Vždy když nebudete přístroj delší dobu používat, odpojte jej ze síťové zásuvky.
- Tlačítko On/Off neodpojuje přístroj od elektrické sítě. Pro odpojení přístroje od elektrické sítě je nutné vytáhnout síťovou zástrčku.
- Přístroj je možné používat pouze ve vodorovné poloze.

Kondenzace vodních par

- Uvnitř CD přehrávače se mohou vytvořit kapičky vody nebo zkondenzovat vodní pára, pokud je ponechán v teplém a vlhkém prostředí.
- Výrobek nemusí správně pracovat, dojde-li uvnitř ke vzniku kondenzátu.
- Ponechejte přístroj v teplé a suché místnosti 1 až 2 hodiny, aby se zkondenzovaná vlhkost mohla odpařit.

V případě problému odpojte síťový kabel a obraťte se na kvalifikovaného servisního technika.

Varování: Ventilace

Přístroj je vybaven ventilačními otvory, které by neměly být zakrývány.

Varování před vodou:

Přístroj by neměl být vystavován kapající nebo stříkající vodě a neměly by na něm být umístěny nádoby s tekutinami, například vázy atd.

- Vyvarujte se postříkání nebo políání přístroje jakoukoli tekutinou, přičemž zabraňte pokládání nádob s tekutinami, jako jsou například vázy a podobně na přístroj.
- Síťový napájecí kabel se používá pro odpojení přístroje od sítě a měl by zůstat přístupný. Pro úplné odpojení přístroje od napájení je nutné vytáhnout síťový napájecí kabel ze zásuvky.
- Přístroj by měl být používán v otevřeném prostoru.
- Větrací otvory by neměly být zakrývány novinami, ubrusy, záclonami apod.
- Na přístroj by neměly být stavěny předměty s otevřeným ohněm, například hořící svíčky.
- Při likvidaci baterií by měla být věnována pozornost dopadům na životní prostředí.
- Přístroj by měl být používán pouze v mírném klimatickém pásu.

Ovládací prvky

Napájení

Horní a přední panel (viz 1)

1. VOLUME

- nastavení úrovně hlasitosti.

2. VOLIČ FUNKCÍ

- vybírá funkci: CD (CD přehrávač), TAPE (magnetofon) nebo RADIO (radiopřijímač),

3. DBBS (Dynamic Bass Boost)

- posílení hlubokých tónů.

4. OVLÁDACÍ TLAČÍTKA KAZETOVÉHO PŘEHRÁVAČE

- REKORD - spouští záznam.
- PLAY - spouští přehrávání.
- F.FWD/REW - rychlé převíjení kazety dopředu/dozadu
- STOP/EJECT - zastavení přehrávání kazety;
- otevírání prostoru pro kazetu.
- PAUSE - přerušení záznamu nebo přehrávání.

5. Dvířka prostoru pro CD

- otevření nebo uzavření dvířek prostoru CD.

6. VOLIČ VLNOVÉHO PÁSMU (FM ST. • FM • AM)

- výběr vlnového pásma FM ST /FM/AM.

7. OVLADAČ LADĚNÍ

- výběr stanice FM/AM.

8. Tlačítko PROGRAM

- CD: - programování a prohlížení naprogramovaných čísel skladeb.

9. Vyhledávání I<< >>I

- CD: - přeskočení nebo vyhledání úseku/skladby dozadu nebo dopředu.

10. Tlačítko REPEAT (opakování)

- opakování skladby/CD/programu.

11. DISPLEJ

- zobrazuje funkce CD.

12. STOP

- zastavení přehrávání CD; vymazání programu CD.

1

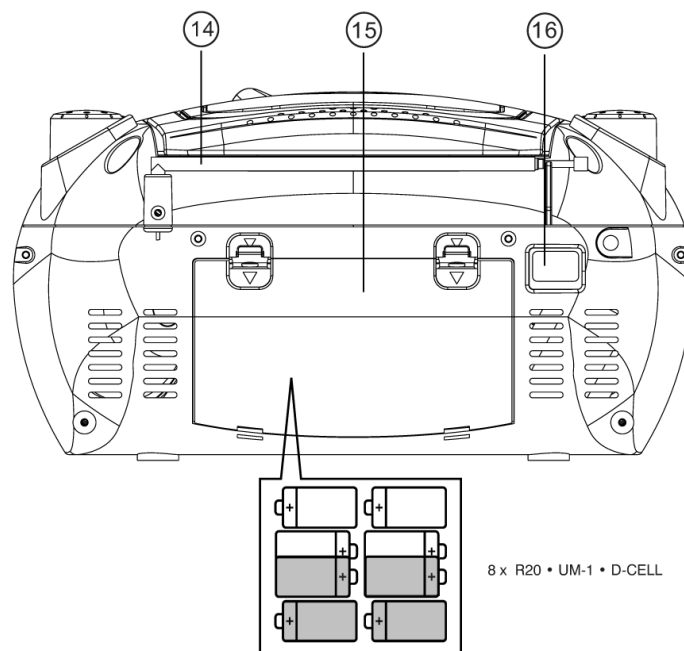
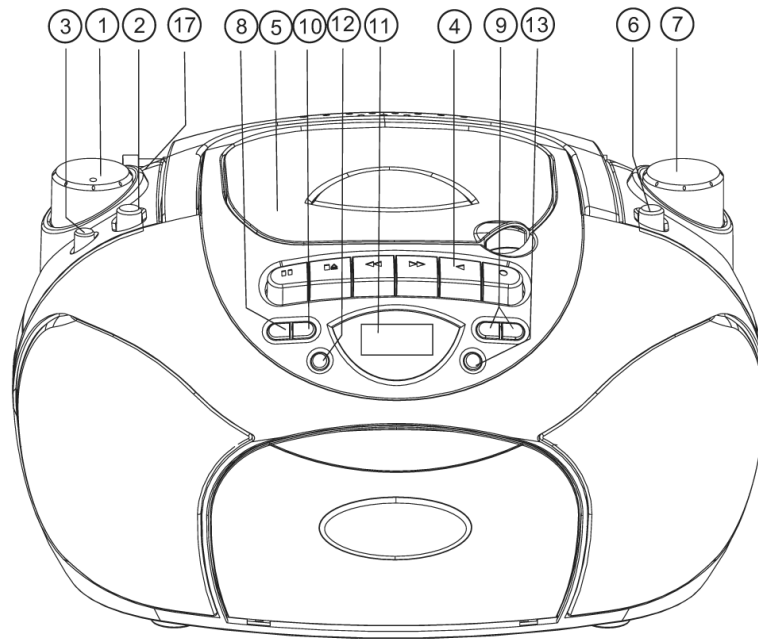

13. Tlačítko PRESS TO PLAY (stiskněte pro přehrávání)

- spouští nebo pozastavuje přehrávání CD.

14. TELESKOPICKÁ ANTÉNA

- zlepšení příjmu FM stanic.

15. DVÍŘKA SCHRÁNKY PRO BATERIE

- otevření schránky pro baterie.

16. ZÁSUVKA NAPÁJENÍ

- zásuvka pro připojení síťového kabelu.

17. STEREO JACK

- 3.5 mm stereo jack pro sluchátka

Zdroj napájení

Kdykoliv je to vhodné, používejte napájení síťovým napětím, pokud chcete prodloužit životnost baterií. Ujistěte se, že jste přístroj odpojili ze zásuvky před vložením baterií.

Baterie (nejsou přiloženy)

Otevřete schránku pro baterie a vložte osm baterií typu LR-20, UM-1 nebo D (doporučujeme alkalické) se správnou polaritou podle označení symboly „+“ a „-“ ve schránce.

Baterie obsahují chemické látky, takže by měly být likvidovány podle předpisů.

Nesprávné použití baterií může způsobit vytečení elektrolytu a způsoby korozi schránky nebo prasknutí baterií. Z toho důvodu:

- Nekombinujte baterie různého typu: například alkalické se zinkouhlíkovými. Pro přístroj používejte pouze baterie stejného typu.
- Při vkládání nových baterií nezkoušejte kombinovat staré s novými.
- Vyjměte baterie, pokud nebudete přístroj po delší dobu používat.

Používání při napájení ze sítě

1. Zkontrolujte, zda napájecí napětí, podle popisu na výrobním štítku na spodní straně přístroje, odpovídá napájení v místní elektrické síti.
Pokud ne, obraťte se na prodejce nebo servisní středisko.
2. Síťový kabel připojte do zásuvky pro napájení a do síťové zásuvky. Nyní je napájení připojeno a přístroj připraven k používání.
3. Pro úplné vypnutí přístroje vytáhněte síťový kabel ze zásuvky.
 - Vytažením síťového kabelu ze zásuvky chráníte přístroj při silné bouři.

Základní funkce

Radiopřijímač

Zapínání/vypínání: Úspora energie

Abyste předešli zbytečné spotřebě energie, kdykoliv napájíte přístroj ze sítě nebo z baterií, přepínejte při nepoužívání přístroje volič funkcí do polohy off (vypnuto).

Všeobecné ovládání

1. Pro volbu zdroje zvuku přepněte volič funkcí do polohy CD/TAPE OFF (kazetový přehrávač -vypnuto)/AM/FM
2. Upravte zvuk ovladači VOLUME (hlasitost) a DBBS (Dynamic Bass Boost) (dynamické zesílení basů).
3. Přístroj vypnete přepnutím voliče funkcí do polohy off (vypnuto).

Radopřijímač

Příjem rozhlasového vysílání

1. Volič funkcí přesuňte do polohy RADIO (radiopřijímač).
2. Voličem vlnového rozsahu (BAND) nastavte požadované vlnové pásmo - FM STEREO, FM, AM.
3. Otáčením ovladače ladění naleznete požadovanou stanici..
POZNÁMKA: Pokud je volič vlnového rozsahu nastaven v poloze FM a máte naladěnou stanici FM se stereofonním vysíláním, LCD indikátor FM stereo bude svítit.
4. Když ukončíte poslech, přepněte volič funkcí do polohy OFF
 - Pro příjem v pásmu **FM** vytáhněte teleskopickou anténu. Anténu nakloňte a otočte. Pokud je signál příliš silný (v blízkosti vysílače), anténu zkratěte zasunutím.
 - Pro příjem v pásmu **AM** je přístroj vybaven vestavěnou anténou, takže není teleskopická anténa potřebná. Anténu nasměrujete otočením celého přístroje.

Přehrávání kazety

1. Zvolte zdroj zvuku TAPE (kazetový přehrávač).
2. Stiskněte **STOP • EJECT** pro otevření kazetové mechaniky.
3. Vložte do mechaniky nahranou kazetu a uzavřete dvířka.
4. Stiskněte **PLAY** pro začátek programového přehrávání.
5. Pro přerušování přehrávání stiskněte **PAUSE**. Pro pokračování v přehrávání stiskněte tlačítko znovu.
6. Stisknutí **||<<** nebo **>>|** na přístroji umožňuje rychlé převíjení kazety v obou směrech.
7. Pro zastavení přehrávání stiskněte **STOP EJECT**.
 - Tlačítka jsou automaticky uvolněna po dosažení konce kazety, pokud nebyla stisknuta pauza (**PAUSE**).

Záznam

Všeobecné informace o záznamu

- Záznam je přípustný, pokud není porušeno autorské právo nebo další práva třetích osob.
- Tento přístroj není vhodný pro záznam na kazety typu **CHROME** (IEC II) nebo **METAL** (IEC IV). Pro záznam používejte kazety typu **NORMAL** (IEC I), na kterých nejsou vylomeny jazýčky pro ochranu nahrávky.
- Nejlepší úroveň záznamu je nastavena automaticky. Změna nastavení ovladačů **VOL** a **DBB** nemá vliv na probíhající záznam.
- Na úplném začátku a konci kazety neprobíhá po 7 sekund záznam - dokud zaváděcí páska nepřejde záznamovou hlavu.
- Abyste uchránili kazetu před nechtěným smazáním, natočte ji požadovanou stranou k sobě a vylomte levý jazýček. Záznam na této straně není dále možný. Pro opětovný záznam na tuto stranu přelepte vzniklý otvor kouskem lepicí pásky.

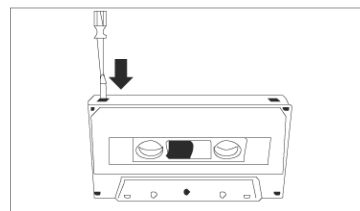

Záznam z radiopřijímače

1. Naladte požadovanou stanici (viz Příjem rozhlasového vysílání).
2. Stiskněte **STOP • EJECT** pro otevření kazetové mechaniky.
3. Vložte do mechaniky vhodnou kazetu a uzavřete dvířka.
4. Stiskněte **RECORD** pro spuštění záznamu.
5. Pro krátké přerušování stiskněte **PAUSE**. Pro pokračování v nahrávání stiskněte znovu tlačítko **PAUSE**.
6. Pro zastavení záznamu stiskněte **STOP EJECT**.

Údržba

Údržba kazetového přehrávače

Pro zajištění kvality záznamu a přehrávání kazet čistěte části A, B a C uvedené na obrázku po přibližně 50 hodinách používání nebo přibližně jednou za měsíc. Pro čištění používejte tyčinku s vatou mírně navlhčenou v alkoholu nebo ve speciálním čisticím roztoku na čištění hlav.

1. Otevřete kazetovou mechaniku stisknutím **STOP • EJECT**.
2. Stiskněte **PLAY** a vyčistěte gumovou přítlačnou kladku C.
3. Stiskněte **PAUSE** a vyčistěte magnetické hlavy A také vodící trn B.
4. Po ukončení čištění stiskněte **STOP • EJECT**.

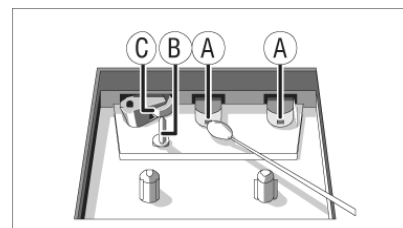

Poznámka: Čištění hlav může být také provedeno přehráním čisticí kazety.

CD přehrávač

Přehrávání CD

Tento CD přehrávač může přehrávat Audio, CD-R a CD-RW. Nepokoušejte se přehrávat disky CD-ROM, CDi, VCD, DVD nebo počítačové CD.

1. Přepínač funkcí přesuňte do polohy CD. Na displeji se krátce objeví ____.
2. Pro otevření mechaniky CD, zvedněte dvířka v rohu označeném OPEN (otevřít).
3. Vložte CD, CD-R nebo CD-RW potíštěnou stranou směřující nahoru a dvířka CD mírným stisknutím uzavřete.
4. Stiskněte tlačítko PŘEHRÁVÁNÍ/PAUZA na přístroji pro spuštění přehrávání.
5. Pro přerušování stiskněte tlačítko PŘEHRÁVÁNÍ/PAUZA, pro obnovení přehrávání jej stiskněte znovu.
6. Pro zastavení přehrávání CD stiskněte STOP.

Poznámka: Přehrávání CD se zastaví také, když:

- otevřete mechaniku CD;
- zvolíte RADIO (radiopřijímač) jako zdroj zvuku;
- je dosaženo konce CD.

Volba jiné skladby

Během přehrávání můžete použít tlačítka ◀◀ nebo ▶▶ pro výběr určité skladby.

- Pokud zvolíte číslo skladby při zastaveném nebo pozastaveném přehrávání, stiskněte tlačítko PŘEHRÁVÁNÍ/PAUZA pro spuštění přehrávání.
- Stiskněte jednou krátce ▶▶ pro posun na další skladbu nebo stiskněte opakovaně, až se požadované číslo skladby objeví na displeji.
- Stiskněte jednou krátce ◀◀ pro návrat na začátek aktuální skladby.
- Stiskněte ◀◀ více než jednou pro přesun na předchozí skladbu.

Různé režimy přehrávání: Opakování

REPEAT - opakované přehrávání aktuální skladby

REPEAT ALL - opakované přehrávání celého CD

Programování pořadí skladeb pro přehrávání

Můžete uložit až 32 skladeb pro přehrávání v požadovaném pořadí. Pokud si to přejete, můžete kteroukoliv skladbu uložit vícekrát.

1. V režimu PROG (programování), stiskněte ◀◀ nebo ▶▶ pro nalezení požadované skladby.
2. Jakmile se objeví vybrané číslo skladby, stiskněte jednou PROG MODE pro uložení skladby. Na displeji se krátce zobrazí prog následované vybraným číslem skladby.
3. Opakujte kroky 1 až 2 pro volbu a uložení všech požadovaných skladeb tímto postupem.
4. Pro přehrávání naprogramovaných skladeb stiskněte tlačítko PŘEHRÁVÁNÍ/PAUZA.

Prohlídka uloženého programu

- Po přehrávání nejméně jedné naprogramované skladby stiskněte tlačítko I<< nebo >>I, na displeji se zobrazí čísla uložených skladeb

Vymazání programu

Obsah paměti můžete vymazat:

- otevřením dvířek mechaniky CD;
- volbou radiopřijímače jako zdroje zvuku;
- stisknutím STOP (dvakrát při přehrávání nebo když je přehrávání zastaveno)

Poznámka pro uživatele CD-R/CD-RW:

V závislosti na typu vypalovací CD mechaniky, značce disku a rychlosti vypalování se mohou objevit problémy se čtením.

Údržba a bezpečnost

Preventivní a všeobecná údržba

- Příklad: Přístroj pokládejte na pevnou a rovnou plochu tak, aby se nenakláněl.
- Nevystavujte přístroj, baterie nebo disky CD vlhkosti, dešti, písku nebo silnému teplu vytvářenému topením nebo přímým slunečním zářením.
- Příklad: Přístroj nezakrývejte. Pro odpovídající větrání je potřeba mezera minimálně 15 cm mezi větracími otvory a okolními plochami, aby se předešlo přehřátí přístroje.
- Mechanické díly přístroje, které obsahují samomazná ložiska, nelze mazat olejem.
- Pro čištění přístroje používejte měkkou a suchou látku. Nepoužívejte žádné čisticí prostředky obsahující alkohol, čpavek, benzín nebo brusné materiály, protože mohou poškodit skříň přístroje.



Přehrávač CD a péče o CD

- Nikdy se nedotýkejte snímacího zařízení CD přehrávače!
- Náhlé změny okolní teploty mohou způsobit vznik kondenzátu a zamlžení čočky CD přehrávače. V takovém případě není možné přehrávání CD. Nepokoušejte se snímací zařízení vyčistit, ale ponechte přístroj v teplém prostředí, až se vlhkost odpaří.
- Vždy uzavírejte dvířka mechaniky CD, abyste ji chránili před prachem. Pro odstranění prachu používejte měkkou a suchou látku.
- Disky CD očistěte otřením v přímém směru od středu k okrajům pomocí měkké, vlákna nepouštějící látky. Nepoužívejte čisticí prostředky, protože mohou disk poškodit.
- Nikdy na CD nepište nebo nelepte žádné nálepky

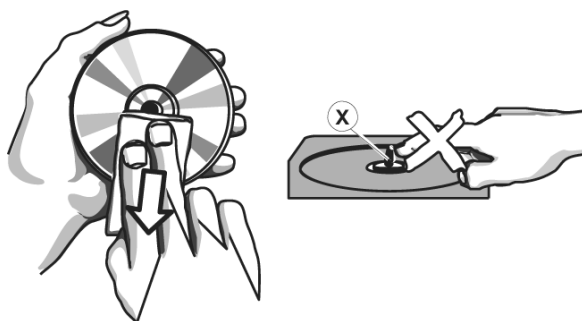

Řešení problémů

Pokud se objeví závada, nejdříve zkontrolujte následující body, než odnesete zařízení do opravy. Přístroj neotvírejte, riskujete úraz elektrickým proudem. Pokud nedokážete problém vyřešit podle následujících doporučení, obraťte se na prodejce nebo servisní středisko.

VAROVÁNÍ: Za žádných okolností se nepokoušejte o svépomocnou opravu přístroje, protože by došlo k porušení záruky.

- Problém • Řešení

Žádný zvuk/napájení

- Není nastavena hlasitost • Upravte hlasitost (VOLUME)
- Síťový kabel není připojen správně
- Připojte správně napájecí kabel
- Baterie jsou vybité/nesprávně vloženy
- Vložte správně baterie (nové)

Displej nepracuje správně/přístroj nereaguje na žádný ovládací prvek

- Vznikl elektrostatický výboj
- Vypněte a odpojte přístroj ze sítě. Znovu jej zapojte po několika sekundách

Špatná kvalita zvuku z kazety

- Hlavy jsou zaprášené nebo znečištěné apod.
- Vyčistěte části kazetového přehrávače, viz Údržba
- Používáte nekompatibilní typ kazety (METAL nebo CHROME)
- Pro záznam používejte pouze kazety NORMAL (IEC I)

Neprobíhá záznam

- Ochranné jazýčky kazety mohou být vylomené
- Chybějící jazýček přelepte lepící páskou

Zobrazuje se nápis „no disc”

- Není vložen disk CD
- Vložte disk CD, CD-R nebo CD-RW
- Disk CD je vážně poškrábaný nebo znečištěný
- Vyměňte/vyčistěte disk CD, viz Údržba
- Laserové snímací zařízení je orosené
- Vyčkejte, až se vyčistí
- Disk CD-R je prázdný nebo není uzavřený
- Použijte uzavřený disk CD-R

Nespustí se přehrávání disku CD

- Disk CD je vážně poškrábaný nebo špinavý
- Vyměňte/vyčistěte disk CD, viz Údržba
- Laserové snímací zařízení je orosené
- Vyčkejte, až se teplota snímacího zařízení vyrovná na teplotu místnosti

Přeskakují stopy na disku CD

- Disk CD je poškozený nebo špinavý
- Vyměňte nebo vyčistěte disk
- Je aktivní naprogramované pořadí skladeb
- Opusťte režim naprogramovaného přehrávání

Změna technické specifikace výrobku vyhrazena výrobcem.

Poznámka: Některé disky CD – R/ CD – RW, (neoriginály) nemusí přehrávač přehrát vzhledem k fyzickému stavu záznamového media (disku), kvalitě záznamového media, způsobu záznamu a charakteristice záznamového software.

Informace o ochraně životního prostředí

Udělali jsme to nejlepší pro snížení množství obalů a zajistili jsme jejich snadné rozdělení na 3 materiály: lepenka, papírová drť a roztažený polyetylén. Tento přístroj obsahuje materiály, které mohou být po demontáži specializovanou společností recyklovány. Dodržujte prosím místní nařízení týkající se nakládání s balíci materiály, vybitými bateriemi a starým zařízením.

Likvidace starého elektrického a elektronického zařízení

Tento symbol na výrobku, jeho příslušenství nebo na jeho obalu označuje, že s výrobkem nesmí být nakládáno jako s domácím odpadem. Prosím dopravte tento výrobek na příslušné sběrné místo, kde bude provedena recyklace takového elektrického a elektronického zařízení.



V Evropské unii a v ostatních evropských zemích existují sběrná místa pro použité elektrické a elektronické zařízení. Tím, že zajistíte správnou likvidaci výrobku, můžete předejít možným negativním následkům pro životní prostředí a lidské zdraví, které se mohou v opačném případě projevit jako důsledek nesprávné manipulace s tímto výrobkem. Recyklace materiálů přispívá k ochraně přírodních zdrojů. Z tohoto důvodu prosím nevyhazujte staré elektrické a elektronické zařízení do domovního odpadu. Pro podrobnější informace o recyklaci výrobku se obraťte na místní úřad, službu zajišťující likvidaci domácího odpadu nebo obchod, kde jste výrobek zakoupili.

Firma **HP TRONIC Ústí nad Labem s.r.o.** je registrovaná u společnosti Asekol s.r.o. pod číslem AK-051447.

Váha (NETTO) 1,95 kg

VAROVANIE

Pre zníženie rizika vzniku ohňa alebo úrazu elektrickým prúdom, nevystavujte prístroj dažďu alebo vlhkosti.



UPOZORNENIE: Z DÔVODU ZAMEDZENIA RIZIKA ÚRAZU ELEKTRICKÝM PRÚDOM NEODNÍMAJTE KRYT PRÍSTROJA. VO VNÚTRI SA NENACHÁDZAJÚ ŽIADNE SÚČASTI URČENÉ K OBSLUHE UŽÍVATEĽOM. PRENECHEJTE SERVIS KVALIFIKOVANÉMU SERVISNÉMU PERSONÁLU.



Symbol blesku vo vnútri rovnostranného trojuholníka upozorňuje užívateľa na prítomnosť neizolovaného „nebezpečného napätia“ v prístroji, ktoré je dostatočne vysoké na to, aby pre užívateľa predstavovalo riziko úrazu elektrickým prúdom.



Symbol výkričníku vo vnútri rovnostranného trojuholníka upozorňuje užívateľa na pokyny týkajúce sa prevádzky a údržby (servisu) prístroja v dokumentácii prevádzajúcej prístroj.

VAROVANIE PRED NEBEZPEČENSTVOM: PRÍSTROJ NEVYSTAVUJTE PÔSOBENIU DAŽĎA ALEBO VLHKOSTI, ZABRÁNITE TAK VZNIKU POŽIARU ALEBO ÚRAZU ELEKTRICKÝM PRÚDOM.

LASEROVÝ VÝROBOK TRIEDY 1

LASEROVÝ PRODUKT TRIEDY 1

UPOZORNENIE
PRI OTVÁRANÍ A ODSTRANENÍ BEZPEČNOSTNÝCH ZÁPADIEK HROZÍ NEBEZPEČIE OŽIARENIA LASEROM. VYVARUJTE SA PRIAMÉHO VYSTAVENIA LASEROVÉMU LÚČU.



Tento prístroj je vybavený laserovým zariadením s nízkym výkonom.

Pokyny pre použitie

Pre zaistenie bezpečného a správneho používania osobného CD prehrávača dodržujte prosím nasledujúce rady:

Umiestenie

- Nepoužívajte prístroj pri veľkej horúčave, chlade, prašnosti alebo vlhkosti.
- Prístroj umiestite na hladkú, vodorovnú plochu.
- Zaisťte voľné prúdenie vzduchu výrobkom. Nepoužívajte prístroj na špatne ventilovaných miestach, zakrytý látkou alebo ho nestavajte na koberec.

Napájanie

- Pred použitím prístroja si skontrolujte, či uvedené napätie odpovedá vašej sieti.

Bezpečnostné pokyny

- Keď pripojujete alebo odpojete napájací kábel, držte ho vždy za zástrčku a nie za kábel. Vyťahovanie môže kábel poškodiť a vznikne riziko úrazu.
- Vždy keď nebudete prístroj dlhšiu dobu používať, odpojte ho zo sieťovej zásuvky.
- Tlačidlo On/Off neodpojuje prístroj od elektrickej siete. Pre odpojenie prístroja od elektrickej siete je nutné vytiahnuť sieťovú zástrčku.
- Prístroj je možné používať iba vo vodorovnej polohe.

Kondenzácia vodných pár

- Vnútri CD prehrávača sa môžu vytvoriť kvapôčky vody alebo skondenzovať vodná para, pokiaľ je ponechaný v teplom a vlhkom prostredí.
- Výrobok nemusí správne pracovať, ak dôjde vnútri k vzniku kondenzátu.

- Ponechajte prístroj v teplej a suchej miestnosti 1 až 2 hodiny, aby sa skondenzovaná vlhkosť mohla odpariť.

V prípade problému odpojte sieťový kábel a obráťte sa na kvalifikovaného servisného technika.

Varovanie: Ventilácia

Prístroj je vybavený ventilačnými otvormi, ktoré by nemali byť zakrývané.

Varovanie pred vodou:

Prístroj by nemal byť vystavovaný kvapkajúcej alebo striekajúcej vode a nemali by na ňom byť umiestené nádoby s tekutinami, napríklad vázy atď.

- Vyvarujte sa postriekaniu alebo poliatiu prístroja akoukoľvek tekutinou, pričom zabráňte pokladaniu nádob s tekutinami, ako sú napríklad vázy a podobne na prístroj.
- Sieťový napájací kábel sa používa pre odpojenie prístroja od siete a mal by zostať prístupný. Pre úplné odpojenie prístroja od napájania je nutné vytiahnuť sieťový napájací kábel zo zásuvky.
- Prístroj by mal byť používaný v otvorenom priestore.
- Vetracie otvory by nemali byť zakrývané novinami, obrusmi, záclonami apod.
- Na prístroj by nemali byť stavané predmety s otvoreným ohňom, napríklad horiace sviečky.
- Pri likvidácii batérií by mala byť venovaná pozornosť dopadom na životné prostredie.
- Prístroj by mal byť používaný iba v miernom klimatickom pásme.

Ovládacie prvky

Napájanie

Horný a predný panel

1. VOLUME

- nastavenie úrovne hlasitosti.

2. VOLIČ FUNKCIÍ

- vyberá funkciu: CD (CD prehrávač), TAPE (magnetofón) alebo RÁDIO (rádioprijímač),

3. DBBS (Dynamic Bass Boost)

- posilnenie hlbokých tónov.

4. OVLÁDACIE TLAČIDLÁ KAZETOVÉHO PREHRÁVAČA

- REKORD - spúšťa záznam.
- PLAY - spúšťa prehrávanie.
- F.FWD/REW - rýchle prevíjanie kazety dopredu/dozadu
- STOP/EJECT - zastavenie prehrávania kazety;
- otváranie priestoru pre kazetu.
- PAUSE - prerušenie záznamu alebo prehrávania.

5. Dvierka priestoru pre CD

- otváranie alebo uzavretie dvierok priestoru CD.

6. VOLIČ VLNOVÉHO PÁSMA (FM ST. • FM • AM)

- výber vlnového pásma FM ST /FM/AM.

7. OVLÁDAČ LADENIA

- výber stanice FM/AM.

8. Tlačidlo PROGRAM

- CD: - programovanie a prehliadanie naprogramovaných čísel skladieb.

9. Vyhľadávanie I<< >>I

- CD: - preskočenie alebo vyhľadávanie úseku/skladby dozadu alebo dopredu.

10. Tlačidlo REPEAT (opakovanie)

- opakovanie skladby/CD/programu.

11. DISPLEJ

- zobrazuje funkcie CD.

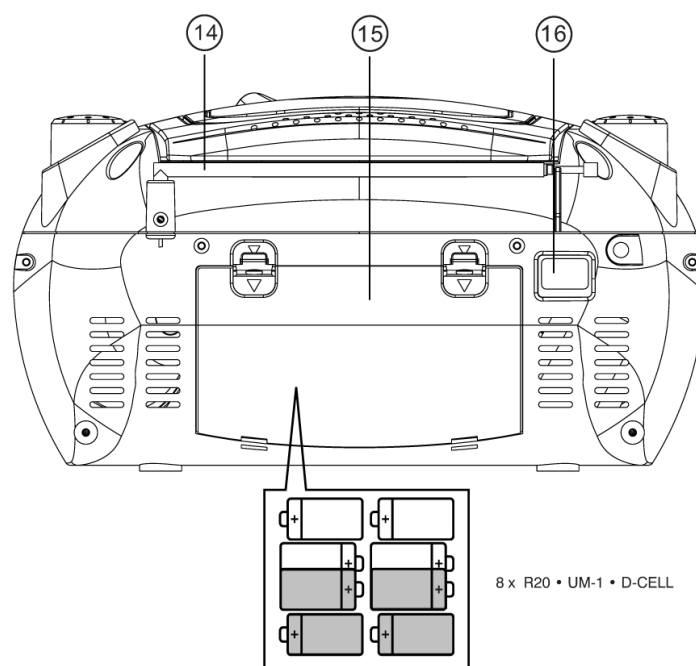
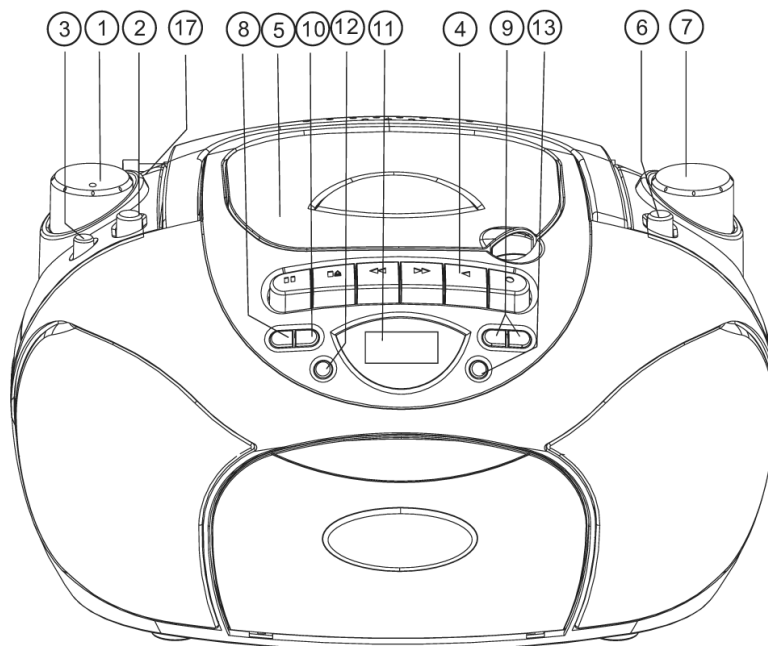

12. STOP

- zastavenie prehrávania CD; vymazanie programu CD.

13. Tlačidlo PRESS TO PLAY (stlačte pre prehrávaní)

- spúšťa alebo pozastavuje prehrávanie CD.

14. TELESKOPICKÁ ANTÉNA

- zlepšenie príjmu FM staníc.

15. DVIERKA SCHRÁNKY PRE BATÉRIE

- otvorenie schránky pre batérie.

16. ZÁSUVKA NAPÁJANIA

- zásuvka pre pripojenie sieťového káblu.

17. STEREO JACK

- stereo jack pre sluchatka

Zdroj napájania

Kedykoľvek je to vhodné, používajte napájanie sieťovým napätím, pokiaľ chcete predĺžiť životnosť batérií. Uistite sa, že ste prístroj odpojili zo zásuvky pred vložením batérií.

Batérie (nie sú priložené)

Otvorte schránku pre batérie a vložte osem batérií typu LR-20, UM-1 alebo D (doporučujeme alkalické) so správnou polaritou podľa označenia symbolmi „+“ a „-“ v schránke.

Batérie obsahujú chemické látky, takže by mali byť likvidované podľa predpisov.

Nesprávne použitie batérií môže spôsobiť vytečenie elektrolytu a spôsobí koróziu schránky alebo prasknutie batérií. Z toho dôvodu:

- Nekombinujte batérie rôzneho typu: napríklad alkalické so zinkouhlíkovými. Pre prístroj používajte iba batérie rovnakého typu.
- Pri vkladaní nových batérií neskúšajte kombinovať staré s novými.
- Vyberte batérie, pokiaľ nebudete prístroj dlhšiu dobu používať.

Používanie pri napájaní zo siete

1. Skontrolujte, či napájacie napätie, podľa popisu na výrobnom štítku na spodnej strane prístroja, odpovedá napájaniu v miestnej elektrickej sieti.
Pokiaľ nie, obráťte sa na predajcu alebo servisné stredisko.
2. Sieťový kábel pripojte do zásuvky pre napájanie a do sieťovej zásuvky. Teraz je napájanie pripojené a prístroj pripravený na používanie.
3. Pre úplné vypnutie prístroja vytiahnite sieťový kábel zo zásuvky.
 - Vytiahnutím sieťového káblu zo zásuvky chránite prístroj pri silnej búrke.

Základné funkcie

Rádioprijímač

Zapínanie/vypínanie: Úspora energie

Aby ste predišli zbytočnej spotrebe energie, kedykoľvek napájate prístroj zo siete alebo z batérií, prepínajte pri nepoužívaní prístroja volič funkcií do polohy off (vypnuté).

Všeobecné ovládanie

1. Pre voľbu zdroja zvuku prepnete volič funkcií do polohy CD/TAPE OFF (kazetový prehrávač -vypnuté)/AM/FM
2. Upravte zvuk ovládačmi VOLUME (hlasitosť) a DBBS (Dynamic Bass Boost) (dynamické zosilnenie basov).
3. Prístroj vypnete prepnutím voliča funkcií do polohy off (vypnuté).

Rádioprijímač

Príjem rozhlasového vysielania

1. Volič funkcií presuňte do polohy RÁDIO (rádioprijímač).
2. Voličom vlnového rozsahu (BAND) nastavte požadované vlnové pásmo - FM STEREO, FM, AM.
3. Otáčaním ovládača ladenia nájdete požadovanú stanicu.
POZNÁMKA: Pokiaľ je volič vlnového rozsahu nastavený v polohe FM a máte naladenú stanicu FM so stereofónnym vysielaním, LCD indikátor FM stereo bude svietiť.
4. Keď ukončíte počúvanie, prepnete volič funkcií do polohy OFF
 - pre príjem v pásme FM vytiahnite teleskopickú anténu. Anténu nakloňte a otočte. Pokiaľ je signál príliš silný (v blízkosti vysielateľa), anténu skráťte zasunutím.
 - pre príjem v pásme AM je prístroj vybavený vstavanou anténou, takže nie je teleskopická anténa potrebná. Anténu nasmerujete otočením celého prístroja.

Prehrávanie kazety

1. Zvoľte zdroj zvuku TAPE (kazetový prehrávač).
2. Stlačte STOP • EJECT pre otvorenie kazetovej mechaniky.
3. Vložte do mechaniky nahranú kazetu a zavrite dvierka.
4. Stlačte PLAY pre začiatok programového prehrávania.
5. Pre prerušenie prehrávania stlačte PAUSE. Pre pokračovanie v prehrávaní stlačte tlačidlo znovu.
6. Stlačenie ◀◀ alebo ▶▶ na prístroji umožňuje rýchle prevíjanie kazety v oboch smeroch.
7. Pre zastavenie prehrávania stlačte STOP EJECT.
 - Tlačidlá sú automaticky uvoľnené po dosiahnutí konca kazety, pokiaľ nebola stlačená pauza (PAUSE).

Záznam

Všeobecné informácie o zázname

- Záznam je prípustný, pokiaľ nie je porušené autorské právo alebo ďalšie práva tretích osôb.
- Tento prístroj nie je vhodný pre záznam na kazety typu CHROME (IEC II) alebo METAL (IEC IV). Pre záznam používajte kazety typu NORMAL (IEC I), na ktorých nie sú vylomené jazýčky pre ochranu nahrávky.
- Najlepšia úroveň záznamu je nastavená automaticky. Zmena nastavenia ovládačov VOL a DBB nemá vplyv na prebiehajúci záznam.
- Na úplnom začiatku a konci kazety neprebíha 7 sekúnd záznam - dokiaľ zavádzacia páska neprejde záznamovú hlavu.
- Aby ste uchránili kazetu pred nechceným zmazaním, natočte ju požadovanou stranou k sebe a vylomte ľavý jazýček. Záznam na tejto strane nie je ďalej možný. Pre opätovný záznam na túto stranu prelepte vzniknutý otvor kúskom lepiacej pásky.

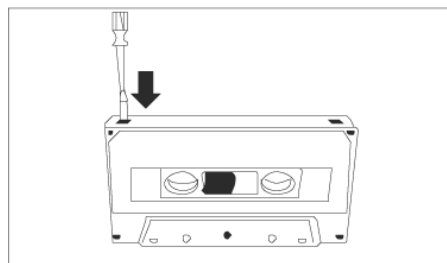

Záznam z rádioprijímača

1. Nalaďte požadovanú stanicu (viď. Príjem rozhlasového vysielania).
2. Stlačte STOP • EJECT pre otvorenie kazetovej mechaniky.
3. Vložte do mechaniky vhodnú kazetu a uzavrite dvierka.
4. Stlačte RECORD pre spustenie záznamu.
5. Pre krátke prerušenie stlačte PAUSE. Pre pokračovanie v nahrávaní stlačte znovu tlačidlo PAUSE.
6. Pre zastavenie záznamu stlačte STOP EJECT.

Údržba

Údržba kazetového prehrávača

Pre zaistenie kvality záznamu a prehrávania kaziet čistite časti A, B a C uvedené na obrázku približne po 50 hodinách používania alebo približne jedenkrát za mesiac. Na čistenie používajte tyčinku s vatou mierne navlhčenú v alkohole alebo v špeciálnom čistiacom roztoku na čistenie hláv.

1. Otvorte kazetovú mechaniku stlačením STOP • EJECT.
 2. Stlačte PLAY a vyčistíte gumovú prítláčnú kladku C.
 3. Stlačte PAUSE a vyčistíte magnetické hlavy A a tiež vodiaci trň B.
 4. Po ukončení čistenia stlačte STOP • EJECT.
- Poznámka: Vyčistiť hlavy môžete tiež prehraním čistiacej kazety.

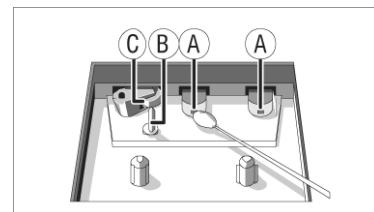

CD prehrávač

Prehrávanie CD

Tento CD prehrávač môže prehrávať Audio, CD-R a CD-RW. Nepokúšajte sa prehrávať disky CD-ROM, CDi, VCD, DVD alebo počítačové CD.

1. Prepínač funkcií presuňte do polohy CD. Na displeji sa krátko objaví ____.
2. Pre otvorenie mechaniky CD, zdvihnite dvierka v rohu označenom OPEN (otvoriť).
3. Vložte CD, CD-R alebo CD-RW potlačenou stranou smerujúcou hore a dvierka CD miernym stlačením zavrite.
4. Stlačte tlačidlo PREHRÁVANIE/PAUZA na prístroji pre spustenie prehrávania.
5. Pre prerušenie stlačte tlačidlo PREHRÁVANIE/PAUZA, pre obnovenie prehrávania ho stlačte znovu.
6. Pre zastavenie prehrávania CD stlačte STOP.

Poznámka: Prehrávanie CD sa zastaví tiež, keď:

- otvoríte mechaniku CD;
- zvolíte RÁDIO (rádioprijímač) ako zdroj zvuku;
- je dosiahnutý koniec CD.

Voľba inej skladby

V priebehu prehrávania môžete použiť tlačidlá ◀◀ alebo ▶▶ pre výber určitej skladby.

- Pokiaľ zvolíte číslo skladby pri zastavenom alebo pozastavenom prehrávaní, stlačte tlačidlo PREHRÁVANIE/PAUZA pre spustenie prehrávania.
- Stlačte jeden krát krátko >>I pre posun na ďalšiu skladbu alebo stlačte opakovane, až sa požadované číslo skladby objaví na displeji.
- Stlačte jeden krát krátko I<< pre návrat na začiatok aktuálnej skladby.
- Stlačte I<< viac než jeden krát pre presun na predchádzajúcu skladbu.

Rôzne režimy prehrávania: Opakovanie

REPEAT - opakované prehrávania aktuálnej skladby

REPEAT ALL - opakované prehrávanie celého CD

Programovanie poradia skladieb pre prehrávanie

Môžete uložiť až 32 skladieb pre prehrávanie v požadovanom poradí. Pokiaľ si to prajete, môžete ktorúkoľvek skladbu uložiť viackrát.

1. V režime PROG (programovanie), stlačte I<< alebo >>I pre vyhľadanie požadovanej skladby.
2. Akonáhle sa objaví vybrané číslo skladby, stlačte jeden krát PROG MODE pre uloženie _ skladby. Na displeji sa krátko zobrazí prog nasledované vybraným číslom skladby.
3. Opakujte kroky 1 až 2 pre voľbu a uloženie všetkých požadovaných skladieb týmto postupom.
4. Pre prehrávanie naprogramovaných skladieb stlačte tlačidlo PREHRÁVANIE/PAUZA.

Prehliadka uloženého programu

- Po prehraní najmenej jednej naprogramovanej skladby stlačte tlačidlo ◀◀ alebo ▶▶, na __ displeji sa zobrazia čísla uložených skladieb

Vymazanie programu

Obsah pamäti môžete vymazať:

- otvorením dvierok mechaniky CD;
- voľbou rádioprijímača ako zdroja zvuku;
- stlačením STOP (dva krát pri prehrávaní alebo keď je prehrávanie zastavené)

Poznámka pre užívateľov CD-R/CD-RW:

V závislosti na type vypalovacej CD mechaniky, značke disku a rýchlosti vypalovania sa môžu objaviť problémy s čítaním.

Údržba a bezpečnosť

Preventívna a všeobecná údržba

- Prístroj pokladajte na pevnú a rovnú plochu tak, aby sa nenakláňal.
- Nevystavujte prístroj, batérie alebo disky CD vlhkosti, dažďu, piesku alebo silnému teplu vytváranému kúrením alebo priamym slnečným žiarením.
- Prístroj nezakrývajte. Pre odpovedajúce vetranie je potreba medzera minimálne 15 cm medzi vetracími otvormi a okolitými plochami, aby sa predišlo prehriatiu prístroja.
- Mechanické diely prístroja, ktoré obsahujú samomazné ložiská, nie je možné mazať olejom.
- Pre čistenie prístroja používajte mäkkú a suchú látku. Nepoužívajte žiadne čistiace prostriedky obsahujúce alkohol, čpavok, benzín alebo brusné materiály, pretože môžu poškodiť skriňu prístroja.



Prehrávač CD a starostlivosť o CD

- Nikdy sa nedotýkajte snímacieho zariadenia CD prehrávača!
- Náhle zmeny okolitej teploty môžu spôsobiť vznik kondenzátu a zahmlenie šošovky CD prehrávača. V takom prípade nie je možné prehrávanie CD. Nepokúšajte sa snímacie zariadenie vyčistiť, ale ponechajte prístroj v teplom prostredí, až sa vlhkosť odparí.
- Vždy uzavierajte dvierka mechaniky CD, aby ste ju chránili pred prachom. Pre odstránenie prachu používajte mäkkú a suchú látku.
- Disky CD očistíte utrením v priamom smere od stredu k okrajom pomocou mäkkej, vlákna nepúšťajúcej látky. Nepoužívajte čistiace prostriedky, pretože môžu disk poškodiť.
- Nikdy na CD nepíšte alebo nelepte žiadne nálepky

Riešenie problémov

Pokiaľ sa objaví závada, najskôr skontrolujte nasledujúce body, než odnesiete zariadenie do opravy. Prístroj neatvárajte, riskujete úraz elektrickým prúdom.

Pokiaľ nedokážete problém vyriešiť podľa nasledujúcich doporučení, obráťte sa na predajcu alebo servisné stredisko.

VAROVANIE: Za žiadnych okolností sa nepokúšajte o svojpomocnú opravu prístroja, pretože by došlo k porušeniu záruky.

- Problém • Riešenie

Žiadny zvuk/napájanie

- Nie je nastavená hlasitosť • Upravte hlasitosť (VOLUME)
- Sieťový kábel nie je pripojený správne
- Pripojte správne napájací kábel
- Batérie sú vybité/nesprávne vložené
- Vložte správne batérie (nové)

Displej nepracuje správne/prístroj nereaguje na žiadny ovládací prvok

- Vznikol elektrostatický výboj
- Vypnite a odpojte prístroj zo siete. Znovu ho zapojte po niekoľkých sekundách

Špatná kvalita zvuku z kazety

- Hlavy sú zaprášené alebo znečistené apod.
- Vyčistite časti kazetového prehrávača, vid' Údržba
- Používate nekompatibilný typ kazety (METAL alebo CHROME)
- Pre záznam používajte iba kazety NORMAL (IEC I)

Neprebíha záznam

- Ochranné jazýčky kazety môžu byť vylomené
- Chýbajúci jazýček prelepte lepiacou páskou

Zobrazuje sa nápis „no disc”

- Nie je vložený disk CD
- Vložte disk CD, CD-R alebo CD-RW
- Disk CD je vážne poškriabaný alebo znečistený
- Vymeňte/vyčistite disk CD, vid' Údržba
- Laserové snímacie zariadenie je orosené
- Vyčkajte, až sa vyčistí
- Disk CD-R je prázdny alebo nie je uzavretý
- Použite uzavretý disk CD-R

Nespustí sa prehrávanie disku CD

- Disk CD je vážne poškriabaný alebo špinavý
- Vymeňte/vyčistite disk CD, vid' Údržba
- Laserové snímacie zariadenie je orosené
- Vyčkajte, až sa teplota snímacieho zariadenia vyrovná na teplotu miestnosti

Preskakujú stopy na disku CD

- Disk CD je poškodený alebo špinavý
- Vymeňte alebo vyčistite disk
- Je aktívne naprogramované poradie skladieb
- Opustíte režim naprogramovaného prehrávania

Vyhradzuje si právo na technické zmeny v rámci vylepšovania produktu bez predchádzajúceho upozornenia.

POZNÁMKA:

Niektoré disky CD-R/CR-RW, (neoriginálne) nemusia prehrávač prehrať vzhľadom k fyzickému stavu záznamového média (disku), kvalite záznamového média, spôsobu záznamu a charakteristike software.

Informácie o ochrane životného prostredia

Urobili sme to najlepšie pre zníženie množstva obalov a zaistili sme ich jednoduché rozdelenie na 3 materiály: lepenka, papierová drť a rozťahnutý polyetylén. Tento prístroj obsahuje materiály, ktoré môžu byť po demontáži špecializovanou spoločnosťou recyklované. Dodržujte prosím miestne nariadenia týkajúce sa nakladania s baliacimi materiálmi, vybitými batériami a starým zariadením.

Likvidácia starého elektrického a elektronického zariadenia



Tento symbol na výrobku, jeho príslušenstve alebo na jeho obale označuje, že s výrobkom nesmie byť nakladané ako s domácim odpadom. Prosím dopravte tento výrobok na príslušné zberné miesto, kde bude recyklovaný ako elektrické a elektronické zariadenie. V Európskej únii a v ostatných európskych krajinách existujú zberné miesta pre použité elektrické a elektronické zariadenia. Tým, že zaistíte správnu likvidáciu výrobku, môžete predísť možným negatívnym následkom pre životné prostredie a ľudské zdravie, ktoré sa môžu v opačnom prípade prejaviť ako dôsledok nesprávnej manipulácie s týmto výrobkom. Recyklácia materiálov prispieva k ochrane prírodných zdrojov. Z tohto dôvodu prosím nevyhadzujte staré elektrické a elektronické zariadenia do domového odpadu. Pre podrobnejšie informácie o recyklácii výrobku sa obráťte na miestny úrad, službu zaisťujúcu likvidáciu domáceho odpadu alebo obchod, kde ste výrobok zakúpili.

Firma **ELEKTROSPED, a. s.** je registrovaná u spoločnosti Sewa pod číslom EZ 0000213.

Váha (NETTO) 1,95 kg

UWAGA

Aby uniknąć niebezpieczeństwa pożaru lub porażenia prądem elektrycznym, nie wolno wystawiać sprzętu na działanie deszczu lub wilgoci.



UWAGA: ABY UNIKNĄĆ NIEBEZPIECZEŃSTWA PORAŻENIA PRĄDEM ELEKTRYCZNYM, NIE NALEŻY ZDEJMOWAĆ POKRYWY URZĄDZENIA. WEWNĄTRZ URZĄDZENIA NIE MA CZĘŚCI, KTÓRE MOŻE UŻYTKOWNIK NAPRAWIAĆ. SERWIS NALEŻY ZLECIĆ KWALIFIKOWANYM PRACOWNIKOM SERWISU



Oznaczenie przedstawiające symbol skierowanego w dół pioruna zakończony strzałką, wpisany w trójkąt równoboczny, stanowi ostrzeżenie dla użytkownika. Informuje, iż wewnątrz obudowy mogą znajdować się nieizolowane elementy „niebezpiecznego napięcia”, mogące spowodować niebezpieczeństwo porażenia prądem.



Oznaczenie przedstawiające wykrzyknik wpisany w trójkąt równoboczny stanowi wskazówkę dla użytkownika, która dotyczy eksploatacji i konserwacji (serwisu) urządzenia w dołączonych dokumentach urządzenia.

UWAGA: ABY UNIKNĄĆ NIEBEZPIECZEŃSTWA POŻARU LUB PORAŻENIA PRĄDEM ELEKTRYCZNYM, NIE WOLNO WYSTAWIAĆ SPRZĘTU NA DZIAŁANIE DESZCZU LUB WILGOCI.

PRODUKT LASEROWY - KLASA 1

PRODUKT LASEROWY - KLASA 1

UWAGA
PODCZAS OTWIERANIA I USUWANIA ZAPADEK
BEZPIECZEŃSTWA GROZI NIEBEZPIECZEŃSTWO
OPROMIENIOWANIA LASEREM. NALEŻY CHRONIĆ
SIĘ PRZED BEZPOŚREDNIM DZIAŁANIEM
PROMIENIA LASEROWEGO.



Aby zapewnić bezpieczne i właściwe używanie osobistego odtwarzacza CD, prosimy, aby Państwo dotrzymywali następujące instrukcje:

- Nie używać urządzenia w bardzo gorącym środowisku, zimie, zakurzonych lub wilgotnych miejscach.
- Urządzenie umieścić na gładką poziomą powierzchnię
- Należy zapewnić wolny przepływ powietrza przez urządzenie. Nie używać urządzenia w źle odpowietrzonych miejscach, zakrytego materiału i nie ustawiać go na dywan.

Zasilanie

Przed użyciem urządzenia sprawdzić, czy przedstawione napięcie odpowiada Państwa sieci. Instrukcje bezpieczeństwa

- Przy włączaniu i wyłączaniu kabla zasilającego, należy kabel trzymać zawsze za wtyczkę, nigdy nie za kabel. Wyciągnięcie może uszkodzić kabel i powstanie niebezpieczeństwo porażenia prądem.
- Zawsze, kiedy urządzenie nie będzie używane przez dłuższy okres czasu, wyłączyć go z gniazdka sieciowego.
- Przycisk ON/OFF nie wyłącza urządzenia z sieci elektrycznej. Aby wyłączyć urządzenie od sieci elektrycznej, konieczne trzeba wyciągnąć wtyczkę sieciową.
- Urządzenie można używać tylko w powierzchni poziomej.

Kondensacja (Skraplanie) par wodnych

- Wewnątrz odtwarzacza CD mogą utworzyć się kropelki wody lub może tu kondensować para wodna, jeżeli jest urządzenie pozostawione w gorącym i wilgotnym środowisku.
- Produkt może źle działać, jeżeli dojdzie wewnątrz do kondensacji.
- Urządzenie pozostawić w ciepłym i suchym pomieszczeniu 1 aż 2 godziny, by skondensowana wilgoć mogła wyparować.

W wypadku problemu wyłączyć kabel sieciowy i zwrócić się do kwalifikowanego technika serwisu.

Uwaga: Wentylacja

Urządzenie jest wyposażone otworami wentylacyjnymi, które nie mogą być zakrywane.

Uwaga: Ostrzeżenie dotyczące wody:

Nie wystawiać urządzenia na działanie ciekącej lub pryskającej wody. Na urządzeniu nie powinny znajdować się naczynia z wodą np. wazy itp.

- Zabronić, aby urządzenie nie było wystawione na opryskanie lub polanie, przy czym trzeba także zabronić pokładaniu naczyń z cieczami jakimi są np. wazy itd.
- Sieciowy kabel zasilający używany jest do odłączenia urządzenia od sieci i miał by zostać dostępny. Aby zupełnie wyłączyć urządzenie od zasilania, konieczne jest wyciągnąć sieciowy kabel zasilający z gniazdka.
- Urządzenie powinno być używane w otwartej przestrzeni.
- Otwory wentylacyjne nie powinny być zakrywane gazetami, obrusami, firankami itp.
- Na urządzeniu nie wolno stawiać przedmiotów z otwartym ogniem np. gorące świece.
- Podczas likwidacji baterii należy skierować uwagę na wpływ środowiska naturalnego.
- Urządzenie powinno być używane tylko w umiarkowanej strefie klimatycznej.

PRZYCISKI STEROWANIA

Zasilanie

Górny i przedni panel (zob. 1)

1. VOLUME

- ustawienie poziomu siły głosu

2. WYBIERAK FUNKCJI

- wybiera funkcje: CD (CD odtwarzacz), TAPE (magnetofon), lub RADIO (radioodbiornik),

3. DBBS (Dynamic Bass Boost)

- podkreślenie głębokich dźwięków

4. PRZYCISKI STEROWANIA MAGNETOFONU

- RECORD – włącza nagrywanie.
- PLAY - włącza odtwarzanie.
- F.FWD/REW - szybkie przewijanie kasety do tyłu/do przodu
- STOP/EJECT - zatrzymanie odtwarzania kasety;
- otwieranie kieszeni kasetowej;
- PAUSE - zatrzymanie nagrywania lub odtwarzania.

5. Drzwiczki szuflady CD

- otwarcie lub zamknięcie szuflady CD.

6. Wybierak pasma falowego (FM ST. – FM – AM)

- wybór pasma falowego FM ST. – FM – AM

7. Pokrętło strojenie

- wybór stacji FM/AM

8. Przycisk PROGRAM

CD: zaprogramowanie i przeglądanie zaprogramowanych numerów utworów

9. Wyszukiwanie

CD: przejście lub wyszukiwanie fragmentu/utworu do przodu lub do tyłu.

10. Przycisk REPEAT (ponowne odtworzenie)

- ponowne odtworzenie utworu/CD/programu

11. INDYKATOR FM STEREO

- indykuje odbiór audycji stereofonicznych w paśmie FM.

12. WYŚWIETLACZ (DISPLAY)

- wyświetla funkcje CD.

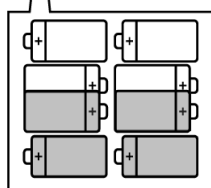
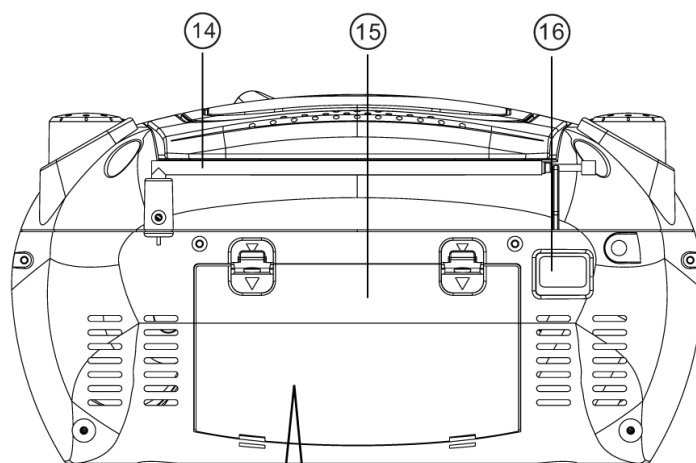
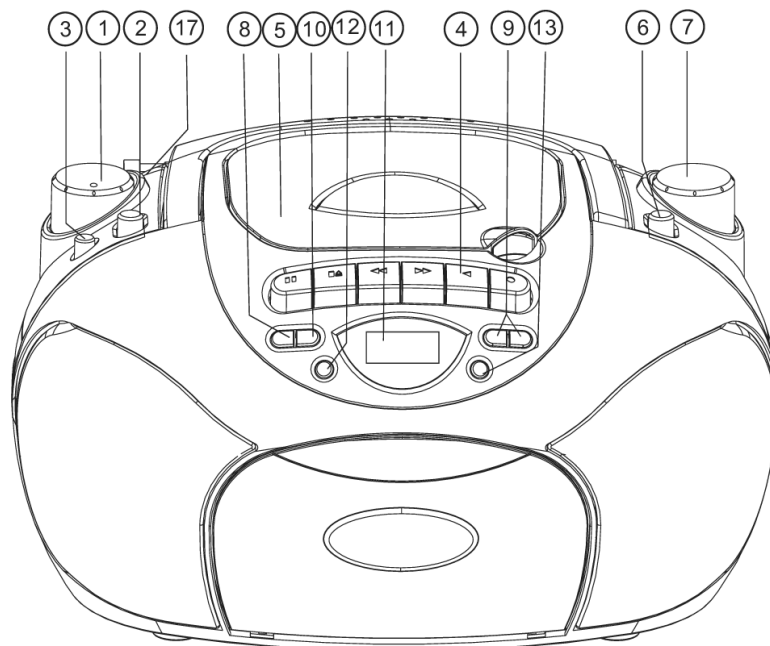

8 x R20 • UM-1 • D-CELL

13. STOP

- zatrzymanie odtwarzania CD; skasowanie programu.

14. Przycisk PRESS TO PLAY (Nacisnąć dla odtwarzania)

- włącza lub zatrzymuje odtwarzanie CD.

15. ANTENA TELESKOPOWA

- ulepszenie odbioru stacji FM;

16. DRZWICZKI KIESZENI BATERYJNEJ

- otwarcie kieszeni bateryjnej.

17. GNIAZDKO ZASILANIA

- gniazdko do podłączenia kabla sieciowego.

Źródło zasilania

Jak tylko jest to możliwe, używać zasilanie przez napięcie sieciowe, jeżeli chcą Państwo przedłużyć żywotność baterii. Upewnić się, że urządzenie zostało wyłączone z gniazdka przed włożeniem baterii.

Baterie (nie są częścią składową dostawy)

Otworzyć kieszeń baterijną i włożyć osiem baterii typu LR-20, UM-1 lub D (polecamy alkaliczne) z poprawną biegunowością według oznaczenia symbolami „+” i „-” w kieszeni.

Baterie zawierają substancje chemiczne, dlatego trzeba ich likwidować według przepisów.

Niewłaściwe ułożenie baterii może spowodować wyciekanie elektrolitu i spowodować korozję kieszeni lub pęknięcie baterii. Z tego powodu:

- Nie kombinować baterii różnego typu: na przykład alkaliczne i cynkowo-węglowe. Dla urządzenia używać tylko baterie jednakowego typu.
- Podczas wkładania nowych baterii nie próbować kombinować starych z nowymi.
- Wyjmując baterie, jeżeli urządzenie nie będzie używane przez dłuższy okres czasu.

Używanie przy podłączaniu z sieci

1. Sprawdzić, czy napięcie zasilające, według opisu na znaku fabrycznym, odpowiada zasilaniu w miejscowej sieci elektrycznej.
2. Sieciowy kabel podłączyć do gniazdka dla zasilania i do gniazdka sieciowego. Teraz jest zasilanie przygotowane a urządzenie przygotowane do używania.
3. Aby całkowicie wyłączyć urządzenie wyciągnąć sieciowy kabel z gniazdka.
 - Przez wyciągnięcie kabla sieciowego z gniazdka, urządzenie jest chronione podczas silnej burzy.

Podstawowe funkcje

Radioodbiornik

Włączanie/Wyłączanie: Oszczędność energii

Aby zapobiec niepotrzebnemu zużyciu energii, kiedykolwiek jest urządzenie zasilane z sieci lub z baterii, przełączać przy nie używaniu urządzenia wybierak funkcji do pozycji off (wyłączone).

Sterowanie ogólne

1. Aby wybrać źródło dźwięku przełączyć wybierak funkcji do pozycji CD/TAPE OFF (odtwarzacz magnetofonowy – wyłączony) AM/FM.
2. Dostroić dźwięk za pomocą VOLUME (głośność) i DBBS (Dynamic Bass Boost) (dynamiczne podkreślenie basów).
3. Aby wyłączyć urządzenie, należy przełączyć wybierak funkcji do pozycji off (wyłączone).

Radioodbiornik

Odbiór audycji radiowej

1. Wybierak funkcji przesunąć do pozycji RADIO (radioodbiornik).
2. Przez wybierak zasięgu falowego (BAND) ustawić wymagane pasmo falowe - FM STEREO, FM, AM.
3. Przez obracanie pokrętki strojenia wyszukać żadaną stację.
NOTATKA: Jeżeli jest wybierak zasięgu falowego ustawiony do pozycji FM i jest dostrojona stacja FM z odbiorem stereofonicznym, LCD indykator FM będzie świecił.
4. Kiedy zostanie zakończone słuchanie, przełączyć wybierak funkcji do pozycji OFF.
 - do odbioru w paśmie FM wyciągnąć antenę teleskopową. Antenę wychylić i obrócić. Jeżeli jest sygnał zbyt silny (w pobliżu nadajnika), skrócić antenę przez zasunięcie.
 - do odbioru w paśmie AM urządzenie wyposażone jest zabudowaną anteną, to znaczy, że nie potrzeba anteny teleskopowej. Antenę należy kierować przez obrócenie całego urządzenia.

Odtwarzanie kasety

1. Wybrać źródło dźwięku TAPE (magnetofon kasetowy).
2. Nacisnąć STOP/EJECT, aby otworzyć mechanikę kasetową.
3. Włożyć do mechaniki nagrany kasetę i zamknąć drzwiczki.
4. Nacisnąć PLAY, aby odtworzyć zaprogramowane odtwarzanie
5. Aby zatrzymać odtwarzanie należy nacisnąć PAUSE. Aby ponownie kontynuować odtwarzanie, nacisnąć przycisk PAUSE ponownie.
6. Przyciski lub na urządzeniu umożliwiają szybkie przewijanie kasety w obu kierunkach.
7. Aby zatrzymać odtwarzanie nacisnąć STOP/EJECT.
 - Przyciski zwolnią się automatycznie po osiągnięciu końca kaset, jeżeli nie został naciśnięty przycisk PAUSE.

Nagrywanie

Ogólne informacje o nagrywaniu

- Nagrywanie jest dopuszczalne, o ile nie zostaną prawa autorskie lub dalsze prawa osób trzecich nie zostaną naruszone.
- Urządzenie to nie jest odpowiednie dla nagrywania na kasety typu CHROME (IEC II) lub METAL (IEC IV). Do nagrywania używać kasety typu NORMAL (IEC I), na których nie są wyłamane fiszki do ochrony nagrywania.
- Najlepszy poziom nagrywania dobierany jest automatycznie. Zmiana ustawienia urządzeń sterujących VOL i DBB nie ma wpływu na bieżące nagrywanie.
- Taśma w kasecie jest chroniona na końcach przez taśmę rozbiegową. Na początku i na końcu kasety przez 7 sekund nagrywanie jest niemożliwe.
- Dla zapobieżenia przypadkowemu nagraniu na kasecie należy wyłączyć fiszkę w lewym górnym rogu zabezpieczonej strony kasety. Aby możliwe było ponowne nagrywanie, należy zakleić otwór po fiszce taśmą samoprzylepną.

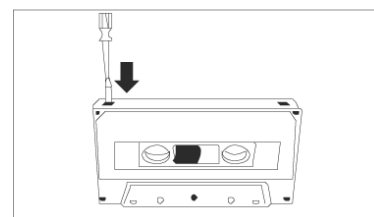

Nagrywanie z radioodbiornika

1. Dostroić żądaną stację (zob. Odbiór audycji radiowej).
2. Nacisnąć STOP/EJECT, aby otworzyć mechanikę kasetową.
3. Włożyć do mechaniki odpowiednią kasetę i zamknąć drzwiczki.
4. Nacisnąć RECORD, aby włączyć nagrywanie.
5. Dla krótkiego przerwania, nacisnąć PAUSE. Aby ponownie kontynuować nagrywanie, nacisnąć przycisk PAUSE ponownie.
6. Aby zatrzymać nagrywanie, nacisnąć STOP/EJECT.

Konserwacja

Konserwacja magnetofonu kasetowego

Dla osiągnięcia najlepszej jakości nagrywania i odtwarzania, po każdym 50 godzinach lub w przybliżeniu raz w miesiącu należy czyścić części A, B i C przedstawione na obrazku. Czyścić należy wacikiem lekko nawilżonym w specjalnym płynie czyszczącym do czyszczenia głowic lub alkoholu.

1. Otworzyć mechanikę kasetową przez naciśnięcie STOP/EJECT.
 2. Nacisnąć PLAY i wyczyścić gumową rolkę dociskową C.
 3. Nacisnąć PAUSE i wyczyścić głowice magnetyczne A i trzonek przewodowy B.
 4. Po zakończeniu czyszczenia nacisnąć STOP/EJECT
- Notatka: Czyszczenia głowic można dokonać także przez jednorazowe odtworzenie taśmy czyszczącej.

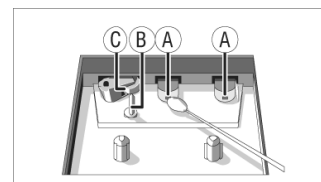

Odtwarzacz CD

Odtwarzanie CD

Ten odtwarzacz CD może odtwarzać Audio, CD-R a CD-RW. Prosimy, nie próbować odtwarzać płyt CD-ROM, CDi, VCD, DVD lub komputerowe CD.

1. Przełącznik funkcji przesunąć do pozycji CD. Na wyświetlaczu przez krótki okres pojawi się _.
2. Po otwarciu mechaniki CD, podnieść drzwiczki w rogu oznaczonym OPEN (otworzyć).
3. Włożyć CD, CD-R lub CD-RW z nadrukiem ku górze a drzwiczki zamknąć przez lekkie naciśnięcie.
4. Nacisnąć przycisk **ODTWARZANIE/PAUZA** na urządzeniu, aby włączyć odtwarzanie.,
5. Aby przerwać odtwarzanie nacisnąć przycisk **ODTWARZANIE/PAUZA**, aby odnowić odtwarzanie nacisnąć ten przycisk ponownie.
6. Aby zatrzymać odtwarzanie CD nacisnąć STOP.

Notatka: Odtwarzanie CD zatrzyma się także, kiedy:

- otworzy się mechanika CD;
- zostanie wybrana funkcja RADIO (radiodbiornik) jako źródło dźwięku;
- został osiągnięty koniec CD;

Wybór innego utworu

W ciągu odtwarzania można użyć przycisków lub dla wyboru określonego utworu.

- Jeżeli zostanie wybrany numer utworu podczas zatrzymania lub przerywania, nacisnąć przycisk ODTWARZANIE/PAUZA, aby włączyć odtwarzanie.
- Nacisnąć krótko , aby przejść do następnego utworu lub nacisnąć powtórnie aż pojawi się żądany numer utworu na wyświetlaczu.
- Nacisnąć raz krótko , aby wrócić na początek aktualnego utworu.
- Nacisnąć więcej niż jeden raz, aby przejść do poprzedniego utworu.

Różne tryby odtwarzania: Ponowne odtworzenie

- REPEAT** – ponowne odtworzenie aktualnego utworu;
REPEAT ALL – ponowne odtworzenie całego CD;

Programowanie kolejności utworów dla odtwarzania

Można ułożyć aż 32 utworów do odtworzenia w żądanej kolejności. Jeżeli życzą sobie Państwo, którykolwiek utwór można ułożyć więcej razy.

1. W trybie PROG (programowanie), nacisnąć lub, aby znaleźć żądane utwory.
2. Jak tylko pojawi się wybrany numer utworu, nacisnąć raz PROG MODE, aby ułożyć utwór. Na wyświetlaczu krótko pojawi się prog a za nim pojawi się wybrany numer utworu.
3. Powtórzyć kroki 1 i 2, aby wybrać i ułożyć wszystkie żądane utwory tym sposobem.
4. Aby odtworzyć zaprogramowane utwory, nacisnąć przycisk ODTWARZANIE/PAUZA.

Przegląd ułożonego programu

- Po odtworzeniu przynajmniej jednego zaprogramowanego utworu nacisnąć przycisk lub , na wyświetlaczu pojawią się numery ułożonych utworów.

Skasowanie programu

Zawartość pamięci można skasować:

- przez otwarcie drzwiczek mechaniki CD;
- przez wybór radiodbiornika jako źródła dźwięku;
- przez naciśnięcie **STOP** (dwa razy przy odtwarzaniu lub kiedy jest odtwarzanie zatrzymane);

Notatka dla użytkownika CD-R/CD-RW:

W zależności na typie mechaniki nagrywania CD, marce płyty i szybkości nagrywania mogą pojawić się problemy z odczytywaniem

Konserwacja i bezpieczeństwo

Prewencyjna i ogólna konserwacja

- Urządzenie ustawiać na pewną i równą powierzchnię tak, aby nie było wychylone.
- Nie wystawiać urządzenia, baterii lub płyt CD na działanie wilgoci, deszczu, piasku lub silnego ciepła wytworzonego ogrzewaniem lub bezpośrednich promieni słonecznych.
- Nie zakrywać urządzenia. Dla właściwej wentylacji potrzebna jest 15 cm szczelina między otworami wentylacyjnymi i okolicznymi powierzchniami, aby zapobiec przegrzaniu urządzenia.
- Mechaniczne części urządzenia, które zawierają samosmarujące łożyska, nie można smarować olejem.
- Do czyszczenia urządzenia stosować miękką i suchą ściereczką. Nie wolno używać środków czyszczących zawierających alkohol, amoniak, benzynę lub materiały ścierne, dlatego że mogłyby uszkodzić obudowę urządzenia.



Odtwarzacz CD i konserwacja CD

- Nigdy nie dotykać urządzenia czujnikowego urządzenia odtwarzacza CD!
- Gwałtowne zmiany okolicznej temperatury mogą spowodować powstanie kondensatu i omglenie soczewki CD odtwarzacza. W takim wypadku nie jest możliwe odtwarzanie CD. Nie próbować czyścić urządzenia czujnikowego samodzielnie, ale urządzenie należy pozostawić w ciepłym środowisku aż wilgoć wyparuje.
- Zawsze zamykać drzwiczki mechaniki CD, by ją chronić przed kurzem. Do usunięcia kurzu stosować miękką i suchą ściereczkę.
- Płytę w wypadku zabrudzenia należy czyścić miękką ściereczką, ruchem od środka ku brzegom. Nie wolno używać środków czyszczących, ponieważ mogłyby uszkodzić urządzenie.
- Na CD nigdy nie pisać lub nie kleić żadnych naklejek.

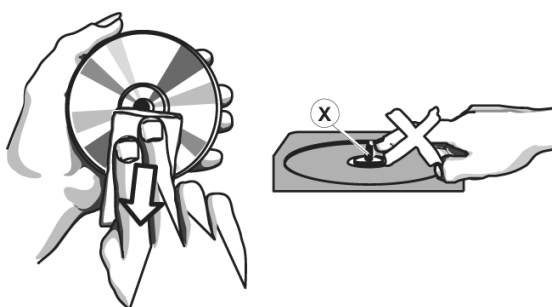

Rozwiązywanie problemów

W wypadku zaistnienia problemu przed oddaniem urządzenia do naprawy należy sprawdzić poniższą listę. Nie wolno otwierać obudowy, gdyż grozi to porażeniem elektrycznym. Jeżeli problemu nie udało się zlikwidować, należy skontaktować się z najbliższym sprzedawcą lub serwisem.

OSTRZEŻENIE:

W żadnym wypadku nie wolno naprawiać urządzenia we własnym zakresie, oznacza to bowiem utratę gwarancji.

Nie ma dźwięku/zasilania

- Nie jest ustawiona głośność
- Dostroić głośność (VOLUME)
- Sieciowy kabel jest niewłaściwie podłączony
- Podłączyć właściwie kabel sieciowy
- Baterie są wyładowane/nie właściwie włożone
- Włożyć właściwie baterie (nowe).

Wyświetlacz nie działa właściwie/urządzenie nie reaguje na żaden pierwiastek sterowania

- Powstało elektrostatyczne wyładowanie
- Wyłączyć i wyciągnąć urządzenie z sieci. Włączyć ponownie po kilku sekundach.

Zła jakość dźwięku z kasety

- Głowy są zakurzone lub zanieczyszczone itp.
- Wyczyścić części odtwarzacza kasetowego, zob. Konserwacja
- Jest używany niekompatybilny typ kasety (METAL lub CHROME)
- Do nagrywania używać tylko kasety NORMAL (IEC I)

Nie działa nagrywanie

- Fiszki ochronne kasety mogą być wyłamane.
- Brakującą fiszkę przekleić taśmą samoprzylepną

Pojawia się napis „no disc”

- Nie została włożona płyta CD.
- Włożyć płytę CD, CD-R lub CD-RW.
- Płyta CD jest poważnie porysowana lub zanieczyszczona.
- Wymienić/wyczyścić płytę CD – zob. Konserwacja.
- Laserowe urządzenie czujnikowe jest oroszone.
- Zaczekać, aż się wyczyści
- Płyty CD-R jest pusta lub nie sfinalizowana.
- Użyć sfinalizowaną płytę CD-R.

Nie włączy się odtwarzanie z płyty CD

- Płyta CD jest poważnie porysowana lub zabrudzona.
- Wymienić/wyczyścić płytę CD – zob. Konserwacja.
- Laserowe urządzenie czujnikowe jest oroszone.
- Zaczekać niż się temperatura urządzenia czujnikowego wyrówna do temperatury w pomieszczeniu.

Ścieżki na płycie CD skaczą

- Płyta CD jest uszkodzona lub zabrudzona.
- Wymienić lub wyczyścić płytę CD
- Jest aktywnie zaprogramowana kolejność utworów
- Wyjść z trybu zaprogramowanego odtwarzania.

Notatka

Zmiana specyfikacji technicznej zastrzeżona.

Niektóre płyty CD – R/CD – RW, (nieoryginalne) odtwarzacz nie może odtworzyć ze względu na fizyczny stan nagranych nośnika (płyty), jakość nagranych nośnika, sposobu nagrania i na charakterystyce zapisywanego software.

Informacje o ochronie środowiska naturalnego

Wykonaliśmy to najlepsze, aby obniżyć ilość opakowań i stwierdziliśmy ich łatwe rozdzielanie na 3 materiały: tektura, masa papierowa i rozciągnięty polietylen. Urządzenie to zawiera materiały, które mogą być po demontażu utylizowane wyspecjalizowaną spółką. Prosimy, aby Państwo dotrzymywali miejscowe przepisy dotyczące obchodzenia się z papierami pakowymi, wyładowanymi bateriami i starymi urządzeniami.

Likwidacja starego elektrycznego i elektronicznego urządzenia



Ten symbol znajdujący się na produkcie, jego wyposażeniu lub opakowaniu oznacza, że z produktem nie można obchodzić jak z odpadami domowymi. Prosimy, aby Państwo przewieźli ten produkt na odpowiednie miejsce zbiorcze, gdzie zostanie przeprowadzona utylizacja tego właśnie elektrycznego i elektronicznego urządzenia. W Unii Europejskiej i w dalszych ziemiach europejskich istnieją miejsca zbiorcze dla zużytych elektrycznych i elektronicznych urządzeń. Przez to, że Państwo zapewnią właściwą likwidację produktu, można zapobiec możliwym negatywnym skutkom dla środowiska naturalnego i ludzkiego zdrowia, które w przeciwnym wypadku mogą okazać się jako skutek niewłaściwej manipulacji z tym produktem. Utylizacja materiałów pomaga chronić źródła naturalne. Z tego powodu, prosimy, aby nie wyrzucać stare elektryczne i elektroniczne urządzenia do odpadów domowych. Aby uzyskać więcej informacji o sposobach utylizacji starych urządzeń, należy skontaktować się z władzami lokalnymi, przedsiębiorstwem zajmującym się utylizacją odpadów lub sklepem, w którym został produkt kupiony.

Waga (NETTO) 1,95kg

To reduce the risk of fire or electric shock, do not expose this appliance to rain or moisture.



WARNING: TO REDUCE THE RISK OF ELECTRIC SHOCK. DO NOT REMOVE COVER. NO USER SERVICEABLE PARTS INSIDE. REFER SERVICING TO QUALIFIED SERVICE PERSONNEL.



The lightning flash with arrowhead symbol, with in an equilateral triangle, is intended to alert user to the presence of insinuated “dangerous voltage” within the product enclosure that may be of sufficient magnitude to constitute a risk of electric shock to persons.



The exclamation point within an equilateral triangle is intended to alert the user to the presence of important operating and maintenance (servicing) instruction in the literature accompanying the appliance.

CLASS 1 LASER PRODUCT HAZARD WARNING: TO REDUCE THE RISK OF FIRE OR ELECTRIC SHOCK, DO NOT EXPOSE THIS PRODUCT TO RAIN OR MOISTURE.



This product contains a low-power laser emitter.

PRECAUTIONS FOR USE

To ensure safe, appropriate use of your personal CD player, please follow the advice below:

Location

- Do not use the product in extremely hot, cold, dusty or damp conditions.
- Place the product on a smooth, flats surface.
- Ensure that air is free to circulate through the product.
Do not use it in a poorly ventilated place, cover it with a cloth or place it on carpet.
- Power supply voltage
Before using the product, check that its rated Voltage is suitable for your mains supply.
- Safety precautions
When you plug in or unplug the power cord, always
Hold the plug rather than the cable. Pulling the cord
Could damage it and create a hazard.
- Always unplug the product from the mains if you do
Not intend to use it for an extended period.
- The On/Off button does not disconnect the product from the mains power supply. To disconnect the Product from the power supply, you must unplug the Power cord.
- This product should only be used in a horizontal position.

When electrostatic discharge occur to the metal and byck to normal operation.front panel, the EUT may reset

Condensation

- Water droplets or condensation may form inside the CD player if it is left in a warm, damp atmosphere.
- The product may not operate correctly if Condensation forms inside it.
- Leave the product in a warm, dry room for 1 to 2 hours to allow the condensation to evaporate.

In the event of a problem, unplug the power cord and Contact a qualified repair technician.

Warning: Ventilation

Your personal CD player has ventilation holes, which should never be obstructed.

Liquid warning:

Never allow liquids to splash or drip onto the product. Never place a liquid-filled container (e.g.vase, jar, etc.) Above it.

- “The apparatus shall not be exposed to dripping or splashing and that no objects filled with liquids, such as vases, shall be placed on apparatus”
- “The mains plug is used as the disconnect device and it shall remain readily operable. To be completely disconnecting the power input, the mains plug of apparatus shall be disconnected from the mains.”
- The apparatus will be use in open area
- The ventilation should not be impeded by covering the ventilation openings with items such as newspaper, table-cloths, curtains etc
- No naked flame sources such as lighted candles should be placed on the apparatus;
- Attention should be drawn to the environmental aspects of battery disposal;
- The use of apparatus in moderate climates.

W wypadku problemu wyłączyć kabel sieciowy i zwrócić się do kwalifikowanego technika serwisu.

Uwaga: Wentylacja

Urządzenie jest wyposażone otworami wentylacyjnymi, które nie mogą być zakrywane.

Uwaga: Ostrzeżenie dotyczące wody:

Nie wystawiać urządzenia na działanie ciekącej lub pryskającej wody. Na urządzeniu nie powinny znajdować się naczynia z wodą np. wazy itp.

- Zabronić, aby urządzenie nie było wystawione na opryskanie lub polanie, przy czym trzeba także zabronić pokładaniu naczyń z cieczami jakimi są np. wazy itd.
- Sieciowy kabel zasilający używany jest do odłączenia urządzenia od sieci i miał by zostać dostępny. Aby zupełnie wyłączyć urządzenie od zasilania, konieczne jest wyciągnąć sieciowy kabel zasilający z gniazdka.
- Urządzenie powinno być używane w otwartej przestrzeni.
- Otwory wentylacyjne nie powinny być zakrywane gazetami, obrusami, firankami itp.
- Na urządzeniu nie wolno stawiać przedmiotów z otwartym ogniem np. gorące świece.
- Podczas likwidacji baterii należy skierować uwagę na wpływ środowiska naturalnego.
- Urządzenie powinno być używane tylko w umiarkowanej strefie klimatycznej.

CONTROLS

Top and front panels (See 1.)

1. VOLUME

- adjusts volume level.

2. FUNCTION SELECTOR

- selects the function CD, TAPE or RADIO,

3. DBBS (Dynamic Bass Boost)

- enhances bass response.

4. CASSETTE RECORDER KEYS

- RECORD - starts recording.
- PLAY - starts playback.
- F.FWD/REW - fast winds / rewinds the tape
- STOP/EJECT - stops the tape;
- opens the cassette compartment.
- PAUSE - interrupts recording or playback.

5. CD DOOR

- open or close the CD door.

6. BAND SELECTOR (FM ST. • FM • AM)

- selects FM ST. / FM / AM waveband.

7. TUNING CONTROL

- selects FM/AM stations.

8. PROGRAM

- CD: - programs and reviews programmed Track numbers.

9. SEARCH

- CD: - skips or searches a passage / track backwards or forward.

10. REPEAT

- repeats a track / CD / program.

11. DISPLAY

- shows the CD functions..

12. STOP

- stops CD playback; erases a CD program.

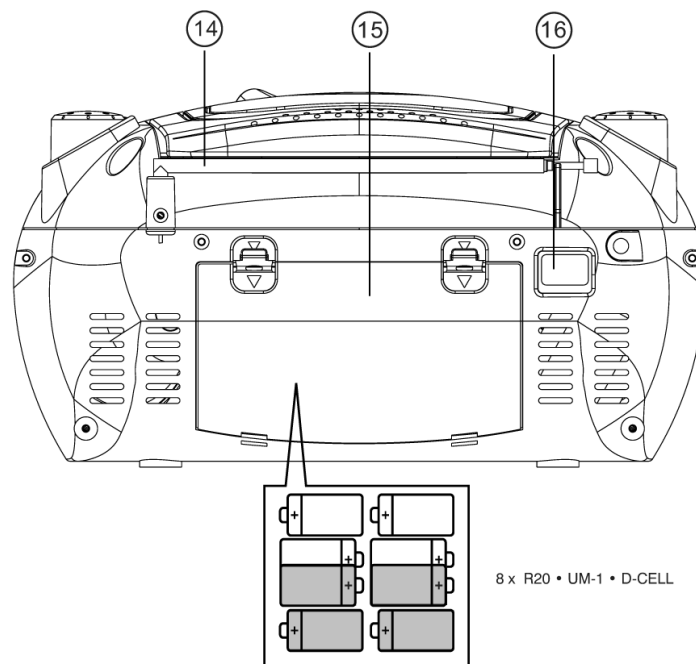
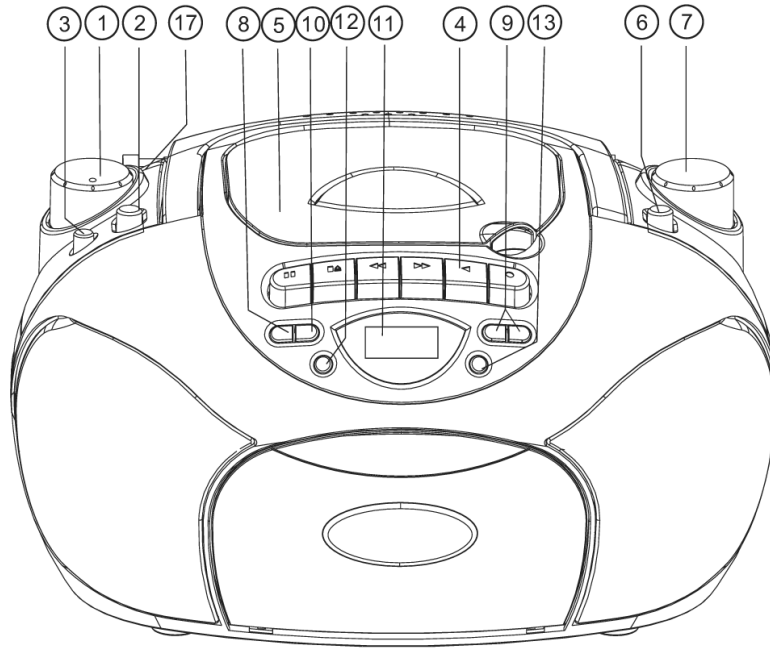

- 13. PRESS TO PLAY**
- starts or pauses CD play.
- 14. TELESCOPIC ANTENNA**
- to improve FM reception.
- 15. BATTERY DOOR**
- to open battery compartment.
- 16. AC MAINS**
- inlet for power cord.
- 17. STEREO HEADPHONE JACK**
- 3.5mm stereo headphone jack.

Power Supply

Whenever convenient, use the power supply if you want to conserve battery life. Make sure you remove the plug from the set and wall outlet before inserting batteries.

Batteries (not included)

open the battery compartment and insert eight batteries, type LR-20,UM-1 or D-cells, (preferably alkaline) with the correct polarity as indicated by the “ + “and “-“. symbols inside the compartment.

Batteries contain chemical substances, so they should be disposed of properly.

Incorrect use of batteries can cause electrolyte leakage and will corrode the compartment or cause the batteries to burst. Therefore:

- Do not mix battery types: e.g. alkaline with carbon zinc. Only use batteries of the same type for the set.
- When inserting new batteries, do not try to mix old batteries with the new ones.
- Remove the batteries if the set is not to be used for a long time.

Using AC Power

- 1 . Check if the power voltage, as shown on the type plate located on the bottom of the set, corresponds to your local AC power supply. If it does not, consult your dealer or service centre.
- 2 . Connect the power cord to the AC MAINS inlet and the wall outlet. The power supply is now connected and ready for use.
- 3 . To switch off completely, unplug the power cord from the wall outlet.
 - Unplug the power cord from the wall outlet to protect your set during heavy thunderstorms.

BASIC FUNCTIONS

Switching on/off: Save energy. Whether you are using mains or battery supply, to avoid unnecessary energy consumption always adjust the source selector to off.

General operation

- 1 . To select your sound source adjust the source selector to CD/TAPE /RADIO.
- 2 . Adjust the sound with the VOLUME and DBBS (Dynamic Bass Boost) controls.
3. To switch off the set, adjust the selector to off position.

RADIO

Radio reception

1. Slide the FUNCTION selector to RADIO.
 2. Slide the BAND selector to a desired setting - FM STEREO, FM, AM.
 3. Rotate the TUNING control to find the desired stations.
- NOTE: If the BAND selector is set to the FM stereo position and you have tuned to an FM stereo station, the FM stereo LCD indicator will light.
4. When you have finished listening, slide the FUNCTION selector to the OFF position

- For FM, pull out the telescopic antenna. Incline and turn the antenna. Reduce its length if the signal is too strong (very close to a transmitter).
For AM the set is provided with a built-in antenna so the telescopic antenna is not needed.
Direct the antenna by turning the whole set.

PLAYING A CASSETTE

1. Select TAPE source.
2. Press **STOP•EJECT** to open the cassette door.
3. Insert a recorded cassette and close the cassette door.
4. Press PLAY to start playback.
5. To interrupt playback, press **PAUSE**. To resume, press the key again.
6. By pressing **◀◀** or **▶▶** on the set, fast winding of the tape is possible in both directions.
7. To stop the tape, press **STOP•EJECT**.
 - The keys are automatically released at the end of the tape, except if **PAUSE** has been activated.

RECORDING

GENERAL INFORMATION ON RECORDING

- Recording is permissible in so far as copyright or other rights of third parties are not infringed.
- This deck is not suitable for recording on CHROME (IEC II) or METAL (IEC IV) type cassettes. For recording, use NORMAL type cassettes (IEC I) on which the tabs have not been broken.
- The best recording level is set automatically. Altering the VOL and DBB controls will not affect the recording in progress.
- At the very beginning and end of the tape, no recording will take place during the 7 seconds, when the leader tape passes the recorder heads.
- To protect a tape from accidental erasure, have the tape in front of you and break out the left tab. Recording on this side is no longer possible. To record over this side again, cover the tabs with a piece of adhesive tape.

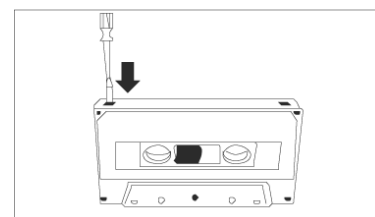

Recording from the radio

1. Tune to the desired radio station (See TUNING TO RADIO STATIONS).
2. Press **STOP•EJECT** to open the cassette door.
3. Insert a suitable cassette into the cassette deck and close the cassette door.
4. Press RECORD to start recording.
5. For brief interruptions, press PAUSE. To resume recording, press PAUSE again.
6. To stop recording, press **STOP•EJECT**.

MAINTENANCE

Tape deck maintenance

To ensure quality recording and playback of the tape deck, clean parts A, B and C shown in the diagram below, after approx. 50 hours of operation, or on average once a month. Use a cotton bud slightly moistened with alcohol or a special head cleaning fluid to clean the deck.

1. Open the cassette door by pressing **STOP•EJECT**.
2. Press PLAY and clean the rubber pressure rollers C .
3. Press PAUSE and clean the magnetic heads A and also the Capstan B .
4. After cleaning, press **STOP•EJECT**.

Note: Cleaning of the heads can also be done by playing a cleaning cassette through once.

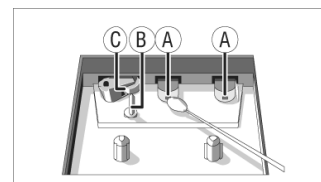

CD/MP3 Player

Playing a CD/MP3

This CD/MP3-player can play Audio Discs, CD-R and CD-Rewritable. Do not try to play CD-ROM, CDi, VCD, DVD or computer CD.

1. Adjust the source selector to CD/MP3.
Display: shows __ Briefly.
2. To open the CD door, lift the CD door at the edge marked OPEN.
3. Insert a CD, CD-R or CD-RW with the printed side facing up and press the CD door gently close.
4. Press PLAY/PAUSE on the set to start play-back.
5. To pause playback press PLAY/PAUSE to resume, press PLAY/PAUSE again.
6. To stop CD/MP3 playback, press STOP.

Note: CD/MP3 play will also stop when:

- you open the CD compartment;
- you select RADIO sound source;
- the CD has reached to the end.

Selecting a different track

During playback you can use ◀◀ or ▶▶ to select a particular track.

- If you have selected a track number in the stop or pause position, press **PLAY/PAUSE** to start playback.
- Press ▶▶ once briefly for the next track, or press repeatedly until the desired track number appears in the display.
- Press ◀◀ once briefly to return to the beginning of a current track.
- Press ◀◀ more than once briefly for a previous track.

Different play modes: Repeat

REPEAT – plays the current track continuously

REPEAT ALL – plays the entire CD/MP3 continuously

Programming track numbers

You may store up to 32 tracks in the desired sequence. If you like, store any track more than once.

1. In the **PROG** mode, press ◀◀ or ▶▶ for your desired track.
2. When your chosen track number appears, press **PROG MODE** once to store the track.
The display shows **prog** and prog briefly followed by your selected track number.
3. Repeat steps 1 to 2 to select and store all desired tracks in this way.
4. To play your program, press **PLAY/PAUSE** .

Reviewing your set program

- After playing at least one programmed track, press ◀◀ or ▶▶, the display will show your stored track numbers

Erasing a program

You can erase the contents of the memory by:

- opening the CD door;
- selecting RADIO source;
- pressing STOP (twice during playback or in the stop position)

Notice for CDR/CDRW users:

Depending on the type of CD burner, on the disc brand and the burning speed, some reading problems may occur.

MAINTENANCE & SAFETY

Precautions & General Maintenance

- Place the set on a hard and flat surface so that the system does not tilt.
- Do not expose the set, batteries or CDs to humidity, rain, sand or excessive heat caused by heating equipment or direct sunlight.
- Do not cover the set. Adequate ventilation with a minimum gap of 6 inches between the ventilation holes and surrounding surfaces is necessary to prevent heat build-up.
- The mechanical parts of the set contain self-lubricating bearings and must not be oiled or lubricated.
- To clean the set, use a soft dry cloth. Do not use any cleaning agents containing alcohol, ammonia, benzene or abrasives as these may harm the housing.



CD/MP3 player and CD handling

- The lens of the CD player should never be touched!
- Sudden changes in the surrounding temperature can cause condensation to form and the lens of your CD player to cloud over. Playing a CD is then not possible. Do not attempt to clean the lens but leave the set in a warm environment until the moisture evaporates.
- Always close the CD door to keep the CD compartment dust-free. To clean, dust the compartment with a soft dry cloth.
- To clean the CD, wipe in a straight line from the centre towards the edge using a soft, lint-free cloth. Do not use cleaning agents as they may damage the disc.
- Never write on a CD or attach any stickers to it.

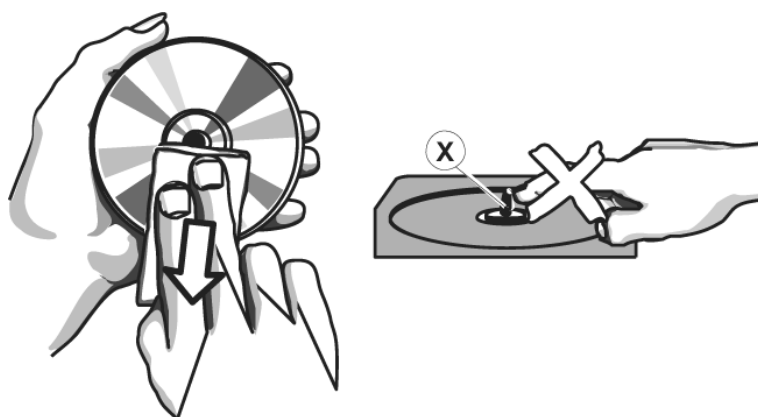

TROUBLESHOOTING

If a fault occurs, first check the points listed below before taking the set for repair.
Do not open the set as there is a risk of electric shock.

If you are unable to remedy a problem by following these hints, consult your dealer or service center.

WARNING: Under no circumstances should you try to repair the set yourself, as this will invalidate the warranty.

- Problem
- Solution

No sound /power

- Volume not adjusted
- Adjust the VOLUME

- power cord not securely connected
- Connect the AC power cord properly

- Batteries dead/ incorrectly inserted
- Insert (fresh) batteries correctly

Display does not function properly /No reaction to operation of any of the controls

- Electrostatic discharge
- Switch off and unplug the set. Reconnect after a few seconds

Poor cassette sound quality

- Dust and dirt on the heads, etc.
- Clean deck parts etc., see Maintenance

- Use of incompatible cassette types (METAL or CHROME)
- K nahrávání použijte kazetu typu NORMAL (IEC I)
- Only use NORMAL (IEC I) for recording

Recording does not work

- Cassette tab(s) may be broken
- Apply a piece of adhesive tape over the missing tab space

no disc indication

- No CD inserted
- Insert a CD, CD-R or CD-RW

- CD badly scratched or dirty
- Replace/ clean CD, see Maintenance

- Laser lens steamed up
- Wait until lens has cleared

- CD-R is blank or the disc is not finalized
- Use a finalized CD-R

CD playback does not work

- CD badly scratched/ dirty
- Replace/ clean CD (see maintenance)

- Laser lens steamed up
- Wait until lens has adjusted to room temperature

The CD skips tracks

- CD damaged or dirty
- Replace or clean CD

- Program is active
- Quit Program mode(s)

NOTES:

We reserve the right to make technical changes without notice in the interest of improvement.

WARNING: Do not use this product near water, in wet areas to avoid fire or injury of electric current. Always turn off the product when you don't use it or before a revision. There aren't any parts in this appliance which are reparable by consumer. Always appeal to a qualified authorized service. The product is under a dangerous tention.

Disposal of used electrical & electronic equipment

The meaning of the symbol on the product, its accessory or packaging indicates that this product shall not be treated as household waste. Please, dispose of this equipment at your applicable collection point for the recycling of electrical & electronic equipments waste. In the European Union and Other European countries which there are separate collection systems for used electrical and electronic product. By ensuring the correct disposal of this product, you will help prevent potentially hazardous to the environment and to human health, which could otherwise be caused by unsuitable waste handling of this product. The recycling of materials will help conserve natural resources. Please do not therefore dispose of your old electrical and electronic equipment with your household waste. For more detailed information about recycling of this product, please contact your local city office, your household waste disposal service or the shop where you purchased the product.

Weight (NETTO) 1,95kg

Poznámky/ Notatky/Notes:

Poznámky/ Notatky/Notes:

HYUNDAI
CORPORATION
Seoul, Korea